

# Holzindustrie

## Schweiz

2017

**DENIOS.**  
UMWELTSCHUTZ & SICHERHEIT



Gefahrstofflager  
Brandschutzlager  
Regallager  
Individuallösungen

**DIE NATUR ENTWICKELT DEN BESTEN SCHUTZ.  
AN ZWEITER STELLE KOMMEN WIR.**

Jetzt kostenlos Infos anfordern | 056 417 60 60 | [www.denios.ch](http://www.denios.ch)



# Die Fachmesse für Profis

Erleben Sie die Highlights aus der Branche. Entdecken Sie Weltneuheiten und die besten Produktinnovationen ganz in Ihrer Nähe. Lernen Sie verschiedene Softwarelösungen kennen und werfen Sie einen Blick in die Zukunft. All dies und noch vieles mehr am Branchenevent KOCH DAYS 2017.

---

**ST.GALLEN** | **OLMA MESSEN, Halle 3.1** | Do, 22. Juni 2017, Fr, 23. Juni 2017

---

**DÜBENDORF** | **AIR FORCE CENTER, Halle 9** | Do, 29. Juni 2017, Fr, 30. Juni 2017

---

**BERN** | **BERNEXPO, Halle 1.1** | Do, 6. Juli 2017, Fr, 7. Juli 2017

---

**MARTIGNY** | **CERM, Halle 2** | Do, 13. Juli 2017, Fr, 14. Juli 2017

[www.kochdays.ch](http://www.kochdays.ch)

# Inserentenverzeichnis

	☎	Fax	Anzeigenseite ▼
<b>Ackutech AG</b> , Lettenstr. 6, 6343 Rotkreuz	041 784 20 00	041 784 20 09	<b>64, 72</b>
Alpin Massivholz AG, Aufeldstr. 9, 5300 Turgi	056 424 24 14	056 424 24 28	<b>19, 114</b>
Anderhalden AG, Kernserstr. 6, 6056 Kägiswil	041 660 85 85	041 660 83 20	<b>66,</b> <b>3. Umschlag</b>
Anwander Vertriebs GmbH, Am Linthli 2, 8752 Näfels	044 730 40 50	055 493 10 15	<b>79</b>
Argolite AG, Ettiswilerstr. 48, 6130 Willisau	041 972 61 11	041 972 61 10	<b>27</b>
Arotec AG, Sagistr. 4, 6275 Ballwil	041 449 49 00		<b>69</b>
<b>Bach Heiden AG</b> , Weidstr. 4a, 9410 Heiden	071 898 82 30	071 898 82 31	<b>29,</b> <b>3. Umschlag</b>
BeA-HWV AG, Isenrietstr. 18, 8617 Mönchaltorf	044 948 13 66	044 948 13 32	<b>90, 157</b>
Becker AG, Ringstr. 20, 8600 Dübendorf	044 824 18 18	044 824 18 19	<b>136</b>
Berger technologie GmbH, C.F.L. Lohnerstr. 28E, 3645 Gwatt	033 336 15 66	033 336 16 66	<b>101</b>
Bieri Werner AG, Kreuzlingerstr. 79, 8590 Romanshorn	071 466 09 90	071 466 09 99	<b>86</b>
Bigler AG, Oeleweg 7, 3250 Lyss	032 384 15 32	032 384 79 74	<b>91</b>
Bircher Reglomat AG, Wiesengasse 20, 8222 Beringen	052 687 11 11	052 687 11 12	<b>89</b>

## DENIOS – Umweltschutz & Sicherheit

### Die Natur entwickelt den besten Schutz, an zweiter Stelle kommen wir.

Als Hersteller und Anbieter richtungsweisender Umweltprodukte leistet DENIOS gemeinsam mit seinen Kunden einen Beitrag zum täglichen Umweltschutz im Betrieb und der Sicherheit von Mitarbeitern.

Der Leitsatz dabei: Nachhaltiger Schutz beginnt bereits am Arbeitsplatz – mit den richtigen Produkten und der Überzeugung, dass unser natürlicher Lebensraum unter allen Umständen für spätere Generationen erhalten werden muss. Über 10000 DENIOS Produkte im Shop, umfangreiche Informationen zu Gefahrstofflagerung und Handling sowie die aktuelle Gesetzeslage finden sich im über 800 Seiten starken Hauptkatalog 2017 und selbstverständlich auch unter [www.denios.ch](http://www.denios.ch).

Denios AG  
Mythenstrasse 4  
5430 Wettingen  
Telefon 056 417 60 60  
Fax 056 417 60 61



info@denios.ch  
[www.denios.ch](http://www.denios.ch)



**Verlag Garzetti & Staiger AG**  
Bühlstrasse 2  
8125 Zollikerberg

[www.holz katalog.ch](http://www.holz katalog.ch)

Tel. 044 206 40 70  
Fax 044 206 40 71  
vgs@industriekataloge.ch

[www.industriekataloge.ch](http://www.industriekataloge.ch)

# Inserentenverzeichnis

	☎	Fax	Anzeigenseite ▼
Bollinger Furniere AG, Alte Winterthurerstr. 9, 8309 Nürensdorf	044 838 31 08	044 838 31 00	<b>10</b>
Bosshard + Co. AG, Ifangstr. 97, 8153 Rümlang	044 817 73 73	044 817 73 00	<b>30, 74</b>
Brauchli J. AG, Allmendstr. 4, 6210 Sursee	041 926 09 00	041 926 09 09	<b>72, 111</b>
Brühwiler August AG Säge- und Hobelwerk, Hackenbergstr. 3, 8362 Balterswil	071 973 90 10	071 973 90 20	<b>32</b>
BRZ Schweiz AG, Riedstr. 1, 6343 Rotkreuz	041 799 07 99	041 799 07 90	<b>110, 125</b>
Büwa AG, Dorfstr. 42, 9248 Bichwil	071 955 98 88	071 955 98 80	<b>68</b>
<b>Dahinden Sägewerk AG, Kirchrain 20, 6016 Hellbühl</b>	041 469 70 80	041 469 70 81	<b>26</b>
Denios AG, Mythenstr. 4, 5430 Wettingen	056 417 60 60	056 417 60 61	<b>Titelseite, 73, 131</b>
DREATEC GmbH, Buchsistr. 24, 3367 Thörigen	062 923 77 37	062 923 77 38	<b>105</b>
DS Derendinger AG, Freiburgstr. 830A, 3174 Thörishaus	031 888 12 00	031 888 12 01	<b>85, 100</b>
Dynasol GmbH, Thalstr. 49, 4710 Balsthal	062 388 18 00	062 388 18 01	<b>87</b>
<b>ENTLA AG, Russacher 14, 6162 Entlebuch</b>	041 480 14 62	041 480 33 62	<b>64</b>
Eternit (Schweiz) AG, 8867 Niederurnen	055 617 11 11	055 617 12 73	<b>51</b>
Eurodoor AG, Bruggfeldweg 11, 4147 Aesch	061 338 44 44	061 338 44 45	<b>45, 59</b>
<b>FEIN Suisse AG, Bernstr. 88, 8953 Dietikon</b>	044 745 40 00	044 745 40 11	<b>145</b>
Festool Schweiz AG, Moosmattstr. 24, 8953 Dietikon	044 744 27 27	044 744 27 28	<b>115, 4. Umschlag</b>
Flury Systems AG, Römerstrasse West 32, 3296 Arch	032 679 55 00	032 679 55 40	<b>92</b>
Foco Lager- und Fördertechnik AG, Weidenstr. 2, 4147 Aesch	061 756 26 00	061 756 26 56	<b>140, 3. Umschlag</b>
<b>Geometra AG, Muhenstr. 11, 5036 Oberentfelden</b>	062 723 42 22	062 723 45 05	<b>3. Umschlag</b>
GERSAG Krantechnik AG, Industriestr. 22, 6260 Reiden	062 749 11 11	062 749 11 12	<b>141</b>
Glas Reinhard AG, Sonnmatthof 1, 6023 Rothenburg	041 319 40 00	041 319 40 01	<b>63</b>
GU Gretsch-Unitas AG, Industriestr. 12, 3422 Rüdtilgen	034 448 45 45	034 445 62 49	<b>53</b>
<b>Hanno (Schweiz) AG, Gewerbestr. 10, 4450 Sissach</b>	061 973 86 02	061 973 86 03	<b>28</b>
HEBGO AG, Industriestr. 62, 4657 Dulliken	062 295 54 34	062 295 55 38	<b>62</b>
Herzog-Elmiger AG, Langsägestr. 11, 6010 Kriens	041 317 50 50	041 317 50 59	<b>21</b>
HKS Fördertechnik AG Generalvertretung HYSTER, Alti Ruedelfingerstr. 18, 8460 Marthalen	052 305 47 47	052 305 47 48	<b>87, 127, 149, 156</b>
Höcker Polytechnik AG, Böltzchi 5, 6023 Rothenburg	041 319 26 00	041 319 26 09	<b>99</b>
Holz Stürm AG, Bleicheweg 7, 9403 Goldach	071 844 99 11	071 844 99 10	<b>23, 90</b>
Homag (Schweiz) AG, Haldenstr. 5, 8181 Höri	044 872 51 51	044 872 51 52	<b>107</b>
HW-Regale AG, Riedgrabenstr. 10, 8153 Rümlang	044 817 60 50	044 817 34 24	<b>133</b>
HWS AG, Grundstr. 16, 8712 Stäfa	044 926 33 22	044 926 33 32	<b>103</b>

# Inserentenverzeichnis

	☎	Fax	Anzeigenseite ▼
<b>I.D. Individual Doors S.A., Zona Industriale 4,</b> 6807 Taverne	078 918 02 64	091 605 70 02	<b>72</b>
<b>I.D. Individual Doors S.A., Route du Centre 32,</b> 1774 Cousset	026 665 91 91	026 665 91 90	<b>72</b>
<b>Iseli Umwelt &amp; Heiztechnik AG, Kreuzmatt 8,</b> 6242 Wauwil	041 984 22 33	041 984 22 30	<b>88</b>
<b>JELD-WEN Schweiz AG, Luzernerstr. 48,</b> 5620 Bremgarten	056 648 99 77	056 648 97 01	<b>49</b>
<b>Kaufmann Oberholzer AG, Feldstr. 6,</b> 9215 Schönenberg	071 644 92 92	071 644 92 64	<b>34</b>
<b>Keller Zargen AG, St. Gallerstr. 11, 8353 Elgg</b>	052 368 56 00	052 368 56 50	<b>36</b>
<b>Knauf AG, Kägenstr. 17, 4153 Reinach</b>	058 775 88 00	058 775 88 01	<b>Beilage lose</b>
<b>Knecht &amp; Co. AG, Täfernstr. 33, 5405 Baden</b>	056 484 55 00	056 484 55 01	<b>30, 70</b>
<b>KOCH Group AG, Birgistr. 3, 8304 Wallisellen</b>	044 877 78 79	044 877 78 00	<b>2. Umschlag</b>
<b>Kuratle &amp; Jaecker AG, Bahnhofstr. 311,</b> 5325 Leibstadt	056 267 60 60	056 267 60 99	<b>31, 73</b>
<b>Lanz-Fronten AG, St. Urbanstr. 34,</b> 4914 Roggwil	062 918 80 10	062 918 80 20	<b>35</b>
<b>Leimholz Haag AG, Ahornstr. 5, 9323 Steinach</b>	071 447 17 17	071 447 17 18	<b>9, 30</b>
<b>Leitz GmbH, Hardstr. 2, 5600 Lenzburg</b>	062 886 39 39	062 886 39 40	<b>109</b>
<b>Lusti Elias AG, Hubstr. 101, 9500 Wil</b>	071 911 08 46	071 911 06 86	<b>129</b>
<b>MABA MASCHINEN G. Riesen GmbH,</b> Sandbuckstr. 26, 8173 Neerach	044 854 80 60	044 854 80 69	<b>110</b>
<b>Marmobisa AG, Gewerbehaus Mühle,</b> 6245 Ebersecken	062 748 70 50	062 748 70 55	<b>61</b>
<b>Metabo (Schweiz) AG, Bodenackerstr. 5,</b> 8957 Spreitenbach	056 418 34 34	056 418 34 35	<b>139</b>
<b>Meyer AG, Herdern 10, 6373 Ennetbürgen</b>	041 620 16 57	041 620 62 17	<b>34, 70</b>
<b>Naturo Kork AG, Allmendstr. 4, 6210 Sursee</b>	041 926 09 50	041 926 09 51	<b>57, 114</b>
<b>New Wälti AG, Schützenstr. 20, 8400 Winterthur</b>	052 214 31 61	052 214 31 62	<b>158</b>
<b>OERTLI Werkzeuge AG, Hofstr. 1, 8181 Höri</b>	044 863 75 11	044 863 75 12	<b>104</b>
<b>OHRA Regalanlagen, Verkauf Schweiz,</b> 8951 Fahrweid	044 548 88 80	044 548 88 70	<b>155</b>
<b>Prefix AG, Kanalstr. 23, 4415 Lausen</b>	061 500 20 20	061 500 20 21	<b>68</b>
<b>Revotool AG, Glütschbachstr. 100,</b> 3661 Uetendorf	033 346 01 60	033 346 01 66	<b>91, 137</b>
<b>Ruepp &amp; Partner AG, Birkenstr. 47,</b> 6343 Rotkreuz	041 798 05 30	041 798 05 31	<b>123</b>
<b>Sager AG, Dornhügelstr. 10, 5724 Dürrenäsch</b>	062 767 87 87	062 767 87 80	<b>71</b>
<b>Schärli O. GmbH, Brunnmatt 13, 6264 Pfaffnau</b>	062 756 40 40	062 756 45 45	<b>25</b>
<b>SORBA EDV AG, Schochengasse 6,</b> 9000 St. Gallen	071 224 00 00		<b>126</b>
<b>Stahel + Köng AG, Kemptnerstr. 13,</b> 8340 Hinwil	044 938 30 90	044 937 48 39	<b>56, 108</b>
<b>Stanley Works (Europe) GmbH,</b> In der Luberzen 42, 8902 Urdorf	044 755 60 70	044 730 70 67	<b>116</b>
<b>Straumann AG, Bruggacherstr. 18,</b> 8117 Fällanden	044 850 01 50	044 850 65 66	<b>149</b>

# Inserentenverzeichnis

	☎	Fax	Anzeigenseite ▼
Strausak Hermann AG, Hauptstr. 22, 2554 Meinisberg	032 377 22 22	032 377 23 11	<b>114</b>
Strolz AG, Aeuli, 7235 Fideris	081 332 37 36	081 332 38 58	<b>112</b>
Stuco AG, Industrieweg 12, 3360 Herzogenbuchsee	062 956 50 10	062 956 50 15	<b>88</b>
Süd-Metall Beschläge Schweiz GmbH, Hauptstr. 99, 6260 Reiden	062 749 22 11	062 749 22 14	<b>65</b>
Suva Bereich Sicherheitsprodukte, Rösslimattstr. 39, 6005 Luzern	041 419 51 01	041 419 58 80	<b>90</b>
Swiss-Soft Solutions GmbH, Fürstenlandstr. 96, 9014 St. Gallen	071 278 59 62	071 278 59 64	<b>129</b>
System Wolf AG, Feffetstr. 18, 9464 Rüthi	071 767 90 30	071 767 90 31	<b>86, 135</b>
sz proholz ag, Flughafenstr. 45, 8153 Rümlang	043 411 70 80	043 411 70 90	<b>17</b>
<b>T</b> echtronic Industries Switzerland AG, Webergutstr. 5, 3052 Zollikofen	031 911 61 61	031 911 61 47	<b>143</b>
Tobler AG, Langenhagstr. 48-52, 9424 Rheineck	071 886 06 06	071 886 06 16	<b>147</b>
Torex Handels AG, Durisolstr. 1b, 5612 Villmergen	056 622 49 22	056 622 13 63	<b>22, 132, 156</b>
Traber Holzoberflächen AG, Rosengartenstr. 1, 8608 Bubikon	044 927 17 17	044 927 17 18	<b>33</b>
Türenfabrik Brunegg AG, Kirchstr. 3, 5505 Brunegg	062 887 30 50	062 887 30 60	<b>55</b>
<b>U</b> rech Max AG Lager- und Fördertechnik, Parallelstr. 4, 5606 Dintikon	056 616 70 10	056 616 70 20	<b>34, 152</b>
Uzin Tyro AG, Ennetbürgerstr. 47, 6374 Buochs	041 624 48 88	041 624 48 89	<b>81, 85, 100</b>
<b>V</b> ariotec Schweiz AG, Industriestr. 6, 6252 Dagmersellen	062 748 25 00	062 748 25 01	<b>47</b>
VMS AG, Parkstr. 22, 5012 Schönenwerd	062 849 01 54	062 849 01 55	<b>67</b>
Votteler AG Lackfabrik, Wiler Str. 3, 9536 Schwarzenbach	071 929 52 82	071 929 52 84	<b>83</b>
<b>W</b> agner International AG, Industriestr. 22, 9450 Altstätten	071 757 22 11	071 757 22 22	<b>153</b>
WEINIG HOLZ-HER Schweiz AG, Industriestr. 19, Postfach 109, 6034 Inwil	041 449 90 90	041 449 90 99	<b>97, 113</b>
WoodWork AG, Industriestr. 8, 4950 Huttwil	062 959 77 77	062 959 77 78	<b>48, 60, 102</b>
<b>Z</b> ier Pumpen und Anlagen AG, Hauptstr. 18, 9323 Steinach	071 446 00 00	071 446 00 05	<b>146, 156</b>

# Verzeichnis redaktioneller Beiträge

Seite



Begeisterung für den Zukunftsbaustoff Holz	9
Massive Vorteile für drinnen und draussen	18
Erleben Sie unsere Holzvielfalt im Herzen der Schweiz	21
Sehr wirtschaftlich und natürlich	22
Sanierung eines 30-jährigen Einfamilienhauses	24
Baggermatratzen gegen Bodenschäden	26
HPL Kompakt Plus	27
Hannoband®-BSB BG1 – Das Brandschutz-Fugendichtband. Witterungsbeständige Feuerwiderstandszeit	28
Der Schweizer Spezialist für die Entwicklung und Umsetzung von innovativen Brandschutzlösungen im Bereich Türen, Tore und Wandverkleidungen	28
Mach was mit Holz!	30
Rhomboidfassaden aus Schweizer Produktion total im Trend!	32
«Nur Holzoberflächen – dafür richtig.»	33
Investitionen für die Zukunft	34
Zwei neue Premium-Rohlinge	47
KELLPAX: Türen- und Innenraum-Design im einzigartigen Verbund	48
Berggasthaus Etzel Kulm: Energetisch sanieren mit INTEGRAL 2 – ästhetisch, ökologisch und sicher	50
Gesamtanierung Schulanlage Bäumlihof in Basel-Stadt	52
Neu: BRUNEX BLOCTool Hawa Suono Schallschutz-Schiebetürsystem	54
Der Parkettboden mit Kurven – Rückkehr zur Ursprünglichkeit	56
Küffner Brandschutzverglasungen und Glasverbundtüren EI30	58
Ihr Garten im Einklang mit der Natur	60
Die glasklare Kompetenz	62
Exclusives Aluminium-Sockelsystem für die Küche	64
Das ÜLock-B Inductive konnte überzeugen!	65
Sie halten, was sie versprechen!	66
Türen mit System auf <a href="http://www.tueren-zargen.ch">www.tueren-zargen.ch</a>	66
Innovative Befestigungstechnik	68
Der Spezialist für Abluft- und Zuluftdecken mit Lichtbandsystem	69
TRIGO – der «etwas andere» Waschtisch	70
Neu: SAGLAN Standard-Produkte mit verbessertem Lambda-Wert – das Gute wird noch besser!	71
Neuer Schubladen-Tischauszug	72
arbezol® Holzschutz – schützen Sie Ihr Holz	74
Sicherheitsprodukte	80
Neue Spachtelmassen-Generation	81
Sicherheitsschuhe in modischen Farben	82
Neue Wasserlacke	83
Pall-X 98 Gold für höchste Ansprüche an Parkett	84
Neu – MINERGIE-ECO und eco-bau-Zertifizierung	85
Lagerraum für wertvolle Energie	86
Farben, Lacke, Öle, Lasuren, Beizen, Holzschutzmittel	87

# Verzeichnis redaktioneller Beiträge

	<b>Seite</b> ▼
Solarfocus PelletELEGANCE	88
Ihr Partner für Sicherheit und Komfort	88
Komplette EMICODE EC1-Linie!	91
Graviersystem	92
HW-WPL-Schwenkmesserkopf	92
Ultrakompakte Absauglösung	98
Die Scharfmacher aus dem Berner Oberland	101
Superkurze und extrem lange 5-Achs-Werkzeugaufnahmen	102
Neue Einsatzgebiete mit dem Diamant SPRINT Fräser	104
Ihr Partner für CNC-Bearbeitungstechnologie	105
Viel Leistung auf wenig Raum	106
EdgeExpert Programm komplettiert	108
Professioneller Massivholz-Zuschnitt	110
TRIVO DISC – Der neue Schleifstar am Parketthimmel	111
Kapp- und Längenschlagsystem – stabil und genau	112
LUMINA Baureihe	112
Nachfolge – kompetente Lösung aus einer Hand	123
IT-Partner für den Holzbau	124
Mehr Effizienz dank Digitalisierung	126
Service App	128
NOMAPACK®	129
Holzkooperation Küsnacht die Lagerung brennbarer Flüssigkeiten im Wald ermöglicht	130
Bei uns kaufen Sie Ordnung und Platzgewinn mit System!	132
Gleich stark mit Akku oder Kabel	134
Massstäbe für die Holzindustrie	136
Verbindungstechnik, Druckluft- sowie Akku- und Elektrowerkzeuge	137
18- oder 36-Volt-Akkus: Metabo lässt dem Anwender die Wahl	138
Eine optimale Kranlösung für rationelles Arbeiten	140
Am besten mit One-Key	142
Neues Starlock-Zubehör	144
Seit 20 Jahren kontinuierlich gewachsen	146
Farbnebelabsaugung in Spritzräumen	148
Recyclingindustrie profitiert von neuem Anbaugerät zum Kippen von Containern	149
Die neue Sägefreiheit	150
Eigene Holzvergaseranlage liefert Strom für den neuen Elektro-Stapler	151
Leistungsstark und wirtschaftlich mit besonders pulsationsarmem Materialfluss	152
Beschläge, Werkzeuge, Maschinen – von Profis für Profis	154
Lagersysteme mit Konzept bei HWZ Niederbipp	154
Zukunftsgerechtes Bauen mit der 346er-Klammer von BeA	156
Modernste Farbspritz- und Trocknungskabinen mit Handschiebebahn	158
Vorpremiere – Hyster zeigt erstmals 8 Tonnen Lithium-Ionen-Stapler	159
Garantiert erstklassig	160





## Begeisterung für den Zukunftsbaustoff Holz

Die Leimholz Haag AG steht seit über 15 Jahren für Tradition, Innovation, Qualität und Verlässlichkeit rund um das Holzhandwerk. Wir reden nicht nur davon, wir tun es! Und wir beweisen es täglich.

Wir beraten, bemessen, konstruieren, planen, bearbeiten, lagern und transportieren. Unser Leistungsportfolio ist bestmöglich auf die Kundenbedürfnisse abgestimmt. Wir unterstützen Sie lösungsorientiert, schnell und innovativ. Die grosse Erfahrung in der Herstellung und der Weiterverarbeitung von Brettschichtholz bringen wir in Ihre Projekte ein.



**HAAG LEIMHOLZ** BauBuche GL70

Ab sofort sind 7 Dimensionen BauBuche GL70 ab unserem Lager in Steinach lieferbar. BauBuche GL70 ist faserparallel verleimtes Furnierschichtholz, welches gegenüber Fichtenholz eine massiv höhere Tragkraft hat. So können Querschnitte bis zu 50% reduziert werden. Gerne bemessen wir Ihre Bauteile und beraten Sie bei der Materialauswahl. Das aktuelle Produktblatt finden Sie auf unserer Webseite.

Leimholz Haag AG  
Ahornstrasse 5  
CH-9323 Steinach

T +41 (0)71 447 17 17  
F +41 (0)71 447 17 18  
info@leimholz.ch

www.leimholz.ch

### Das ist Ihr direkter Nutzen und Mehrwert

Mit unserer langjährigen Erfahrung in der Produktion von Brettschichtholzkonstruktionen setzen wir den besten Baustoff in verschiedenen Festigkeitsklassen gezielt nach seinen Möglichkeiten ein. Ob gerade oder gebogen, Brettschichtholz ist bei uns in allen Formen bis 42 Meter Länge erhältlich. Unsere Herstellerbetriebe produzieren auf modernsten Anlagen und garantieren eine sehr hohe und überprüfbare Qualität. Profitieren Sie zudem von unseren Serviceleistungen. Unser Planungsteam erarbeitet für Sie Projektvorschläge, statische Bemessungen, Tragwerksplanung, Ausführungszeichnungen bis hin zum Spezialtransport auf Ihre Baustelle.

Wir vom Leimholz Haag AG-Team freuen uns auf Ihre Herausforderungen und lassen uns gerne von Ihren Projekten begeistern. Das macht uns Spass, und darin sehen wir unsere Aufgabe. Wir unterstützen Sie und bringen Sie weiter.

Leimholz Haag AG  
Ahornstrasse 5  
9323 Steinach  
Telefon 071 447 17 17  
Fax 071 447 17 18

info@leimholz.ch  
www.leimholz.ch

**Massivholz  
Holzwerkstoffe  
Furniere  
Dienstleistungen  
Brandschutzmaterialien**

1

**Halbfabrikate  
Zulieferteile  
Normbauteile**

2

**Oberflächenbearbeitungs-  
mittel, Klebstoffe, Lacke,  
Trocknungsanlagen,  
Versorgungsanlagen,  
Umweltschutzausrüstungen,  
Brandschutzausrüstungen,  
Arbeitsschutzausrüstungen**

3

**Maschinen  
Maschinenwerkzeuge  
Maschinenzubehör**

4

**Elektrowerkzeuge,  
Handmaschinen, Fördermittel,  
Kontrollgeräte, Messgeräte,  
Prüfgeräte, EDV, Beratung,  
Werkzeuge, Zubehör**

5

# einzigartig. holz.

*In unmittelbarer Nähe zum Flughafen Zürich-Kloten lagern über 150 Holzarten aus aller Welt in Form von Furnier und Schnittholz. Die Bollinger Furniere AG setzt auf die Einzigartigkeit des Werkstoffes Holz.*



## KERNKOMPETENZEN

Import und Export von Rundholz, Furnier und Schnittholz. In der Schweiz beliefert die Bollinger Furniere AG den Fachhandel, Schreiner, Innenausbauer, Möbelfabriken, Türenwerke und Halbfabrikatehersteller.

## PRODUKTEINNOVATIONEN

Furnier, Schnittholz, Rollenkanten und furnierte Platten. Im Bereich Furnier gibt es laufend Innovationen. Zurzeit sind geräucherte Hölzer im Trend wie auch Furnier in sägeroh-Optik und neuartige Intarsien-Interpretationen.



**Der Kundenwunsch und Kundennutzen steht bei der Bollinger Furniere AG immer an oberster Stelle. Eine attraktive Ausstellung befindet sich in Nürensdorf ZH.**

**BOLLINGER**  **FURNIERE AG**

Alte Winterthurerstrasse 9  
ch-8309 Nürensdorf

+41 44 83 83 108

+41 44 83 83 100

[www.bollinger.ch](http://www.bollinger.ch)

[mail@bollinger.ch](mailto:mail@bollinger.ch)



*massiv. holz.*

«Im Erfüllen von Kundenwünschen setzen wir Massstäbe.»

MAX HILFIKER, VERKAUF

**BOLLINGER**  **FURNIERE AG**

8309 Nürensdorf, 044 83 83 108, [bollinger.ch](http://bollinger.ch)

**Massivholz  
Holzwerkstoffe  
Furniere  
Dienstleistungen  
Brandschutzmaterialien**

**1**

## So schnell finden Sie Ihre Geschäftspartner in unserem Katalog!

Suchbeispiel aus Stichwort- und Adressenverzeichnis

Sie suchen beispielsweise in diesem Register Firmen,  
die **Konstruktionsholz** anbieten:

**Konstruktionsholz** 1, 7, 8, 15, 16, 25, 27, 35, 42, 55, 62, 67, 70, 74,  
76, 80, 81, 82, 90, 96, 109, 110, 116, 121, 124, 127, 129, 132,  
135, 136, 142, 143, 144, 145, 146, 147, 150, 154, 166, 167, 168,  
169, 170, 171, 172, 173, 174, 175, 176, 177, 178, 180, 182, 187,  
195, 196, 203, 207, 208, 216, 222, 224, 226, 229, 230, 231, 236,  
240, 245, 249, 253, 263, 264, 267, 274, 284

- 1 Alpin Massivholz AG, Aufeldstr. 9, 5300 Turgi
- 2 Anderhalden AG, Kernserstr. 6, 6056 Kägiswil
- 3 Argolite AG, Ettiswilerstr. 48, 6130 Willisau
- 4 Bach Heiden AG, Weidstr. 4a, 9410 Heiden
- 5 Bollinger Furniere AG, Alte Winterthurerstr. 9, 8309 Nürensdorf
- 6 Bräuchli J. AG, Allmendstr. 4, 6210 Sursee
- 7 Brühwiler August AG Säge- und Hobelwerk, Hackenbergstr. 3, 8362 Balterswil
- 8 Dahinden Sägewerk AG, Kirchrain 20, 6016 Hellbühl
- 9 ENTLA AG, Russacher 14, 6162 Entlebuch

## Massivholz

**Altholz** 15, 23, 65, 68, 142, 143, 144, 145, 146, 147, 166, 175, 207, 216, 245

**BauBuche** 1, 15, 16, 25, 27, 42, 169, 170, 171, 172, 173, 175, 176, 177, 207, 216

**Baulatten, keilgezinkt** 7, 15, 16, 22, 23, 27, 53, 65, 67, 74, 76, 81, 90, 107, 110, 122, 129, 132, 134, 139, 142, 143, 144, 145, 146, 147, 161, 166, 168, 175, 178, 180, 207, 208, 216, 217, 222, 226, 227, 229, 231, 236, 240, 245, 253, 254, 264, 267

**Biegeholz** 142, 143, 144, 162, 166, 178, 229, 280

**Drechslerholz** 5, 75, 93, 127, 133, 142, 143, 144, 147, 149, 150, 167, 178, 197, 229, 253

**FSC-zertifiziertes Holz** 5, 8, 15, 16, 25, 53, 55, 56, 62, 67, 73, 76, 81, 90, 110, 124, 127, 129, 133, 134, 140, 142, 143, 144, 150, 161, 166, 168, 169, 170, 171, 172, 173, 174, 175, 176, 177, 178, 180, 186, 187, 195, 197, 204, 207, 222, 227, 240, 245, 265, 267

**Hobeldielen** 1, 16, 42, 55, 62, 67, 74, 82, 90, 127, 132, 142, 143, 144, 145, 147, 150, 151, 167, 168, 178, 182, 187, 195, 203, 207, 208, 216, 229, 231, 236, 245, 249, 253, 267, 274

**Hobelspäne, Holzmehl, Holzspäne, Rindenmulch** 8, 82, 96, 127, 150, 151, 153, 165, 167, 178, 180, 195, 203, 208, 224, 229, 230, 231, 236, 249, 253, 284

**Hobelware, Profilholz** 1, 7, 8, 16, 35, 42, 67, 70, 76, 80, 82, 90, 96, 109, 124, 127, 129, 132, 139, 142, 143, 144, 145, 147, 150, 151, 166, 167, 168, 175, 178, 180, 182, 187, 192, 195, 196, 203, 207, 208, 216, 220, 222, 224, 226, 227, 229, 231, 234, 236, 245, 248, 249, 253, 264, 267, 274, 279, 284

**Holzpfaster** 73, 127, 140, 142, 143, 144, 150, 178, 200, 203, 279

**Holzwohle** 22, 71, 81, 129, 147, 166, 168, 182, 186, 207, 254

**Kantholz, Balken, Bauholz** 1, 7, 8, 15, 16, 27, 35, 42, 55, 62, 67, 68, 70, 71, 74, 80, 81, 82, 90, 96, 107, 109, 110, 116, 124, 127, 129, 132, 133, 135, 136, 142, 143, 144, 145, 146, 153, 154, 166, 167, 168, 175, 178, 180, 182, 187, 192, 195, 196, 203, 207, 208, 216, 220, 222, 224, 226, 229, 231, 234, 236, 240, 245, 249, 252, 253, 263, 264, 267, 274, 284

**Klotzbretter** 1, 5, 8, 15, 16, 53, 55, 65, 68, 82, 95, 96, 107, 109, 110, 124, 127, 133, 134, 136, 140, 142, 143, 144, 145, 147, 150, 151, 166, 167, 178, 182, 187, 192, 195, 196, 197, 203, 208, 216, 222, 224, 229, 231, 236, 249, 252, 253, 274, 284

**Konstruktionsholz** 1, 7, 8, 15, 16, 25, 27, 35, 42, 55, 62, 67, 70, 74, 76, 80, 81, 82, 90, 96, 109, 110, 116, 121, 124, 127, 129, 132, 135, 136, 142, 143, 144, 145, 146, 147, 150, 154, 166, 167, 168, 169, 170, 171, 172, 173, 174, 175, 176, 177, 178, 180, 182, 187, 195, 196, 203, 207, 208, 216, 222, 224, 226, 229, 230, 231, 236, 240, 245, 249, 253, 263, 264, 267, 274, 284

**Lamellenholz** 1, 8, 16, 27, 35, 42, 53, 56, 67, 81, 82, 90, 96, 127, 129, 132, 142, 143, 144, 145, 161, 167, 168, 175, 178, 180, 182, 183, 187, 192, 195, 196, 203, 204, 207, 208, 216, 222, 226, 227, 230, 231, 236, 240, 245, 249, 253, 266, 267, 274

**Laubholzschnittware** 8, 16, 53, 55, 65, 82, 96, 109, 110, 124, 127, 133, 134, 142, 143, 144, 145, 147, 151, 154, 166, 167, 178, 182, 187, 192, 197, 208, 216, 224, 229, 231, 236, 253, 274, 284

**Massivholzfussboden** 16, 23, 55, 56, 67, 73, 81, 90, 119, 124, 127, 139, 142, 143, 144, 145, 146, 147, 150, 151, 159, 166, 168, 175, 180, 187, 195, 205, 207, 208, 216, 217, 227, 236, 245, 265, 279

**Parkett** 15, 23, 25, 29, 31, 35, 55, 65, 67, 70, 73, 80, 81, 84, 90, 109, 119, 129, 139, 140, 142, 143, 144, 145, 146, 147, 150, 151, 162, 166, 168, 169, 170, 171, 172, 173, 174, 175, 176, 177, 178, 182, 192, 200, 207, 216, 217, 220, 222, 224, 226, 232, 234, 245, 254, 264, 265, 267, 279

**Profilträger** 35, 81, 109, 132, 142, 143, 144, 145, 178, 182, 207, 216, 276

**Restholz** 8, 55, 76, 82, 109, 110, 127, 150, 151, 153, 165, 167, 178, 180, 182, 195, 203, 205, 208, 223, 224, 230, 231, 234, 236, 249, 253, 284

**Rundholz** 8, 53, 55, 65, 68, 76, 82, 96, 110, 127, 134, 150, 151, 153, 154, 165, 167, 178, 195, 203, 208, 223, 224, 229, 230, 231, 236, 249, 253, 267

**Schnittware, Schnittholz, Kanteln** 5, 8, 15, 16, 27, 53, 55, 65, 67, 68, 74, 76, 82, 96, 107, 109, 110, 116, 121, 124, 127, 132, 133, 134, 142, 143, 144, 145, 147, 150, 151, 153, 154, 161, 166, 167, 178, 180, 182, 187, 192, 195, 197, 203, 205, 207, 208, 216, 223, 224, 227, 229, 230, 231, 234, 236, 240, 249, 253, 263, 274, 284

**Spezialholz** 1, 5, 8, 15, 42, 65, 68, 76, 109, 124, 127, 134, 142, 143, 144, 145, 147, 150, 166, 167, 178, 182, 197, 208, 216, 236, 253, 284

**Tropenholz** 1, 5, 15, 16, 53, 65, 67, 68, 109, 124, 133, 134, 140, 142, 143, 144, 145, 150, 154, 166, 167, 178, 182, 197, 240, 267

**Überseeholz** 5, 15, 16, 42, 65, 67, 68, 124, 133, 134, 142, 143, 144, 145, 147, 150, 175, 178, 197

**Vergütetes Vollholz** 27, 67, 127, 132, 142, 143, 144, 178, 182, 216, 231, 245, 265, 267, 284

**Wasserabstossend druckimprägniertes Vollholz** 1, 56, 67, 70, 71, 76, 90, 96, 124, 142, 143, 144, 145, 146, 153, 167, 175, 178, 180, 182, 195, 208, 216, 227, 230, 240, 263, 267

**anderes Vollholz** 1, 8, 68, 84, 124, 127, 142, 143, 144, 178, 180, 182, 207, 208, 216, 222, 229, 230, 236, 284

## Holzwerkstoffe

**3-Schichtplatten** 1, 15, 16, 23, 25, 27, 35, 42, 55, 65, 67, 76, 81, 90, 109, 121, 122, 124, 127, 129, 132, 139, 142, 143, 144, 145, 146, 147, 151, 159, 160, 166, 168, 170, 171, 172, 173, 174, 175, 176, 177, 178, 180, 185, 188, 192, 195, 204, 207, 208, 216, 217, 220, 222, 224, 226, 227, 229, 231, 236, 245, 263, 264, 267

**Abdeckplatten** 1, 15, 23, 35, 70, 80, 81, 90, 105, 109, 129, 139, 141, 142, 143, 144, 145, 146, 147, 159, 168, 175, 178, 182, 192, 207, 216, 226, 244, 245, 258, 263, 264, 267

**Bambusplatten** 5, 16, 53, 65, 81, 139, 142, 143, 144, 145, 166, 168, 175, 207, 226, 245

**Bauspanplatten** 1, 15, 23, 35, 70, 76, 80, 81, 94, 109, 124, 129, 139, 142, 143, 144, 145, 146, 147, 159, 166, 168, 175, 178, 182, 192, 207, 216, 220, 222, 226, 234, 244, 245, 258, 260, 264, 267

**Beschichtete Holzfaserplatten** 1, 2, 15, 22, 23, 25, 35, 70, 80, 81, 90, 94, 109, 139, 142, 143, 144, 145, 146, 147, 159, 166, 168, 169, 170, 171, 172, 173, 174, 175, 176, 177, 178, 182, 192, 207, 216, 217, 220, 222, 224, 226, 234, 244, 245, 246, 258, 259, 260, 264

**Beschichtete Spanplatten** 1, 2, 15, 22, 23, 25, 35, 67, 70, 80, 81, 90, 94, 105, 109, 129, 139, 142, 143, 144, 145, 146, 147, 159, 166, 168, 169, 170, 171, 172, 173, 174, 175, 176, 177, 178, 182, 192, 207, 216, 217, 220, 222, 224, 226, 234, 244, 245, 246, 258, 259, 260, 264, 267

**Beschichtetes Sperrholz** 1, 2, 15, 22, 23, 25, 35, 70, 80, 81, 90, 109, 122, 139, 142, 143, 144, 145, 147, 159, 166, 168, 169, 170, 171, 172, 173, 174, 175, 176, 177, 178, 182, 192, 207, 216, 217, 220, 222, 224, 226, 234, 244, 245, 246, 260, 263, 267

**Brettschichtholz BSH** 1, 7, 8, 15, 16, 20, 23, 25, 27, 35, 67, 74, 81, 90, 109, 121, 123, 124, 127, 129, 132, 136, 138, 139, 142, 143, 144, 145, 146, 151, 159, 160, 166, 167, 168, 169, 170, 171, 172, 173, 174, 175, 176, 177, 178, 180, 182, 188, 195, 207, 208, 216, 218, 222, 224, 225, 226, 227, 231, 234, 240, 244, 245, 263, 264, 266, 267

**Brettsperrholz** 16, 27, 67, 81, 132, 139, 142, 143, 144, 145, 159, 166, 168, 175, 184, 185, 188, 207, 208, 216, 222, 231, 245, 267

**Brettstapelelemente** 16, 20, 27, 67, 121, 132, 142, 143, 144, 145, 175, 207, 208, 240

**Bürstnhölzer** 145, 167, 197, 216

**Dachplatten** 1, 2, 10, 15, 23, 35, 70, 80, 81, 88, 90, 109, 129, 132, 139, 142, 143, 144, 145, 146, 147, 159, 167, 168, 175, 178, 182, 192, 201, 207, 216, 222, 224, 226, 234, 244, 245, 260, 264, 267

**Dämmplatten** 2, 15, 22, 23, 25, 31, 32, 35, 56, 61, 62, 67, 70, 71, 80, 81, 88, 90, 109, 129, 132, 139, 142, 143, 144, 145, 146, 147, 159, 166, 168, 169, 170, 171, 172, 173, 174, 175, 176, 177, 178, 182, 192, 201, 207, 216, 222, 225, 226, 234, 243, 244, 245, 254, 264, 267

**Dekorplatten** 10, 15, 22, 23, 25, 35, 61, 70, 81, 90, 105, 139, 142, 143, 144, 145, 146, 147, 159, 166, 168, 169, 170, 171, 172, 173, 174, 175, 176, 177, 178, 182, 192, 207, 216, 224, 226, 244, 245, 246, 258, 267

**Dielen** 1, 15, 25, 35, 67, 74, 81, 90, 124, 127, 139, 142, 143, 144, 145, 146, 147, 151, 159, 166, 167, 168, 169, 170, 171, 172, 173, 174, 175, 176, 177, 178, 180, 188, 207, 216, 226, 231, 236, 245, 249, 263, 267

**Fachwerkträger** 20, 23, 27, 78, 81, 132, 142, 143, 144, 160, 175, 178, 207, 208, 270

**Fassadendielen** 10, 23, 25, 67, 124, 129, 147, 150, 157, 169, 170, 171, 172, 173, 174, 175, 176, 177, 195, 207, 222, 236

**Fassadenplatten** 2, 7, 10, 15, 22, 23, 25, 52, 67, 81, 122, 128, 129, 132, 139, 142, 143, 144, 145, 146, 147, 157, 159, 160, 166, 168, 169, 170, 171, 172, 173, 174, 175, 176, 177, 178, 184, 201, 207, 216, 222, 226, 245, 246, 267

**Flachpressplatten** 15, 35, 81, 109, 132, 139, 142, 143, 144, 145, 159, 168, 175, 182, 207, 216, 226, 245, 260

**Formsperrholz** 15, 30, 35, 66, 81, 109, 128, 139, 143, 159, 166, 168, 175, 182, 226, 245, 246

**FSC-zertifizierte Platten** 1, 15, 25, 42, 94, 124, 128, 168, 175, 207, 227, 246, 258

**Furnierplatten** 15, 22, 23, 25, 35, 65, 68, 80, 81, 105, 109, 139, 142, 143, 144, 145, 146, 147, 159, 166, 168, 169, 170, 171, 172, 173, 174, 175, 176, 177, 178, 182, 192, 207, 216, 217, 226, 229, 234, 244, 245, 246, 260, 267

**Furnierschichtholz** 15, 23, 25, 27, 35, 40, 67, 81, 128, 134, 139, 142, 143, 144, 145, 159, 166, 168, 169, 170, 171, 172, 173, 174, 175, 176, 177, 178, 192, 207, 216, 226, 245, 246, 267

**Furnierte Spanplatten** 5, 15, 22, 23, 25, 35, 65, 70, 80, 81, 105, 109, 139, 142, 143, 144, 145, 146, 147, 159, 166, 168, 169, 170, 171, 172, 173, 174, 175, 176, 177, 178, 182, 192, 207, 215, 216, 217, 222, 226, 234, 235, 244, 245, 246, 247, 259, 260, 267

**Gerüstplatten** 35, 81, 109, 124, 142, 143, 144, 145, 159, 175, 207, 208, 264

**Hartfaserplatten** 1, 15, 23, 25, 35, 70, 80, 81, 90, 109, 129, 134, 139, 142, 143, 144, 145, 146, 147, 159, 166, 168, 169, 170, 171, 172, 173, 174, 175, 176, 177, 178, 182, 192, 207, 216, 217, 222, 224, 226, 234, 244, 245, 246, 258, 260, 263, 264, 267

**HFS-Feinspanplatten** 35, 81, 134, 139, 142, 143, 144, 145, 159, 182, 192, 226, 234, 244, 245

**Hochdruck-Schichtstoffplatten** 3, 15, 22, 23, 25, 35, 67, 70, 81, 105, 139, 142, 143, 144, 145, 159, 166, 168, 169, 170, 171, 172, 173, 174, 175, 176, 177, 178, 192, 207, 217, 226, 234, 245

**Holzdachrinnen** 109, 145

**Holzfaserverformteile** 35, 132, 178

**Holzfaserverplatten**

- *Halbharte*- 1, 15, 32, 35, 67, 70, 80, 81, 90, 94, 109, 129, 132, 139, 142, 143, 144, 146, 147, 159, 168, 175, 178, 182, 192, 207, 216, 226, 244, 245, 254, 258, 264, 267
- *Harte*- 1, 15, 23, 35, 70, 71, 80, 81, 90, 94, 109, 129, 139, 142, 143, 144, 145, 146, 147, 159, 168, 175, 178, 182, 192, 201, 207, 216, 222, 226, 244, 245, 254, 258, 264, 267
- *Weiche*- 1, 15, 23, 32, 35, 67, 70, 80, 81, 90, 94, 109, 129, 132, 139, 142, 143, 144, 146, 147, 159, 168, 175, 178, 182, 192, 201, 207, 216, 222, 226, 244, 245, 254, 258, 264, 267

**Holzschindeln** 70, 80, 109, 122, 145, 150

**Holzwohle** 15, 22, 81, 118, 147, 166, 168, 186, 207, 245

**Holzwohleplatten** 15, 22, 35, 70, 71, 81, 88, 118, 129, 132, 142, 143, 144, 145, 146, 147, 166, 168, 207, 216, 222, 245, 254

**HPL-Platten** 3, 15, 22, 23, 25, 35, 52, 67, 70, 80, 81, 90, 109, 139, 142, 143, 144, 145, 146, 147, 159, 166, 168, 169, 170, 171, 172, 173, 174, 175, 176, 177, 192, 207, 216, 217, 222, 226, 234, 244, 245, 246, 251, 258

**Konstruktionsvollholz** 1, 8, 15, 20, 25, 27, 35, 55, 62, 67, 74, 76, 81, 90, 121, 124, 129, 132, 142, 143, 144, 145, 146, 147, 159, 166, 168, 169, 170, 171, 172, 173, 174, 175, 176, 177, 178, 180, 195, 207, 208, 216, 217, 222, 227, 229, 231, 236, 240, 245, 263, 267, 270

**Kunstharzpressholz** 35, 81, 139, 147, 159, 166, 175, 192, 246

**Kunststoffbeschichtete Spanplatten** 1, 2, 15, 22, 23, 25, 35, 70, 80, 81, 90, 94, 105, 139, 142, 143, 144, 146, 147, 159, 166, 168, 169, 170, 171, 172, 173, 174, 175, 176, 177, 178, 182, 192, 207, 217, 222, 224, 226, 234, 244, 245, 246, 260

**Leichtbauplatten** 2, 15, 23, 25, 35, 70, 71, 80, 81, 90, 94, 129, 139, 142, 143, 144, 145, 146, 147, 159, 166, 168, 169, 170, 171, 172, 173, 174, 175, 176, 177, 178, 182, 207, 217, 222, 226, 234, 238, 245, 246, 254, 259

**Leimbinder** 1, 8, 15, 16, 20, 25, 27, 35, 62, 67, 74, 81, 90, 109, 121, 123, 124, 132, 142, 143, 144, 145, 159, 160, 166, 167, 168, 169, 170, 171, 172, 173, 174, 175, 176, 177, 178, 188, 189, 195, 207, 218, 224, 226, 227, 231, 240, 245, 263, 264, 267

**Lochplatten** 15, 22, 23, 25, 35, 42, 70, 81, 90, 139, 142, 143, 144, 145, 146, 147, 159, 166, 168, 169, 170, 171, 172, 173, 174, 175, 176, 177, 178, 182, 183, 207, 216, 222, 224, 226, 234, 244, 245, 267

**MDF-Platten** 1, 15, 22, 23, 25, 31, 35, 40, 65, 70, 80, 81, 90, 94, 109, 129, 134, 139, 142, 143, 144, 145, 146, 147, 159, 166, 168, 169, 170, 171, 172, 173, 174, 175, 176, 177, 178, 182, 192, 207, 216, 217, 220, 222, 224, 226, 234, 244, 245, 258, 259, 260, 264, 267

**Mehrschichtplatten** 1, 15, 16, 23, 25, 35, 55, 67, 70, 71, 80, 81, 88, 90, 105, 109, 118, 121, 124, 129, 132, 139, 141, 142, 143, 144, 145, 146, 147, 151, 159, 160, 161, 166, 168, 169, 170, 171, 172, 173, 174, 175, 176, 177, 178, 182, 188, 192, 207, 217, 220, 222, 226, 227, 229, 231, 234, 235, 244, 245, 246, 258, 263, 264, 266

**Mineralisch gebundene Holzwerkstoffe** 15, 22, 23, 25, 35, 80, 81, 88, 90, 118, 132, 139, 142, 143, 144, 146, 159, 168, 169, 170, 171, 172, 173, 174, 176, 177, 178, 192, 207, 216, 217, 222, 226, 234, 244, 245, 246, 267

**Mineralwerkstoffe** 15, 26, 30, 81, 86, 132, 139, 142, 143, 144, 146, 164, 166, 168, 178, 207, 226, 257

**Mittellagen für Sperrholz** 15, 81, 128, 139, 178, 226, 234, 246

**Möbelbauplatten, Regalbauplatten** 1, 15, 22, 23, 35, 67, 69, 70, 81, 94, 109, 124, 134, 139, 141, 142, 143, 144, 145, 146, 147, 151, 159, 168, 175, 178, 182, 183, 207, 226, 245, 246, 258, 264

**Möbelspanplatten** 15, 23, 25, 35, 65, 80, 81, 94, 105, 109, 139, 142, 143, 144, 145, 146, 147, 159, 166, 168, 169, 170, 171, 172, 173, 174, 175, 176, 177, 178, 182, 207, 217, 222, 226, 234, 244, 245, 246, 258, 267

**Multiplexplatten** 15, 23, 25, 35, 65, 70, 80, 81, 90, 109, 128, 129, 134, 139, 142, 143, 144, 145, 146, 147, 159, 166, 168, 169, 170, 171, 172, 173, 174, 175, 176, 177, 178, 182, 192, 207, 216, 217, 222, 224, 226, 229, 234, 244, 245, 246, 259, 260, 263, 267

**Naturholzplatten** 1, 15, 16, 23, 35, 42, 67, 81, 90, 109, 124, 132, 134, 139, 142, 143, 144, 145, 146, 147, 150, 159, 161, 166, 168, 175, 178, 192, 204, 207, 216, 217, 222, 224, 226, 227, 245, 263, 266

**OSB-Platten** 1, 15, 16, 23, 25, 35, 67, 71, 76, 80, 81, 90, 94, 105, 109, 122, 124, 129, 132, 139, 142, 143, 144, 145, 146, 147, 159, 166, 168, 169, 170, 171, 172, 173, 174, 175, 176, 177, 178, 182, 192, 195, 207, 216, 217, 220, 222, 224, 226, 229, 234, 244, 245, 258, 263, 264, 267

**Paneele (Täferbretter)** 1, 7, 22, 23, 25, 35, 42, 65, 67, 70, 80, 81, 90, 109, 132, 142, 143, 144, 145, 146, 147, 150, 151, 159, 166, 167, 168, 169, 170, 171, 172, 173, 174, 175, 176, 177, 178, 182, 183, 192, 207, 216, 220, 222, 226, 229, 234, 236, 244, 245, 247, 264, 267

**Panzerholzplatten** 15, 35, 81, 139, 142, 143, 144, 145, 159, 166, 168, 178, 234, 246

**Platten, andere** 1, 15, 22, 23, 35, 42, 81, 90, 109, 139, 142, 143, 144, 146, 159, 166, 168, 175, 178, 182, 183, 207, 224, 226, 234, 244, 246, 257, 258, 266, 267

**Pressschichtholz, Presssperrholz** 15, 35, 81, 109, 139, 142, 143, 144, 146, 159, 166, 168, 178, 182, 207, 217, 226, 234, 246

**PVC-beschichtete Hartplatten** 1, 2, 15, 23, 35, 81, 94, 139, 142, 143, 144, 147, 159, 168, 178, 182, 207, 226, 245, 267

**Rahmenholz** 1, 7, 8, 15, 16, 20, 27, 67, 74, 80, 81, 90, 124, 132, 142, 143, 144, 145, 146, 147, 150, 159, 161, 166, 167, 168, 175, 178, 182, 195, 207, 216, 222, 225, 226, 227, 229, 231, 236, 245, 249, 266

**Rohspanplatten** 15, 23, 25, 35, 67, 70, 76, 80, 81, 90, 94, 129, 139, 142, 143, 144, 145, 146, 147, 159, 166, 168, 169, 170, 171, 172, 173, 174, 175, 176, 177, 178, 182, 192, 207, 216, 217, 222, 226, 234, 244, 245, 258, 264, 267

**Rundholz lamellenverleimt** 66, 81, 142, 143, 144, 226

**Schalungsplatten** 8, 15, 16, 25, 35, 36, 56, 70, 71, 80, 81, 124, 127, 129, 139, 142, 143, 144, 145, 146, 147, 159, 160, 168, 169, 170, 171, 172, 173, 174, 175, 176, 177, 178, 182, 188, 192, 195, 207, 216, 222, 225, 226, 229, 234, 245, 246, 263, 264, 267, 271

**Schichtholz, Holzleimbauteile** 15, 16, 27, 35, 81, 123, 132, 139, 142, 143, 144, 151, 159, 160, 167, 168, 178, 182, 185, 207, 208, 218, 231, 234, 235, 244, 246, 251, 266

**Schichtstoffplatten** 3, 22, 25, 81, 90, 105, 129, 132, 139, 142, 143, 144, 145, 166, 168, 169, 170, 171, 172, 173, 174, 175, 176, 177, 207, 222, 245, 246

**Spanformteile** 15, 81, 94, 105, 168, 178, 226

**Spanplatten** 1, 15, 23, 25, 35, 67, 70, 76, 80, 81, 90, 94, 105, 109, 129, 139, 142, 143, 144, 145, 146, 147, 159, 166, 168, 169, 170, 171, 172, 173, 174, 175, 176, 177, 178, 182, 192, 207, 216, 217, 220, 222, 224, 226, 234, 244, 245, 258, 260, 264, 267

**Spanplatten, HPL-belegte** 3, 15, 22, 23, 25, 35, 52, 70, 80, 81, 90, 94, 105, 109, 139, 142, 143, 144, 145, 146, 147, 159, 166, 168, 169, 170, 171, 172, 173, 174, 175, 176, 177, 178, 192, 207, 216, 217, 222, 226, 234, 244, 245, 246, 258

**Spanwerkstoffe, andere** 15, 23, 35, 70, 81, 139, 142, 143, 144, 145, 146, 147, 166, 168, 178, 207, 226, 234, 258, 260

**Sperrholz** 1, 15, 23, 25, 35, 40, 70, 80, 81, 90, 109, 122, 124, 128, 132, 139, 142, 143, 144, 145, 146, 147, 159, 166, 168, 169, 170, 171, 172, 173, 174, 175, 176, 177, 178, 182, 192, 207, 216, 217, 220, 222, 224, 226, 229, 234, 244, 245, 246, 247, 260, 263, 267

**Sperrholzformteile** 15, 30, 35, 81, 128, 159, 166, 168, 178, 217, 226, 246

**Sperrholzplatten, andere** 1, 15, 23, 25, 35, 70, 81, 109, 122, 128, 139, 142, 143, 144, 145, 146, 147, 159, 166, 168, 169, 170, 171, 172, 173, 174, 175, 176, 177, 178, 182, 192, 207, 217, 224, 226, 234, 244, 245, 246, 260, 267

**Sperrtüren** 15, 18, 81, 139, 156, 159, 168, 178, 192, 214, 226, 234, 235, 267

**Stabplatten** 1, 15, 23, 35, 42, 81, 132, 139, 142, 143, 144, 145, 146, 147, 159, 166, 168, 175, 178, 182, 192, 207, 217, 226, 234, 235, 244, 245, 246, 259, 264, 267

**Strangpressplatten** 15, 81, 139, 145, 146, 178, 207, 226

**Terrassendielen** 15, 16, 20, 23, 25, 42, 55, 56, 65, 67, 71, 81, 90, 109, 124, 129, 134, 139, 142, 143, 144, 145, 146, 147, 150, 151, 157, 166, 167, 168, 169, 170, 171, 172, 173, 174, 175, 176, 177, 180, 195, 207, 216, 217, 227, 236, 240, 245, 246, 264, 265, 267, 279

**Tischlerplatten** 1, 15, 23, 25, 35, 42, 65, 67, 70, 80, 81, 109, 139, 142, 143, 144, 145, 146, 147, 159, 166, 168, 169, 170, 171, 172, 173, 174, 175, 176, 177, 178, 182, 192, 207, 216, 217, 222, 226, 227, 234, 235, 244, 245, 246, 259, 260, 263, 264, 267

**Verbundplatten** 2, 15, 22, 23, 25, 35, 81, 105, 132, 139, 142, 143, 144, 145, 146, 147, 159, 168, 169, 170, 171, 172, 173, 174, 175, 176, 177, 178, 192, 207, 226, 234, 235, 244, 245, 246, 258, 260, 267, 270

**Verkleidungsspanplatten** 10, 15, 22, 23, 35, 81, 139, 142, 143, 144, 145, 146, 147, 159, 168, 178, 192, 207, 226, 234, 244, 245, 260

**Verlegeplatten** 10, 15, 22, 23, 25, 35, 70, 71, 76, 80, 81, 90, 94, 121, 129, 132, 139, 142, 143, 144, 145, 146, 147, 166, 168, 169, 170, 171, 172, 173, 174, 175, 176, 177, 178, 182, 192, 207, 216, 217, 222, 224, 226, 234, 244, 245, 258, 260, 263, 264, 267

**Verlegespanplatten** 15, 23, 25, 35, 70, 80, 81, 90, 94, 129, 132, 139, 142, 143, 144, 145, 146, 147, 159, 166, 168, 169, 170, 171, 172, 173, 174, 175, 176, 177, 178, 182, 192, 207, 216, 217, 222, 224, 226, 234, 244, 245, 258, 260, 264, 267

**Werkbankplatten** 1, 15, 23, 55, 81, 128, 139, 141, 142, 143, 144, 145, 146, 147, 159, 161, 166, 168, 178, 199, 204, 207, 216, 222, 226, 234, 245, 246, 260, 267

## Furniere

**Bambusfurniere** 5, 15, 53, 65, 81, 147, 166, 217, 259

**Edelfurniere** 5, 15, 22, 53, 65, 68, 80, 81, 95, 109, 110, 142, 143, 144, 145, 147, 154, 166, 182, 192, 193, 217, 246, 259

**Flexfurniere** 15, 23, 53, 246

**Furniere aus Natur- und Presskork** 15, 182

**Furnierkanten** 5, 15, 22, 23, 53, 65, 68, 81, 95, 109, 142, 143, 144, 145, 147, 166, 182, 207, 217, 226, 246

**Messerfurniere** 5, 15, 22, 53, 65, 68, 95, 109, 110, 142, 143, 144, 145, 147, 154, 166, 182, 193, 217

**Mikrofurniere** 15, 142, 143, 144

**Sägefurniere** 5, 15, 53, 65, 95, 109, 110, 142, 144, 145, 147, 150, 151, 166, 182, 217, 224

**Schäl furniere** 5, 15, 22, 53, 65, 109, 110, 128, 142, 143, 144, 145, 147, 154, 166, 182, 193, 217, 259

**Sperrfurniere** 5, 15, 109, 128, 147, 166, 182

**andere Furniere** 5, 15, 22, 53, 65, 95, 109, 110, 142, 143, 144, 145, 147, 154, 182, 217

## Dienstleistungen

**Ablaugen** 190

**CNC**

- *Bearbeitung* 10, 14, 20, 22, 26, 33, 35, 42, 55, 57, 62, 67, 72, 77, 79, 93, 99, 100, 101, 123, 129, 142, 143, 144, 146, 151, 163, 166, 175, 179, 180, 183, 188, 193, 194, 210, 212, 213, 218, 231, 233, 246, 249, 258, 269
- *Fertigung* 10, 14, 20, 22, 26, 33, 35, 42, 55, 57, 62, 67, 72, 77, 93, 99, 100, 101, 105, 123, 151, 163, 166, 179, 188, 194, 213, 233, 249, 258, 269
- *Lohnarbeiten* 10, 14, 20, 22, 26, 30, 33, 42, 55, 57, 62, 67, 72, 77, 79, 93, 99, 100, 101, 104, 117, 151, 163, 179, 183, 193, 194, 210, 213, 233, 240, 249, 269
- *Werkzeugkonzepte* 28, 131, 181

**Fenstermontagen** 51, 89, 112

**Keilzinken** 8, 20, 76, 123, 136, 154, 160, 161, 231, 240

**Küchenmontagen** 89

**Lohnabbund** 20, 77, 104, 125, 132, 135, 145, 180, 208, 231, 240, 249, 274

**Lohnbeschichten** 12, 22, 38, 42, 67, 145, 153

**Lohnbrikkettieren** 273

**Lohndämpfen** 55, 110, 127, 167, 187

**Lohnentlacken** 22, 38, 42, 190

**Lohnfurnieren** 5, 22, 145, 151, 163, 193, 247

**Lohnhobeln** 8, 16, 20, 42, 55, 67, 110, 151, 195, 236

**Lohnimprägnieren** 42, 76, 118, 137, 153, 178

**Lohnkonfektion** 22, 83, 150, 151, 163, 208, 222, 255

**Lohnlackieren** 7, 12, 16, 22, 26, 38, 42, 72, 124, 151, 163, 178, 193, 195, 210, 247

**Lohntrocknen** 7, 8, 67, 68, 76, 82, 104, 109, 110, 124, 127, 145, 150, 151, 153, 167, 187, 203, 227, 230, 231, 236, 249, 274

**Montagedienstleistungen** 59, 83, 89, 126, 127, 208, 212, 219, 267, 277

**Pulverbeschichten** 209, 256

**Reparaturen** 6, 211, 219, 241, 267

**Roboterdienstleistungen** 26

**Schreinerimontagen** 89

**Vermietung von Einblasmaschinen** 132, 143, 144, 145, 155

**Werkzeugschärferei** 28, 85, 131, 181, 198, 241, 267

**Zuschnittservice** 3, 8, 10, 15, 20, 23, 25, 34, 35, 67, 76, 90, 104, 124, 127, 139, 142, 143, 144, 145, 147, 150, 151, 153, 161, 162, 163, 166, 167, 168, 169, 170, 171, 172, 173, 174, 175, 176, 177, 178, 180, 192, 195, 207, 208, 210, 216, 217, 220, 222, 224, 226, 227, 249, 258, 266, 267, 274

## Brandschutzmaterialien

**Brandschutzanstrich** 130, 151, 158, 242, 275

**Brandschutzbänder** 11, 13, 14, 24, 34, 50, 64, 98, 111, 113, 115, 120, 130, 152, 158, 168, 192, 199, 202, 206, 222, 226, 228, 239, 261, 281

**Brandschutzbefestigungen** 130, 146, 206, 225, 268

**Brandschutzdecken** 10, 22, 42, 168, 213

**Brandschutzdichtungen** 13, 24, 83, 168

**Brandschutzdichtungsmassen** 13, 24, 54, 56, 111, 120, 130, 142, 143, 144, 146, 152, 158, 168, 191, 202, 206, 222, 226, 239, 242, 261, 264, 281

**Brandschutzelemente** 4, 11, 15, 21, 22, 33, 39, 53, 58, 81, 108, 130, 142, 143, 144, 146, 147, 158, 166, 178, 179, 189, 206, 207, 217, 222, 226, 245, 282

**Brandschutzfenster** 4, 22, 102, 112, 179, 213, 233, 278, 283

**Brandschutzformteile** 4, 22, 66, 128, 250

**Brandschutzgläser** 4, 11, 12, 22, 114, 169, 179, 206, 222

**Brandschutzmittel, Brandschutzfarben** 158

**Brandschutzplatten** 4, 10, 15, 22, 23, 25, 33, 35, 53, 56, 68, 70, 80, 81, 90, 103, 109, 128, 129, 130, 139, 142, 143, 144, 145, 146, 147, 159, 161, 166, 168, 169, 170, 171, 172, 173, 174, 176, 177, 178, 179, 182, 183, 192, 206, 207, 213, 222, 226, 234, 244, 245, 246, 247, 258

**Brandschutzschachtwände** 4, 10, 22, 23, 25, 33, 169, 170, 171, 172, 173, 174, 175, 176, 177, 206, 207

**Brandschutzschnüre** 13, 120, 152, 158, 191, 217

**Brandschutzsilikone** 13, 15, 24, 35, 37, 80, 111, 120, 130, 143, 144, 152, 168, 191, 199, 202, 206, 217, 222, 239, 242, 261, 264, 281

**Brandschutzspritzputz** 22, 130, 206, 242

**Brandschutzstäber** 4, 15, 22, 23, 35, 42, 80, 81, 90, 142, 143, 144, 145, 159, 166, 168, 178, 182, 183, 207, 226, 245, 247

**Brandschutztüren** 4, 9, 10, 11, 15, 17, 18, 19, 22, 23, 35, 39, 40, 58, 80, 81, 87, 90, 91, 100, 106, 109, 112, 129, 139, 142, 143, 144, 145, 146, 147, 148, 159, 166, 168, 178, 179, 183, 192, 206, 207, 213, 216, 217, 219, 221, 222, 226, 233, 237, 245, 262, 264, 267, 272, 274, 278, 282

**Brandschutztürschliesser** 4, 11, 24, 34, 41, 63, 92, 97, 111, 178, 179, 199, 282

**Brandschutzwände** 4, 10, 11, 15, 19, 22, 23, 39, 53, 58, 60, 81, 142, 143, 144, 145, 146, 179, 183, 189, 206, 213, 222, 226, 245, 282



	☎	Fax	
<b>1</b>			
1 Alpin Massivholz AG, Aufeldstr. 9, 5300 Turgi	056 424 24 14	056 424 24 28	<b>19, 114</b>
2 Anderhalden AG, Kernserstr. 6, 6056 Kägiswil	041 660 85 85	041 660 83 20	<b>66, 3. Umschlag</b>
3 Argolite AG, Ettiswilerstr. 48, 6130 Willisau	041 972 61 11	041 972 61 10	<b>27</b>
4 Bach Heiden AG, Weidstr. 4a, 9410 Heiden	071 898 82 30	071 898 82 31	<b>29, 3. Umschlag</b>
5 Bollinger Furniere AG, Alte Winterthurerstr. 9, 8309 Nürensdorf	044 838 31 08	044 838 31 00	<b>10</b>
6 Brauchli J. AG, Allmendstr. 4, 6210 Sursee	041 926 09 00	041 926 09 09	<b>72, 111</b>
7 Brühwiler August AG Säge- und Hobelwerk, Hackenbergstr. 3, 8362 Balterswil	071 973 90 10	071 973 90 20	<b>32</b>
8 Dahinden Sägewerk AG, Kirchrain 20, 6016 Hellbühl	041 469 70 80	041 469 70 81	<b>26</b>
9 ENTLA AG, Russacher 14, 6162 Entlebuch	041 480 14 62	041 480 33 62	<b>64</b>
<b>10</b>			
Eternit (Schweiz) AG, 8867 Niederurnen	055 617 11 11	055 617 12 73	<b>51</b>
11 Eurodoor AG, Bruggfeldweg 11, 4147 Aesch	061 338 44 44	061 338 44 45	<b>45, 59</b>
12 Glas Reinhard AG, Sonnmatthof 1, 6023 Rothenburg	041 319 40 00	041 319 40 01	<b>63</b>
13 Hanno (Schweiz) AG, Gewerbestr. 10, 4450 Sissach	061 973 86 02	061 973 86 03	<b>28</b>
14 HEBGO AG, Industriestr. 62, 4657 Dulliken	062 295 54 34	062 295 55 38	<b>62</b>
15 Herzog-Elmiger AG, Langsägestr. 11, 6010 Kriens	041 317 50 50	041 317 50 59	<b>21</b>
16 Holz Stürm AG, Bleicheweg 7, 9403 Goldach	071 844 99 11	071 844 99 10	<b>23, 90</b>
17 I.D. Individual Doors S.A., Route du Centre 32, 1774 Cousset	026 665 91 91	026 665 91 90	<b>72</b>
18 I.D. Individual Doors S.A., Zona Industriale 4, 6807 Taverne	078 918 02 64	091 605 70 02	<b>72</b>
19 JELD-WEN Schweiz AG, Luzernerstr. 48, 5620 Bremgarten	056 648 99 77	056 648 97 01	<b>49</b>
<b>20</b>			
Kaufmann Oberholzer AG, Feldstr. 6, 9215 Schönenberg	071 644 92 92	071 644 92 64	<b>34</b>
21 Keller Zargen AG, St. Gallerstr. 11, 8353 Elgg	052 368 56 00	052 368 56 50	<b>36</b>
22 Knauf AG, Kägenstr. 17, 4153 Reinach	058 775 88 00	058 775 88 01	<b>Beilage lose</b>
23 Knecht & Co. AG, Täferstr. 33, 5405 Baden	056 484 55 00	056 484 55 01	<b>30, 70</b>
24 KOCH Group AG, Birgistr. 3, 8304 Wallisellen	044 877 78 79	044 877 78 00	<b>2. Umschlag</b>
25 Kuratle & Jaecker AG, Bahnhofstr. 311, 5325 Leibstadt	056 267 60 60	056 267 60 99	<b>31, 73</b>
26 Lanz-Fronten AG, St. Urbanstr. 34, 4914 Roggwil	062 918 80 10	062 918 80 20	<b>35</b>
27 Leimholz Haag AG, Ahornstr. 5, 9323 Steinach	071 447 17 17	071 447 17 18	<b>9, 30</b>
28 Leitz GmbH, Hardstr. 2, 5600 Lenzburg	062 886 39 39	062 886 39 40	<b>109</b>
29 Marmobisa AG, Gewerbehaus Mühle, 6245 Ebersecken	062 748 70 50	062 748 70 55	<b>61</b>
<b>30</b>			
Meyer AG, Herdern 10, 6373 Ennetbürgen	041 620 16 57	041 620 62 17	<b>34, 70</b>
31 Naturo Kork AG, Allmendstr. 4, 6210 Sursee	041 926 09 50	041 926 09 51	<b>57, 114</b>
32 Sager AG, Dornhügelstr. 10, 5724 Dürrenäsch	062 767 87 87	062 767 87 80	<b>71</b>
33 Schärli O. GmbH, Brunnmatt 13, 6264 Pfaffnau	062 756 40 40	062 756 45 45	<b>25</b>
34 Süd-Metall Beschläge Schweiz GmbH, Hauptstr. 99, 6260 Reiden	062 749 22 11	062 749 22 14	<b>65</b>
35 sz proholz ag, Flughafenstr. 45, 8153 Rümlang	043 411 70 80	043 411 70 90	<b>17</b>
36 Tobler AG, Langenhagstr. 48-52, 9424 Rheineck	071 886 06 06	071 886 06 16	<b>147</b>
37 Torex Handels AG, Durisolstr. 1b, 5612 Villmergen	056 622 49 22	056 622 13 63	<b>22, 132, 156</b>
38 Traber Holzoberflächen AG, Rosengartenstr. 1, 8608 Bubikon	044 927 17 17	044 927 17 18	<b>33</b>
39 Türenfabrik Brunegg AG, Kirchstr. 3, 5505 Brunegg	062 887 30 50	062 887 30 60	<b>55</b>
<b>40</b>			
Variotec Schweiz AG, Industriestr. 6, 6252 Dagmersellen	062 748 25 00	062 748 25 01	<b>47</b>
41 VMS AG, Parkstr. 22, 5012 Schönenwerd	062 849 01 54	062 849 01 55	<b>67</b>
42 WoodWork AG, Industriestr. 8, 4950 Huttwil	062 959 77 77	062 959 77 78	<b>48, 60, 102</b>

## Unser Angebot:



## Unsere Dienstleistung:



## Öffnungszeiten

**Montag - Freitag**  
07.00 – 12.00 Uhr  
13.00 – 17.00 Uhr

**Samstag**  
Nach Vereinbarung

### sz proholz ag

Flughofstrasse 45  
8153 Rümlang, ZH  
www.szproholz.ch

T: 043 411 70 80  
F: 043 411 70 90  
info@szproholz.ch

- 50** 3F Engeler & Co., Schnabelsbergstr. 25, 8840 Einsiedeln, 055 412 87 37, Fax 055 412 82 91
- 51 4B Fenster AG, An der Ron 7, 6281 Hochdorf, 041 914 50 50, Fax 041 914 55 55
- 52 Abet AG, Oberfeld 9, 6037 Root, 041 455 60 30, Fax 041 455 60 33
- 53 AFS AG Furniere + Holzprodukte, Suhrhardweg 18, 5102 Ruppertswil, 062 889 20 00, Fax 062 889 20 09
- 54 Akzo Nobel Coatings AG, Industriestr. 17a, 6203 Sempach Station, 041 469 67 00, Fax 041 469 67 01
- 55 Albiez Holz AG, Baslerstr. 53, 4310 Rheinfelden, 061 831 54 20, Fax 061 831 14 46
- 56 Allmendinger AG, Seestr. 123, 9326 Horn, 071 844 75 75, Fax 071 844 75 10
- 57 Alpnach Küchen AG Betrieb Pfaffnau, Tannbachstr. 1, 6264 Pfaffnau, 062 747 30 20, Fax 062 747 30 21
- 58 Alpnach Norm-Schränkelemente AG, Hofmättelstr. 2a, 6055 Alpnach Dorf, 041 672 99 11, Fax 041 672 99 01
- 59 AM GmbH, Hungerbühlstr. 7, 8424 Embrach, 043 444 14 40, Fax 043 444 14 42
- 60** AMINA Products GmbH, Luzernerstr. 91, 5630 Muri, 056 670 96 60, Fax 056 670 96 61
- 61 Amorim Flooring (Switzerland) AG WICANDERS, Chamerstr. 12b, 6300 Zug, 041 726 20 20, Fax 041 711 20 27
- 62 APM R+D Särli, Grand Rue 10, 2823 Courcelon, 078 712 48 48, Fax 032 499 00 52
- 63 Apparatebau J.Schmid AG, Bernstr. 5, 4665 Oftringen, 062 797 26 55, Fax 062 797 62 70
- 64 ASTORplast AG, Zürichstr. 59, 8840 Einsiedeln, 055 418 37 37, Fax 055 418 37 38
- 65 Atlas Holz AG, Fährhüttenstr. 1, 9477 Trübbach, 081 750 23 23, Fax 081 750 23 20
- 66 Bachmann Holz in Form GmbH, Gewerbezentrum Rotfarb, 8730 Uznach, 055 280 38 39, Fax 055 280 39 89
- 67 Balteschwiler AG, Kaisterstr. 3, 5080 Laufenburg, 062 869 41 11, Fax 062 869 41 91
- 68 Banderet AG Schnittholz + Furniere, Landquartstr. 88, 9320 Arbon, 071 447 88 47, Fax 071 447 88 45
- 69 Bard AG, Dammstr. 56, 4142 Münchenstein, 061 416 90 00, Fax 061 416 90 10
- 70** Bauhag, An der Reuss, 6038 Gisikon, 041 455 55 55, Fax 041 455 55 65
- 71 Baumaterial Späth AG, Falkensteinerstr. 13, 4132 Muttenz, 061 641 13 51, Fax 061 641 18 92
- 72 Baur Fritz Holzzeugnisse GmbH, Gewebestr. 3, D-79872 Bernau, +49 7675 90808-0, Fax +49 7675 90808-19
- 73 Bauwerk Parkett AG, Neudorfstr. 49, 9430 St. Margrethen, 071 747 74 74, Fax 071 747 74 75
- 74 best wood SCHNEIDER GmbH, Bucherstr. 10, 9556 Affeltrangen, 071 918 79 79, Fax 071 918 79 78
- 75 Bietenholz + Müller GmbH, Konstanzerstr. 71, 9500 Wil, 071 910 21 51, Fax 071 910 21 53
- 76 Birrer Holz AG, Sägerei, 6133 Hergiswil b. Willisau, 041 979 11 42, Fax 041 979 15 72
- 77 BISANG AG, Erlistr. 8, 6403 Küssnacht am Rigi, 041 850 78 78, Fax 041 850 76 86
- 78 Blumer \*BSB AG, Eisigeli 1221, 9103 Schwellbrunn, 071 353 04 55, Fax 071 353 04 53
- 79 Bowag GmbH, Stockbergstr. 7, 8856 Tuggen, 055 445 21 21, Fax 055 445 21 23
- 80** BR Bauhandel AG, Industriestr. 11, Postfach 224, 3210 Kerzers, 031 750 73 73, Fax 031 750 73 79
- 81 Braun AG, Mooswiesstr. 16, 9201 Gossau, 071 388 71 71, Fax 071 388 71 88
- 82 Breitenmoser Gebr. AG Sägerei / Transporte, Kengelbach, 9615 Dietfurt, 071 983 26 26, Fax 071 983 29 31
- 83 Bucher Fensterdichtungen AG, Bahnhofstr. 42, 6162 Entlebuch, 041 670 11 12, Fax 041 670 15 15
- 84 Bühlmann AG, Giessenstr. 11b, 8953 Dietikon, 044 400 45 05, Fax 044 400 45 09
- 85 BW AG Werkzeuge Schärfdienst, Sagenstr. 17, 6252 Dagmersellen, 062 756 44 44, Fax 062 756 44 42
- 86 CORISTAL AG, Grossmattstr. 14, 8964 Rudolfstetten, 056 631 70 70, Fax 056 631 77 75
- 87 Diem AG, Schreinerei, 9315 Neukirch-Egnach, 071 477 22 32, Fax 071 477 27 39
- 88 Dietrich Isol AG, Industriestrasse, 3700 Spiez, 033 655 60 60, Fax 033 655 60 61
- 89 Dietsche Services AG, Schützenwiese 8, 9451 Kriessern, 058 1000 300, Fax 058 1000 301
- 90** Döbeli Holz AG, Sigismühle 4, 5703 Seon, 062 769 70 30, Fax 062 769 70 40
- 91 Dörig Metallbau AG, St. Pelagibergstr. 20, 9205 Waldkirch, 071 434 60 20, Fax 071 434 60 29
- 92 DORMA Schweiz AG, Lerchentalstr. 2a, 9016 St. Gallen, 071 886 46 46, Fax 071 886 46 56
- 93 Drechslerei Stich AG, Schulstr. 339, 4245 Kleinlützel, 061 771 06 02, Fax 061 771 06 45
- 94 EGGER Holzwerkstoffe Schweiz GmbH, Rosenstr. 2, Postfach 1350, 6011 Kriens, 041 349 50 00, Fax 041 349 50 01
- 95 Eichenberger + Lüscher AG, Untere Brühlstrasse, 4800 Zofingen, 062 751 54 79, Fax 062 751 42 58
- 96 Emmenegger Sägerei GmbH, Flühboden, 6113 Romoos, 041 480 29 48, Fax 041 480 34 48
- 97 Engel F. + H. AG, Gottstattstr. 16, 2500 Biel, 032 346 16 16, Fax 032 346 16 60
- 98 etm Elsasser Türen Management, Hauptstr. 89, 4853 Murgenthal, 062 926 32 66, Fax 062 926 21 15
- 99 EUROSTARO AG, Industriestr. 81, 6034 Inwil, 041 449 60 60, Fax 041 448 26 41

## Massive Vorteile für drinnen und draussen

Massivholzböden steigern nicht nur das Wohlbefinden, sie sparen auch Energie: Graue Energie. Ob im Gebäude oder draussen auf der Terrasse, die Holzböden von Alpin Massivholz AG spielen überall ihre Stärken aus.



*Ein Holzboden sorgt für eine schöne Atmosphäre in einem Gastronomiebetrieb.*

Menschen wollen sich wohl fühlen. Insbesondere dort, wo sie sich länger aufhalten. Sei dies nun in einem Gebäude oder auf der Terrasse, wo im Sommer viele gemütliche Stunden verbracht werden. Dass Holz das Wohlbefinden steigert, ist längst kein Geheimnis mehr. Dass es auch gesundheitlich einen positiven Effekt hat, wenn die Umgebung mit Holz ausgestattet ist, belegt nun auch eine Studie aus Österreich – mit bemerkenswerten Ergebnissen.

### Holz: Gut für die Gesundheit

Bei einer Felduntersuchung mit dem Holzcluster Steiermark in der Hauptschule Haus im Ennstal wurden Klassenräume ohne und mit massiven Holzwerkstoffen ausgestattet. Bei 52 Schülerinnen und Schülern wurden danach in den Sommerferien und zweimonatlich während des Schuljahres psychophysiologische Messungen durchgeführt. Dabei haben sich signifikante Unterschiede in den Gesundheitsparametern ergeben. Vor allem in der Herzfrequenz, sie dient als Belastungsindikator, im Vagustonus (herzschonender Erholungsindikator) und in der erlebten schulspezifischen Beanspruchung wurden deutliche Vorteile in den Klassen mit Massivholzausstattung festgestellt. Unter anderem zeigte sich, dass die Schülerinnen und Schüler dieser Klassen im Laufe des Tages durchschnittlich 8600 Herzschläge weniger aufwiesen und eine höhere Vagusaktivität im Wachzustand zeigten. Der Vagustonus spielt eine wichtige kardioprotektive Rolle, er schützt das Herz vor Infarkt und Schädigung. Die Unterschiede zwischen den Klassen mit und ohne «Holzschulzimmer» treten allmählich, nach längerer Benutzung der Räume, auf und waren während der Untersuchung über mehrere Monate ansteigend. Am Ende des Untersuchungszeitraumes waren sie am grössten.

Die Aargauer Firma Alpin Massivholz AG bietet Lösungen an, mit denen die Vorzüge des nachhaltigen Baustoffs Holz optimal genutzt werden können.

### Massiv und robust

Da wären zum Beispiel die Systemfussböden für den Innenbereich. Die Alpin Massivholz AG setzt dabei auf den Einsatz von Massivholz. Der Einsatzbereich ist breit gefächert. Man könnte auch sagen: Überall dort, wo Parkett verlegt werden könnte, kann auch ein Massivholzboden zum Einsatz kommen. Auch dann, wenn eine Bodenheizung geplant ist. In diesen Fällen werden einfach Elemente mit einer Dicke von 15 Millimetern verwendet, etwas weni-

ger als dort, wo keine Bodenheizung installiert wird. Massivholz ist sehr robust, weil es sich um Elemente aus einem Stück handelt.

Sie werden demnach nicht verleimt, um verschiedene Schichten zu erzeugen, wie dies beispielsweise beim Parkett der Fall ist. Aufsagen, trocknen, hobeln, schleifen: Die Verarbeitung von Massivholz ist weniger aufwändig, was auch dazu führt, dass weniger graue Energie in diesen Böden steckt. Damit wird der Vorteil, über den Holz als natürlicher und nachwachsender Rohstoff verfügt, auch nicht verspielt. Dass Massivholz teurer ist, stimmt deshalb nur bedingt: Der Preis für das Holz selber ist zwar höher, dafür fallen die Verarbeitungskosten tiefer aus. Ein Vorbehalt, den man immer wieder hört, ist die Angst vor dem Quellen des Holzes. Wird der Holzboden allerdings richtig verlegt, ist diese Angst unbegründet. Bei Betonbauten ist das Austrocknen wichtig. Es kann auch eine Schicht aus Epoxidharz zwischen dem Beton und dem Holzboden eingebaut werden.



Das Rockresort in Laax wurde ausgestattet mit Eichen-Massivholz von der Alpin Massivholz.

Die Robustheit sorgt für einen breiten Anwendungsbereich: So können Massivholzböden auch in Geschäftsräumen verwendet werden. Das Fahrradgeschäft besticht danach nicht nur durch eine wohlige Atmosphäre, der Boden hält auch der intensiven Nutzung stand. Eine Wohlfühlatmosphäre spüren immer mehr Menschen, wenn ein rustikales Element vorhanden ist. Der Trend geht deshalb dahin, dass das verwendete Holz mittlerweile auch eine Maserung haben darf – als Kontrast zu vielen Materialien, die auch optisch perfekt erscheinen und deshalb eine künstliche Ausstrahlung haben.

#### Wettergrau für die Terrasse

Auch im Aussenbereich hat Holz eine Renaissance erfahren. So werden immer mehr Sitzplätze und Terrassen mit Holzböden gebaut. Eine unerfreuliche Überraschung kommt oft dann, wenn

die Witterungseinflüsse ihre Spuren hinterlassen haben. Das ausgewählte Holz verändert seine Farbe stark. Es braucht einen grossen Pflegeaufwand, um den Holzfarbton über eine lange Zeit zu behalten. Alpin Massivholz AG beschreitet hierbei mit einer Innovation einen anderen Weg und setzt auf eine Art vorgezogenen Alterungsprozess. Das System Alpin «Wettergrau» hat sich in ähnlicher Form schon bei Holzfassaden bewährt. Das Holz erfährt eine spezielle Behandlung, die eine silberne Farbe verleiht. Dieser Farbton verändert sich trotz Witterungseinflüssen nicht. Dank spezieller Hobeltechnik bleibt der Sägeroh-Charakter erhalten, ohne den Komfort beim Barfusslaufen einzuschränken.

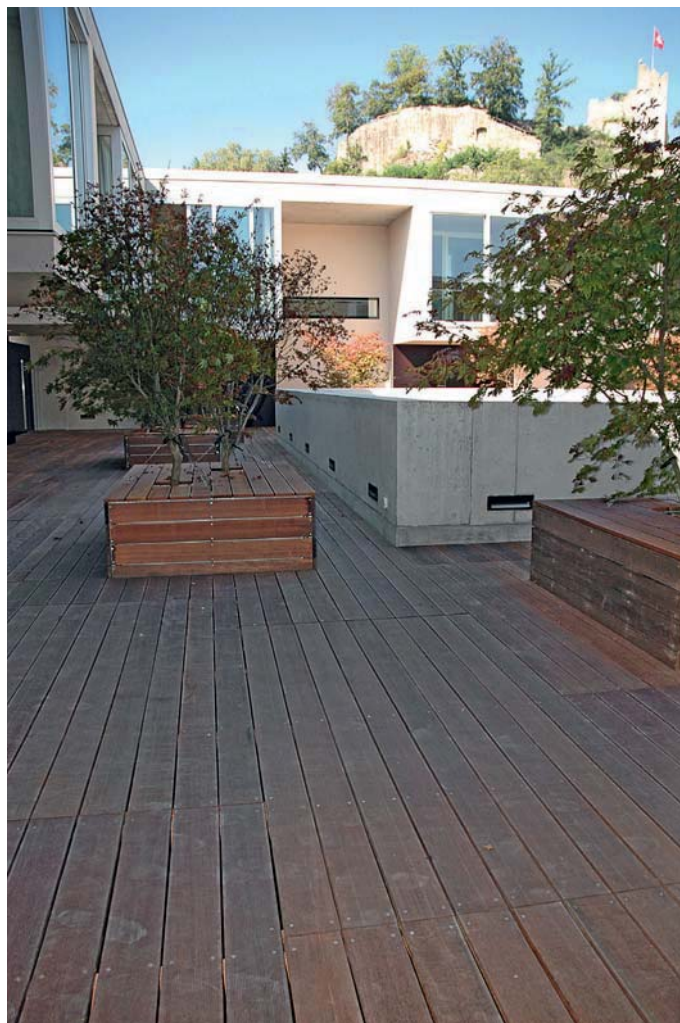

Holz im Aussenbereich: Ein schönes Beispiel ist der Innenhof des Falken-Gebäudes in Baden.

Fortsetzung Seite 20

## Alpin Massivholz AG

[alpin-massivholz.ch](http://alpin-massivholz.ch)

[alpin@alpin-massivholz.ch](mailto:alpin@alpin-massivholz.ch)

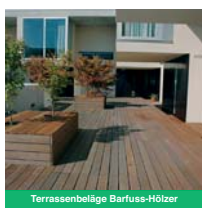

feel wood  
feel good

GLT Konstruktionsholz • Holzfassaden • Täfer • Oberflächenbehandlungen • Systemfussböden • Treppenplatten • Terrassenböden • Platten • BSH • KVH • GLT Duo

- 100** Fährdrieh Jakob, Luzernerstr. 62, 6353 Weggis, 041 390 14 32, Fax 041 390 14 43  
 101 Feldmann + Co. AG, Kirchenfeldstr. 35, 3250 Lyss, 032 387 13 30, Fax 032 384 42 35  
 102 Fenster Bünter AG, Brisenstr. 2, 6382 Büren, 041 619 70 80, Fax 041 619 70 81  
 103 Fernacell GmbH, Südstr. 4, 3110 Münsingen, 031 724 20 20, Fax 031 724 20 29  
 104 Flütisch Holz AG, Sägenstr. 8, 7302 Landquart, 081 300 07 60, Fax 081 300 07 61  
 105 Formex AG, Grüngenstr. 19, 4416 Bubendorf, 061 935 22 11, Fax 061 935 22 55  
 106 Franke Industrie AG, Dorfbachstr. 2, 4663 Aarburg, 062 787 31 31, Fax 062 791 67 61  
 107 Fretz Roland Sägerei und Holzhandel, Mettlen 754, 9642 Ebnat-Kappel, 071 993 21 80, Fax 071 993 26 74  
 108 Frinorm AG, Föhrenweg 9, FL-9496 Balzers, +423 384 23 66, Fax +423 384 23 35  
 109 FSS Furnier- und Schnittholz Schweiz, Riedlöserstr. 5, 7302 Landquart, 081 750 15 50, Fax 081 750 15 51

- 110** Galliker Holz AG, Rüediswil 11, 6154 Hofstatt, 041 978 14 14, Fax 041 978 13 20  
 111 Geiser Rudolf AG, Chasseraistr. 12, 4900 Langenthal, 062 916 15 15, Fax 062 916 15 00  
 112 Gerber-Vogt AG, Binningerstr. 107, 4123 Allschwil, 061 487 00 00, Fax 061 487 00 05  
 113 Geweco-Klebit AG, Mühlestr. 6, 8344 Bäretswil, 044 825 08 00, Fax 044 825 08 11  
 114 Glas Marte GmbH, Brachsenweg 39, A-6900 Bregenz, +43 5574 6722-0, Fax +43 5574 6722-55  
 115 Glutz AG, Segetzstr. 13, 4502 Solothurn, 032 625 65 20, Fax 032 625 65 35  
 116 Gmür Holzbau AG, Arvenbühlstr. 44, 8873 Amden, 055 611 53 00, Fax 055 611 53 01  
 117 Graf Fenster AG, Brandgasse 35, 9452 Hinterforst, 071 757 10 20, Fax 071 757 10 29  
 118 Grob Paul AG, Neustadtstr. 6, 8317 Tagelswangen, 052 235 16 16, Fax 052 235 16 17  
 119 GUIGNARD Parkett AG, Zürcherstr. 37, 8852 Altendorf, 055 451 85 85, Fax 055 451 85 86

- 120** Gyso AG, Steinackerstr. 34, 8302 Kloten, 043 255 55 55, Fax 043 255 55 65  
 121 Haas Fertigungsbau GmbH, Industriest. 8, D-84326 Falkenberg, +49 8727 18-585, Fax +49 8727 18-554  
 122 Haas Holz AG, Dorfstrasse, 3377 Walliswil, 032 631 70 40, Fax 032 631 12 94  
 123 Härting & Co. AG, Sisslerstr. 15, 5074 Eiken, 062 826 86 86, Fax 062 826 86 87  
 124 Hartweg AG, Furtbachstr. 3, 8107 Buchs, 044 847 10 47, Fax 044 847 10 74  
 125 Haupt AG, Rosswöschstr. 28, 6017 Ruswil, 041 496 77 77, Fax 041 496 77 78  
 126 HBT-ISOL AG, Wohlerstr. 41, 5620 Bremgarten, 056 648 41 11, Fax 056 648 41 18  
 127 Hedinger AG, Sägewerk - Holzhandlung, 8217 Wilchingen, 052 681 21 12, Fax 052 681 22 75  
 128 Hess & Co. AG, Hirschweg 6, 5312 Döttingen, 056 268 75 75, Fax 056 268 75 76  
 129 HG Commerciale, Stauffacherquai 46, 8022 Zürich, 044 296 62 11, Fax 044 296 62 12

- 130** Hilti (Schweiz) AG, Soodstr. 61, 8134 Adliswil, 0844 84 84 85, Fax 0844 84 84 86  
 131 Hohl Arnold AG Werkzeugschärferei, Letziwiesstr. 2, 9604 Lütisburg, 071 931 37 60, Fax 071 931 11 45  
 132 Holz & Funktion AG, Kreuzmatt 2, 6242 Wauwil, 041 984 13 00, Fax 041 984 13 01  
 133 Holz Bachmann AG, Weierhus, 6026 Rain, 041 458 11 82, Fax 041 458 16 06  
 134 Holz-Import Hämmerli AG, Jonastr. 13c, 8636 Wald, 055 937 44 55, Fax 055 937 53 12  
 135 Holzabbund Wädenswil, Aamühle, 8820 Wädenswil, 044 683 21 65, Fax 044 683 21 69  
 136 Holzbau Hunziker AG, Schiltwald 600, 5046 Walde, 062 726 21 26, Fax 062 726 21 64  
 137 Holzimprägnierwerk AG, St. Pelagibergstr. 34, 9205 Waldkirch, 071 433 10 33, Fax 071 433 10 86  
 138 Holzleimbau Hüusser AG, Oberebenestr. 22, 5620 Bremgarten, 056 648 30 60, Fax 056 648 30 61  
 139 Holzplatten AG, Weberrütistr. 10, 8833 Samstagern, 044 786 90 40, Fax 044 786 90 41

- 140** Holzpunkt AG, Felseneggstr. 1, 8492 Wila, 052 397 20 20, Fax 052 397 20 25  
 141 Holzwerk Spezialitäten AG, Industriest. 1, 9462 Montlingen, 071 763 72 80, Fax 071 763 72 81  
 142 Holzwerkstoffe Britsch AG, Kantonsstr. 410, 3900 Gamsen, 027 923 18 46, Fax 027 924 37 41  
 143 Holzwerkstoffe Dünner AG, Ebnatstr. 164, 8207 Schaffhausen, 052 630 07 80, Fax 052 630 07 89  
 144 Holzwerkstoffe Frauenfeld AG, Zürcherstr. 335, 8500 Frauenfeld, 052 723 40 40, Fax 052 723 40 77  
 145 Holzwerkstoffe Gfeller AG, Riedlöserstr. 5, 7302 Landquart, 081 300 66 00, Fax 081 300 66 01  
 146 Holzwerkstoffe Notter AG, Oberebenestr. 57, 5620 Bremgarten, 056 633 53 54, Fax 056 633 54 07  
 147 Holzwerkstoffe Reiden AG, Industriest. 11, 6260 Reiden, 062 758 25 25, Fax 062 758 36 73  
 148 Hörmann Schweiz AG, Nordringstr. 14, 4702 Oensingen, 0848 463 762, Fax 062 388 60 61  
 149 Hosp & Flückiger AG, Baulenzelgstr. 20, 8193 Eglisau, 044 271 65 21, Fax 044 271 65 22

Fortsetzung von Seite 19

Mehr noch: Die Rutschhemmung ist sehr gross und macht diesen Holzboden für die Nutzerinnen und Nutzer sicher. Weil er auch bei hohen Temperaturen kühler bleibt als andere Holzböden, bleiben die Verformungen äusserst gering. Diese Massivholzlösung kann deshalb dauerhaft Freude bereiten.



Terrasse mit natürlicher Silberpatina und vorvergrauter Holzfassade.

### Einfaches und perfektes Verlegen

Wichtig ist natürlich, dass Terrassendielen perfekt verlegt werden. Mit einer Innovation von Alpin Massivholz geht dies auch einfach und schnell. Mit dem Alpin-Dox wird ein gleichmässiges Fugenbild von 7 bis 8 Millimetern erreicht. Zudem garantiert er die für die Lüftung erforderlichen Abstände zwischen den einzelnen Bohlen und zu den darunter liegenden Bauteilen. Dies verlängert die Lebensdauer der Holzterrasse nochmals. Die erste Reihe wird jeweils sichtbar geschraubt, als Distanz zwischen Deckbelag und Unterkonstruktion wird jeweils ein gekürzter Alpin-Fux verwendet.



Rustikaler Eichenboden im Radsportgeschäft.

Bevor die erste Diele angeschraubt wird, muss auf der anderen Seite der Alpin-Dox eingesteckt werden. Vor der Verschraubung wird die nächste Diele auf den Alpin-Dox geschoben. Nach dem gleichen Prinzip geht es weiter bis zur letzten Reihe. Dort wird wieder einseitig ein halber Alpin-Fux unterlegt, bis die letzte Diele sichtbar verschraubt werden kann. So werden Dielen einfach und unsichtbar verlegt, wobei keine Distanzhölzer nötig sind. Es entsteht ein konstruktiver Holzschutz, weil die Bohlen nicht auf der Unterkonstruktion aufliegen. Zudem wird ein gleichmässiger Abstand zwischen den einzelnen Terrassendielen erreicht.

Alpin Massivholz AG  
 Aufeldstrasse 9  
 5300 Turgi  
 Telefon 056 424 24 14  
 Fax 056 424 24 28

alpin@alpin-massivholz.ch  
 www.alpin-massivholz.ch

## Erleben Sie unsere Holzvielfalt im Herzen der Schweiz

Wir sind ein unabhängiges Handelsunternehmen aus dem Kanton Luzern und beschäftigen rund 100 Mitarbeiter, davon fünf Auszubildende in den Berufen Kaufmann/-frau sowie Logistik. Mit dem langjährigen Know-how und dem über 150 000 m<sup>3</sup> grossen Lager reicht unsere Holzvielfalt von Massivholz über Halb- und Fertigfabrikate bis zu einer grossen Furnierauswahl. Mit unserem modernen Lager- und Logistikkonzept garantieren wir Ihnen ein überzeugendes und konkurrenzfähiges Gesamtangebot. Durch unseren eigenen LKW-Fuhrpark sowie unsere qualifizierten Chauffeure versprechen wir pünktliche und zuverlässige Lieferungen.

### Fünfte Generation Herzog-Elmiger

Wir freuen uns sehr, durch Melanie und Michael Herzog einen weiteren Teil der Herzog-Elmiger-Familie zu erhalten. Nach 111-jährigem Bestehen tritt Schritt für Schritt, die fünfte Generation in das Familienunternehmen ein.

### HE-Feierabendinfo Terrassen

Im April 2016 durften wir mit Herrn Beni Lysser, Experte ISP (Interessengemeinschaft der schweizerischen Parkettindustrie) die Vorteile und Tücken der einzelnen Produkte in der Anwendung erläutern. Weiter wurden die innovativen Produkte Accoya und Salamander Decking präsentiert, welche im Bereich der Terrassen nicht wegzudenken sind.

### 111 Jahre Herzog-Elmiger

Mit Stolz und Freude feierten wir am Samstag, 11. Juni 2016, unser 111-jähriges Bestehen. Ein abwechslungsreiches und spannendes Rahmenprogramm sowie Unterhaltung für Gross und Klein haben unseren Tag der offenen Tür einzigartig gemacht. Den Besuchern haben wir die Möglichkeit gegeben, Einblicke hinter die Kulissen zu erhalten sowie unsere Firmenkultur näher kennen zu lernen. Mit

Musik und Kulinarischem durften wir unsere Gäste im Festzelt verwöhnen.

### HE-Feierabendinfo Gehirnjogging

Im November 2016 konnten wir dann unsere Rekorde brechen. «Lebst Du Dein Leben wirklich völlig selbstbestimmt? Oder lässt Du Dich auch mal von Deinem Unterbewusstsein lenken? Und wie arbeiten wir am wirkungsvollsten in direkter Weise mit unserem Unterbewusstsein?» Diesen und vielen weiteren Fragen stellte sich der Schweizer Mental-Coach Gabriel Palacios. Mit seinem interaktiven Vortrag durften wir über 190 Besucher in unserem Hause Herzog-Elmiger begrüßen.

### Nachhaltigkeit dank Investitionen

Infolge stetigem Firmenwachstum konnten wir auf Jahresende unsere neu renovierten Büroräumlichkeiten am Amstutzweg 8 in Kriens beziehen. Grossen Wert wurde darauf gelegt, dass die hauseigenen Produkte für den Innenausbau verwendet wurden. Mit diesem Schritt legten wir einen weiteren Grundstein, um den Standort in Kriens zu vergrössern und zu stärken.

### Benötigen Sie einen kompetenten Partner?

Architekten, Bauherrschaften, Handwerkern und Endverbrauchern bieten wir eine fachmännische und kompetente Beratung. Die Kundenzufriedenheit steht bei Herzog-Elmiger stets im Zentrum. Lassen Sie sich von unserem Lager- und Serviceangebot inspirieren. Besuchen Sie unsere Ausstellung, wie bis anhin an der Langsägestrasse 11 in Kriens, oder nehmen Sie mit uns Kontakt auf. Wir beraten Sie gerne. Freuen Sie sich auf weitere tolle Ereignisse im Jahr 2017.

Herzog-Elmiger AG

Amstutzweg 8

6010 Kriens

Telefon 041 317 50 50

Fax 041 317 50 59

mail@herzog-elmiger.ch

www.herzog-elmiger.ch

Von Klein bis Gross...

Erleben Sie  
unsere  
Holzvielfalt  
im Herzen der  
Schweiz!

Herzog-Elmiger AG

www.herzog-elmiger.ch



Herzog Elmiger

Holz mit Herz



- 150** Hüsler Massivholz AG, Neumüli, 6017 Ruswil, 041 496 70 00, Fax 041 496 70 07  
 151 HwR AG, Moos 1, 3772 St. Stephan, 033 729 16 20, Fax 033 729 16 26  
 152 IBZ Industrie AG, Webereistr. 68, 8134 Adliswil, 044 711 10 90, Fax 044 711 10 91  
 153 Imprägnierwerk Willisau, Steinmatt, Postfach, 6130 Willisau, 041 972 80 00, Fax 041 972 80 05  
 154 Interholco AG, Schutzengelstr. 36, 6340 Baar, 041 767 03 03, Fax 041 767 03 00  
 155 isofloc AG, Soorpark, 9606 Bütschwil, 071 313 91 00, Fax 071 313 91 09  
 156 Jäggi AG Türen und Schreinerei, Baselstr. 85 - 87, 4144 Arlesheim, 061 706 96 00, Fax 061 706 96 01  
 157 joma-Holztterrassen GmbH, Rebenackerstr. 4, 8564 Engwilen, 071 669 30 20  
 158 Jud Bau-Stoffe + Systeme GmbH, Kasernenstr. 88a, 9100 Herisau, 071 311 82 16, Fax 071 311 82 17  
 159 Kälin & Co. AG, Hobelwerkweg 45, Postfach 3231, 8404 Winterthur, 052 245 19 80, Fax 052 245 19 81
- 160** Kämpf AG Planung und Holzbau, Suhrhardweg 6, 5102 Rapperswil, 062 889 16 00, Fax 062 889 16 01  
 161 Keilzinkwerk Hunkeler AG, Unterdorf 18, 6246 Altishofen, 062 834 44 99, Fax 062 834 44 90  
 162 Keiser Xaver Zimmerei Zug AG, Chollerstr. 30, 6300 Zug, 041 740 16 16, Fax 041 740 16 60  
 163 Keller Züberwangen AG, Ebnifeld 2, 9523 Züberwangen, 071 945 90 90, Fax 071 945 90 91  
 164 Kläusler Toni, Bruggacherstr. 18, 8117 Fällanden, 044 825 31 79, Fax 044 825 39 77  
 165 Kofmehl Holz AG, Tulpenweg 15, 4553 Subingen, 032 614 16 77, Fax 032 614 35 08  
 166 Küchler AG, Industriestr. 3, 8952 Schlieren, 044 738 31 01, Fax 044 738 31 31  
 167 Küng Gebr. AG Säge- und Hobelwerk, Menznauerstr. 17, 6130 Willisau, 041 970 16 16, Fax 041 970 39 16  
 168 Küng Platten AG, Menznauerstr. 15, 6130 Willisau, 041 972 76 76, Fax 041 972 76 77  
 169 Kuratle & Jaecker AG, Hauptstr. 181, 8272 Ermatingen, 071 663 71 71, Fax 071 663 71 81
- 170** Kuratle & Jaecker AG, Industrie Nord 8, 5643 Sins, 041 789 61 61, Fax 041 789 61 60  
 171 Kuratle & Jaecker AG, Industriestr. 1, 4704 Niederbipp, 032 626 00 00, Fax 032 626 00 09  
 172 Kuratle & Jaecker AG, Industriestr. 24, 5036 Oberentfelden, 062 737 70 20, Fax 062 737 70 30  
 173 Kuratle & Jaecker AG, Industriestr. 25, 9430 St. Margrethen, 071 747 82 82, Fax 071 747 82 92  
 174 Kuratle & Jaecker AG, Industriestr. 3, 9542 Münchwilen, 071 969 55 00, Fax 071 969 55 09  
 175 Kuratle & Jaecker AG, Mülibachstr. 40, 8107 Buchs, 044 510 80 10, Fax 044 510 80 11  
 176 Kuratle & Jaecker AG, Rehagstr. 154, 3018 Bern, 031 985 33 33, Fax 031 985 33 50  
 177 Kuratle & Jaecker AG, Wölferstr. 17, 4414 Füllinsdorf, 061 906 55 55, Fax 061 906 55 50  
 178 Lädach Otto AG OLWO, Bollstr. 71, 3076 Worb, 031 838 44 44, Fax 031 838 44 22  
 179 Lehmann Arnegg AG, Bächigenstr. 12, 9212 Arnegg, 071 388 99 88, Fax 071 388 99 89
- 180** Lehmann Holzwerk AG, Erlenhof, 9200 Gossau, 071 388 58 00, Fax 071 388 58 01  
 181 Leuco AG, Neudorfstr. 69, 9430 St. Margrethen, 071 747 80 80, Fax 071 747 80 74  
 182 Leuenberger Samuel Holz AG, Dammwiesenstr. 15, 8406 Winterthur, 052 222 63 80, Fax 052 222 63 81  
 183 Lignokustik AG, Unterhaldenstr. 32, 8717 Benken, 055 293 24 00, Fax 055 293 24 01  
 184 Lignotrend Produktions GmbH, Landstr. 25, D-79809 Weilheim-Bannholz, +49 7755 9200-0, Fax +49 7755 9200-55  
 185 Lignotrend Schweiz, Kreuzmatt 2, 6242 Wauwil, 041 984 13 00, Fax 041 984 13 01  
 186 Lindner Suisse GmbH, Bleikenstr. 98, 9630 Wattwil, 071 987 61 51, Fax 071 987 61 59  
 187 Lötscher Richard AG, Kirchbergstr. 204, 3400 Burgdorf, 034 422 34 39, Fax 034 422 34 39  
 188 Mayr-Meinhof Holz Reuthe GmbH, Vorderreuthe 57, A-6870 Reuthe, +43 5574 804 0, Fax +43 5574 804 143  
 189 Medava GmbH, Stansstaderstr. 51, 6370 Stans, 041 624 66 66, Fax 041 624 66 69
- 190** Meier Oberflächen AG, Im Hard 4, 8197 Rafz, 043 433 44 00, Fax 043 433 44 29  
 191 merz + benteli ag, Freiburgstr. 616, 3172 Niederwangen, 031 980 48 48, Fax 031 980 48 49  
 192 Michel + Jenni AG, Hühnerhubelstr. 69, 3123 Belp, 031 818 18 12, Fax 031 818 18 10  
 193 Möbelfabrik Würenlingen AG, Döttingerstr. 15, 5303 Würenlingen, 056 297 30 20, Fax 056 297 30 29  
 194 mobil Werke AG, Littenbachstr. 1, 9442 Berneck, 071 747 81 81, Fax 071 747 81 39  
 195 Murer Holzwerke AG, Ober Sagi 1, 6362 Stansstad, 041 610 11 73, Fax 041 610 11 33  
 196 Naef AG, Töbeli 4, 9042 Speicher, 071 344 12 45, Fax 071 344 16 03  
 197 Nagel Theodor Basel GmbH, Grellingerstr. 9, 4020 Basel, 061 311 36 40, Fax 061 311 36 86  
 198 Näpflin Schleiftechnik AG, Kastanienweg, 6375 Beckenried, 041 620 16 30, Fax 041 620 31 51  
 199 OPO Deschger AG, Steinackerstr. 68, 8302 Kloten, 044 804 33 11, Fax 044 804 33 99

## Einweg-Hebegurten für Elementbau



**Längen:** 0.50 m / 0.75 m / 1.00 m  
**Breite:** 50 mm  
**Traglast:** 750 kg

**TOREX AG** 

Durisolstrasse 1B Tel 056 622 49 22 info@torex.ch  
 5612 Villmergen Fax 056 622 13 63 www.torex.ch

## Sehr wirtschaftlich und natürlich

Kielsteg ist ein Bauelement aus Holz. Aus einem Ober- und Untergurt aus Fichtenholz sowie Stegen aus Sperrholz wird ein Bauelement mit herausragenden Leistungseigenschaften industriell gefertigt. Die Firma Holz Stürm hat es beispielsweise bei der Produktionsstätte Bayerl-Demmelhuber eingesetzt.



### Kielsteg

Die Frage nach der Zukunft des Bauens mit Holz wird mit der Frage nach Leichtbausystemen einhergehen müssen, ist man bei Holz Stürm in Goldach überzeugt. Aufgelöste Tragstrukturen, welche die ökologischen und ressourcenschonenden Anforderungen bei gleicher technischer Leistungsfähigkeit erfüllen, können die Antwort sein. Geringe Bauteilmassen sind meist mit geringerem Energieaufwand in der Herstellung, dem Transport und der Montage des Produkts verbunden. Gerade wegen seiner ausgezeichneten Be- und Verarbeitbarkeit lässt sich der Naturwerkstoff je nach Verwendung gut mit anderen Werkstoffen kombinieren.

### Flexibel und grosszügig

Kielsteg-Bauelemente sind eine neue Form von Leichtbauelementen für den konstruktiven Ingenieurholzbau. Die extrem schlanken Stege aus flexiblem Plattenmaterial, wie Sperrholz oder OSB, bilden ein robustes Fachwerk und ermöglichen ein beinahe unbegrenzt skalierbares System. Dies ermöglicht es, statische Einfeldsysteme wie Dachkonstruktionen von bis zu 22 m sowie weit auskragende Konstruktionen zu realisieren. Am Beispiel der Produktionsstätte Bayerl-Demmelhuber zeigt sich, dass die hohen Anforderungen an eine ästhetische Architektur mit flexiblen und grosszügigen Raumkonzepten und grossen Spannweiten ideal und wirtschaftlich mit Holzkonstruktionen zu lösen sind. In den letzten Jahren haben sich Kielsteg-Bauelemente besonders bei Gewerbebau, Schulbauten und Mehrzweckhallen mit Spannweiten von 15 bis 24 m bewährt.

Die Kielsteg-Elemente werden im Einfeldsystem ohne zusätzliche Primärstruktur vor Ort schnell, einfach und in kürzester Zeit montiert.



### Der Leidenschaft Holz verfallen

Holz wächst über Jahrzehnte. Es ist ein eigenwilliges und wunderbares Naturprodukt, das in vielen Bereichen des Alltags für angenehme Atmosphäre sorgt. Holz Stürm ist der Leidenschaft Holz seit 1842 verfallen. Über Generationen hat das Unternehmen im Team Wissen und Substanz aufgebaut und immer wieder Chancen mutig und engagiert angepackt. Von diesem Schatz können die Kunden bis heute profitieren. Ebenso kommt den Kunden zugute, dass das Unternehmen vollkommen unabhängig agieren kann, über umfassende Lager und einen einwandfreien Maschinenpark verfügt. «Dieses Kapital setzen wir gerne, schnell und flexibel für die kleinen und grossen Wünsche unserer Kunden ein», sagt Holz Stürm.

Holz Stürm AG  
Bleicheweg 7  
9403 Goldach  
Telefon 071 844 99 11  
Fax 071 844 99 10

info@holzstuerm.ch  
www.holzstuerm.ch

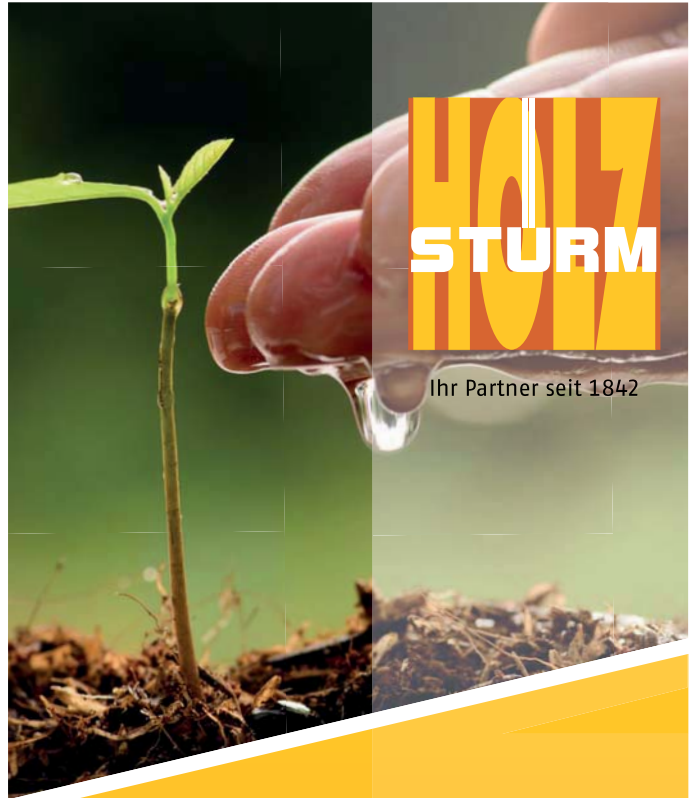

Ihr Partner seit 1842

- Hobelwerk
- Holzhandel
- Färberei



Holz Stürm AG  
Bleicheweg 7  
CH-9403 Goldach  
Tel. +41 71 844 99 11  
Fax +41 71 844 99 10  
www.holzstuerm.ch

- 200** Parquet Durrer AG, Untere Gründlistrasse, 6055 Alpnach Dorf, 041 670 02 02, Fax 041 670 02 03  
 201 Pavatex SA, Rte de la Pisciculture 37, 1701 Fribourg, 026 426 31 11, Fax 026 426 32 00  
 202 Permapack AG, Reitbahnstr. 51, 9401 Rorschach, 071 844 12 12, Fax 071 844 12 13  
 203 Planzer Holz AG, 6262 Langnau, 062 758 40 58, Fax 062 758 36 26  
 204 Plattform.Holzplatten & Holzprodukte GmbH, Postfach 761, 6000 Luzern 7, 041 240 73 46, Fax 041 240 16 37  
 205 Pollmeier Massivholz GmbH & Co. KG, Pfersdorfer Weg 6, D-99831 Creuzburg, +49 36926 945-0, Fax +49 36926 945-100  
 206 Promat AG, Stationsstr. 1, 8545 Rickenbach Sulz, 052 320 94 00, Fax 052 320 94 02  
 207 PVA AG, Talstr. 8, 8852 Altendorf, 055 451 95 95, Fax 055 451 95 42  
 208 Räber Alois, Ferrenstr. 6, 6277 Kleinwangen, 041 910 19 39, Fax 041 910 22 39  
 209 Ramseier Woodcoat AG, Tempelstr. 10, 3608 Thun, 033 244 50 00, Fax 033 244 50 10
- 210** Reichert Holztechnik GmbH & Co. KG, Spielberger Strasse 8, D-72285 Pfalzgrafenweiler, +49 7445 8503 0, Fax +49 7445 8503 8900  
 211 Reinhard H. AG, Brückenstr. 2, 4950 Huttwil, 062 962 24 24, Fax 062 962 23 72  
 212 Renggli AG, Gleng, 6247 Schötz, 041 748 22 22, Fax 041 748 22 23  
 213 Rigips AG, Gewerbeplatz, 5506 Mägenwil, 062 887 44 44, Fax 062 887 44 45  
 214 Ringo-Türen AG, Oberwilerstr. 73, 4106 Therwil, 061 751 80 00, Fax 061 751 80 05  
 215 RIWAG - Türen, Wegscheide 12, 6415 Arth, 041 859 00 10, Fax 041 859 00 21  
 216 Roeckle AG, Marianumstr. 27, FL-9490 Vaduz, +423 232 04 46, Fax +423 232 10 71  
 217 Roser AG, Sternfeldstr. 30, 4127 Birsfelden, 061 367 40 40, Fax 061 367 40 47  
 218 Roth Burgdorf AG, Buchmattstr. 39, 3400 Burgdorf, 034 429 20 20, Fax 034 429 20 21  
 219 Rubner Türen AG, Handwerkerzone 10, I-39030 Kiens, +39 474 563 222, Fax +39 474 563 100
- 220** Rütli AG, Falkensteinstr. 18, 4710 Balsthal, 062 386 80 60, Fax 062 386 80 69  
 221 RWD Schlatter AG, St. Gallerstr. 21, 9325 Roggwil, 071 454 63 00, Fax 071 454 63 63  
 222 Sabag Biel/Bienne, J. Renferstr. 52, 2501 Biel/Bienne, 032 328 28 28, Fax 032 328 28 30  
 223 Sägerei Trachsel AG, Sägerei und Holzhandel, 3099 Rütli b. Riggisberg, 031 808 06 06, Fax 031 808 06 00  
 224 Sägerei Wildegg Schmid AG, Aaraustr. 19, 5103 Wildegg, 062 893 12 26, Fax 062 893 11 43  
 225 Samvaz SA, Case postale 80, 1618 Châtel-St.-Denis, 021 948 34 34, Fax 021 948 34 35  
 226 Sauter Paul AG, Bruderholzstr. 45, 4142 Münchenstein, 061 378 85 50, Fax 061 378 85 51  
 227 Schärer Holz AG, Bleienbachstr. 60, 4901 Langenthal, 062 916 80 80, Fax 062 916 80 81  
 228 Schättli AG Metallwarenfabrik, Tschachen 2, 8762 Schwanden, 055 647 34 11, Fax 055 647 34 21  
 229 Schelker G. AG, Austr. 19, 3205 Gümmenen, 031 751 01 33, Fax 031 751 00 75
- 230** Schibi Holz AG, Chratzerenstr. 14, 6170 Schüpfheim, 041 484 22 51, Fax 041 484 27 50  
 231 Schilliger Holz AG, Haltikon 33, 6403 Küssnacht, 041 854 08 00, Fax 041 854 08 01  
 232 Schmid Parkett AG, Brünigstr. 42, 6055 Alpnach-Dorf, 041 670 32 82, Fax 041 670 20 82  
 233 Schreinerei Schneider AG, Wannenweg 6, 4133 Pratteln, 061 826 90 90, Fax 061 826 90 80  
 234 Schuler & Co., Sonnenhof 54, 8808 Pfäffikon, 055 451 95 00, Fax 055 451 95 05  
 235 Schuler Plus AG, Kronenstr. 12, 6418 Rothenthurm, 041 839 80 80, Fax 041 839 80 81  
 236 Schumacher A. AG, Palmerisstr. 50, 7324 Vilters, 081 710 50 55, Fax 081 710 50 57  
 237 Schweizer Ernst AG, Bahnhofplatz 11, 8908 Hedingen, 044 763 61 11, Fax 044 763 61 19  
 238 SDL Schweiz, Drahtziegelwerk AG, Beundenrain 7-11, 4932 Lotzwil, 062 919 44 14, Fax 062 919 44 20  
 239 SFS unimarket AG, Nefenstr. 30, 9435 Heerbrugg, 0848 80 40 10, Fax 0848 80 40 70
- 240** Sidler Holz AG, Zugerstr. 26, 8917 Oberlunkhofen, 056 634 11 62, Fax 056 634 28 63  
 241 Sigrist & Müller AG Holzbearbeitungswerkzeuge, Landstr. 26, 8197 Rafz, 043 433 30 80, Fax 043 433 30 90  
 242 Sika Schweiz AG, Tüffenwies 16, 8048 Zürich, 058 436 40 40, Fax 058 436 45 84  
 243 Siltex AG, Allmendstr. 4, 6210 Sursee, 041 926 09 26, Fax 041 926 09 29  
 244 Sorex AG, Industriestrasse, 6260 Reiden, 062 758 25 25, Fax 062 758 36 73  
 245 SPA Sperrholz-Platten AG, Neumattstr. 6, 5000 Aarau, 062 822 33 02, Fax 062 822 33 00  
 246 sperrag jago ag, Im Wannenboden 4, 4133 Pratteln, 061 826 46 46, Fax 061 826 46 00  
 247 Sperrholzfabrik Rauch AG, Eyrstr. 46, 3454 Sumiswald, 034 431 15 12, Fax 034 431 34 21  
 248 Spiegelhalter Holzleisten GmbH, Am Schwandbächle 1-3, D-79872 Bernau, +49 7675 922040, Fax +49 7675 1062  
 249 Stadtsäge St. Gallen, Steingrüeblistr. 26, 9000 St. Gallen, 071 243 83 83, Fax 071 243 83 84

## Sanierung eines 30-jährigen Einfamilienhauses

Damit moderne Heizsysteme wie Wärmepumpen, Solar, Biomassen und weitere Systeme einen hohen Wirkungsgrad erzielen, ist es entscheidend, wie die Wärme in den Räumen verteilt wird. Mit dem Therm 150-15 hat die O. Schärli GmbH ein neues Flächenheizsystem, das sich hervorragend eignet für Sanierungen.

Klassische Einfamilienhäuser aus den 80er Jahren haben Radiatoren, die mit einer Ölheizung betrieben werden. Bei Sanierungen macht es nun Sinn, auf eine Flächenheizung umzustellen und gleichzeitig die Isolationen im Bodenaufbau auf den aktuellen Stand zu bringen. Mit dem Therm-Element, das mit einer Aufbauhöhe von nur 33 mm auskommt, kann die Bodenisolierung deutlich besser ausgeführt werden als bei anderen Produkten.

Wir empfehlen Ihnen, dass Sie die alten Unterlagsböden herausnehmen, um so Platz für einen neuen guten Aufbau bekommen, wo wir auch Isolationen einbauen können. Bei den meisten Häusern treffen wir keine Isolationen an.

Mit Norit Therm 150-15 mit nur 33 mm Einbauhöhe können zusätzliche Isolationen eingebaut werden, ohne an Raumhöhe zu verlieren. Dieser Einbau-Aufwand wird sich für die nächsten 30 Jahre lohnen. Neu haben wir auch Einführungsplatten für den Heizverteiler. Somit gibt es auf dem Bau praktisch keine Anpassungen und Fräsarbeiten.



*Hier kommt der Einsatz von E-Elementen voll zum Tragen. Wenn es gut passt, ist es wirklich sinnvoll, diese Elemente einzubauen.*

Mit der Kombination zwischen E-Elementen mit einfach gefrästen Platten und (U) universal gefrästen Elementen können wir Kosten einsparen. Dies bedingt aber eine Planung. Nur mit U-Elementen kann ohne Planung einfach über benötigte m<sup>2</sup> gearbeitet werden.

Dank modernen Geräten können wir die Ausgleichsschüttung kostengünstig einbauen. Beim vorliegenden Objekt konnten wir mit 40 mm PUR Alu eine sehr gute Dämmung einbauen, ohne an Raumhöhe zu verlieren. Der Boden liegt 100 % eben.

Mit dem neuen System Therm 150-15 können wir die Auslegung wie bei einer konventionellen Fussbodenheizung planen. Die Verteiler werden so in normalen Grössen eingebaut.

Das sauerstoffdichte Polybuten-Heizrohr wird durch die spezielle Norit-Vergussmasse eingegossen. Dadurch entsteht ein homogenes Element, das direkt mit Bodenbelägen nach einer Trocknungszeit von 24 Stunden belegt werden kann.

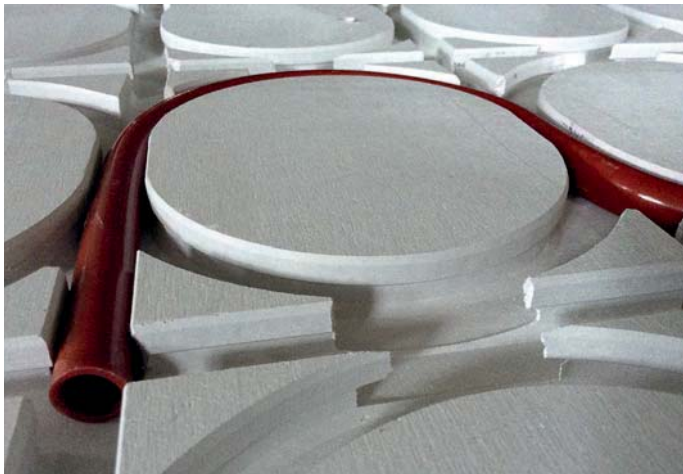

*Durch ein universell gefrästes Fräslayout lässt sich das Rohr einfach verlegen.*



*Am Schluss wird der Boden mit der zementären Vergussmasse vergossen. Sie bildet die Grundlage für den späteren Bodenbelag.*



Mit Therm 150-15 erhalten Sie eine reaktionsschnelle Fussbodenheizung mit einer garantierten Heizleistung in Anlehnung an DIN 1264.

O. Schärli GmbH  
 Brunnmatt 13  
 6264 Pfaffnau  
 Telefon 062 756 40 40  
 Fax 062 756 45 45

info@oschaerli.ch  
 www.oschaerli.ch

**O. Schärli**  
 Brandschutz/Flächenheizung



**Schrankfronten EI30 RF1 nach VKF Nr. 24629.  
 Fussbodenheizung mit 33 mm Einbau-Höhe.**

**Brunnmatt, 6264 Pfaffnau**

**Fon 062 756 40 40**

**www.oschaerli.ch**

- 250** Stahlton Bauteile AG, Hauptstr. 131, 5070 Frick, 062 865 75 00, Fax 062 865 75 75  
251 Steba Kunststoff-Fachmarkt, Talstr. 33, 8808 Pfäffikon, 055 416 00 66, Fax 055 416 00 60  
252 steiner b + i gmbh, Striegelgasse 2, 6214 Schenkon, 041 921 13 01, Fax 041 922 18 87  
253 Stettler & Co., Grabenstr. 51, 3132 Riggisberg, 031 809 01 42, Fax 031 809 35 80  
254 Stroba Naturbaustoffe AG, Winterthurerstr. 21, 8310 Kempthal, 052 635 30 30, Fax 052 635 30 39  
255 Stuck AG, Hohenrainstr. 59, 6280 Hochdorf, 041 910 32 55, Fax 041 910 34 92  
256 Stucky Holzprofileisten AG, Im Grossherweg 8, 8902 Urdorf, 044 905 95 95, Fax 044 905 95 96  
257 Studer Handels AG, Im Schossacher 12, 8600 Dübendorf, 044 823 18 80, Fax 044 823 18 90  
258 Swiss Krono AG, Willisauerstr. 37, 6122 Menznau, 041 494 94 94, Fax 041 494 94 49  
259 SWL Tischlerplatten Betriebs GmbH, Lippstädter Str. 4, D-33449 Langenberg, +49 5248 5090, Fax +49 5248 1591
- 260** Tavapan SA, Rue de la Dout 10, 2710 Tavannes, 032 482 64 30, Fax 032 482 64 40  
261 Tegum AG, Zürcherstr. 350, 8500 Frauenfeld, 052 723 63 30, Fax 052 723 63 18  
262 Telsler Qualitätstüren, Zeughausstr. 10, 6430 Schwyz, 041 780 05 36, Fax 041 780 05 40  
263 Thummel AG, Gewerbestr. 2, 4147 Aesch, 061 701 50 25, Fax 061 701 50 27  
264 Thüring AG, Reinacherstr. 111, 4018 Basel, 061 337 98 00, Fax 061 337 98 01  
265 tilo GmbH, Magetsham 19, A-4923 Lohnsburg, +43 7754 400-0, Fax +43 7754 400-140  
266 TOMA HOLZ AG, Gewerbezone 60, 6018 Buttisholz, 041 929 69 69, Fax 041 929 69 60  
267 Tomwood AG, Gartenstr. 4, 4537 Wiedlisbach, 032 636 62 62, Fax 032 636 62 60  
268 Toproc AG, Längfeldweg 41, 2504 Biel, 032 342 35 23, Fax 032 342 51 15  
269 Treppenbau.ch AG, Toggenburgerstr. 12a, 9602 Bazenheid, 071 932 50 60, Fax 071 932 50 65
- 270** Tschopp Holzbau AG, an der Ron 17, 6280 Hochdorf, 041 914 20 20, Fax 041 914 20 40  
271 Tschopp Holzindustrie AG, Gewerbezone 24, 6018 Buttisholz, 041 929 61 61, Fax 041 929 61 60  
272 TT Türenfabrik Turbenthal AG, Tösstalstr. 149, 8488 Turbenthal, 052 397 25 50, Fax 052 397 25 60  
273 Vogel Martin AG, Gempenstr. 17, 4413 Büren, 061 933 06 24, Fax 061 933 06 28  
274 Vögeli AG, Kirchstr. 197, 8214 Gächlingen, 052 681 12 41, Fax 052 681 18 29  
275 Wakol Adhesa AG, Schützengasse 28, 9410 Heiden, 071 921 07 55, Fax 071 921 29 68  
276 Wegmüller AG, Bahnstr. 14, 8544 Attikon, 052 320 99 11, Fax 052 320 99 10  
277 Welti-Furrer Pneukran & Spezialtransporte AG, Schwimmbadstr. 4, 5210 Windisch, 058 332 22 22, Fax 058 332 22 20  
278 Wenger Fenster AG, Chrümigstr. 32, 3752 Wimmis, 033 359 82 82, Fax 033 359 82 83  
279 Wey Parkett AG Produktion + Handel, Entlebacherstr. 33, 6110 Wolhusen, 041 490 46 65, Fax 041 490 31 65
- 280** Winkler K. AG Holzbiegwerk, Bahnhofstr. 25, 5316 Felsenau, 056 246 16 40, Fax 056 246 22 70  
281 Würth AG, Dornwydenweg 11, 4144 Arlesheim, 061 705 91 11, Fax 061 705 96 39  
282 Zargag Zargen + Türen AG, Luzernerstr. 48, 5620 Bremgarten, 056 649 20 50, Fax 056 649 20 51  
283 Zimmermann E. AG, Menzbergstr. 46, 6130 Willisau, 041 970 14 38, Fax 041 970 14 37  
284 Zimmermann Sägerei & Hobelwerk AG, Seestr. 9, 6404 Greppen, 041 390 31 32, Fax 041 390 36 32

## Baggermatratzen gegen Bodenschäden

### Umweltgerechtes Bauen verlangt besondere Massnahmen

Ohne sorgfältige Planung wird auf Baustellen durch schwere Maschinen die Bodenstruktur zerstört. Terrainsanierungen sind in der Folge meist teurer als vorbeugende Massnahmen.



Damit die Lastwagen und Bagger nicht direkt auf der Kulturerde stehen und arbeiten müssen, empfiehlt sich der Einsatz von Baggermatratzen. So wird der Druck der bis zu 50 t schweren Arbeitsgeräte verteilt.

Die Bohlen werden aus Fichten- und Tannenholz speziell ausgesucht, damit sie dem Verschleiss der Raupen oder Räder bestmöglichst und auf längere Zeit standhalten können. Eine Baggermatratze besteht in der Regel aus 4 zusammengebundenen Bohlen. Das 19 mm Drahtseil mit einer Bruchlast von min. 268 kg/N wird je nach Grösse der Matratze mit 3-4 geprüften Briden bestückt. Eine Schlaufe hilft beim Verlegen wie beim Herausziehen der Matratzen.

Dahinden Sägewerk AG  
Kirchrain 20  
6016 Hellbühl  
Telefon 041 469 70 80  
Fax 041 469 70 81

info@dahinden-holz.ch  
www.dahinden-holz.ch



# Holz

heute und morgen



**Dahinden Sägewerk AG**  
Sägewerk - Holzhandlung - Holzleimbau  
CH-6016 Hellbühl  
Tel +41 (0)41 469 70 80  
www.dahinden-holz.ch  
info@dahinden-holz.ch

## HPL Kompakt Plus

### Die Küchenrückwand – Die Badverkleidung

Beständig gegen Temperatur- und Feuchtigkeitsschwankungen. Eine Aluminiumfolien-Einlage verhindert beidseitig das Eindringen von Feuchtigkeit in den Phenolkern (wasserdampfdicht). Dadurch eignet sich Argolite HPL Kompakt Plus speziell gut für Küchen, Nass- und Feuchträume.



### Für den Endkunden

bedeutet Argolite HPL Kompakt Plus, dass sich die Dusche oder die Küchenrückwand besonders fugenarm präsentiert und nebst dem geringen Reinigungsaufwand auch funktionell sein kann. Denn auch hier sind je nach Einsatzgebiet die Optionen Magnethaftung und Beschreibbarkeit möglich. Die Qual der Wahl hat der Kunde, indem er sich zwischen den frei kombinierbaren Dekoren und Oberflächen der aktuellen Kollektion von Argolite entscheiden muss. Ebenfalls zu erwähnen ist das interessante Preis-/Leistungsverhältnis im Vergleich zu anderen Material-Lösungen in diesem Einsatzbereich und die Gewissheit, dass man ein in der Schweiz hergestelltes Qualitätsprodukt besitzt.

### Für den verarbeitenden Betrieb

bedeutet der Einbau von Argolite HPL Kompakt Plus Mehrwert pur. In seinem Betrieb kann er mit der grossen Vielfalt an Farben und Strukturen dem Kunden eine optimale und individuelle Gestaltung von Küche und Bad bieten. Die rasche Verfügbarkeit innerhalb von 10 Arbeitstagen auch bei Losgrösse 1 und der einfache Transport der robusten Platten erlauben ihm, diese gleich bei Lieferung von Küche und Bad beim Kunden einzubauen. Die Montage verläuft unsichtbar und schnell, mit eigenem Werkzeug und bedarf keiner Trocknungszeit. Es bedarf hier lediglich einem tragfähigen Wandmaterial, daher bietet sich HPL Kompakt Plus im Besonderen auch bei Renovationen an. Die Wertschöpfung und gleichfalls die Kundenzufriedenheit darf der Schreiner für sich ernten. Informationen zur korrekten Klebung von Argolite Kompakt Plus erhält er zudem bequem über [argolite.ch](http://argolite.ch).

Argolite ist bemüht, nebst bewährten Klassikern laufend weitere Dekore und Oberflächen zu entwickeln. Zu den vielfältigen Möglichkeiten im Uni und Holzdekor-Bereich gesellen sich auch weitere, frei kombinierbare Lösungen dazu.

- Naturfaser: Das HPL mit der eigenen Materialsprache, welches Argolite exklusiv herstellt.
- Argotex: Hochwertige Textilien werden direkt verpresst.
- Argoprint: Eigene Print-Dateien können direkt verpresst werden.

### Sanitized®

Obwohl HPL Oberflächen von sich aus bereits sehr gute hygienische Eigenschaften aufweisen, sind alle argolite Produkte seit 2016 zusätzlich mit der kontrollierten und zertifizierten Sanitized® Technologie ausgerüstet. Somit haben Bakterien keine Chance mehr, weshalb HPL von Argolite gerne im Innenausbau von Spitälern, Heimen oder Schulen verwendet wird.

Argolite AG  
Ettiswilerstrasse 48  
6130 Willisau  
Telefon 041 972 61 11  
Fax 041 972 61 10

[verkauf@argolite.ch](mailto:verkauf@argolite.ch)  
[www.argolite.ch](http://www.argolite.ch)



## Argoplax

Wir **belegen** Argolite HPL-Schichtstoffplatten auf verschiedenste Trägermaterialien wie Span-, MDF-, Sperrholz- und Brandschutzplatten, Türen usw.

ARGOPLAX – das hochwertige individuelle dekorative Plattenmaterial, schnell und kostengünstig, fragen Sie uns an...

**HPL Werk**  
041 972 61 11  
[verkauf@argolite.ch](mailto:verkauf@argolite.ch)  
[www.argolite.ch](http://www.argolite.ch)

**Argolite**

## Hannoband®-BSB BG1 – das Brandschutzband

Für Brandschutzfenster und -Türen, Anschlüsse bei Trennwänden und zwischen Mauerwerksteilen

✓ Feuerwiderstandsklasse bis EI120

✓ schwer entflammbar nach DIN 4102 T1

✓ wärmedämmend/schallmindernd

✓ auch für direkt bewitterte Fugen geeignet

✓ VKF-Zulassung (Brandschutzregister gelistet)



Gewerbestrasse 10  
CH-4450 Sissach  
Tel. 061/973 86 02  
Fax 061/973 86 03  
www.hanno.ch



**HANNO**  
Dicht- und Dämmsysteme

### Hannoband®-BSB BG1 – Das Brandschutz-Fugendichtband. Witterungsbeständige Feuerwiderstandszeit

Hanno® hat ein schwerentflammbares vorkomprimiertes Brandschutz-Fugendichtband im Programm, das mit einer speziell auf den Brandschutz abgestellten Imprägnierung versehen ist und darüber hinaus alle Anforderungen der DIN 18542: 2009 Beanspruchungsgruppe 1 erfüllt.



Hierdurch eignet sich das Band ausserordentlich gut bei Anforderungen, die sowohl eine hohe Feuerwiderstandsklasse als auch eine dauerhaft dichte Fuge zur Voraussetzung haben. Einsetzbar etwa im Tunnelbau, bei Brandschutztüren und -fenstern oder im Trockenbau weist es eine geprüfte Feuerwiderstandsdauer von bis zu 120 Minuten auf. Es eignet sich darüber hinaus für den schlagregensicheren Einbau bei Dehn- und Anschlussfugen  $\geq 600$  Pa und kann so auch bei direkt bewitterten Fugen eingesetzt werden.

Hannoband®-BSB BG1 besteht aus vorkomprimiertem Polyurethan-Weichschaum mit patentierter Brandschutz-Acrylat-Dispersionsimprägnierung. Das hellgraue Band dichtet Fugentiefen von 15 mm bis 40 mm und Fugenbreiten von 5 mm bis 25 mm ab.

Bei der MFPA Leipzig wurde Feuerwiderstandsprüfung durchgeführt, die die Angaben des Herstellers bestätigte. Systemprüfungen in Zusammenarbeit mit einem namhaften Schweizer Fenster- und Türen-Produzenten mit einem 50 mm breiten Blockrahmen, einer 12 mm breiten Fuge und der beidseitigen Fugenabdichtung mit Hannoband®-BSB BG1 ergaben eine Feuerwiderstandsdauer von 35 Minuten. Ferner bestand das Band die Prüfung nach DIN EN 1366-4 Feuerwiderstandsdauer bis 120 Minuten bei doppelter Verlegung zwischen Mauerwerk und Mauerwerk problemlos.

Das Band ist in der höchsten vergebenen Klasse der Gemeinschaft Emissionskontrollierter Verlegewerkstoffe (GEV) mit EMICODE® EC1PLUS zertifiziert und sondert somit keine messbaren Schadstoffe ab.

Neben bis EI 120 geprüften 1K- und 2K-Polyurethan-Dosenschäumen, intumeszierenden Brandschutzmassen, Brandschutz-Silikonen und -Acrylaten, sowie Hochtemperatur-Rundschnüren komplettiert das Fugendichtband den Bereich der Brandschutzprodukte von HANNO.



Weitere Informationen erhalten Sie unter <http://hanno.ch/index.php/brandschutzmaterialien.html>. Hanno (Schweiz) AG

Hanno (Schweiz) AG  
Gewerbestrasse 10  
4450 Sissach  
Telefon 061 973 86 02  
Fax 061 973 86 03

info@hanno.ch  
www.hanno.ch

### Der Schweizer Spezialist für die Entwicklung und Umsetzung von innovativen Brandschutzlösungen im Bereich Türen, Tore und Wandverkleidungen

Bach Heiden AG entwickelt für die heutige Architektur Brandschutztüren und Brandschutztüren. Ihr Ziel ist es, nachhaltige Produkte mit hohem Gestaltungsanspruch herzustellen. Mit seinen Kunden pflegt das Unternehmen langjährige Beziehungen.

#### Architekturberatung

Das Unternehmen ist stark in der Projektberatung verankert. Der Kunde sucht nach den besten Lösungen im Brandschutz; Bach Heiden AG bietet das richtige Produkt am richtigen Ort an. Es darf eine maximale Kompetenz an Produktvielfalt und Fachwissen erwartet werden. Qualität und Zuverlässigkeit stehen an erster Stelle.



### Neue Führung in der Geschäftsleitung

Mit dem Erweiterungsbau der leistungsfähigen Produktion hat es auch eine neue Besetzung der Geschäftsleitung der Bach Heiden AG gegeben. Die Herren Mark Brassel und Sandro Keller übernahmen die operative Führung des Unternehmens. Mit ihnen konnte man ausgewiesene Kenner der Branche und erfahrene Führungspersönlichkeiten gewinnen.

### Produktportfolio von Bach Heiden

Bach Heiden ist es ein Bedürfnis, sich in der Branche abzuheben und den Kunden ein spezielles Produktportfolio anzubieten. Die rund 50 Mitarbeiter setzen sich täglich ein, wenn es sich um die Sicherheit mit Brandschutztüren und feuerabweisenden Wänden, individuellem Innenausbau, CNC-Fabrikation oder um Barrierefreie- und Raumspartüren handelt.

### Brandschutz – Kompetenz und moderne Optik

Das Unternehmen ist Spezialist für innovative Brandschutzelemente mit einem hohen Designanspruch. Die Materialvielfalt von Holz, Glas und Metall unterstreicht diese Kompetenz. Die VKF-geprüften Brandschutzprodukte werden in der ganzen Schweiz eingesetzt und überzeugen sowohl als technische wie auch als kreative Lösung. Bach Heiden zählt zu den wenigen Schweizer Herstellern, welche die Brandschutztüren nach Euro-Norm EI30 zertifiziert haben.

### CNC-Fabrikation

Die CNC-Simultantechnologie mit Radiuskorrektur ermöglicht die Umsetzung komplexer Bauteile in der Leichtbauweise oder mit hoch verdichteten Materialien – vom Prototyp bis zur Serienproduktion. Durch die 5-Achsen-Technologie stehen dem Unternehmen bei der freien Formgestaltung beinahe grenzenlose Gestaltungsmöglichkeiten an Bauteilen, Möbeln oder Möbelteilen offen.

Spezielle Tastzyklen ermöglichen eine massgenaue Bearbeitung in allen Hauptachsen. Digitale Produktionsketten ermöglichen die wirtschaftliche Umsetzung von hochkomplexen Design-Bauteilen. Während die Partner von Bach Heiden AG digital und virtuell die Lösungen planen, setzt das Unternehmen die komplette CNC-Bearbeitung von sämtlichen Holzbaukomponenten in die Realität um. Für die Kunden aus der industriellen Fertigung wird die Umsetzung komplexer Bauteile in der Leichtbauweise oder mit hoch verdichteten Materialien vom Prototyp bis zur Serienproduktion angeboten.



### Produktion – CNC-Park

Die Bach Heiden AG erweitert ihren CNC-Park um eine weitere Anlage mit automatischer Beschickung. Vielfach unterstützt die Bach Heiden AG Unternehmen aus derselben Branche bei Engpässen und führt für diese Lohnarbeiten aus. Auch werden oftmals die eigen entwickelten und hergestellten Brandschutztüren an andere Schreinereien weiterverkauft.

### Swiss Made / Made in Appenzell

Das Unternehmen designt, entwickelt und fertigt im eigenen Werk im Appenzellerland innovative Produkte von hoher Qualität. Zugleich wird bei der Auswahl der Materialien und ihrer Verarbeitung höchste Sorgfalt an den Tag gelegt. Trotz des in der Schweiz herrschenden Preisdrucks werden bei der Qualität keine Kompromisse eingegangen. So ganz nach dem Motto: Werte aus der Schweiz für die Schweiz.

Bach Heiden AG  
Postfach  
9410 Heiden  
Telefon 071 898 82 30  
Fax 071 898 82 31

info@bach-heiden.ch  
www.bach-heiden.ch



## Ihr Spezialist für innovative Produkte

Alles aus einer Hand: Brandschutzelemente, Innenausbau, CNC-Fabrikation oder Speziallösungen; bei der Bach Heiden sind Sie an der richtigen Adresse. Die Produkte überzeugen technisch wie auch kreativ. Wir scheuen keine Herausforderungen und finden für Sie die passende Lösung.

Unser umfangreiches, aktuelles Produktportfolio umfasst viele Neuheiten.

Informieren Sie sich unter [www.bach-heiden.ch](http://www.bach-heiden.ch)

Kontakt: [info@bach-heiden.ch](mailto:info@bach-heiden.ch)



# Das Holz, das glücklich macht. Türen und mehr von Knecht.



**KNECHT & CO. AG**  
HOLZWERKSTOFFE + ISOLATIONEN

Täferstrasse 33                      Telefon 056 484 55 00  
5405 Baden-Dättwil              Telefax 056 484 55 01  
mail@knechtholzwerkstoffe.ch    www.knechtholzwerkstoffe.ch



BauBuche GL70



Ab sofort sind 7 Dimensionen BauBuche GL70 ab unserem Lager in Steinach lieferbar. BauBuche GL70 ist faserparallel verleimtes Furnierschichtholz, welches gegenüber Fichtenholz eine massiv höhere Tragkraft hat. So können Querschnitte bis zu 50% reduziert werden. Gerne bemessen wir Ihre Bauteile und beraten Sie bei der Materialauswahl. Das aktuelle Produkteblatt finden Sie auf unserer Webseite.

Leimholz Haag AG  
Ahornstrasse 5  
CH-9323 Steinach

T +41 (0)71 447 17 17  
F +41 (0)71 447 17 18  
info@leimholz.ch

[www.leimholz.ch](http://www.leimholz.ch)

Von der Natur inspiriert.

## Schützen Sie Ihr Holz

arbezol steht seit über 70 Jahren für eines der umfassendsten Produktsortimente für den Holzschutz in der Schweiz. arbezol Holzschutzprodukte sind vorbeugende und bekämpfende Lösungen für jeden Untergrund.



**arbezol®**  
Holzschutz

[www.bosshard-farben.ch](http://www.bosshard-farben.ch)

**BOSShard**  
bekennt Farbe

## Mach was mit Holz!

Unsere Produkte sind Holzwerkstoffe, Türen, Boden & Parkett, Systemlösungen, Lager & Logistik, industrielle Vorfertigung und Services.

Garantiert finden Sie bei uns alles, was Sie für Ihre täglichen Herausforderungen brauchen. Die Organisation traditioneller Holzwerkstoffe ist unsere Kernkompetenz, die Entwicklung individuell anwendbarer Lösungen unsere Innovation.



Für die Realisierung Ihrer Projekte arbeiten wir national und international mit den leistungsfähigsten Produzenten eng zusammen. Dank diesem aktiven Wissensaustausch können wir Ihnen ein

Spektrum an namhaften Markenprodukten, Exklusivitäten und Eigenmarken zur Verfügung stellen.

Schnell und über kurze Wege können Sie bei uns auf eine breite Vielfalt an Holzwerkstoffen – für den Einsatz ab Boden bis zum Dach – bedürfnisorientiert zurückgreifen. Das auf die Holzverarbeitende Industrie und das handwerkliche Holzgewerbe ausgerichtete Sortiment umfasst mehr als 14 000 Lagerartikel. Aus Rücksicht auf lokale Bedürfnisse ist es regional abgestimmt. Sollten gewünschte Produkte nicht am Lager sein, organisieren wir Ihnen diese gerne. Je nach Bedarf bringen wir Ihnen die Ware in die Werkstatt oder auf die Baustelle.



Mit der auf Nachhaltigkeit ausgerichteten Unternehmenspolitik respektiert Kuratle & Jaecker die Herkunft des Grundmaterials. Der

verantwortungsvolle Umgang mit dem natürlichen und nachwachsenden Rohstoff Holz ist uns ein grosses Anliegen, und wir stehen in der Holzindustrie für ökologische Werte und auf Emissionen geprüfte Produkte ein.

Die Unternehmung ist nicht bloss nach FSC, PEFC und HSH zertifiziert, sondern fördert das Label von natureplus aktiv. Der Endverbraucher hat dadurch Gewähr, dass die erworbenen Produkte aus nachhaltig bewirtschafteten Wäldern stammen und auf Umwelt, Gesundheit und Funktion geprüft sind.

In unseren grosszügigen KURATLE SHOWROOMS finden interessierte Besucher neue Inspirationen aus Holz zum Bauen und Wohnen in einer übersichtlichen Präsentation.

Gerne beraten wir Sie in unseren regionalen Ausstellungen und/oder in unseren permanenten grossflächigen Showrooms in der Bauarena 8604 Volketswil und Stilhaus 4852 Rothrist.

### Über das Unternehmen

Unter dem Dach der KURATLE GROUP mit Sitz in Leibstadt AG sind operierende Firmen zusammengefasst, die grösstenteils eine jahrzehntelange Geschichte aufweisen. Die international ausgerichtete Unternehmung vereint den Handel mit Bau- und Holzwerkstoffen, Transport/Logistik und Service. Die Kuratle & Jaecker AG bedient ab 12 regionalen Standorten das Holzverarbeitende Gewerbe schweizweit.

Kuratle & Jaecker AG  
Bahnhofstrasse 311  
5325 Leibstadt  
Telefon 056 267 60 60  
Fax 056 267 60 99

info@kuratlejaecker.ch  
www.kuratlejaecker.ch

# MACH WAS MIT HOLZ!

Unser oberstes Ziel ist es, Ihnen ein Vollsortiment an Produkten aus dem nachwachsenden Rohstoff Holz anzubieten. Ab Boden bis zum Dach organisieren wir für Sie traditionelle und trendige Holzwerkstoffe für Anwendungen im konstruktiven Holzbau und dekorativen Innenausbau. Je nach Bedarf bringen wir Ihnen die Ware in die Werkstatt oder auf die Baustelle.

#### Nachhaltigkeit

Nachhaltigkeit ist keine leere Worthülse, sondern unser stetiges und ernsthaftes Bemühen der damit verbundenen ganzheitlichen Umsetzung. Der verantwortungsvolle Umgang mit dem natürlichen und nachwachsenden Rohstoff Holz ist unser Anspruch. Als Bindeglied zwischen Produzenten und Markt setzen wir uns für einen schonenden Umgang mit der wertvollen Ressource ein. Aus diesem Grund werden Holzwerkstoffe bevorzugt bei Produzenten beschafft, welche Holz aus zertifizierten Wäldern verarbeiten.

#### Sortiment

Nebst traditionellen Produkten beinhaltet unser Angebot Generalvertretungen und Exklusivprodukte von Lieferanten aus dem In- und Ausland. Das ausgewogene, den aktuellen Marktgegebenheiten angepasste Angebot beinhaltet, Tischler- und Laubholzplatten, Sperrholzplatten, Spanplatten, Platten furniert, MDF Faserplatten, Türen, Holzfaserverprodukte, Massivholzplatten Nadelholz, OSB, Latten, Täfer, Schalungen, Bodenriemen, Dachfenster, Bauelemente, Wärmedämmstoffe, Brandschutzplatten, Bodenbeläge und Parkett, Dekorative Produkte, Terrassen, Gartenholzprodukte, Konstruktionsholz, Emissionsarme Holzwerkstoffe + Bodenbeläge sowie Leichtbauplatten.



**KURATLE JAECKER**

KURATLE & JAECKER AG  
Bahnhofstrasse 311  
5325 Leibstadt  
+41 56 267 60 60  
info@kuratlejaecker.ch  
kuratlejaecker.ch

Leibstadt AG · Alpnach OW · Bern BE · Buchs ZH ·  
Ermatingen TG · Füllinsdorf BL · Münchwilen TG ·  
Niederbipp BE · Oberentfelden AG · Rothrist AG ·  
Sins AG · St. Margrethen SG · Volketswil ZH

Säge- und Hobelwerk  
Lackierwerk  
Leimwerk  
8362 Balterswil



www.bruehwilerag.ch  
info@bruehwilerag.ch  
Telefon 071 973 90 10  
Telefax 071 973 90 20

- **Holzfassaden in verschiedenen Farben und Profilen**
- **Rahmenholz, Brettschichtholz, Konstruktionsvollholz aus Schweizer Holz in der Schweiz produziert**
- **Bauholz, Latten, Traufbretter und KV-Latten**

## Rhomboidfassaden aus Schweizer Produktion total im Trend!

Die August Brühwiler AG in Balterswil TG ist marktführend im Holzfasadenbau. Auf den modernen Hobel- und Lackieranlagen können sämtliche kurante-, als auch individuelle Profile in allen handelsüblichen Abmessungen produziert und in über 3000 verschiedenen Farben oberflächenveredelt werden.



Immer mehr Bauherren wünschen sich eine Fassade mit dem natürlichen mausgrauen Verwitterungsfarbtönen. Dieses Silbergrau war schon seit langem eine allseits beliebte Farbe, die sich aber erst jetzt so richtig durchsetzen kann.

Die August Brühwiler AG hat nämlich in Zusammenarbeit mit der bekannten Schweizer Firma Böhme AG, Lack- und Farbenfabrik in Liebefeld BE, die bewährte Lasur ASS Aging Stain weiterentwickelt, welche

- sich ästhetisch von den bisherigen Farbtönen in beneidenswerter Art abhebt und andererseits
- extrem witterungsbeständig ist.



Das Besondere dieser Neuentwicklung ist vor allem der naturnahe Farbton einer natürlichen Alterung. Gerne nehmen wir für Sie eine Bemusterung vor.

### **Rahmenholz, Brettschichtholz, Konstruktionsvollholz**

Seit einigen Jahren schon bietet die Firma August Brühwiler AG neben Bauholz, Latten, Holzfassaden auch Schweizer Konstruktionsvollholz, Rahmenholz und Brettschichtholz an.

Die Lamellen für die Produktion des Leimholzes werden in unserem Sägewerk aus Schweizer Rundholz produziert und nachher in unserem Leimwerk in Fimmelsberg weiterverarbeitet. Natürliche Holzprodukte aus reinem Schweizer Holz!

August Brühwiler AG Säge- und Hobelwerk  
Hackenbergstrasse 3  
8362 Balterswil  
Telefon 071 973 90 10  
Fax 071 973 90 20

info@bruehwilerag.ch  
www.bruehwilerag.ch

## «Nur Holzoberflächen – dafür richtig.»

### Geburtstagsgeschenk

Exakt 60 Jahre nach der Gründung der Beizerei Traber in Stäfa am Zürichsee haben sich die Brüder Hans und Roland Traber einen Zukunfts-Wunsch erfüllt und im nahe gelegenen Bubikon das modernste Werk der Schweiz für die Bearbeitung von Holzoberflächen gebaut.

Was vor rund fünf Jahren als visionäre Idee begann, wurde am 17. Mai 2016 offiziell in Betrieb genommen: das Holzoberflächen-Bearbeitungszentrum TRABER BUBIKON. «Mit diesem Werk wird in dritter Generation weitergeführt, was unser Vater vor 60 Jahren begonnen hat», so Hans Traber, der zusammen mit seinem Bruder Roland Traber seit 1992 die Beizerei Traber leitet.



Das Team von TRABER BUBIKON vor der modernsten Lackierstrasse der Schweiz.

### Grosszügige Platzverhältnisse

Die Platzverhältnisse im Betrieb in Stäfa ZH und der Zweigniederlassung in Baar ZG wurden zunehmend enger. Dazu beigetragen hat zweifellos der gute Ruf, den sich die beiden Traber-Brüder in den letzten rund 25 Jahren als Spezialisten für das Beizen in der ganzen Schweiz erarbeitet haben. «Deshalb lag es für uns nahe, statt eines halben Schrittes gleich einen grossen Schritt zu machen und den reinen Handwerksbetrieb um die modernste Lackierstrasse der Schweiz zu ergänzen» fügt Roland Traber schmunzelnd hinzu.

### Qualität und Durchlaufzeiten

Entstanden ist ein Kompetenzzentrum, das seinesgleichen sucht. «Nach einer 90-minütigen Trocknungsphase und anschliessen-

der UV-Härtung sind die Werkstücke bereits stapelbar und können weiterverarbeitet werden», so der Produktionsverantwortliche Michel Traber, der ergänzend anfügt: «Damit sind wir in jeder Hinsicht wettbewerbsfähig, auch deshalb, weil wir beidseitig hängend lackieren, was die Durchlaufzeiten auf ein absolutes Minimum reduziert. Ausserdem arbeiten wir, wo immer möglich, mit nahezu lösungsmittelfreien Lacken und decken damit auch die ökologischen Anforderungen in jeder Hinsicht optimal ab.»

### Handwerk bleibt

Was sich trotz der industriellen Dimensionen auch in Zukunft nicht ändern soll, umschreibt der Verkaufsverantwortliche Nico Traber so: «Holz ist ein Werkstoff, der handwerkliches Können und Erfahrung voraussetzt. Deshalb haben wir die Beizerei in Stäfa nicht etwa geschlossen, sondern einfach nach Bubikon gezügelt. Die Beizerei ist nun zusammen mit der Lackierstrasse unter dem selben Dach. Das macht vieles einfacher und übersichtlicher – sowohl für unsere Mitarbeitenden als auch logistisch.»

Diese Versprechen vermag TRABER BUBIKON zweifellos heute schon einzulösen. Und wenn die «vier Musketiere» auch in Zukunft weiter so erfolgreich sein werden wie bisher, dürfte in weiteren 25 Jahren einem noch grösseren Holzoberflächen-Bearbeitungswerk nichts im Weg stehen.



Einzelstücke und Kleinserien werden auch weiterhin von Hand bearbeitet – jetzt jedoch am neuen Domizil in Bubikon ZH.

Traber Holzoberflächen AG  
Rosengartenstrasse 1  
8608 Bubikon  
Telefon 044 927 17 17  
Fax 044 927 17 18

info@traber-bubikon.ch  
www.traber-bubikon.ch



RAL 6018  
Gelbgrün  
Mattglanz

Ein junges Pflänzchen – mit 60 Jahren Erfahrung.

Das modernste Holzoberflächen-Bearbeitungswerk der Schweiz: traber-bubikon.ch

**TRABER**  
**BUBIKON**

«Wir geben Holz Charakter»



**KAUF  
MANN**  
OBERHOLZER

**Optiholz®**  
Eine ganz natürliche Verbindung  
aus massivem Holz ohne  
Fremdstoffe. Interessiert?

**Kaufmann Oberholzer AG**, Holzleimbau  
Feldstrasse 6, 9215 Schönenberg

Telefon 071 644 92 92, Fax 071 644 92 64  
[www.kaufmann-oberholzer.ch](http://www.kaufmann-oberholzer.ch)

Für jeden Einsatz den Richtigen!

**U max urech**

Lager- und Fördertechnik



[www.max-urech.ch](http://www.max-urech.ch)

**VARICOR®** *Es ist angerichtet.*



**Die idealen Zutaten für Ihren Planungserfolg!**

Stellen Sie sich vor, Sie könnten einfach Ihre Skizze vorlegen und die Waschlösung würde nach Ihren Vorstellungen gebaut werden.

**UNVORSTELLBAR? Wir bieten massgefertigte Lösungen.**

**VARICOR®-Vertrieb Schweiz:**

- Tafelmaterial
- Becken und Formteile
- Fertig verarbeitete Waschtische und Abdeckungen

**meyer®**

Meyer AG • Herdern 10 • 6373 Ennetbürgen • [www.meyer-systeme.ch](http://www.meyer-systeme.ch)  
Telefon: 041 620 16 57 • Fax: 041 620 62 17 • [info@meyer-systeme.ch](mailto:info@meyer-systeme.ch)

**Investitionen für die Zukunft**

Mit dem Neubau in Roggwil setzt das Lanz-Fronten AG ein klares Zeichen und auf «Swiss-made». Die Nähe zum Kunden, eine kurze Reaktionszeit und die klare Philosophie als Zulieferer sind Eigenschaften, welche von unseren Kunden geschätzt werden.



**3480 m<sup>2</sup> Produktionsfläche**

Mit der Planung auf die grüne Wiese konnte der Materialfluss optimal in die Produktion eingebettet werden. Die gesamten 3480 m<sup>2</sup> Produktionsfläche sind auf einer Ebene integriert.

Vom Materialeingang bis zur Auslieferung steht ein drei Meter breiter Materialflussweg zur Verfügung, auf welchem die Kommissionen den verschiedenen Bearbeitungen zugeführt werden. Die Ausstellung und das Büro sind in einem 900 m<sup>2</sup> grossen Kopfteil auf der Produktion aufgebaut.



### Innovation in der Oberflächenbeschichtung

Die Zukunft gehört farbigen Oberflächen. Die Zunahme der Kundenwünsche und eine eigene Marktstudie veranlassten das Unternehmen, in eine innovative Roboterspritzanlage zu investieren.



Die Konzeption der Anlage umfasst einen Spritzroboter kombiniert mit einer Flächenspritzanlage. Dabei werden die Teile nach der Oberflächenbeschichtung automatisch auf einem der 92 Lagerplätze abgelegt. Gezielt können diese Teile dem Lager entnommen, über einen automatischen Wender gedreht und wieder in den Materialfluss gebracht werden.

### Komplette Fronten und Lohnarbeiten

Lanz-Fronten AG ist damit in der Lage, matte bis hochglänzende Oberflächen innert kurzer Zeit und in höchster Qualität zu produzieren.



Wie bisher können die Kunden auf das bewährte Angebot von kompletten Fronten zurückgreifen, bei Bedarf mit entsprechender Bearbeitung wie Griffprofil und Bohrung.

Eine neue Dienstleistung sind Lohnarbeiten im Oberflächenbereich. Etlliche Kunden möchten heute den Träger selber vorbereiten. Diesen Trend hat das Unternehmen erkannt und bietet deshalb die reine Oberflächenbeschichtung an. Dabei helfen wir unserem Kunden bei der Logistik, auf Wunsch holen wir die Teile bei ihm ab.

Lanz-Fronten AG  
St. Urbanstrasse 34  
4914 Roggwil  
Telefon 062 918 80 10  
Fax 062 918 80 20

info@lanzfronten.ch  
www.lanzfronten.ch

Hochglänzende Lack-Fronten  
mit einmaliger Tiefenwirkung produziert  
auf unserer topmodernen Anlage.

Lanz-Fronten AG, Roggwil  
062 918 80 10  
www.lanzfronten.ch

**Lanz  
Fronten**



# Ihr Spezialist für Stahl- und Chromstahlzargen

## Wir stehen für:

- fachkompetente und gezielte Beratung
- massgeschneiderte Lösungen für Einzel- und Sonderanfertigungen

Der perfekte Rahmen für  
Ihre Ideen.

Keller Zargen AG

St. Gallerstrasse 11 | 8353 Elgg | Schweiz

t +41 (0)52 368 56 00 | f +41 (0)52 368 56 50

info@kellerzargen.ch | kellerzargen.ch



## So schnell finden Sie Ihre Geschäftspartner in unserem Katalog!

Suchbeispiel aus Stichwort- und Adressenverzeichnis

Sie suchen beispielsweise in diesem Register Firmen,  
die **Abdeckplatten** anbieten:

**Abdeckplatten** 20, 28, 43, 72, 97, 121, 169, 176, 226, 228, 229,  
230, 231, 232, 234, 261, 266, 273, 277, 322, 348, 402, 404, 416

- 20 ← Herzog-Elmiger AG, Langsägestr. 11, 6010 Kriens
- 21 Holz Stürm AG, Bleichweg 7, 9403 Goldach
- 22 I.D. Individual Doors S.A., Route du Centre 32, 1774 Cousset
- 23 I.D. Individual Doors S.A., Zona Industriale 4, 6807 Tavernes
- 24 JELD-WEN Schweiz AG, Luzernerstr. 48, 5620 Bremgarten
- 25 Kaufmann Oberholzer AG, Feldstr. 6, 9215 Schönenberg
- 26 Keller Zargen AG, St. Gallerstr. 11, 8353 Elgg
- 27 Knauf AG, Kägenstr. 17, 4153 Reinach
- 28 → Knecht & Co. AG, Täferstr. 33, 5405 Baden
- 29 KOCH Group AG, Birgistr. 3, 8304 Wallisellen

## Halbfabrikate Zulieferteile Normbauteile

## Werkstoffe und Materialien für die Möbelfertigung

- Abdeckplatten **20, 28, 43**, 72, 97, 121, 169, 176, 226, 228, 229, 230, 231, 232, 234, 261, 266, 273, 277, 322, 348, 402, 404, 416
- Aluminiumbänder, Folien 242, 266, 355
- Bauspanplatten **2, 20, 28, 43**, 97, 120, 121, 143, 176, 218, 226, 229, 230, 231, 232, 233, 250, 263, 266, 273, 277, 283, 322, 348, 364, 383, 384, 404, 407, 416
- Bedruckte Hartplatten **2, 20, 27, 28, 43**, 121, 229, 230, 231, 277, 322, 348, 364, 383, 384, 386, 404
- Beschichtete Spanplatten **2, 20, 27, 28, 30, 43**, 97, 120, 121, 143, 176, 226, 229, 230, 231, 232, 233, 234, 250, 263, 266, 267, 268, 269, 270, 271, 272, 273, 274, 275, 277, 283, 322, 341, 348, 364, 383, 384, 386, 404, 406, 407, 416
- Bitumenplatten **20, 43**, 97, 120, 121, 226, 229, 230, 231, 233, 250, 263, 266, 277, 283, 348, 364, 383, 393, 416
- Dachplatten **14, 20, 28, 43**, 97, 120, 121, 176, 218, 226, 229, 230, 231, 232, 233, 234, 250, 266, 273, 277, 283, 322, 341, 348, 355, 364, 383, 393, 407, 416
- Dämmplatten **20, 27, 28, 30, 38, 43**, 81, 92, 97, 112, 120, 121, 176, 218, 221, 226, 229, 230, 231, 232, 233, 234, 250, 263, 266, 267, 268, 269, 270, 271, 272, 273, 274, 275, 277, 283, 322, 348, 355, 364, 383, 384, 416
- Dekorplatten **20, 27, 28, 30, 43**, 121, 122, 169, 226, 229, 230, 231, 232, 233, 234, 250, 263, 266, 267, 268, 269, 270, 271, 272, 273, 274, 275, 277, 322, 341, 348, 364, 383, 386, 393, 404, 416
- Furniere **9, 20, 27, 65, 87, 93, 120, 145, 176, 180, 229, 230, 231, 232, 233, 234, 241, 245, 263, 283, 334, 386, 416**
- Furnierplatten **20, 27, 28, 87, 97, 121, 169, 176, 226, 229, 230, 231, 232, 233, 234, 263, 266, 273, 277, 283, 284, 322, 334, 348, 354, 383, 384, 386, 407, 416**
- Furnierte Spanplatten **20, 27, 28, 30, 43**, 87, 97, 120, 121, 176, 226, 229, 230, 231, 232, 233, 234, 250, 263, 266, 267, 268, 269, 270, 271, 272, 273, 274, 275, 277, 283, 322, 334, 348, 364, 365, 383, 384, 386, 387, 406, 407, 416
- Gipsplatten **14, 20, 27, 28, 43**, 92, 97, 112, 120, 218, 226, 229, 230, 231, 232, 233, 234, 250, 263, 266, 273, 277, 283, 322, 328, 341, 348, 364, 383, 384, 416
- Glasplatten, Kunststoffglasplatten 191, 229, 230, 231, 237, 283, 322, 393
- Hartfaserplatten **2, 20, 28, 30, 43**, 97, 120, 121, 218, 222, 226, 229, 230, 231, 232, 233, 234, 250, 263, 266, 267, 268, 269, 270, 271, 272, 273, 274, 275, 277, 283, 322, 334, 341, 343, 348, 364, 383, 384, 416
- Hochdruckschichtstoffplatten **4, 20, 27, 28, 30, 43**, 97, 120, 121, 226, 229, 230, 231, 232, 233, 234, 250, 263, 266, 267, 268, 269, 270, 271, 272, 273, 274, 275, 277, 322, 348, 364, 384, 393, 404
- Holzmaserdekorplatten **20, 43**, 121, 229, 230, 231, 234, 266, 273, 277, 322, 348, 383, 386
- Holzspanplatten **20, 28, 30, 43**, 92, 97, 112, 121, 143, 176, 218, 226, 229, 230, 231, 232, 233, 234, 250, 263, 266, 267, 268, 269, 270, 271, 272, 273, 274, 275, 277, 283, 322, 341, 348, 364, 383, 384, 404, 407, 416
- HPL-Platten **4, 20, 27, 28, 30, 43**, 63, 92, 97, 101, 121, 169, 176, 226, 229, 230, 231, 232, 233, 234, 250, 263, 266, 267, 268, 269, 270, 271, 272, 273, 274, 275, 277, 322, 334, 341, 348, 364, 383, 384, 393
- Isolierplatten **20, 27, 28, 30, 43**, 81, 97, 120, 121, 218, 229, 230, 231, 232, 233, 234, 250, 263, 266, 267, 268, 269, 270, 271, 272, 273, 274, 275, 277, 283, 322, 348, 355, 364, 383, 384, 416
- Kanten **9, 20, 27, 28, 30, 40, 43**, 65, 87, 93, 97, 120, 121, 143, 169, 176, 185, 226, 229, 230, 231, 232, 233, 234, 250, 263, 266, 267, 268, 269, 270, 271, 272, 273, 274, 275, 277, 322, 324, 334, 348, 362, 364, 383, 384, 404
- Keramikplatten 120
- Kunststoffbeschichtete Spanplatten **2, 20, 27, 28, 43**, 97, 120, 121, 143, 226, 229, 230, 231, 233, 234, 250, 263, 266, 277, 322, 334, 341, 348, 364, 383, 384, 386
- Kunststoffprofile **20, 27, 300, 302, 311, 362, 393, 404**
- Kunststoffrohstoffe für die Möbelfertigung 121
- Lackplatten **20, 27, 28, 43**, 97, 120, 121, 143, 226, 229, 230, 231, 232, 233, 263, 266, 273, 277, 322, 341, 348, 364, 383, 384, 404, 416
- Leisten  
 – Holz- **12, 20, 28, 30, 40, 43, 50**, 87, 97, 101, 111, 112, 114, 120, 121, 141, 176, 221, 229, 230, 231, 232, 233, 240, 241, 250, 265, 266, 267, 268, 269, 270, 271, 272, 274, 275, 277, 283, 304, 311, 322, 339, 348, 357, 362, 383, 384, 388, 389, 416, 431  
 – Kunststoff- **45**, 120, 121, 176, 302, 311, 362, 393, 416  
 – Metall- **45**, 121, 311
- Lochplatten **2, 7, 20, 27, 28, 43, 50**, 65, 120, 121, 226, 229, 230, 231, 232, 234, 263, 266, 273, 277, 283, 284, 322, 328, 348, 364, 383, 384, 416
- Marmor und Steinplatten aller Art **33**, 120, 146, 218
- Massivholzplatten **2, 20, 21, 28, 30, 34, 43, 50**, 65, 69, 92, 97, 101, 112, 120, 121, 176, 208, 221, 222, 226, 228, 229, 230, 231, 232, 233, 234, 240, 241, 250, 263, 266, 267, 269, 270, 271, 272, 273, 274, 275, 277, 283, 304, 342, 343, 348, 364, 383, 384, 389, 416
- MDF-Platten **2, 20, 27, 28, 30, 43, 48**, 72, 87, 92, 97, 101, 112, 120, 121, 143, 176, 222, 226, 229, 230, 231, 232, 233, 234, 250, 263, 266, 267, 268, 269, 270, 271, 272, 273, 274, 275, 277, 283, 322, 334, 339, 341, 343, 348, 364, 383, 384, 404, 407, 416
- Melaminharzbeschichtete Spanplatten **2, 20, 28, 30, 43**, 72, 92, 97, 120, 121, 143, 226, 229, 230, 231, 232, 233, 234, 250, 263, 266, 267, 268, 269, 270, 271, 272, 273, 274, 275, 277, 283, 322, 334, 341, 348, 364, 383, 384, 386, 404, 407, 416
- Messerfurniere **20, 27, 65, 87, 145, 176, 180, 229, 230, 231, 232, 245, 263, 283, 334, 348**
- Möbelbauplatten, Regalbauplatten **20, 27, 28, 30, 43, 50**, 94, 97, 101, 121, 143, 176, 208, 226, 228, 229, 230, 231, 233, 263, 266, 267, 268, 269, 270, 271, 272, 274, 275, 277, 322, 334, 342, 348, 384, 386, 404, 416
- Möbelspanplatten **20, 27, 28, 30, 43**, 97, 120, 121, 143, 169, 176, 226, 229, 230, 231, 232, 233, 250, 263, 266, 267, 268, 269, 270, 271, 272, 273, 274, 275, 277, 322, 334, 348, 364, 383, 384, 404, 416
- Multiplexplatten **20, 28, 30, 43**, 87, 97, 101, 120, 121, 176, 216, 226, 229, 230, 231, 232, 233, 234, 250, 263, 266, 267, 268, 269, 270, 271, 272, 273, 274, 275, 277, 283, 322, 334, 341, 348, 354, 364, 383, 384, 386, 406, 416
- Naturholzplatten **2, 20, 28, 43, 50**, 69, 87, 92, 97, 112, 121, 176, 208, 218, 222, 226, 228, 229, 230, 231, 232, 233, 241, 250, 263, 266, 273, 277, 283, 320, 322, 334, 341, 348, 364, 383, 384, 416
- Postformingteile **20, 28, 43**, 91, 97, 120, 121, 143, 169, 226, 229, 230, 231, 232, 233, 234, 250, 263, 266, 273, 277, 322, 334, 348, 383, 384, 404
- Prägeplatten **20, 27, 43**, 92, 121, 229, 230, 231, 266, 277, 322, 334, 348, 384
- Pressholz **43**, 121, 233, 241, 250, 334, 348
- Pressschichtholz 69, 121, 216, 277, 283, 348, 357
- Pressteile aus Holz 69, 121, 348, 357
- Profilholz **20, 43, 50**, 69, 121, 229, 230, 231, 233, 250, 266, 277, 334, 348, 357, 364
- PVC-beschichtete Hartplatten **2, 20, 28, 43**, 143, 229, 230, 231, 250, 266, 277, 322, 334, 348, 384
- Rauhspund **2, 21**, 69, 92, 97, 107, 176, 208, 221, 229, 230, 231, 232, 233, 234, 263, 266, 283, 304, 322, 341, 348, 354, 364, 366, 383, 384, 416
- Rohspanplatten **20, 28, 30, 43**, 92, 97, 112, 120, 121, 143, 176, 218, 226, 229, 230, 231, 232, 233, 234, 250, 263, 266, 267, 268, 269, 270, 271, 272, 273, 274, 275, 277, 283, 322, 334, 348, 364, 383, 384, 404, 416
- Schälurniere **20, 27**, 65, 87, 176, 180, 216, 229, 230, 231, 232, 245, 283, 334, 406
- Schichtholz **20, 43**, 97, 121, 176, 216, 229, 230, 231, 232, 233, 241, 250, 263, 266, 277, 283, 304, 322, 334, 348, 357, 364
- Schichtstoffe (Rollenware) **20**, 121, 143, 229, 230, 231, 263, 277, 322, 334, 384
- Schichtstoffplatten **4, 20, 27, 28, 30, 43**, 97, 121, 143, 169, 226, 229, 230, 231, 232, 233, 234, 250, 263, 266, 267, 268, 269, 270, 271, 272, 273, 274, 275, 277, 322, 334, 348, 364, 383, 384, 404
- Schnittholz **12, 20, 21**, 69, 87, 93, 97, 107, 112, 145, 176, 180, 208, 221, 222, 229, 230, 231, 232, 240, 241, 245, 263, 277, 283, 304, 322, 341, 348, 354, 357, 364, 366, 389
- Softformteile **20, 28**, 120, 121, 229, 230, 231, 322, 348, 383
- Spanplatten **2, 20, 28, 30, 43**, 87, 92, 97, 112, 120, 121, 143, 169, 176, 218, 221, 226, 229, 230, 231, 232, 233, 234, 263, 266, 267, 268, 269, 270, 271, 272, 273, 274, 275, 277, 283, 322, 334, 339, 341, 343, 348, 364, 383, 384, 404, 407, 416
- Spantischerlerplatten **20, 28, 43**, 97, 120, 121, 176, 226, 229, 230, 231, 232, 233, 234, 250, 263, 266, 273, 277, 283, 322, 334, 348, 365, 383, 406, 407
- Sperrholz **20, 28, 30, 43**, 97, 120, 121, 176, 208, 216, 226, 229, 230, 231, 232, 233, 234, 250, 263, 266, 267, 268, 269, 270, 271, 272, 273, 274, 275, 277, 283, 311, 322, 334, 339, 341, 343, 348, 354, 364, 383, 384, 386, 387, 407, 416
- Stäbchenplatten **20, 28, 43, 50**, 97, 120, 121, 226, 228, 229, 230, 231, 232, 233, 234, 250, 263, 266, 273, 277, 283, 322, 334, 341, 348, 364, 383, 384, 386, 406
- Stabplatten **2, 20, 28, 43, 50**, 120, 121, 226, 228, 229, 230, 231, 232, 233, 250, 263, 266, 273, 277, 283, 322, 334, 348, 364, 365, 383, 384, 386, 406
- Täferbretter **2, 20, 21, 27, 28, 50**, 92, 97, 120, 121, 208, 221, 232, 234, 240, 241, 250, 266, 277, 304, 322, 348, 354, 366
- Tischlerplatten **2, 20, 28, 30, 43, 50**, 87, 92, 97, 120, 121, 208, 226, 229, 230, 231, 232, 233, 234, 250, 263, 266, 267, 268, 269, 270, 271, 272, 273, 274, 275, 277, 283, 322, 334, 341, 343, 348, 365, 383, 384, 386, 406, 407
- Umleimer  
 – Holz- **20, 27, 40, 43, 50**, 65, 97, 229, 230, 231, 233, 250, 265, 266, 277, 283, 322, 348, 362, 384, 388, 442  
 – Kunststoff- **27**, 65, 169, 229, 230, 231, 273, 322, 343, 362, 384  
 – Metall- 65, 229, 230, 231, 322

**Verbundplatten** 20, 27, 28, 30, 43, 97, 121, 169, 226, 229, 230, 231, 233, 234, 263, 266, 267, 268, 269, 270, 271, 272, 273, 275, 277, 283, 322, 334, 348, 365, 383, 384, 386, 404, 407, 416

**Verkleidungsspanplatten** 14, 20, 27, 28, 43, 97, 121, 143, 226, 229, 230, 231, 232, 233, 266, 273, 277, 322, 334, 341, 348, 383, 384, 407, 416

**Verlegeplatten** 20, 27, 28, 30, 43, 97, 121, 143, 218, 226, 229, 230, 231, 232, 233, 234, 250, 263, 266, 267, 268, 269, 270, 271, 272, 273, 274, 275, 277, 283, 322, 334, 343, 348, 383, 384, 407, 416

**Verlegespanplatten** 20, 28, 43, 97, 121, 143, 218, 226, 229, 230, 231, 232, 233, 234, 250, 263, 266, 273, 277, 283, 322, 334, 348, 383, 384, 407, 416

## Halbfertigfabrikate, Fertigfabrikate

**Arbeitsplatten** 4, 20, 25, 28, 30, 31, 34, 43, 50, 69, 72, 97, 101, 120, 121, 127, 143, 176, 222, 226, 228, 229, 230, 231, 232, 233, 234, 250, 253, 258, 261, 263, 264, 266, 267, 268, 269, 270, 271, 272, 273, 274, 275, 277, 282, 322, 334, 348, 364, 383, 384, 402, 403, 404, 416

**Armlehnen** 50, 101

**Aufhangvorrichtungen** 20, 121, 311

**Badzimmerelemente** 25, 34, 72, 120, 139, 155, 252, 258, 282, 302

**Bilderleisten** 27, 29, 50, 105, 151, 158, 239, 250, 257, 311, 349, 357

**Büromöbel** 25, 72, 74, 94, 155, 239, 252, 258, 282, 301, 302

**Einbauelemente** 25, 74, 120, 155, 252, 258, 264, 282, 302

**Einbauleuchten für Möbel** 25, 29, 122, 151, 185, 203, 217, 257, 282, 311

**Einbauspülen** 25, 98, 120, 139, 172, 185, 311, 403

**Elektrotechnische Einbaugeräte** 80, 311, 403

**Formteile**

– Holz- 6, 20, 25, 27, 34, 43, 50, 91, 97, 101, 111, 120, 140, 141, 216, 229, 230, 231, 240, 250, 252, 258, 266, 343, 348, 362, 386, 442

– Kunststoff- 6, 169, 230, 261, 362

– Metall- 1, 303

**Griffleisten** 1, 29, 40, 42, 50, 101, 105, 158, 185, 201, 217, 230, 234, 250, 311, 324, 348, 362, 372

**Handläufe** 29, 40, 42, 50, 76, 81, 91, 101, 111, 121, 141, 154, 159, 201, 226, 229, 231, 234, 240, 254, 257, 263, 266, 273, 277, 302, 322, 324, 348, 416

**Holzteile** 6, 40, 50, 101, 111, 114, 121, 140, 159, 228, 229, 230, 231, 240, 250, 266, 302, 343, 348, 362, 442

**Kantenschutzprofile** 27, 40, 50, 71, 121, 170, 257, 266, 324, 328, 349, 416

**Klappbetten** 74

**Korpuselemente** 20, 43, 73, 74, 120, 155, 258, 264, 282, 302, 322, 348, 394

**Küchen** 25, 73, 94, 98, 177, 239, 252, 258, 302, 318, 341, 345, 346, 353, 429

**Küchenabdeckungen** 16, 25, 28, 33, 34, 43, 50, 69, 73, 98, 120, 121, 127, 143, 146, 172, 176, 177, 228, 229, 230, 231, 232, 250, 258, 261, 264, 266, 273, 277, 297, 302, 303, 320, 322, 324, 346, 348, 384, 394, 402, 403, 404

**Küchenarbeitsplatten** 4, 16, 20, 25, 28, 33, 34, 43, 50, 73, 97, 98, 120, 121, 127, 143, 172, 176, 177, 226, 228, 229, 230, 231, 232, 233, 234, 250, 258, 261, 263, 264, 266, 273, 277, 297, 302, 320, 322, 324, 346, 348, 383, 384, 402, 403, 404

**Kücheneinbauteile** 25, 29, 31, 73, 98, 121, 139, 158, 169, 177, 203, 217, 258, 264, 302, 311, 315, 324, 346, 348

**Küchenfronten**

– Alu-Rahmen für 29, 185

– Rostfreie Stahl- 172, 201, 303, 355, 403, 433

– andere- 31, 43, 50, 72, 73, 97, 101, 105, 122, 176, 228, 229, 230, 231, 250, 258, 264, 266, 320, 325, 345, 346, 364, 404

**Küchenschütten** 185, 203, 311

**Kunststoffteile** 169, 217, 261, 311, 324, 362, 393

**Lamellenholz** 32, 43, 229, 230, 231, 250, 277, 320, 322, 341, 357

**Lehnen** 201, 442

**Leisten**

– Holz- 12, 28, 40, 43, 50, 65, 93, 97, 101, 105, 111, 112, 120, 221, 226, 229, 230, 231, 240, 241, 250, 252, 253, 265, 266, 273, 277, 304, 311, 322, 332, 339, 343, 348, 357, 362, 389, 415, 416, 442

– Kunststoff- 120, 169, 311, 349, 362

– Metall- 303, 311, 349, 355, 433

**Möbelfronten** 20, 25, 27, 31, 34, 43, 50, 69, 72, 74, 101, 105, 121, 169, 228, 229, 230, 231, 239, 252, 258, 266, 273, 277, 284, 301, 302, 320, 322, 325, 348, 364, 384, 404

**Möbelfüße** 29, 34, 101, 105, 111, 114, 122, 140, 141, 151, 158, 185, 201, 203, 217, 311, 362, 372, 373, 433

**Möbelgriffe, Möbelknöpfe** 29, 101, 111, 122, 140, 141, 151, 158, 185, 201, 203, 217, 311, 352, 360, 362, 372, 433

**Möbelkassetten, Möbeltresore** 29, 151, 158, 185, 311

**Möbelteile** 20, 27, 50, 69, 72, 74, 94, 101, 105, 121, 140, 141, 143, 155, 169, 216, 252, 258, 273, 282, 301, 320, 322, 325, 348, 384, 404, 442

**Möbeltüren** 50, 72, 74, 101, 105, 169, 252, 258, 284, 302, 320, 325, 348

**Rollladen für Möbel** 1, 25, 29, 122, 158, 185, 203, 258, 311, 324, 373

**Schraubenabdeckungen** 29, 37, 111, 141, 151, 158, 185, 217, 311, 362, 372, 373, 418

**Schubladen** 25, 29, 101, 122, 155, 185, 203, 217, 252, 258, 282, 302, 311, 372

**Sitze** 216, 302, 311

**Spanholzformteile** 258, 348

**Sperrholzformteile** 34, 91, 101, 216, 258, 348, 386

**Spiegel** 16, 139, 191, 202, 237, 282, 311

**Spritzgussteile** 158, 217, 279, 311, 360, 420

**Stahlrohr, Stahlrohrteile** 158, 201, 279, 303, 311, 420, 433

**Stuhlgestelle** 101, 201, 302, 303, 311

**Tischgestelle**

– Holz- 2, 25, 31, 34, 50, 101, 105, 121, 140, 141, 240, 250, 252, 254, 282, 311, 343, 348, 384, 396

– Metall- 1, 29, 34, 151, 158, 185, 201, 203, 217, 262, 282, 302, 303, 311, 315, 352, 355, 372, 433

– Mineralwerkstoff- 25, 31, 34, 258, 261, 324

**Tischplatten**

– Holz- 2, 6, 20, 25, 28, 31, 34, 40, 43, 50, 65, 69, 76, 97, 98, 101, 108, 121, 140, 155, 176, 216, 226, 228, 229, 230, 231, 232, 234, 240, 241, 250, 252, 254, 258, 266, 273, 277, 282, 302, 311, 320, 322, 343, 348, 361, 376, 384

– Kunststoff- 72, 169, 324

– Metall- 201, 303, 433

– Mineralwerkstoff- 14, 25, 31, 34, 127, 258, 261, 324

– Naturstein- 71

**Verglasungen, Bleiverglasungen** 15, 16, 191, 282, 436

## Bespannmaterialien, Bezugsmaterialien

**Bespannstoffe** 110, 392

**Bezugsstoffe** 392

**Filze** 70, 86, 241

**Kunstleder** 110, 392

**Leder** 169

## Polstermaterialien, Polsterartikel und Zubehör

**Bandstahl** 311, 355

**Draht** 151, 158, 311, 317, 355

**Federböden** 66

**Federn** 212

**Filzmöbelgleiter** 29, 266, 380

**Füllstoffe** 287

**Gurten** 151, 158, 240, 317, 390

**Hebebänder** 151, 158, 317, 390

**Kordeln, Schnüre** 317

**Kunststoffprofile für Fahrzeugpolster und Innenausstattung** 302

**Latexschaummaterial** 336

**Lattenroste** 250, 277, 336, 343, 357, 389, 418

**Matratzen** 203, 336

**Matratzenzubehör** 336

**Naturbetten** 336, 422

**Polstermaterialien, sonstige** 170, 287

**Polsternägel** 158, 317

**Reissverschlüsse, Klettverschlüsse, sonstige Verschlüsse** 116, 242, 311

**Rohlinge** 22, 46

**Schaumgummi** 316

**Schaumstoffe, Schaumstoffsysteme** 86, 170, 316, 336

**Schläuche** 158, 317, 408, 444

**Verbundvliesstoffe** 280

**Vliesstoffe** 280, 408

**Zurrgurten** 151, 158, 187, 215, 311, 317, 432, 444

## Beschläge, Schlösser, Konstruktionsteile und Zubehör

**Armaturen** 25, 106, 139, 158, 276, 317, 444

**Aussenbeschläge, Zierbeschläge** 17, 29, 42, 114, 151, 153, 158, 185, 192, 204, 211, 217, 235, 243, 282, 288, 311, 317, 362, 367, 372, 373, 416, 419, 444

**Badbeschläge** 29, 115, 151, 158, 185, 211, 217, 235, 288, 292, 317, 373, 444

**Badezimmerarmaturen** 106, 139, 185, 211, 276, 288, 317

**Beschläge und Schlösser, handgeschmiedet** 27, 29, 42, 49, 114, 151, 158, 185, 204, 243, 317, 322, 367, 373

**Beschlagsmaschinen, Bohrmaschinen, Einsetzmaschinen** 29, 115, 158, 185, 203, 217, 219, 243, 259, 317, 372, 444  
**Bettbeschläge** 29, 151, 158, 185, 203, 217, 243, 311, 317, 352, 367, 373, 444  
**Bodenträger und Stellschienen** 29, 122, 151, 158, 185, 203, 217, 243, 311, 317, 372, 416, 444  
**Büromöbeleinbausysteme** 29, 142, 158, 179, 185, 203, 217, 311, 324, 444  
**Drehflügelbeschläge, Drehflügelkippsbeschläge** 17, 29, 115, 151, 158, 166, 185, 189, 196, 235, 243, 259, 282, 288, 293, 311, 317, 372, 373  
**Drehstangen** 27, 29, 158, 185, 217, 243, 259, 311, 317  
**Drehstuhlbeschläge** 158, 185, 203, 243, 317, 352  
**Drückergarnituren** 15, 17, 27, 29, 45, 84, 106, 114, 128, 133, 137, 151, 158, 185, 192, 203, 204, 230, 235, 243, 259, 266, 273, 277, 282, 288, 295, 311, 317, 322, 364, 367, 372, 373, 416, 444  
**Einbauteile** 158, 185, 217, 243, 282, 292  
**Einbruchsicherungen** 29, 45, 134, 151, 153, 158, 166, 185, 192, 204, 217, 243, 282, 288, 293, 311, 317, 367, 372, 444  
**Elektrotechnische Einbaugeräte** 158, 203, 217, 282  
**Espanoletten** 27, 29, 166, 204, 243, 444  
**Fensterbeschläge, Fenstergriffe, Fensterriegel** 17, 29, 42, 106, 114, 151, 154, 158, 166, 185, 189, 192, 204, 235, 243, 259, 282, 288, 293, 295, 311, 360, 367, 372, 373, 375, 416, 444  
**Fensterlädenbeschläge** 29, 75, 135, 158, 185, 204, 210, 243, 293, 367, 372, 373, 416, 419, 432, 444  
**Fluchttürsysteme** 15, 17, 29, 84, 128, 192, 266, 273, 295  
**Garderobenhaken** 15, 29, 45, 89, 106, 114, 151, 158, 166, 185, 203, 204, 217, 243, 257, 311, 317, 349, 362, 367, 372, 373, 419, 432, 433, 444  
**Gasfedern, Wippmechanismen** 1, 185, 203, 372  
**Gitter** 29, 45, 151, 158, 185, 243, 259, 288, 311, 317, 362, 372, 419  
**Glasplattenhalter, Glasplattenträger** 16, 29, 89, 151, 154, 168, 185, 202, 203, 217, 243, 257, 311, 372, 373, 393  
**Glastürbeschläge** 15, 16, 29, 42, 115, 137, 151, 158, 168, 185, 189, 191, 196, 202, 210, 211, 217, 235, 243, 266, 273, 282, 288, 311, 322, 360, 367, 372, 373, 375, 444  
**Gleitbeschläge** 1, 15, 29, 42, 49, 151, 158, 185, 203, 211, 217, 243, 311, 317, 372, 373, 375, 444  
**Gleiter, Gleitschienen** 29, 42, 151, 158, 185, 189, 203, 217, 238, 243, 311, 317, 372, 373, 375, 444  
**Griffe** 15, 29, 42, 49, 101, 106, 114, 141, 151, 154, 158, 168, 185, 201, 203, 204, 211, 217, 235, 243, 259, 282, 288, 293, 295, 311, 317, 360, 362, 367, 372, 373, 375, 432, 433, 444  
**Handlaufstützen** 29, 42, 111, 154, 159, 185, 201, 243, 254, 257, 362, 416, 419, 432, 433, 444  
**Hängerahmen** 29, 116, 151, 158, 185, 217, 243, 311  
**Innenausbaubeschläge** 15, 29, 42, 49, 89, 114, 122, 137, 151, 158, 168, 185, 197, 203, 204, 210, 211, 217, 243, 254, 278, 282, 288, 311, 317, 360, 367, 372, 373, 444  
**Jalousieladenbeschläge** 29, 75, 114, 151, 158, 166, 185, 204, 210, 243, 254, 311, 317, 367, 372, 373, 419, 444  
**Klappenbeschläge** 1, 29, 115, 151, 158, 179, 185, 189, 196, 217, 243, 311, 315, 317, 372, 373, 444  
**Klappenhalter** 29, 122, 151, 158, 185, 203, 217, 243, 311, 317, 372, 373, 444  
**Knöpfe** 29, 42, 106, 114, 122, 141, 151, 158, 168, 185, 192, 203, 204, 217, 235, 243, 288, 295, 311, 317, 360, 362, 372, 373, 444  
**Konstruktionsbeschläge** 158, 185, 203, 217, 243, 254, 282, 311, 317, 343, 344, 352, 372, 381, 432, 433, 444  
**Konstruktionsteile** 84, 158, 185, 203, 217, 243, 254, 282, 311, 317, 344, 352, 433  
**Küchenabfalltrennsysteme** 25, 29, 151, 158, 172, 185, 203, 217, 243, 311, 315, 317, 345, 362, 372, 373, 397, 444  
**Küchenarmaturen** 25, 106, 139, 172, 185, 203, 276, 311, 345, 444  
**Küchenbeschläge** 1, 25, 29, 106, 115, 122, 151, 158, 179, 185, 196, 203, 204, 211, 217, 243, 278, 311, 315, 317, 345, 372, 373, 444  
**Kücheneinbauten** 25, 158, 185, 217, 243, 345, 444  
**Kugelauszüge** 151, 158, 185, 203, 217, 243, 310, 311, 317, 367, 372, 444  
**Ladenbaubeschläge** 1, 29, 45, 89, 151, 158, 168, 179, 185, 203, 210, 211, 217, 243, 257, 278, 289, 310, 311, 317, 372, 419, 433, 444  
**Lüftungsgitter** 1, 7, 29, 243, 259, 266, 282, 352, 419, 444  
**Lüftungsprofile** 1, 7, 151, 158, 185, 190, 243, 311, 317, 372, 444  
**Magnete und Magnetverschlüsse** 29, 151, 158, 168, 185, 203, 217, 243, 292, 311, 317, 324, 372, 373, 444  
**Mehrpunktschlösser** 15, 17, 29, 48, 84, 128, 192, 322, 399  
**Möbelfüße** 29, 34, 101, 105, 122, 141, 151, 158, 185, 201, 203, 204, 217, 243, 254, 282, 290, 303, 311, 317, 352, 362, 367, 372, 373, 433, 444  
**Möbelschlösser** 29, 134, 138, 151, 158, 185, 197, 204, 217, 243, 282, 360, 367, 370, 372, 373, 399, 444  
**Möbelspezialbeschläge** 29, 34, 114, 115, 122, 151, 158, 185, 201, 203, 210, 211, 217, 243, 278, 282, 311, 317, 352, 372, 444  
**Möbelverbinder** 29, 115, 151, 154, 158, 185, 203, 217, 243, 278, 282, 311, 317, 371, 372, 444  
**Montagebänder** 18, 29, 42, 116, 151, 158, 185, 188, 203, 217, 243, 259, 311, 317, 372, 444  
**Pflegemittel für Schlösser** 29, 42, 45, 128, 134, 151, 158, 185, 203, 243, 259, 311, 317, 367, 370, 372, 373, 444  
**Profile**  
– Aluminium- 1, 29, 45, 135, 151, 158, 168, 185, 211, 217, 243, 257, 266, 311, 317, 349, 362, 367, 372, 373, 416  
– Holz- 50, 78, 101, 105, 111, 114, 203, 243, 266, 311, 317, 362, 416  
– Kunststoff- 27, 29, 45, 158, 185, 190, 217, 243, 311, 317, 324, 362, 416  
– Metall- 27, 29, 45, 135, 158, 190, 201, 211, 217, 243, 303, 311, 317, 344, 349, 367, 416  
**Rollen, Gleiter** 29, 154, 158, 178, 185, 203, 217, 238, 243, 259, 290, 311, 317, 367, 372, 444  
**Rollladenbeschläge** 29, 122, 158, 203, 243, 311, 317, 324, 419  
**Rollschubführungen** 29, 115, 158, 179, 185, 196, 203, 217, 243, 310, 311, 317, 416, 444  
**Scharniere** 29, 45, 115, 128, 151, 153, 154, 158, 168, 185, 192, 196, 203, 204, 217, 243, 254, 259, 282, 288, 311, 317, 352, 367, 371, 372, 373, 416, 419, 432, 444  
**Schiebetürbeschläge** 1, 15, 29, 42, 49, 89, 122, 128, 135, 137, 151, 154, 158, 166, 168, 185, 189, 203, 204, 210, 211, 217, 235, 243, 254, 259, 282, 288, 293, 295, 311, 317, 322, 352, 367, 372, 373, 375, 416, 419, 444, 446  
**Schliessanlagen** 17, 29, 45, 82, 85, 128, 134, 138, 151, 156, 158, 185, 189, 192, 203, 217, 243, 259, 282, 288, 311, 317, 360, 367, 370, 372, 373  
**Schlösser, Verschlüsse** 15, 17, 29, 42, 45, 48, 84, 114, 128, 134, 137, 138, 151, 153, 154, 156, 158, 168, 185, 192, 197, 203, 204, 217, 230, 243, 254, 259, 282, 288, 290, 293, 311, 317, 360, 367, 372, 373, 399, 446  
**Schlosszylinder** 17, 29, 42, 45, 84, 85, 128, 134, 138, 151, 156, 158, 185, 192, 203, 217, 243, 259, 266, 282, 290, 311, 317, 360, 367, 370, 372, 373, 416  
**Schlüssel** 29, 45, 85, 114, 128, 134, 138, 151, 156, 158, 185, 192, 197, 203, 217, 243, 259, 290, 311, 317, 360, 367, 370, 372, 373, 416  
**Schlüsselbuchsen, Schlüsselschilder** 29, 45, 114, 128, 151, 156, 158, 185, 203, 204, 217, 243, 311, 317, 360, 367, 372, 373, 444  
**Schnäpper** 29, 45, 151, 158, 185, 203, 217, 243, 259, 311, 317, 367, 371, 372, 373, 416, 444  
**Schrankaufhänger** 29, 115, 151, 158, 185, 196, 203, 217, 243, 311, 317, 372, 373, 444  
**Schrankrohre, Schrankrohrlager** 29, 89, 114, 151, 158, 185, 203, 204, 205, 217, 243, 311, 317, 349, 367, 372, 373, 444  
**Schubkästen, Schubläden** 29, 45, 115, 151, 158, 179, 185, 196, 203, 217, 243, 282, 311, 317, 372, 373, 444  
**Schubkastenmontagepressen** 185, 196, 203, 217, 243, 317, 373, 444  
**Seilrollen** 29, 45, 128, 154, 178, 185, 243, 290  
**Sockelbeschläge** 29, 37, 151, 158, 185, 192, 203, 217, 243, 278, 311, 317, 372, 373, 444  
**Sockelverstellerschrauben** 29, 151, 158, 185, 203, 217, 243, 311, 317, 372, 373, 444  
**Spezialbeschläge** 8  
**Teleskopschienen** 1, 29, 116, 158, 185, 201, 217, 243, 317  
**Terrassenbeschläge** 20, 21, 29, 30, 185, 240, 267, 268, 269, 270, 271, 272, 273, 274, 275, 322  
**Tischbeschläge** 1, 29, 34, 114, 158, 168, 185, 201, 203, 217, 243, 254, 278, 282, 311, 315, 317, 352, 372, 373, 419, 444  
**Tresore** 29, 42, 45, 128, 290, 434  
**Türantriebe** 15, 17, 29, 85, 189, 282  
**Türbeschläge** 15, 17, 20, 22, 27, 29, 42, 45, 49, 84, 85, 114, 128, 134, 137, 138, 151, 153, 158, 185, 189, 192, 203, 204, 211, 232, 235, 243, 254, 259, 266, 273, 277, 282, 288, 293, 295, 311, 317, 322, 352, 364, 367, 372, 373, 416, 419, 444, 446  
**Türgriffe** 15, 22, 27, 29, 42, 45, 106, 133, 137, 192, 232, 235, 243, 266, 273, 282, 295, 311, 317, 322, 416, 444  
**Verbindungsbeschläge** 29, 34, 45, 115, 151, 158, 185, 190, 203, 217, 243, 254, 257, 278, 279, 311, 317, 371, 372, 373, 381, 432, 444  
**Verstellmechanismen für Möbel** 29, 158, 185, 203, 217, 243, 317, 352, 372  
**Vogelschutzgitter** 29, 45, 151, 158, 185, 190, 199, 243, 254, 266, 369  
**Winkelfedern** 29, 34, 158, 185, 203, 311, 444  
**Zierleisten**  
– Holz- 50, 101, 105, 111, 114, 133, 266, 277, 343, 357, 362, 416  
– Kunststoff- 324, 362  
– Metall- 349, 373  
**Zutrittskontrollsysteme** 17, 29, 48, 84, 85, 134, 137, 138, 151, 158, 185, 189, 192, 217, 243, 288, 311, 370, 372, 373  
**andere Beschläge** 8, 17, 29, 114, 151, 158, 166, 185, 192, 203, 204, 217, 243, 278, 293, 311, 360, 362, 372, 373, 419, 432

## Dach und Decken

**Dachkonstruktionen** 14, 25, 92, 132, 206, 209, 213, 221, 223, 247, 273, 285, 286, 304

**Dachschalungsbahnen** 20, 28, 96, 99, 121, 128, 133, 136, 158, 199, 218, 221, 229, 230, 231, 233, 234, 250, 254, 266, 273, 277, 322, 341, 348, 355, 376, 384, 392, 444

**Dampfbremsen** 20, 27, 28, 29, 38, 68, 86, 92, 96, 99, 116, 121, 128, 133, 136, 158, 176, 185, 199, 218, 221, 225, 229, 230, 231, 233, 234, 242, 247, 250, 254, 263, 266, 273, 277, 317, 322, 341, 343, 348, 376, 377, 384, 385, 392, 398, 408, 416, 431, 444, 449

**Deckenbalken** 20, 25, 50, 87, 97, 121, 124, 132, 133, 162, 173, 208, 213, 221, 225, 229, 230, 231, 233, 240, 250, 251, 254, 266, 273, 277, 322, 323, 343, 344, 348, 357, 359, 366, 374, 376, 416, 431, 449

**Deckenelemente** 3, 20, 21, 25, 43, 50, 87, 92, 121, 132, 173, 175, 176, 213, 221, 223, 225, 229, 230, 231, 233, 251, 254, 266, 273, 277, 285, 286, 294, 304, 305, 306, 322, 328, 341, 348, 351, 359, 363, 365, 374, 376, 387, 425, 431, 449

**Deckenkonstruktionen** 25, 43, 87, 92, 121, 124, 132, 162, 173, 213, 221, 223, 225, 233, 247, 251, 254, 266, 273, 277, 285, 286, 294, 304, 306, 328, 348, 359, 374, 376, 416, 425, 431, 449

**Deckenverkleidungen** 3, 6, 14, 20, 28, 43, 50, 81, 87, 92, 97, 112, 121, 124, 130, 132, 133, 162, 173, 175, 176, 208, 213, 221, 223, 225, 229, 230, 231, 233, 234, 241, 251, 252, 254, 266, 277, 284, 285, 286, 291, 296, 302, 304, 305, 322, 328, 343, 348, 376, 384, 387, 398, 416, 431, 449

**Holzdecken** 6, 20, 28, 43, 50, 87, 92, 97, 112, 121, 124, 132, 133, 150, 162, 173, 176, 193, 208, 213, 221, 223, 225, 229, 230, 231, 233, 240, 241, 250, 251, 252, 254, 263, 266, 273, 277, 282, 284, 285, 286, 302, 304, 305, 306, 322, 323, 343, 344, 348, 366, 376, 384, 407, 416, 425, 431, 449

**Kassettendecken** 20, 27, 28, 43, 50, 87, 97, 121, 133, 173, 176, 229, 230, 231, 241, 250, 252, 254, 266, 277, 302, 305, 328, 376, 383, 387, 416, 431, 437

**Lichtkuppeln** 159, 181, 218, 251, 254, 355, 393, 428, 431

**Schutzgeländer** 30, 44, 267, 268, 269, 270, 271, 272, 273, 274, 275

**Stuckdekor** 20, 27, 43

## Fenster und Zubehör

**Aluminium-**  
 – Blenden 75, 158, 184, 355, 405  
 – Fensterbänke 61, 75, 151, 182, 184, 254, 355, 368, 372, 373, 391, 405, 433  
 – Fensterläden 75, 135, 184, 254, 419  
 – Schiebeläden 75, 135, 184, 419  
 – Zargen 15, 75, 77, 176, 355, 405

**Dachflächenfenster, Dachflächenfensterzubehör** 97, 109, 120, 121, 124, 151, 181, 190, 218, 221, 229, 230, 231, 232, 233, 251, 254, 266, 273, 277, 317, 322, 335, 341, 348, 355, 364, 367, 376, 392, 393, 412, 416, 428, 431, 438

**Dichtungen für Fenster** 18, 19, 29, 60, 86, 99, 109, 116, 123, 135, 151, 152, 158, 162, 185, 188, 199, 219, 243, 282, 300, 311, 317, 324, 372, 373, 395, 400, 408, 416, 423, 431, 438, 447

**Fenster und Zubehör** 3, 49, 61, 64, 79, 90, 109, 118, 131, 144, 152, 162, 182, 183, 184, 186, 206, 233, 234, 237, 246, 277, 282, 288, 291, 328, 335, 353, 358, 372, 395, 405, 416, 418, 423, 430, 431, 438, 447

**Fensterbänke** 3, 20, 50, 69, 75, 81, 120, 121, 151, 162, 182, 184, 186, 190, 218, 230, 232, 233, 234, 240, 254, 266, 273, 277, 282, 302, 320, 322, 341, 343, 348, 355, 366, 372, 373, 391, 395, 416, 423, 431, 433

**Fensterkanteln** 20, 21, 50, 112, 120, 167, 175, 229, 230, 231, 240, 250, 253, 277, 282, 320, 342, 348, 354, 357, 366, 395, 431

**Fensterläden** 75, 109, 121, 135, 162, 182, 184, 254, 291, 348, 416, 419, 431, 447, 449

**Fensterprofile** 29, 40, 50, 152, 186, 282, 324, 348, 357, 372, 395, 423, 427, 431

**Fensterrahmen** 20, 50, 61, 64, 112, 118, 152, 162, 175, 186, 229, 230, 231, 237, 277, 282, 348, 357, 366, 372, 395, 430, 431, 438

**Heizbänder** 443

**Holzfenster** 49, 79, 100, 109, 118, 144, 152, 157, 161, 162, 182, 183, 184, 186, 195, 206, 209, 223, 237, 255, 282, 291, 339, 350, 353, 363, 379, 395, 405, 416, 430, 431, 438, 439, 447, 449

**Holzmetallfenster** 15, 49, 61, 79, 100, 109, 118, 120, 144, 152, 157, 160, 161, 162, 182, 183, 184, 186, 195, 206, 207, 209, 223, 237, 246, 249, 255, 282, 291, 339, 350, 353, 363, 368, 379, 395, 405, 416, 430, 431, 438, 439, 447, 449

**Insektenschutzgitter, Insektenschutzrollos** 29, 61, 64, 95, 109, 131, 144, 151, 157, 158, 182, 184, 185, 237, 243, 254, 255, 259, 282, 311, 317, 333, 335, 339, 353, 358, 373, 376, 405, 428, 431, 438, 447

**Jalousieläden** 75, 109, 121, 158, 182, 184, 243, 254, 255, 291, 339, 419, 431, 447, 449

**Klappläden** 75, 109, 135, 162, 184, 243, 254, 431, 447

**Kunststofffenster** 3, 15, 49, 64, 79, 90, 109, 118, 144, 161, 162, 177, 182, 183, 184, 206, 237, 246, 255, 294, 339, 350, 358, 395, 405, 416, 423, 431, 439

**Kunststofffensterprofile** 118, 324, 423, 427

**Metallfenster** 49, 79, 120, 135, 152, 171, 186, 206, 223, 237, 294, 368, 416, 436, 439

**Rahmenschrauben** 29, 158, 185, 243, 254, 311, 371

**Renovationsfenster** 61, 64, 90, 109, 144, 152, 157, 160, 182, 184, 186, 209, 246, 255, 368, 379, 395, 405, 427, 431, 438, 439, 447

**Rollladen** 182, 335, 338, 428

**Rollladenantriebe** 338

**Rolladenfertigkästen** 338, 391, 439

**Schallschutzfenster** 16, 49, 61, 64, 79, 90, 118, 144, 152, 157, 161, 177, 182, 184, 186, 195, 206, 237, 246, 255, 282, 339, 353, 363, 363, 379, 405, 423, 430, 431, 438, 447

**Sicherheitsfenster** 16, 49, 61, 64, 79, 90, 118, 144, 152, 157, 161, 177, 182, 184, 186, 206, 237, 246, 255, 282, 328, 339, 353, 363, 379, 405, 423, 430, 431, 438, 439, 447

**Spezialfenster** 16, 49, 61, 64, 90, 144, 152, 157, 161, 181, 182, 183, 184, 186, 195, 209, 223, 237, 246, 255, 282, 328, 335, 339, 353, 395, 405, 423, 430, 431, 438, 439, 447

**Stilfenster** 152, 195, 206, 209, 237, 255, 379, 423, 430, 431, 438, 447

**Vorhangbretter** 20, 50, 97, 109, 119, 157, 183, 229, 230, 231, 232, 233, 254, 255, 273, 277, 282, 291, 302, 322, 363, 376, 416, 431, 447, 449

**Vorhanggarnituren** 205, 349

**Vorhangprofile** 29, 185, 205, 243, 349

**Vorlegebänder PE** 29, 60, 86, 99, 158, 185, 188, 199, 243, 408, 417

## Fussböden und Zubehör

**Bedruckte Teppichböden** 71, 104, 356, 380

**Bodendielen** 2, 20, 21, 27, 35, 43, 50, 69, 71, 87, 92, 95, 102, 104, 109, 121, 133, 173, 176, 198, 208, 221, 227, 229, 230, 231, 233, 234, 240, 241, 250, 254, 263, 266, 273, 277, 283, 306, 312, 322, 324, 332, 341, 348, 351, 354, 356, 361, 362, 366, 380, 384, 389, 393, 415, 416, 431, 440

**Bodenheizungen (Trockenbau)** 27, 39, 71, 104, 121, 230, 233, 234, 266, 273, 384, 443

**Bodentrennschwelle** 43, 71, 104, 176, 254, 266, 273, 277, 312, 317, 401, 440

**Designerböden** 20, 27, 28, 30, 35, 95, 133, 226, 234, 241, 266, 267, 268, 269, 270, 271, 272, 273, 274, 275, 296, 322, 341, 384, 404, 415, 435

**Fertigparkett** 20, 28, 30, 35, 43, 69, 71, 87, 92, 95, 97, 102, 104, 109, 120, 121, 124, 133, 173, 176, 198, 218, 226, 227, 229, 230, 231, 232, 233, 234, 240, 250, 254, 263, 266, 267, 268, 269, 270, 271, 272, 273, 274, 275, 277, 283, 291, 296, 304, 306, 312, 322, 326, 332, 334, 339, 341, 343, 348, 356, 364, 376, 383, 384, 398, 407, 414, 415, 416, 431, 440

**Fliessen** 33, 71, 97, 104, 120, 277, 341, 380

**Hobeldielen** 2, 20, 21, 30, 35, 43, 50, 69, 71, 92, 97, 107, 120, 124, 133, 173, 208, 229, 230, 231, 232, 234, 240, 241, 250, 254, 263, 266, 267, 268, 269, 270, 271, 272, 273, 274, 275, 277, 283, 304, 312, 322, 323, 332, 334, 348, 351, 354, 366, 384, 389, 416, 431, 440

**Holzfussböden** 2, 20, 30, 33, 35, 43, 69, 71, 78, 81, 87, 92, 97, 102, 104, 109, 120, 121, 124, 133, 173, 176, 198, 208, 213, 226, 227, 229, 230, 231, 232, 233, 234, 240, 241, 250, 251, 254, 263, 266, 267, 268, 269, 270, 271, 272, 273, 274, 275, 277, 296, 304, 306, 312, 322, 329, 332, 334, 339, 341, 343, 344, 348, 354, 356, 361, 364, 366, 376, 384, 398, 407, 414, 415, 416, 431, 440

**Holzpflaster** 43, 69, 71, 102, 120, 198, 227, 229, 230, 231, 232, 240, 254, 273, 277, 312, 322, 341, 356, 376, 416, 431, 440

**Korkplatten, Korkmeterware, Korkparkett** 20, 28, 30, 35, 43, 68, 71, 78, 81, 92, 95, 97, 104, 109, 120, 121, 133, 229, 230, 231, 232, 233, 234, 254, 266, 267, 268, 269, 270, 271, 272, 273, 274, 275, 277, 283, 296, 322, 332, 339, 343, 356, 364, 376, 380, 383, 384, 398, 414, 415, 416, 431, 440

**Kunststoffbodenbeläge** 20, 30, 35, 71, 92, 104, 120, 121, 226, 232, 233, 234, 263, 266, 267, 268, 269, 270, 271, 272, 274, 275, 277, 296, 322, 343, 356, 378, 380, 393, 416, 431, 435

**Laminatboden** 20, 28, 30, 33, 35, 43, 63, 71, 78, 92, 95, 97, 104, 109, 120, 121, 133, 143, 176, 218, 225, 226, 229, 230, 231, 232, 233, 234, 250, 251, 263, 266, 267, 268, 269, 270, 271, 272, 273, 274, 275, 277, 283, 291, 296, 312, 322, 332, 334, 339, 341, 343, 348, 356, 364, 376, 383, 384, 404, 407, 416, 431, 440

**Lederbodenbeläge** 28, 35, 121, 234, 263, 273, 322

**Linoleumbeläge** 20, 28, 35, 43, 71, 92, 104, 109, 121, 133, 229, 230, 231, 232, 234, 263, 266, 273, 277, 296, 322, 332, 334, 341, 343, 348, 356, 376, 384, 415, 416, 431

**Massivparkett** 20, 28, 30, 87, 92, 104, 121, 133, 198, 208, 226, 230, 234, 240, 263, 266, 267, 268, 269, 270, 271, 272, 273, 274, 275, 304, 322, 334, 339, 384, 415, 440

**Profile aluoxiert** 15, 28, 43, 71, 92, 104, 109, 121, 133, 158, 185, 229, 230, 231, 232, 233, 234, 254, 263, 266, 273, 277, 296, 312, 322, 332, 348, 349, 401, 416, 431  
**Schwingböden** 121, 173, 254, 312  
**Sisalböden, Kokosböden** 43, 104, 120, 121, 266, 380, 410, 431  
**Sockelleisten** 15, 20, 28, 30, 35, 40, 43, 50, 71, 87, 92, 95, 97, 101, 102, 104, 109, 120, 121, 133, 158, 173, 176, 185, 226, 227, 229, 230, 231, 232, 233, 234, 240, 250, 254, 263, 266, 267, 268, 269, 270, 271, 272, 273, 274, 275, 277, 283, 296, 312, 322, 324, 326, 330, 341, 343, 348, 349, 356, 376, 380, 383, 388, 401, 404, 410, 415, 416, 431, 440  
**Steinfussböden** 33, 71, 104, 120, 146, 266, 297, 341, 416, 435  
**Trittschallisolation** 20, 27, 28, 29, 30, 35, 38, 43, 47, 60, 68, 71, 78, 92, 96, 97, 102, 104, 109, 120, 121, 124, 128, 133, 170, 173, 176, 185, 212, 221, 222, 226, 229, 230, 231, 232, 233, 234, 247, 250, 251, 254, 263, 266, 267, 268, 269, 270, 271, 272, 273, 274, 275, 277, 280, 281, 283, 296, 312, 313, 314, 322, 332, 341, 343, 348, 364, 376, 378, 380, 383, 384, 404, 410, 416, 431, 440  
**Trockenschüttung** 20, 27, 28, 43, 47, 71, 97, 99, 104, 109, 113, 120, 121, 221, 226, 229, 230, 231, 232, 233, 234, 250, 254, 263, 266, 273, 277, 283, 312, 313, 322, 332, 341, 343, 348, 356, 376, 380, 383, 384, 416, 431  
**Unterböden** 27, 30, 35, 43, 47, 71, 97, 109, 120, 121, 130, 175, 221, 233, 250, 254, 263, 266, 267, 268, 269, 270, 271, 272, 273, 274, 275, 277, 283, 296, 313, 322, 341, 378, 380, 410, 416, 431, 435, 440  
**Vinylböden** 20, 28, 30, 33, 35, 43, 104, 226, 231, 263, 266, 267, 268, 269, 270, 271, 272, 273, 274, 275, 322, 332, 384, 415

## Türen, Tore und Zubehör

**Absenkdichtungen** 22, 29, 109, 121, 125, 151, 185, 226, 234, 243, 266, 282, 319, 322, 324, 332, 339, 367, 372, 409, 444, 446  
**Aluminiumhaustüren** 15, 20, 49, 50, 135, 182, 226, 230, 234, 263, 322, 339, 384, 439  
**Aluminiumzargen** 15, 28, 49, 75, 77, 121, 186, 191, 226, 232, 263, 282, 322, 339, 446  
**Blendrahmen** 6, 13, 15, 20, 22, 23, 24, 25, 46, 48, 49, 50, 109, 121, 129, 186, 226, 230, 232, 234, 248, 253, 263, 266, 273, 277, 282, 302, 322, 330, 339, 340, 341, 348, 357, 376, 383, 384, 409, 426, 446  
**Brandschutztüren** 6, 13, 15, 16, 20, 22, 23, 24, 25, 27, 28, 30, 43, 46, 48, 49, 50, 109, 120, 121, 129, 133, 135, 148, 157, 171, 176, 186, 226, 229, 230, 231, 232, 233, 234, 236, 250, 263, 266, 267, 268, 269, 270, 271, 272, 273, 274, 275, 277, 282, 298, 302, 321, 322, 328, 329, 332, 334, 337, 339, 340, 341, 348, 365, 368, 384, 409, 416, 426, 431, 446  
**Chromnickelstahltüren** 15, 121, 148, 226, 263, 322, 355  
**Chromnickelstahlzargen** 15, 22, 26, 28, 49, 121, 148, 186, 226, 232, 263, 266, 322, 355, 446  
**Dichtungen für Türen** 15, 19, 20, 27, 29, 43, 48, 49, 60, 86, 109, 121, 123, 151, 153, 158, 162, 185, 234, 243, 254, 263, 266, 273, 277, 282, 300, 311, 317, 319, 322, 324, 332, 339, 341, 348, 372, 373, 409, 416  
**Drehschiebetüren** 6, 11, 15, 20, 25, 50, 121, 158, 186, 200, 263, 266, 322, 337, 409, 416  
**Drehtüren** 6, 15, 20, 24, 25, 49, 109, 131, 137, 186, 200, 263, 282, 302, 322, 337, 339, 384, 409, 416  
**Elektrotüröffner** 15, 17, 29, 45, 49, 85, 109, 128, 137, 151, 158, 185, 226, 234, 263, 282, 311, 322, 339, 367, 372, 373, 409, 446  
**Falttüren** 15, 16, 20, 25, 90, 137, 162, 182, 186, 200, 223, 229, 230, 231, 232, 234, 257, 263, 302, 322, 337, 339, 348, 382, 416, 423, 436, 439  
**Flügeltüren** 3, 6, 13, 15, 16, 20, 22, 23, 24, 25, 27, 28, 43, 46, 48, 49, 50, 77, 109, 137, 148, 162, 182, 183, 186, 200, 206, 223, 226, 229, 232, 233, 234, 248, 254, 263, 266, 273, 277, 282, 288, 302, 306, 322, 323, 328, 330, 331, 337, 339, 340, 341, 348, 376, 409, 416, 431, 436, 446  
**Glastüren** 6, 15, 16, 20, 22, 24, 25, 43, 49, 109, 133, 135, 137, 182, 183, 186, 191, 200, 202, 223, 226, 229, 230, 231, 232, 233, 234, 248, 263, 266, 273, 277, 282, 288, 302, 322, 330, 337, 339, 340, 341, 376, 384, 409, 416, 431, 436, 446  
**Harmonikaltüren** 15, 20, 28, 200, 232, 263, 302, 322, 327, 436  
**Haustüren** 6, 13, 15, 20, 22, 23, 24, 25, 28, 30, 43, 46, 48, 49, 50, 61, 81, 90, 109, 120, 121, 133, 135, 144, 157, 162, 173, 182, 183, 184, 200, 206, 223, 225, 226, 229, 230, 231, 232, 233, 234, 236, 246, 248, 250, 252, 255, 263, 266, 267, 268, 269, 270, 271, 272, 273, 274, 275, 277, 282, 288, 291, 302, 306, 322, 330, 331, 332, 334, 337, 339, 340, 341, 348, 358, 364, 376, 379, 384, 406, 409, 413, 416, 423, 426, 431, 437, 439, 446, 449  
**Holzmetalltüren** 15, 24, 28, 48, 49, 50, 121, 144, 182, 186, 206, 226, 246, 263, 282, 322, 337, 339, 368, 384, 416, 439  
**Holztüren** 6, 13, 15, 20, 22, 23, 24, 27, 28, 43, 48, 49, 50, 69, 81, 109, 120, 121, 133, 144, 157, 162, 173, 182, 183, 184, 193, 200, 206, 223, 225, 226, 229, 230, 232, 233, 234, 236, 241, 248, 250, 252, 254, 263, 266, 273, 277, 282, 288, 291, 302, 306, 322, 323, 330, 332, 334, 337, 339, 340, 341, 343, 348, 354, 364, 365, 376, 384, 406, 409, 413, 416, 426, 431, 437, 439, 446, 449

**Innentüren** 3, 6, 13, 15, 20, 22, 23, 24, 25, 27, 28, 30, 43, 46, 49, 50, 69, 77, 81, 109, 120, 121, 133, 137, 148, 157, 162, 173, 183, 184, 193, 200, 223, 225, 226, 229, 230, 231, 232, 233, 234, 236, 248, 250, 252, 254, 263, 266, 267, 268, 269, 270, 271, 272, 273, 274, 275, 277, 282, 288, 291, 302, 306, 322, 328, 329, 330, 331, 332, 334, 337, 339, 340, 341, 348, 354, 364, 365, 376, 379, 383, 384, 409, 413, 416, 426, 431, 437, 446, 449  
**Katzentüren, Hundetüren** 16, 29, 131, 144, 182, 282  
**Nassraumböden** 6, 15, 20, 22, 23, 24, 25, 28, 43, 49, 109, 121, 148, 200, 229, 230, 231, 232, 233, 263, 266, 273, 277, 282, 288, 302, 322, 334, 337, 339, 341, 348, 365, 376, 409, 413, 416, 426, 431, 446  
**Pendeltüren** 6, 15, 20, 22, 23, 25, 49, 109, 120, 121, 131, 137, 162, 183, 200, 223, 232, 233, 248, 252, 263, 277, 282, 288, 291, 302, 322, 330, 337, 339, 340, 348, 416, 426, 431, 446  
**Rahmenschrauben** 29, 45, 151, 158, 185, 200, 219, 232, 311, 409  
**Schalldämmtüren** 6, 13, 15, 20, 22, 23, 24, 25, 27, 28, 43, 46, 48, 49, 50, 109, 120, 121, 133, 148, 182, 200, 226, 229, 230, 231, 232, 233, 234, 246, 263, 266, 273, 277, 282, 288, 291, 322, 337, 339, 340, 341, 348, 365, 376, 384, 409, 413, 426, 431, 446  
**Schiebetüren** 1, 6, 15, 16, 20, 22, 23, 24, 25, 27, 28, 31, 43, 46, 49, 50, 61, 90, 109, 120, 121, 131, 133, 137, 148, 154, 157, 162, 171, 173, 182, 183, 186, 200, 223, 226, 229, 230, 231, 232, 233, 234, 246, 248, 249, 254, 263, 266, 273, 277, 282, 288, 291, 302, 322, 323, 328, 330, 331, 332, 337, 339, 340, 341, 348, 368, 376, 382, 384, 409, 413, 416, 423, 426, 427, 431, 436, 437, 439, 446, 449  
**Schiebebeschläge, Falttorbeschläge** 15, 20, 25, 29, 43, 49, 121, 151, 154, 158, 185, 200, 243, 254, 263, 311, 317, 322, 416, 431  
**Sicherheitstüren** 13, 15, 22, 23, 24, 25, 28, 43, 46, 48, 49, 50, 120, 121, 133, 137, 171, 182, 200, 226, 229, 230, 231, 232, 233, 234, 250, 263, 266, 277, 282, 288, 322, 337, 339, 340, 348, 376, 409, 413, 416, 423, 446  
**Sperrtüren** 15, 23, 28, 46, 49, 50, 121, 200, 248, 263, 266, 277, 282, 288, 330, 348  
**Stahltüren** 15, 20, 28, 43, 49, 121, 135, 148, 171, 186, 200, 225, 226, 263, 277, 288, 416  
**Stahlzargen** 6, 15, 20, 22, 25, 26, 27, 28, 49, 121, 133, 148, 184, 200, 226, 229, 230, 231, 232, 233, 234, 263, 266, 273, 277, 282, 302, 322, 328, 334, 339, 341, 384, 413, 445, 446  
**Stiltüren** 13, 15, 20, 22, 23, 24, 25, 28, 31, 43, 49, 50, 121, 162, 200, 225, 226, 229, 230, 231, 233, 234, 248, 252, 263, 266, 273, 277, 282, 288, 322, 330, 334, 337, 339, 341, 348, 364, 376, 384, 409, 413, 416, 426, 446  
**Tore** 6, 15, 25, 43, 45, 49, 110, 121, 124, 162, 186, 200, 207, 213, 225, 251, 254, 263, 288, 294, 306, 309, 348, 416, 431  
**Türelemente** 6, 13, 15, 20, 22, 23, 24, 25, 27, 28, 43, 46, 48, 49, 50, 77, 105, 121, 148, 175, 182, 183, 200, 223, 226, 229, 230, 231, 232, 233, 234, 248, 250, 252, 263, 266, 273, 277, 282, 284, 288, 302, 322, 328, 330, 334, 337, 339, 340, 341, 348, 364, 365, 376, 384, 409, 413, 416, 423, 426, 427, 431, 446  
**Türen und Zubehör** 6, 13, 15, 20, 22, 23, 24, 25, 27, 28, 43, 48, 49, 50, 121, 171, 182, 183, 200, 223, 226, 229, 230, 231, 233, 234, 246, 248, 254, 257, 263, 266, 273, 277, 282, 288, 302, 306, 322, 330, 332, 337, 339, 341, 348, 364, 376, 384, 409, 413, 416, 423, 426, 431, 446  
**Türrümpfe** 6, 13, 15, 20, 22, 23, 24, 25, 28, 31, 43, 46, 49, 50, 105, 109, 120, 121, 157, 184, 200, 223, 225, 226, 229, 230, 231, 232, 233, 234, 254, 263, 266, 273, 277, 282, 302, 306, 320, 322, 332, 334, 339, 341, 348, 376, 384, 409, 413, 416, 426, 431, 437, 446, 449  
**Zargen** 6, 15, 20, 22, 23, 24, 25, 26, 27, 28, 43, 49, 75, 105, 120, 121, 137, 148, 171, 176, 184, 186, 223, 229, 230, 231, 232, 233, 234, 248, 263, 266, 273, 277, 282, 302, 320, 322, 328, 330, 332, 334, 337, 339, 340, 341, 348, 364, 376, 384, 413, 416, 426, 431, 445, 446

## Sonstige Fertigteile

**Aufzugtreppen** 28, 97, 109, 120, 121, 124, 126, 133, 151, 159, 194, 229, 230, 231, 232, 254, 266, 311, 322, 323, 348, 416, 431  
**Balkongeländerteile** 14, 29, 76, 81, 97, 109, 120, 133, 135, 141, 151, 158, 201, 213, 229, 230, 231, 233, 250, 254, 266, 322, 323, 343, 348, 376, 386, 391, 416, 431, 436  
**Balkonverglasungen** 89, 133, 135, 168, 191, 202, 259, 368, 382, 393  
**Dachausstiege** 109, 126, 159, 181, 194, 229, 230, 231, 254, 266, 335, 376  
**Duschcabine** 34, 120, 168, 202, 232, 411  
**Estrichtreppen** 25, 121, 126, 133, 159, 194, 230, 266, 282, 322, 384, 393, 416  
**Faltwände** 15, 135, 137, 200, 302, 327, 348, 364, 368, 376, 382, 431, 436  
**Fertighauswände** 25, 81, 132, 173, 213, 223, 251, 254, 285, 326, 376, 431  
**Fertigkabine** 322

**Garderobensysteme** **5, 15, 29, 34, 45**, 74, 89, 155, 185, 201, 239, 257, 302, 376

**Geländer, Handläufe** **5, 11, 14, 25, 28, 29, 45**, 76, 81, 91, 97, 108, 111, 121, 126, 135, 141, 159, 168, 201, 229, 230, 231, 254, 256, 257, 259, 266, 277, 279, 302, 311, 343, 348, 349, 376, 416, 421, 431, 433

**Glasschiebewände** **15, 16**, 81, 89, 122, 133, 135, 137, 168, 191, 200, 202, 266, 282, 302, 327, 368, 382, 393

**Glastreppen** **16**, 81, 126, 191

**Heizelemente (Trockenbau)** **39**, 62, 221, 230, 443

**Holztreppen** **25**, 76, 81, 83, 108, 111, 120, 124, 126, 133, 159, 173, 206, 213, 229, 230, 231, 233, 240, 241, 250, 251, 254, 256, 266, 273, 279, 299, 306, 323, 329, 348, 376, 415, 416, 421, 431, 440, 449

**Konsolen** **19, 29, 44**, 89, 97, 151, 154, 158, 185, 201, 254, 259, 262, 311, 317, 355, 367, 372, 373, 391, 416, 432, 433, 444

**Ladeneinrichtungen** **1, 14, 27, 45**, 89, 94, 185, 254, 257, 302, 303, 317, 348, 376, 433

**LED-Paneelsysteme** **1, 29**, 257, 266, 416

**Leuchten** **29, 45**, 122, 139, 151, 158, 185, 217, 257, 296, 311, 317, 352, 372, 413, 416, 444

**Lichtsysteme** **122, 158, 185, 217, 233, 257, 266, 296, 372, 373, 416, 444**

**Metalltreppen** **76, 81, 108, 126, 133, 135, 159, 201, 279, 355, 372, 416, 421, 441**

**Paravents** **133**

**Raumakustik** **6, 14, 20, 27, 30, 50**, 221, 266, 267, 268, 269, 270, 271, 272, 273, 274, 275, 286, 328, 349

**Raumteiler** **15, 27**, 74, 77, 109, 133, 137, 155, 200, 254, 257, 284, 307, 323, 327, 349, 355, 373, 376, 384, 411

**Regalsysteme** **29, 36, 44, 45, 74, 89, 101, 119, 133, 145, 147, 151, 155, 158, 185, 254, 257, 259, 290, 311, 317, 372, 432, 441**

**Saunen und Zubehör** **165, 347, 411, 416**

**Schiebewände** **15, 89, 137, 155, 200, 252, 257, 302, 327, 382, 384, 416, 431, 436, 448**

**Schränke, Wandschränke** **14, 22**, 74, 94, 98, 101, 109, 119, 133, 155, 157, 183, 200, 239, 252, 254, 257, 258, 302, 318, 339, 345, 348, 372, 376, 429, 431, 448

**Spiegel** **16, 109, 162, 191, 237, 252, 291, 302, 339, 376**

**Steintreppen** **33**, 81, 146, 297, 394

**Trennwände** **3, 5, 6, 11, 14, 15, 27, 28, 50**, 74, 77, 97, 109, 110, 133, 137, 173, 175, 183, 200, 213, 223, 252, 254, 257, 260, 282, 302, 307, 322, 323, 324, 327, 348, 376, 382, 411, 431, 448

**Trennwandsysteme** **5, 6, 11, 15, 24, 27, 28**, 74, 77, 110, 120, 122, 137, 154, 158, 173, 175, 200, 211, 254, 257, 260, 266, 285, 286, 307, 324, 327, 348, 376, 382, 411, 431, 448

**Treppen und Zubehör** **14, 15, 25, 35**, 63, 76, 81, 83, 108, 111, 126, 133, 140, 159, 173, 193, 213, 224, 254, 256, 266, 279, 280, 299, 348, 358, 376, 380, 415, 416, 421, 424, 431

**Treppenelemente (Treppenstufen, Stufenbeläge, Zubehör)** **15, 25, 28, 35, 50**, 63, 76, 81, 91, 108, 111, 124, 126, 133, 140, 159, 185, 213, 227, 233, 240, 254, 256, 266, 279, 280, 299, 300, 320, 322, 351, 365, 380, 415, 416, 421, 431, 440

**Treppensprossen** **25, 50**, 76, 81, 111, 126, 140, 141, 159, 229, 230, 231, 250, 254, 279, 308, 362

**Waschbecken, Bäderbecken** **16, 34**, 120, 127, 139, 258

**WC-Trennwände** **11, 15, 16, 20, 28, 77**, 121, 143, 168, 226, 230, 234, 266, 302, 322, 327, 384, 404, 411, 448

**Wintergartenbeschattung, Sonnenschutz** **95, 110, 133, 135, 349, 355**

**Wintergärten** **133, 135, 202, 224, 254, 323, 355, 368, 376, 382, 423, 436**

**Zäune** **45, 69, 97, 99, 120, 133, 151, 244, 254, 259, 277, 323, 343, 366, 367, 369, 408, 416**

## Sonstige Materialien

**Akustikverkleidungen** **6, 14, 18, 20, 27, 28, 38, 50**, 67, 77, 92, 97, 121, 130, 143, 173, 221, 223, 230, 233, 234, 247, 254, 266, 267, 268, 269, 270, 271, 272, 274, 275, 277, 281, 284, 285, 286, 302, 304, 305, 311, 322, 324, 362, 363, 386, 391, 398, 404, 407, 416

**Akustikvliese, Schutzvliese** **18, 133, 212, 221, 230, 231, 266, 280, 286, 322, 384, 411**

**Arbeitsplatz** **97, 416, 444**

**Astflickzapfen** **29, 37**, 149, 243, 266, 278, 311, 416, 444

**Balkonverkleidungen** **14, 16, 20, 28, 30**, 69, 97, 133, 190, 193, 213, 230, 241, 250, 254, 263, 266, 267, 268, 269, 270, 271, 272, 273, 274, 275, 277, 304, 322, 364, 383, 386, 393, 416, 436, 449

**Befestigungsmaterialien** **20, 27, 29, 37, 45**, 88, 97, 120, 128, 151, 190, 221, 243, 254, 266, 277, 278, 279, 311, 317, 343, 369, 381, 391, 416, 418, 419, 444

**Brückensysteme** **213, 254**

**Cellulosedämmung zum Einblasen** **121, 173, 218, 221, 229, 230, 231, 232, 233, 234, 247, 254, 266, 277, 322, 384**

**Distanzschrauben** **20, 29, 37, 71, 97, 117, 120, 128, 133, 158, 185, 190, 221, 232, 243, 254, 266, 311, 317, 371, 373, 416, 418, 444**

## Dübel

– *Holz-* **7, 20, 29, 41, 43, 45**, 71, 111, 120, 133, 141, 151, 158, 185, 229, 230, 231, 232, 243, 250, 254, 266, 308, 311, 317, 343, 362, 367, 372, 373, 401, 416, 418, 444

– *andere-* **7, 10, 27, 29, 37, 41, 45**, 71, 97, 117, 120, 151, 158, 185, 203, 219, 243, 254, 266, 311, 317, 343, 344, 367, 369, 371, 372, 411, 416, 419, 444

**Entkopplungsplatten** **27**, 71, 121, 133, 221, 233, 254, 273, 314, 322, 380, 411

**Feuerhemmende Bauelemente** **20, 27, 28, 30**, 97, 120, 121, 171, 221, 229, 230, 231, 250, 254, 266, 267, 268, 269, 270, 271, 272, 274, 275, 277, 322, 328, 391, 416, 419

**Furniere** **9, 20, 27, 45**, 87, 93, 120, 145, 180, 229, 230, 231, 232, 241, 254

**Gipsplatten** **14, 20, 28, 39, 43**, 71, 92, 97, 99, 120, 121, 133, 163, 218, 221, 226, 229, 230, 231, 232, 233, 234, 250, 254, 266, 273, 277, 322, 328, 332, 341, 348, 354, 364, 380, 383, 384, 398, 413, 416

**Harzgallenflicke** **29**, 149, 220, 243, 266, 278, 311

**Hobelware, andere** **20, 40, 43, 50**, 87, 92, 97, 101, 112, 133, 208, 214, 221, 226, 229, 230, 231, 232, 233, 241, 250, 254, 266, 273, 277, 322, 323, 343, 348, 354, 364, 366, 383, 389, 416, 431

**Holz für Garten und Landschaft** **2, 43**, 69, 71, 87, 92, 93, 97, 99, 112, 120, 121, 133, 208, 214, 227, 229, 230, 231, 240, 241, 244, 250, 254, 266, 277, 323, 332, 343, 354, 364, 366, 369, 413, 416, 431

**Holzdrehteile** **111, 140, 141, 362**

**Holzleimbauteile** **43**, 97, 121, 221, 229, 230, 231, 241, 250, 251, 254, 277, 322, 348, 357, 416, 431

**Holzröhren** **34, 91**

**Holzverbinder** **7, 20, 29, 37, 45**, 97, 99, 128, 133, 151, 158, 185, 190, 221, 231, 243, 254, 277, 278, 279, 311, 317, 343, 371, 372, 381, 416, 419, 421, 432, 444

**Isolierstoffe, Dämmstoffe** **3, 18, 20, 28, 30, 38, 43, 48**, 66, 71, 96, 97, 99, 120, 121, 128, 130, 133, 164, 170, 185, 212, 218, 221, 226, 229, 230, 231, 232, 233, 234, 247, 250, 254, 266, 267, 268, 269, 270, 271, 272, 273, 274, 275, 277, 311, 313, 322, 328, 344, 383, 384, 398, 413, 416

**Kacheln** **71**

**Kassetten** **43**, 87, 266, 277, 416

**Korkwandplatten** **35**, 78, 81, 97, 120, 121, 254, 266, 273, 348, 398, 416

**Lärmschutzmaterial** **18, 27, 38, 50**, 86, 97, 120, 121, 229, 230, 231, 233, 250, 254, 266, 277, 281, 311, 316, 389, 408, 416

**Lärmschutzwände** **14, 16**, 133, 250, 251, 254, 257, 273, 277, 284, 316, 328, 344, 354, 389, 416

**Leichtbauplatten** **3, 20, 27, 30, 43**, 71, 97, 120, 121, 130, 229, 230, 231, 233, 254, 266, 267, 268, 269, 270, 271, 272, 273, 274, 275, 277, 314, 322, 348, 384, 386, 411, 416

**Leisten für den Innenausbau** **20, 28, 40, 43, 50**, 69, 87, 97, 101, 111, 120, 121, 133, 221, 229, 230, 231, 233, 250, 253, 254, 266, 273, 277, 296, 322, 342, 348, 357, 362, 413, 416

**Paneele** **3, 15, 20, 28, 30, 43, 50**, 87, 92, 97, 120, 121, 133, 221, 229, 230, 231, 232, 233, 234, 240, 250, 254, 257, 266, 267, 268, 269, 270, 271, 272, 274, 275, 277, 284, 296, 322, 348, 349, 354, 383, 384, 404, 413, 416

**Plattenwerkstoffe** **20, 27, 28**, 87, 121, 133, 226, 229, 230, 231, 232, 233, 250, 254, 266, 277, 322, 348, 364, 384, 402, 406, 407, 413, 416

**Regalböden** **20**, 101, 112, 121, 230, 266, 277, 302, 348, 384

**Schichtpressstoffe** **43**, 121, 229, 230, 231, 234, 266, 322, 348, 364

**Schindeln** **97, 120, 133, 190, 232, 240, 254, 343, 355, 413, 416**

**Schrauben** **7, 27, 29, 37, 45**, 71, 88, 97, 103, 117, 120, 128, 133, 151, 174, 190, 219, 230, 232, 240, 243, 254, 259, 266, 279, 311, 317, 328, 343, 369, 371, 372, 373, 401, 413, 416, 418, 419, 444

**Steckwandkork in Rollen** **104, 266, 277, 348, 416**

**Umleimer** **40**, 229, 231, 234, 241, 250, 254, 266, 311, 317, 348, 384

**Unterdachbahnen** **20, 28, 29, 38**, 71, 96, 99, 116, 128, 133, 136, 218, 221, 229, 230, 231, 232, 234, 250, 254, 266, 273, 277, 313, 317, 322, 348, 355, 377, 384, 408, 413, 444

**Verbindungstechnik für den Holzbau** **7, 29, 37, 45**, 99, 101, 103, 221, 243, 254, 317, 372, 381, 444

**Verkleidungsplatten, Verlegeplatten** **14, 20, 27, 28, 30, 43, 50**, 97, 120, 133, 221, 229, 230, 231, 232, 234, 250, 254, 266, 267, 268, 269, 270, 271, 272, 273, 274, 275, 277, 284, 286, 302, 314, 322, 328, 343, 348, 364, 383, 384, 407, 413, 416

**Wandheizungselemente, Deckenheizungselemente** **39**, 221, 234

**Wandverkleidung, Deckenverkleidung, andere** **3, 6, 14, 20, 27, 28, 39, 50**, 78, 87, 92, 97, 130, 133, 171, 200, 213, 221, 229, 230, 231, 232, 240, 241, 254, 266, 273, 277, 282, 284, 286, 296, 302, 322, 325, 328, 343, 348, 364, 384, 386, 404, 407, 416

**Ziergitter aus Massivholz** **2, 43**, 208, 240, 254, 311, 322, 323, 343, 362, 413



	☎	Fax	
<b>1</b>	Ackutech AG, Lettenstr. 6, 6343 Rotkreuz	041 784 20 00	041 784 20 09
2	Alpin Massivholz AG, Aufeldstr. 9, 5300 Turgi	056 424 24 14	056 424 24 28
3	Anderhalden AG, Kernserstr. 6, 6056 Kägiswil	041 660 85 85	041 660 83 20
4	Argolite AG, Ettiswilerstr. 48, 6130 Willisau	041 972 61 11	041 972 61 10
5	Arotec AG, Sagistr. 4, 6275 Ballwil	041 449 49 00	
6	Bach Heiden AG, Weidstr. 4a, 9410 Heiden	071 898 82 30	071 898 82 31
7	BeA-HVW AG, Isenrietstr. 18, 8617 Mönchaltorf	044 948 13 66	044 948 13 32
8	Berger technologie GmbH, C.F.L. Lohnerstr. 28E, 3645 Gwatt	033 336 15 66	033 336 16 66
9	Bollinger Furniere AG, Alte Winterthurerstr. 9, 8309 Nürensdorf	044 838 31 08	044 838 31 00
			<b>64, 72</b>
			<b>19, 114</b>
			<b>66, 3. Umschlag</b>
			<b>27</b>
			<b>69</b>
			<b>29, 3. Umschlag</b>
			<b>90, 157</b>
			<b>101</b>
			<b>10</b>
<b>10</b>	Brauchli J. AG, Allmendstr. 4, 6210 Sursee	041 926 09 00	041 926 09 09
11	Büwa AG, Dorfstr. 42, 9248 Bichwil	071 955 98 88	071 955 98 80
12	Dahinden Sägewerk AG, Kirchrain 20, 6016 Hellbühl	041 469 70 80	041 469 70 81
13	ENTLA AG, Russacher 14, 6162 Entlebuch	041 480 14 62	041 480 33 62
14	Eternit (Schweiz) AG, 8867 Niederurnen	055 617 11 11	055 617 12 73
15	Eurodoor AG, Bruggfeldweg 11, 4147 Aesch	061 338 44 44	061 338 44 45
16	Glas Reinhard AG, Sonnmatthof 1, 6023 Rothenburg	041 319 40 00	041 319 40 01
17	GU Gretschi-Unitas AG, Industriestr. 12, 3422 Rüdtilgen	034 448 45 45	034 445 62 49
18	Hanno (Schweiz) AG, Gewerbestr. 10, 4450 Sissach	061 973 86 02	061 973 86 03
19	HEBGO AG, Industriestr. 62, 4657 Dulliken	062 295 54 34	062 295 55 38
			<b>72, 111</b>
			<b>68</b>
			<b>26</b>
			<b>64</b>
			<b>51</b>
			<b>45, 59</b>
			<b>63</b>
			<b>53</b>
			<b>28</b>
			<b>62</b>
<b>20</b>	Herzog-Elmiger AG, Langsägestr. 11, 6010 Kriens	041 317 50 50	041 317 50 59
21	Holz Stürm AG, Bleicheweg 7, 9403 Goldach	071 844 99 11	071 844 99 10
22	I.D. Individual Doors S.A., Route du Centre 32, 1774 Cousset	026 665 91 91	026 665 91 90
23	I.D. Individual Doors S.A., Zona Industriale 4, 6807 Taverne	078 918 02 64	091 605 70 02
24	JELD-WEN Schweiz AG, Luzernerstr. 48, 5620 Bremgarten	056 648 99 77	056 648 97 01
25	Kaufmann Oberholzer AG, Feldstr. 6, 9215 Schönenberg	071 644 92 92	071 644 92 64
26	Keller Zargen AG, St. Gallerstr. 11, 8353 Elgg	052 368 56 00	052 368 56 50
27	Knauf AG, Kägenstr. 17, 4153 Reinach	058 775 88 00	058 775 88 01
28	Knecht & Co. AG, Täfernstr. 33, 5405 Baden	056 484 55 00	056 484 55 01
29	KOCH Group AG, Birgistr. 3, 8304 Wallisellen	044 877 78 79	044 877 78 00
			<b>21</b>
			<b>23, 90</b>
			<b>72</b>
			<b>72</b>
			<b>49</b>
			<b>34</b>
			<b>36</b>
			<b>Beilage lose</b>
			<b>30, 70</b>
			<b>2. Umschlag</b>
<b>30</b>	Kuratle & Jaeger AG, Bahnhofstr. 311, 5325 Leibstadt	056 267 60 60	056 267 60 99
31	Lanz-Fronten AG, St. Urbanstr. 34, 4914 Roggwil	062 918 80 10	062 918 80 20
32	Leimholz Haag AG, Ahornstr. 5, 9323 Steinach	071 447 17 17	071 447 17 18
33	Marmobisa AG, Gewerbehaus Mühle, 6245 Ebersecken	062 748 70 50	062 748 70 55
34	Meyer AG, Herdern 10, 6373 Ennetbürgen	041 620 16 57	041 620 62 17
35	Naturo Kork AG, Allmendstr. 4, 6210 Sursee	041 926 09 50	041 926 09 51
36	OHRA Regalanlagen, Verkauf Schweiz, 8951 Fahrweid	044 548 88 80	044 548 88 70
37	Profix AG, Kanalstr. 23, 4415 Lausen	061 500 20 20	061 500 20 21
38	Sager AG, Dornhügelstr. 10, 5724 Dürrenäsch	062 767 87 87	062 767 87 80
39	Schärli O. GmbH, Brunnmatt 13, 6264 Pfaffnau	062 756 40 40	062 756 45 45
			<b>31, 73</b>
			<b>35</b>
			<b>9, 30</b>
			<b>61</b>
			<b>34, 70</b>
			<b>57, 114</b>
			<b>155</b>
			<b>68</b>
			<b>71</b>
			<b>25</b>
<b>40</b>	Stahel + Köng AG, Kemptnerstr. 13, 8340 Hinwil	044 938 30 90	044 937 48 39
41	Stanley Works (Europe) GmbH, In der Luberzen 42, 8902 Urdorf	044 755 60 70	044 730 70 67
42	Süd-Metall Beschläge Schweiz GmbH, Hauptstr. 99, 6260 Reiden	062 749 22 11	062 749 22 14
43	sz proholz ag, Flughofstr. 45, 8153 Rümlang	043 411 70 80	043 411 70 90
44	Tobler AG, Langenhagstr. 48-52, 9424 Rheineck	071 886 06 06	071 886 06 16
45	Torex Handels AG, Durisolstr. 1b, 5612 Villmergen	056 622 49 22	056 622 13 63
46	Türenfabrik Brunegg AG, Kirchstr. 3, 5505 Brunegg	062 887 30 50	062 887 30 60
47	Uzin Tyro AG, Ennetbürgerstr. 47, 6374 Buochs	041 624 48 88	041 624 48 89
48	Variotec Schweiz AG, Industriestr. 6, 6252 Dagmersellen	062 748 25 00	062 748 25 01
49	VMS AG, Parkstr. 22, 5012 Schönenwerd	062 849 01 54	062 849 01 55
			<b>56, 108</b>
			<b>116</b>
			<b>65</b>
			<b>17</b>
			<b>147</b>
			<b>22, 132, 156</b>
			<b>55</b>
			<b>81, 85, 100</b>
			<b>47</b>
			<b>67</b>



2



## Trennwände – mehr als nur ein funktionales Bauelement

Umdenken ist angesagt! Von der Nasszelle zur exklusiven Sanitärumgebung mit aussergewöhnlichen Trennwandsystemen jenseits der Vorstellungskraft!



Eurodoor AG · Bruggfeldweg 11 · CH-4147 Aesch  
Telefon 061 338 44 44 · Fax 061 338 44 45



[www.eurodoor.ch](http://www.eurodoor.ch)

- 60** 3F Engeler & Co., Schnabelsbergstr. 25, 8840 Einsiedeln, 055 412 87 37,  
Fax 055 412 82 91
- 61 4B Fenster AG, An der Ron 7, 6281 Hochdorf, 041 914 50 50, Fax 041 914 55 55
- 62 Abecon AG, Friesenbergstr. 108, 8055 Zürich, 044 451 14 00, Fax 044 451 20 22
- 63 Abet AG, Oberfeld 9, 6037 Root, 041 455 60 30, Fax 041 455 60 33
- 64 Aerni Fenster AG, Hauptstr. 173, 4422 Arisdorf, 0848 11 55 66,  
Fax 061 815 35 50
- 65 AFS AG Furniere + Holzprodukte, Suhrhardweg 18, 5102 Rapperswil,  
062 889 20 00, Fax 062 889 20 09
- 66 Agro-Norm AG, Riedweg 14, 4800 Zofingen, 062 751 22 37, Fax 062 751 12 66
- 67 Akustik + Raum AG, Tannwaldstr. 101, 4600 Olten, 062 205 24 24,  
Fax 062 205 24 25
- 68 albert Bauprodukte GmbH, Galileo-Strasse 7, 6056 Kägiswil, 041 661 24 04,  
Fax 041 661 24 05
- 69 Albiez Holz AG, Baslerstr. 53, 4310 Rheinfelden, 061 831 54 20,  
Fax 061 831 14 46
- 70** Alco SA, 18, av. de la Concorde, 1022 Chavannes, 021 637 47 77,  
Fax 021 637 47 79
- 71 Allmendinger AG, Seestr. 123, 9326 Horn, 071 844 75 75, Fax 071 844 75 10
- 72 Alpnach Küchen AG Betrieb Pfaffnau, Tannbachstr. 1, 6264 Pfaffnau,  
062 747 30 20, Fax 062 747 30 21
- 73 Alpnach Küchen AG, Bergackerweg 5, 4802 Stengelbach, 062 746 86 86,  
Fax 062 746 86 87
- 74 Alpnach Norm-Schränkelemente AG, Hofmättelistr. 2a, 6055 Alpnach Dorf,  
041 672 99 11, Fax 041 672 99 01
- 75 Alurex Kindt, Südstr. 16, Postfach 221, 3250 Lyss, 032 387 72 81,  
Fax 032 387 72 82
- 76 Ambauen Treppen AG, Obere Allmend 10, 6375 Beckenried, 041 620 62 39,  
Fax 041 620 62 04
- 77 AMINA Products GmbH, Luzernerstr. 91, 5630 Muri, 056 670 96 60,  
Fax 056 670 96 61
- 78 Amorim Flooring (Switzerland) AG WICANDERS, Chamerstr. 12b, 6300 Zug,  
041 726 20 20, Fax 041 711 20 27
- 79 Analytic AG, Breitensteinstr. 58, 8037 Zürich, 044 272 45 30, Fax 044 272 45 42
- 80** Anson AG Zürich, Friesenbergstr. 108, 8055 Zürich, 044 461 11 11,  
Fax 044 463 09 26
- 81 APM R+D Särl, Grand Rue 10, 2823 Courcelon, 078 712 48 48,  
Fax 032 499 00 52
- 82 Apparatebau J.Schmid AG, Bernstr. 5, 4665 Oftringen, 062 797 26 55,  
Fax 062 797 62 70
- 83 Arii Holzbau AG, Flüelistr. 28, 6064 Kerns, 041 660 10 81, Fax 041 661 01 81
- 84 ASSA ABLOY (Schweiz) AG, Laufenstr. 172, 4245 Kleinlützel, 061 775 11 11,  
Fax 061 775 11 77
- 85 ASSA ABLOY (Schweiz) AG, Untere Schwandenstr. 22, 8805 Richterswil,  
044 787 34 34, Fax 044 787 35 35
- 86 ASTORplast AG, Zürichstr. 59, 8840 Einsiedeln, 055 418 37 37,  
Fax 055 418 37 38
- 87 Atlas Holz AG, Fährhüttenstr. 1, 9477 Trübbach, 081 750 23 23,  
Fax 081 750 23 20
- 88 Atro Nubli AG, Industriestrasse 33, 8608 Bubikon, 055 243 38 24,  
Fax 055 243 37 71
- 89 Aweso AG, Zürcherstr. 35, 8620 Wetzikon, 044 933 01 01, Fax 044 933 01 06
- 90** B + B Fensterbau AG, Töpferweg 16, 3613 Steffisburg, 033 439 77 77,  
Fax 033 437 03 77
- 91 Bachmann Holz in Form GmbH, Gewerbezentrum Rotfarb, 8730 Uznach,  
055 280 38 39, Fax 055 280 39 89
- 92 Baltenschwiler AG, Kaisterstr. 3, 5080 Laufenburg, 062 869 41 11,  
Fax 062 869 41 91
- 93 Banderet AG Schnittholz + Furniere, Landquartstr. 88, 9320 Arbon,  
071 447 88 47, Fax 071 447 88 45
- 94 Bard AG, Dammstr. 56, 4142 Münchenstein, 061 416 90 00, Fax 061 416 90 10
- 95 Barlocchi GmbH, Lindauerstr. 23, 8317 Tagelswangen, 044 861 01 05,  
Fax 044 861 01 14
- 96 Bauder Paul AG, Alte Zugerstr. 16, 6403 Küssnacht am Rigi, 041 854 15 60,  
Fax 041 854 15 69
- 97 Bauhag, An der Reuss, 6038 Gisikon, 041 455 55 55, Fax 041 455 55 65
- 98 Baumann AG, Auerstr. 41, 9442 Berneck, 071 737 96 00, Fax 071 737 96 01
- 99 Baumaterial Späth AG, Falkensteinerstr. 13, 4132 Muttenz, 061 641 13 51,  
Fax 061 641 18 92

## Zwei neue Premium-Rohlinge

### Smart PUR

Der neue Rohling für deckende Anwendungen im Bereich der Aussen- und Nebeneingangstüren mit Kiefer-Kanten. Der Smart PUR ist diffusionsdicht ohne Aluzwischenlage (WKI-geprüft) und erreicht eine hervorragende Dampfsperrfunktion mit dem MDF-Melamin.

- dünnere Decklagen, elegante Kantenoptik
- dickere Türkörperstärke = erhöhte Stabilität
- für widerstandsfähige Oberflächen
- Minergie-tauglich
- Schallschutz Rw bis 42 dB

### Vario PUR Tricoya

Der modular aufgebaute Spezialrohling für deckende Oberflächen bei Aussen- und Nebeneingangstüren. Die 6-mm-Tricoya-Platte hat als Gegenzug eine MDF-Melaminschicht für eine hervorragende Dampfsperrfunktion ohne Aluzwischenlage. Der Isolationskern ist in verschiedenen Varianten erhältlich.

- das Top-Produkt, alufrei diffusionsgeschlossen
- mit Tricoya-MDF Extreme
- sehr gute Formstabilität
- für dunkle Oberflächen geeignet
- Rohling mit sehr guten Wärme- und Schallwerten

Wir halten an die 1000 Rohlinge für Sie am Lager bereit. Erhältlich über den Fachhandel.

Variotec Schweiz AG  
Industriestrasse 6  
6252 Dagmersellen  
Telefon 062 748 25 00  
Fax 062 748 25 01

info@variotec.ch  
www.variotec.ch



2



Variotec  
Unsere Besten jetzt  
noch besser



**VARIOTEC**  
die Türmacher.

### Smart PUR

Der Rohling für Aussen- und Nebeneingangstüren, formstabil ohne Stahlverstärkung, für sehr widerstandsfähige Oberflächen, diffusionsgeschlossen ohne Alu, schnelle Weiterverarbeitung möglich durch Melaminbeschichtung.

In drei Ausführungen ab Lager lieferbar: Minergie, Schallschutz Rw 42db und mit MDF-Inlett (Stufenfalz bei Lichtausschnitt).

### Vario PUR Tricoya

Der Premium-Rohling mit Tricoya-MDF-Extreme für dunkle Oberflächen, hervorragende Dampfsperrfunktion ohne Alu, sehr guten Wärme- und Schallwerten, mit Minergie-Zertifikat.

### Optionen:

Isolationskern in verschiedenen Kombinationen lieferbar, Brandschutz, Passivhaus...

weitere Infos: [www.variotec.ch](http://www.variotec.ch)

**JETZT BEI IHREM  
FACHHÄNDLER**

ab Lager lieferbar

### Variotec Schweiz AG

Industriestrasse 6  
6252 Dagmersellen

T +41 62 748 25 00  
F +41 62 748 25 01

info@variotec.ch  
www.variotec.ch

- 100** Baumgartner G. AG, Flurstr. 41, 6332 Hagendorn, 041 785 85 85, Fax 041 785 85 00  
 101 Baur Fritz Holzzeugnisse GmbH, Gewerbestr. 3, D-79872 Bernau, +49 7675 90808-0, Fax +49 7675 90808-19  
 102 Bauwerk Parkett AG, Neudorfstr. 49, 9430 St. Margrethen, 071 747 74 74, Fax 071 747 74 75  
 103 BAWO Befestigungstechnik AG, Im Winkel 3, 5611 Anglikon, 056 621 80 00, Fax 056 621 90 78  
 104 Belcolor AG Flooring, Zürcherstr. 493, 9015 St. Gallen, 071 313 21 21, Fax 071 313 21 51  
 105 Berg Mantelprofilwerk GmbH, Rüschehof 1, D-33397 Rietberg, +49 5244 49-0, Fax +49 5244 49-134  
 106 Beschläge U.S.W. AG, Böhnrainstr. 16, 8800 Thalwil, 044 722 90 00, Fax 044 720 30 82  
 107 best wood SCHNEIDER GmbH, Bucherstr. 10, 9556 Affeltrangen, 071 918 79 79, Fax 071 918 79 78  
 108 Bianchi Holz- und Treppenbau AG, Schulstr. 86, 7302 Landquart, 081 307 20 20, Fax 081 307 20 21  
 109 Bieri Franz, Göldlinstr. 14a, 6210 Sursee, 041 921 35 30, Fax 041 921 07 30
- 110** Bieri Tenta AG, Rothmatte 2, 6022 Grosswangen, 041 984 21 21, Fax 041 984 21 05  
 111 Bietenholz + Müller GmbH, Konstanzerstr. 71, 9500 Wil, 071 910 21 51, Fax 071 910 21 53  
 112 Birrer Holz AG, Sägerei, 6133 Hergiswil b. Willisau, 041 979 11 42, Fax 041 979 15 72  
 113 Bituphon AG Dämmstoffe-Versiegelungen, Rietbergstr. 53a, 9403 Goldach, 071 844 80 12, Fax 071 844 80 19  
 114 Blum Antikbeschläge GmbH, Schlössliweg 8, 9422 Buchen-Staad, 071 855 47 47, Fax 071 855 61 89  
 115 Blum Julius GmbH, Industriestr. 1, A-6973 Höchst, +43 5578 705-0, Fax +43 5578 705-44  
 116 Böni & Co. AG, Zürcherstr. 350, 8500 Frauenfeld, 052 723 62 30, Fax 052 723 61 18  
 117 Bossard AG, Steinhauserstr. 70, 6300 Zug, 041 749 66 11, Fax 041 749 66 22  
 118 Bosshard AG, Morgentalstr. 34, 8355 Aadorf, 052 368 09 10, Fax 052 368 09 38  
 119 Bowag GmbH, Stockbergstr. 7, 8856 Tuggen, 055 445 21 21, Fax 055 445 21 23
- 120** BR Bauhandel AG, Industriestr. 11, Postfach 224, 3210 Kerzers, 031 750 73 73, Fax 031 750 73 79  
 121 Braun AG, Mooswiesstr. 16, 9201 Gossau, 071 388 71 71, Fax 071 388 71 88  
 122 Bucher Beat AG, Konstanzerstr. 58, 8274 Tägerwil, 071 666 71 71, Fax 071 666 71 00  
 123 Bucher Fensterdichtungen AG, Bahnhofstr. 42, 6162 Entlebuch, 041 670 11 12, Fax 041 670 15 15  
 124 Bühlmann AG, Giessenstr. 11b, 8953 Dietikon, 044 400 45 05, Fax 044 400 45 09  
 125 Carda Tec AG, Windeggstr. 7, 8867 Niederurnen, 043 300 68 88  
 126 Columbus Treppen AG, Industrie Haslen 12, 9245 Oberbüren, 071 955 96 00, Fax 071 955 96 60  
 127 CORISTAL AG, Grossmattstr. 14, 8964 Rudolfstetten, 056 631 70 70, Fax 056 631 77 75  
 128 Debrunner Acifer AG Zentralschweiz, Werkstr. 2, 6020 Emmenbrücke, 041 259 63 78, Fax 041 259 62 70  
 129 Diem AG, Schreinerei, 9315 Neukirch-Egnach, 071 477 22 32, Fax 071 477 27 39
- 130** Dietrich Isol AG, Industriestrasse, 3700 Spiez, 033 655 60 60, Fax 033 655 60 61  
 131 Divario AG, St. Gallerstr. 57, 9100 Herisau, 071 354 88 22, Fax 071 354 88 90  
 132 DM Bau AG, Wiesenstr. 1, 9463 Oberriet, 071 763 70 20, Fax 071 763 70 25  
 133 Döbeli Holz AG, Sigismühle 4, 5703 Seon, 062 769 70 30, Fax 062 769 70 40  
 134 DOM AG Sicherheitstechnik, Breitenstr. 11, 8852 Altendorf, 055 451 07 07, Fax 055 451 07 00  
 135 Dörig Metallbau AG, St. Pelagibergstr. 20, 9205 Waldkirch, 071 434 60 20, Fax 071 434 60 29  
 136 Dörken AG, Talstr. 47, 4144 Arlesheim, 061 706 93 30, Fax 061 706 93 35  
 137 DORMA Schweiz AG, Lerchenttalstr. 2a, 9016 St. Gallen, 071 886 46 46, Fax 071 886 46 56  
 138 Dormakaba, Mühlebühlstr. 23, 8620 Wetzikon, 0848 85 86 87, Fax 044 931 63 85  
 139 Dornbracht Schweiz AG, Letziweg 9, 4663 Aarburg, 062 787 20 30, Fax 062 787 20 40
- 140** Drechserei Stich AG, Schulstr. 339, 4245 Kleinlützel, 061 771 06 02, Fax 061 771 06 45  
 141 Drewo Holzwaren AG, Bühlstr. 70, 8583 Sulgen, 071 642 15 52, Fax 071 642 38 41  
 142 Dürst AG Lager und Fördertechnik, Dietschwil - Remis 73, 9533 Kirchberg, 071 932 17 10, Fax 071 932 17 12  
 143 EGGER Holzwerkstoffe Schweiz GmbH, Rosenstr. 2, Postfach 1350, 6011 Kriens, 041 349 50 00, Fax 041 349 50 01  
 144 EgoKiefer AG, Schöntalstr. 2, 9450 Altstätten, 071 757 33 33, Fax 071 757 35 50  
 145 Eichenberger + Lüscher AG, Untere Brühlstrasse, 4800 Zofingen, 062 751 54 79, Fax 062 751 42 58  
 146 Eisenring Hans AG, Pumpwerkstr. 4, 8370 Sirmach, 071 969 19 19, Fax 071 969 19 20  
 147 Eisenring Lyss AG, Industriering 46, 3250 Lyss, 032 384 71 61, Fax 032 384 65 69  
 148 Elkuch Eisenring AG, Unterdorfstr. 26, 9243 Jonschwil, 071 929 75 75, Fax 071 929 75 76  
 149 Elsasser-Peter AG, Hauptstr. 27, 5726 Unterkulm, 062 776 11 55, Fax 062 776 22 42



**HOLZPROFIL**  
 4950 Huttwil, Tel. 062 959 77 88 Fax 062 959 77 78

Profileleisten in allen Formen & Farben

www.holzprofil.ch

## KELLPAX: Türen- und Innenraum-Design im einzigartigen Verbund

Wenn Türen zu Design-Objekten werden, ist meist der Name KELLPAX im Spiel. Für viele Schreiner ein Synonym für solides Schweizer Handwerk, interpretiert die Traditionsmarke das Thema Innenraum-Design mit dem innovativen Produktkonzept «Designverbund» völlig neu.



ALUPAN® Extensia – fast grenzenlose Gestaltungsfreiheit.

Innenraum-Design beginnt für KELLPAX bereits bei der Eingangstür: Das Top-Modell ALUPAN® Extensia, aussen ausgestattet mit einer robusten, sowohl auf das Türblatt als auch auf den Rahmen montierbaren Alu-Vorsatzschale, lässt innen Wohnräume wahr werden: Eine natürliche Oberfläche, in Echtholz furniert, farbig lackiert oder mit Schichtstoff belegt, sorgt für wohnlige Wärme und eine einzigartige optische Harmonie mit dem Innentüren-Programm Perfect.

### Designharmonie über die Tür hinaus

Der «Designverbund» geht aber noch einen Schritt über die Türen hinaus: Das Design der Innentüren lässt sich bei einzelnen Möbelstücken oder Deko-Elementen an den Wänden weiterspielen – KELLPAX bietet dem Schreiner somit revolutionäre Möglichkeiten bei der Gestaltung und Akzentuierung von Räumen.

### Permanente JELD-WEN Türausstellungen

In der Bauarena Volketswil und im stilhaus Rothrist.

JELD-WEN Schweiz AG  
 Luzernerstrasse 48  
 5620 Bremgarten  
 Telefon 056 648 99 77  
 Fax 056 648 97 01

tueren@jeldwen.com  
 www.jeld-wen.ch



# Auf.Zu.Mehr.

Mehr Geschäftsmöglichkeiten mit KELLPAX

## WIR DENKEN ÜBER DIE TÜR HINAUS.

- **Mehr Design:** Ein durchgängiges Oberflächenkonzept von der Haustür über Innentüren bis zu Möbeln und Wand.
- **Mehr Funktion:** Ein breites Angebot an Haustüren und Innentüren für alle baulichen Anforderungen.
- **Mehr Schweiz:** Echte Schweizer Wertarbeit, Tradition und Innovationsgeist in jeder einzelnen Tür.

[www.jeld-wen.ch](http://www.jeld-wen.ch)

**KELLPAX** 

DAS SCHWEIZER ORIGINAL VON JELD-WEN

- 150** Emmenegger Sägerei GmbH, Flühboden, 6113 Romoos, 041 480 29 48, Fax 041 480 34 48
- 151 Engel F. + H. AG, Gottstattstr. 16, 2500 Biel, 032 346 16 16, Fax 032 346 16 60
- 152 Eschbal AG, Aspstr. 9, 8472 Seuzach, 052 320 08 08, Fax 052 320 08 00
- 153 etm Elsasser Türen Management, Hauptstr. 89, 4853 Murgenthal, 062 926 32 66, Fax 062 926 21 15
- 154 Etter & Co. AG, Espenmatt 1, 9220 Bischofszell, 071 424 21 21, Fax 071 424 21 31
- 155 EUROSTARO AG, Industriestr. 81, 6034 Inwil, 041 449 60 60, Fax 041 448 26 41
- 156 EWA Sicherheitstechnologie AG, Erlenstr. 4A, 6343 Rotkreuz, 041 511 77 66, Fax 041 511 76 88
- 157 Fährndrich Jakob, Luzernerstr. 62, 6353 Weggis, 041 390 14 32, Fax 041 390 14 43
- 158 Fehr Braunwalder AG, Zürcherstr. 501, 9015 St. Gallen, 071 282 47 77, Fax 071 282 47 99
- 159 Feldmann + Co. AG, Kirchenfeldstr. 35, 3250 Lyss, 032 387 13 30, Fax 032 384 42 35
- 160** Fenster Bünler AG, Brisenstr. 2, 6382 Büren, 041 619 70 80, Fax 041 619 70 81
- 161 Fenster Dörig AG, Blattenheimatstr. 2b, 9050 Appenzell, 071 787 87 80, Fax 071 787 18 72
- 162 Fenster Müller AG, Niesenweg 16, 3063 Ittigen, 031 921 00 44, Fax 031 921 47 56
- 163 Fermacell GmbH, Südstr. 4, 3110 Münsingen, 031 724 20 20, Fax 031 724 20 29
- 164 Fisolan AG, Biglenstr. 505, 3077 Enggistein, 031 838 40 40, Fax 031 839 76 30
- 165 Fitness-Partner AG, Blumenaustr. 4, 9410 Heiden, 071 898 40 00, Fax 071 898 40 01
- 166 FL Metalltechnik AG, Fabrikstr. 14, 3455 Grünen, 034 432 41 11, Fax 034 432 41 41
- 167 Flüttsch Holz AG, Sägenstr. 8, 7302 Landquart, 081 300 07 60, Fax 081 300 07 61
- 168 Fongsegrive GmbH, Sägeweg 15, 4304 Giebenach, 061 816 20 00, Fax 061 816 20 01
- 169 Formex AG, Grüngenstr. 19, 4416 Bubendorf, 061 935 22 11, Fax 061 935 22 55
- 170** Formtech AG, Püntstr. 2, 8492 Wila, 052 397 22 22, Fax 052 397 22 20
- 171 Franke Industrie AG, Dorfbachstr. 2, 4663 Aarburg, 062 787 31 31, Fax 062 791 67 61
- 172 Franke Küchentechnik AG, Franke-Str. 2, 4663 Aarburg, 062 787 31 31, Fax 062 787 30 18
- 173 Frehner Holzbau AG, Rotenwies 1, 9056 Gais, 071 791 70 00, Fax 071 791 70 01
- 174 Fretz Roland Sägerei und Holzhandel, Mettlen 754, 9642 Ebnat-Kappel, 071 993 21 80, Fax 071 993 26 74
- 175 Frinorm AG, Föhrenweg 9, FL-9496 Balzers, +423 384 23 66, Fax +423 384 23 35
- 176 FSS Furnier- und Schnittholz Schweiz, Riedlöserstr. 5, 7302 Landquart, 081 750 15 50, Fax 081 750 15 51
- 177 FT Fenstertechnik Küchen- & Holzbau AG, Bittertenstr. 12, 4702 Oensingen, 062 388 32 88, Fax 062 388 32 50
- 178 FTA Fahrzeugtechnik AG, Suhrenmattstr. 18, 5035 Unterefelden, 062 737 04 04, Fax 062 737 04 08
- 179 Fulterer AG, Industriestr. 35, 9430 St. Margrethen, 071 747 61 61, Fax 071 747 62 62
- 180** Galliker Holz AG, Rüediswil 11, 6154 Hofstatt, 041 978 14 14, Fax 041 978 13 20
- 181 Gasser HP AG, Industriestr. 45, 6078 Lungern, 041 666 25 35, Fax 041 666 25 30
- 182 Gaulhofer Schweiz AG, Industriestr. 21, 8304 Wallisellen, 043 388 10 50
- 183 Gautschi Holz- & Fensterbau AG, Hauptstr. 148, 9430 St. Margrethen, 071 747 64 60, Fax 071 747 64 79
- 184 GAWO Gasser AG, Entlebucherstr. 46, 6110 Wolhusen, 041 492 60 90, Fax 041 492 60 91
- 185 Geiser Rudolf AG, Chasserstr. 12, 4900 Langenthal, 062 916 15 15, Fax 062 916 15 00
- 186 Gerber-Vogt AG, Binnergerstr. 107, 4123 Allschwil, 061 487 00 00, Fax 061 487 00 05
- 187 Gesni AG, St. Gallerstr. 80, 9500 Wil, 071 912 12 82, Fax 071 912 12 85
- 188 Geweco-Klebit AG, Mühlestr. 6, 8344 Bäretswil, 044 825 08 00, Fax 044 825 08 11
- 189 GEZE Schweiz AG, Zelglimatte 1A, 6260 Reiden, 062 285 54 00, Fax 062 285 54 01
- 190** Glaromat AG, Im Fennen 3, 8867 Niederurnen, 055 617 21 30, Fax 055 617 21 38
- 191 Glas Marte GmbH, Brachsenweg 39, A-6900 Bregenz, +43 5574 6722-0, Fax +43 5574 6722-55
- 192 Glutz AG, Segetzstr. 13, 4502 Solothurn, 032 625 65 20, Fax 032 625 65 35
- 193 Gmür Holzbau AG, Arvenbüelstr. 44, 8873 Amden, 055 611 53 00, Fax 055 611 53 01
- 194 Goma Matter AG, Klotenerstr. 8, 8153 Rümlang, 044 817 00 41, Fax 044 817 30 67
- 195 Graf Fenster AG, Brandgasse 35, 9452 Hinterforst, 071 757 10 20, Fax 071 757 10 29
- 196 Grass GmbH, Grass Platz 1, A-6973 Höchst, +43 5578 701 0, Fax +43 5578 701 59
- 197 Grenacher Metall AG, Talstr. 133, 5275 Etzgen, 062 867 20 00, Fax 062 867 20 01
- 198 GUIGNARD Parkett AG, Zürcherstr. 37, 8852 Altendorf, 055 451 85 85, Fax 055 451 85 86
- 199 Gyso AG, Steinackerstr. 34, 8302 Kloten, 043 255 55 55, Fax 043 255 55 65

## Berggasthaus Etzel Kulm: Energetisch sanieren mit INTEGRAL 2 – ästhetisch, ökologisch und sicher

Naturfreunde und Sportbegeisterte erfreuen sich ganzjährig am Restaurantbetrieb des Berggasthauses Etzel Kulm im Kanton Schwyz. Nach einem Hagelschaden entschloss sich die zuständige Genossenschaft Hoch-Etzel dazu, das sanierungsbedürftige Objekt aus den 60er Jahren einer «Radikalkur» zu unterziehen. Mit dem Blick auf den Leitsatz «Möglichst viel Natur auf dem Etzel Kulm» wurde die hocheffiziente und ressourcenschonende Photovoltaikanlage INTEGRAL 2 installiert.



Von den einmaligen Produkteigenschaften, wie der Langlebigkeit und Witterungsbeständigkeit, war die Genossenschaft Hoch-Etzel begeistert. Zudem überzeugte die Bauherren das Angebot, die komplette Dacheindeckung von der Eternit (Schweiz) AG zu beziehen. Die Eternit (Schweiz) AG ist nämlich Komplettsystemlieferant, das heisst, das gesamte System – vom Solarmodul über den Schneefanghaken bis zu dem angrenzenden Dachschiefer – kommt aus einer Hand. Somit wurde die Nordseite von Etzel Kulm mit DACHSCHIEFER «Eternit» eingedeckt und an der Südseite das Solarsystem INTEGRAL 2 angebracht. Mit ihrer rahmenlosen, flachen Form fügen sich diese Photovoltaikmodule perfekt in die Dachlandschaft des Berggasthauses ein, was die authentische Ästhetik bewahrt.



Zeitversetzt kann das Berggasthaus aus unterschiedlichen Quellen bis zu 75 % seines Energiebedarfs selbst abdecken. Die Genossenschaft Hoch-Etzel hat nicht zuletzt durch die Wahl der nachhaltigen Systemlösung INTEGRAL 2 den Grundstein für die energetische Unabhängigkeit des Berggasthauses gelegt.

Bauherrschaft:  
Genossenschaft Hoch-Etzel

Architekt und Bauleitung:  
Peter Hausmann

Fortsetzung Seite 52

**eternit®**

Eternit (Schweiz) AG  
CH-8867 Niederurnen  
[www.eternit.ch](http://www.eternit.ch)

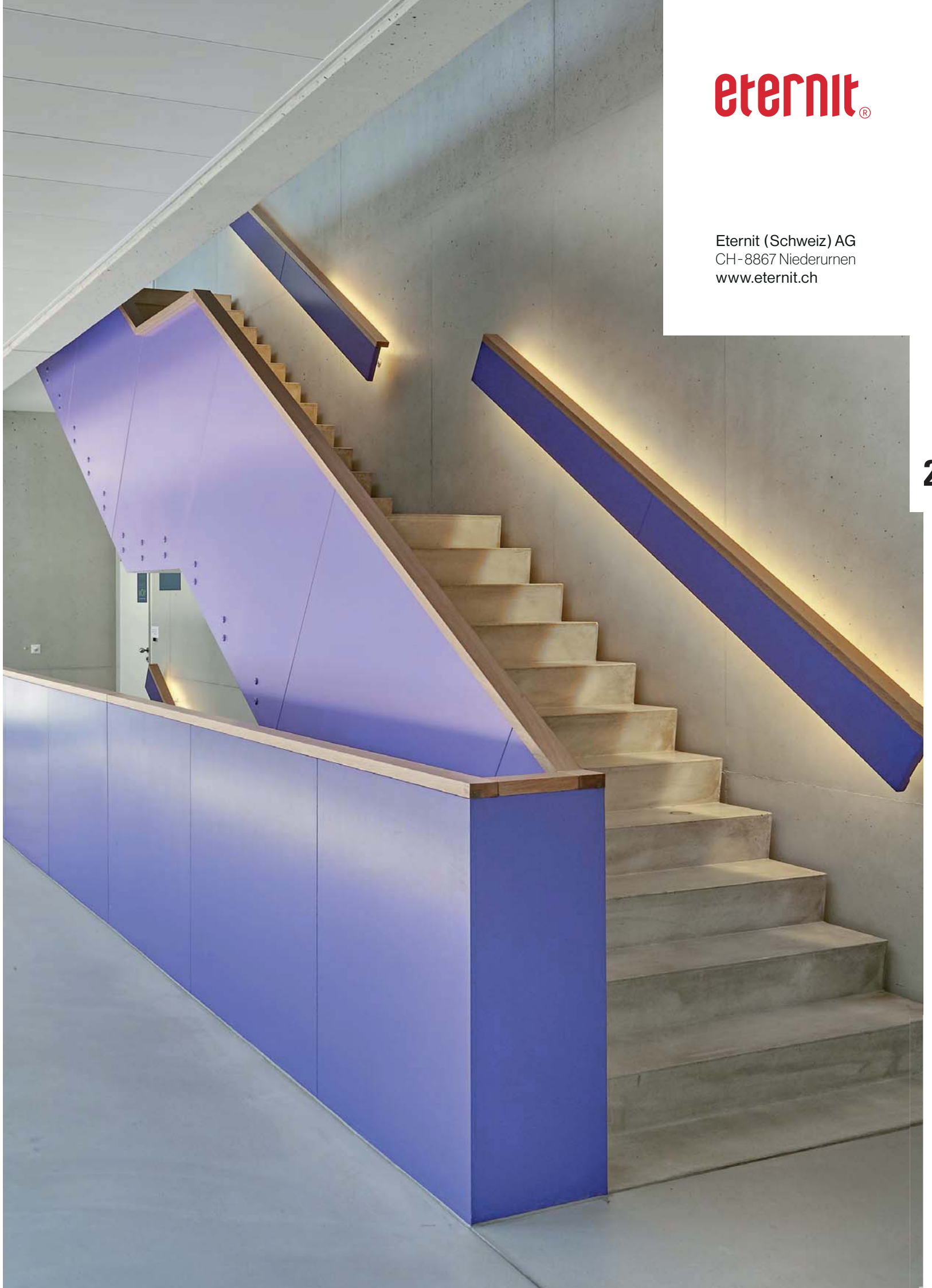

- 200** H&T Raumdesign AG, Rohrerstr. 20, 5000 Aarau, 062 835 70 30, Fax 062 835 70 01  
 201 Habis Technik AG, Glatthaldestr. 18, 9230 Flawil, 071 394 00 20, Fax 071 394 00 29  
 202 Haerry & Frey AG, Widenmatt 2, 5712 Beinwil am See, 062 765 04 04, Fax 062 765 04 05  
 203 Häfele Schweiz AG, Dammstr. 29, 8280 Kreuzlingen, 071 686 82 20, Fax 071 686 82 82  
 204 Hager Zierbeschläge AG, Windeggstr. 7, 8867 Niederurnen, 055 617 21 60, Fax 055 617 21 66  
 205 Hamotec AG, Ruchwiesenstr.5, 8157 Dielsdorf, 044 854 70 80, Fax 044 854 70 89  
 206 Häring & Co. AG, Sisslerstr. 15, 5074 Eiken, 062 826 86 86, Fax 062 826 86 87  
 207 Hartmann + CO AG, Längfeldweg 99, 2504 Biel, 032 346 11 11, Fax 032 346 11 12  
 208 Hartweg AG, Furtbachstr. 3, 8107 Buchs, 044 847 10 47, Fax 044 847 10 74  
 209 Haupt AG, Rosswöschstr. 28, 6017 Ruswil, 041 496 77 77, Fax 041 496 77 78

- 210** Hawa Sliding Solution AG, Untere Fischbachstr. 4, 8932 Mettmenstetten, 044 787 17 17, Fax 044 787 17 18  
 211 Hawa Sliding Solutions AG, Wilerstr. 90, 8370 Sirmach, 044 787 17 17, Fax 044 787 17 18  
 212 HBT-ISOL AG, Wohlerstr. 41, 5620 Bremgarten, 056 648 41 11, Fax 056 648 41 18  
 213 Hecht Holzbau AG, Rigistr. 11a, 6210 Sursee, 041 925 18 40, Fax 041 925 18 49  
 214 Hedinger AG, Sägewerk - Holzhandlung, 8217 Wilchingen, 052 681 21 12, Fax 052 681 22 75  
 215 Heinrich Kuper GmbH&Co.KG, Heinrich-Kuper-Str. 10-15, D-33397 Rietberg, +49 5244 9840, Fax +49 5244 984201  
 216 Hess & Co. AG, Hirschweg 6, 5312 Döttingen, 056 268 75 75, Fax 056 268 75 76  
 217 Hettich FurnTech GmbH & Co. KG, Gerhard-Lüking-Str. 10, D-32602 Vlotho, +49 5733 798-0, Fax +49 5733 798-211  
 218 HG Commerciale, Stauffacherquai 46, 8022 Zürich, 044 296 62 11, Fax 044 296 62 12  
 219 Hilti (Schweiz) AG, Soodstr. 61, 8134 Adliswil, 0844 84 84 85, Fax 0844 84 84 86

- 220** Hohl Arnold AG Werkzeugschärferei, Letzliwiesstr. 2, 9604 Lütisburg, 071 931 37 60, Fax 071 931 11 45  
 221 Holz & Funktion AG, Kreuzmatt 2, 6242 Wauwil, 041 984 13 00, Fax 041 984 13 01  
 222 Holz-Import Hämmerli AG, Jonastr. 13c, 8636 Wald, 055 937 44 55, Fax 055 937 53 12  
 223 Holzbau Bucher AG, Untergasse 11, 6064 Kerns, 041 666 07 07, Fax 041 666 07 17  
 224 Holzbau Frammelsberger G. GmbH, Raiffeisenstr. 11-13, D-77704 Oberkirch, Baden, +49 7802 93 86-0, Fax +49 7802 93 86-25  
 225 Holzbau Hunziker AG, Schiltwald 600, 5046 Walde, 062 726 21 26, Fax 062 726 21 64  
 226 Holzplatten AG, Weberütistr. 10, 8833 Samstagern, 044 786 90 40, Fax 044 786 90 41  
 227 Holzpunkt AG, Felseneggstr. 1, 8492 Wila, 052 397 20 20, Fax 052 397 20 25  
 228 Holzwerk Spezialitäten AG, Industriestr. 1, 9462 Montlingen, 071 763 72 80, Fax 071 763 72 81  
 229 Holzwerkstoffe Britsch AG, Kantonsstr. 410, 3900 Gamsen, 027 923 18 46, Fax 027 924 37 41

- 230** Holzwerkstoffe Dünner AG, Ebnatstr. 164, 8207 Schaffhausen, 052 630 07 80, Fax 052 630 07 89  
 231 Holzwerkstoffe Frauenfeld AG, Zürcherstr. 335, 8500 Frauenfeld, 052 723 40 40, Fax 052 723 40 77  
 232 Holzwerkstoffe Gfeller AG, Riedlöserstr. 5, 7302 Landquart, 081 300 66 00, Fax 081 300 66 01  
 233 Holzwerkstoffe Notter AG, Oberebenestr. 57, 5620 Bremgarten, 056 633 53 54, Fax 056 633 54 07  
 234 Holzwerkstoffe Reiden AG, Industriestr. 11, 6260 Reiden, 062 758 25 25, Fax 062 758 36 73  
 235 HOPPE AG, Via Friedrich Hoppe, 7537 Müstair, 081 851 66 00, Fax 081 851 66 66  
 236 Hörmann Schweiz AG, Nordringstr. 14, 4702 Oensingen, 0848 463 762, Fax 062 388 60 61  
 237 Huber Fenster, St. Gallerstr. 57, 9100 Herisau, 071 354 8811, Fax 071 354 88 10  
 238 HUFA-ROLLEN AG, Risweg 19, 4624 Härkingen, 062 398 29 39, Fax 062 398 24 28  
 239 Hunziker AG Thalwil, Tischenloostr. 75, 8800 Thalwil, 044 722 81 11, Fax 044 722 82 82

- 240** Hüsler Massivholz AG, Neumüli, 6017 Ruswil, 041 496 70 00, Fax 041 496 70 07  
 241 HwR AG, Moos 1, 3772 St. Stephan, 033 729 16 20, Fax 033 729 16 26  
 242 IBZ Industrie AG, Webereistr. 68, 8134 Adliswil, 044 711 10 90, Fax 044 711 10 91  
 243 Immer AG, Zelgstr. 95, 3661 Uetendorf, 033 346 61 61, Fax 033 346 61 62  
 244 Imprägnierwerk Willisau, Steinmatt, Postfach, 6130 Willisau, 041 972 80 00, Fax 041 972 80 05  
 245 Interholco AG, Schutzengelstr. 36, 6340 Baar, 041 767 03 03, Fax 041 767 03 00  
 246 Internorm-Fenster AG, Gewerbestr. 5, 6330 Cham, 041 749 80 60, Fax 041 749 80 66  
 247 isofloc AG, Soorpark, 9606 Bütschwil, 071 313 91 00, Fax 071 313 91 09  
 248 Jäggi AG Türen und Schreinerei, Baselsstr. 85 - 87, 4144 Arlesheim, 061 706 96 00, Fax 061 706 96 01  
 249 Jansen AG, Industriestr. 34, 9463 Oberriet, 071 763 91 11, Fax 071 761 22 70

Fortsetzung von Seite 50

Systemlieferant:  
 Eternit (Schweiz) AG, 8867 Niederurnen

Eingesetzte Eternit-Produkte:  
 INTEGRAL 2  
 Photovoltaik-Module, Glas/Glas für erhöhte Ansprüche

DACHSCHIEFER «Eternit» in 400 x 720 mm  
 NATURA Vulcanit N 6520

**Technische Details**

Nennleistung: 44.1 kWp = 51.000 kWh/a  
 Modulfläche: 262 m<sup>2</sup>  
 Anzahl Module: 245  
 Modultyp: INTEGRAL 2; 180 Wp

**Beteiligte Unternehmen**

EW Höfe AG aus Freienbach  
 F+W Holzbau AG aus Freienbach

**Über die Eternit (Schweiz) AG:**

Mit Erfindergeist und Expertenwissen entwickelt die Eternit (Schweiz) AG aus natürlichen Rohstoffen innovative und nachhaltige Produkte für die Gebäudehülle, den Innenbau und den Garten – ganz im Zeichen von Ästhetik, Qualität und Verantwortung gegenüber Mensch und Umwelt.



Die Produkte aus den Werken Niederurnen und Payerne sind aus der Schweizer Baukultur nicht wegzudenken und haben längst auch die übrige (Bau-)Welt erobert. Das Unternehmen arbeitet weltweit mit annähernd siebzig Vertragspartnern zusammen und garantiert so jederzeit die Nähe zu seinen Kunden.

Oberstes Prinzip und Motor der Eternit (Schweiz) AG sind dabei der eigene hohe Anspruch an die Qualität und der erklärte Wille, in kontinuierlicher Partnerschaft mit Architekten, Designern, Verarbeitern und dem Baustoffhandel zukunftsweisende, funktional wie ästhetisch überzeugende Konzepte zu entwickeln und umzusetzen.

Eternit (Schweiz) AG  
 8867 Niederurnen  
 Telefon 055 617 11 11  
 Fax 055 617 12 73

info@eternit.ch  
 www.eternit.ch

**Gesamtsanierung Schulanlage Bäumlihof in Basel-Stadt**

**Viele Talente: Eternit-Platten im Innenraum**

Das Herzstück des Ensembles bildet ein wuchtiges Gebäude mit quadratischem Fussabdruck, drei Seitenarme greifen wie Tentakel in alle Himmelsrichtungen. Die Schulanlage Bäumlihof besitzt nicht

nur eine auffällige Grundform, sie ist auch die grösste in Basel-Stadt. 1972 errichtet, wird sie derzeit umfassend erneuert und bei laufendem Schulbetrieb bis 2018 an die aktuellen Bedürfnisse angepasst.

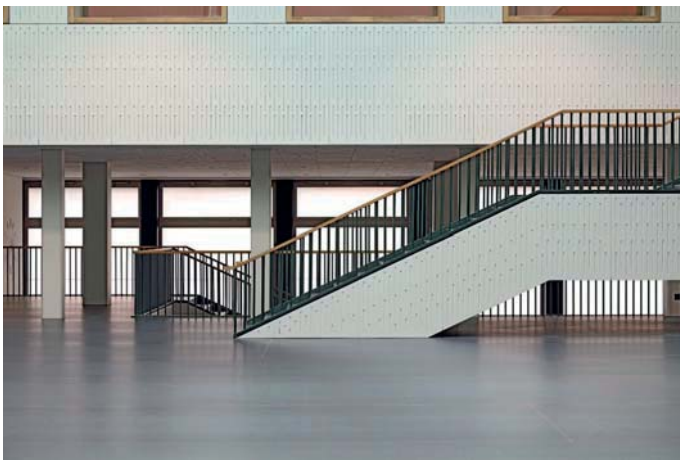

### Präzise Einfräsungen

Neues Prunkstück der Anlage ist eine dreigeschossige Halle im Hauptbau. Von hier führen Passerellen in die drei Klassentrakte, hierhin kommen die Schüler und Lehrkräfte nach dem Unterricht, um Bibliothek, Aula, Mensa oder Lehrerzimmer aufzusuchen. Die Halle sollte ursprünglich mit einem Holzwerkstoff verkleidet werden, doch dann entschieden sich die Architekten für elfenbeinfarbige SIGMA 8-Platten. Es sind nämlich wahre Multitalente: robust, dauerhaft und zudem präzise perforierbar. Fachkräfte der Eternit (Schweiz) AG im Werk Niederurnen fertigten die Perforationskanten mit hochmodernen CNC-Schneidmaschinen in der gleichen hohen Qualität wie die Platten selbst.

### Monolithische Wirkung

Die Perforierung besteht aus zahllosen, etwa armlangen Schlitzten mit abgerundeten Enden. Dahinter verstecken sich Mineralfaserplatten, welche der Raumakustik dienen. Die Perforierung erfüllt also neben einem optischen auch einen praktischen Nutzen. Ein weiterer Vorteil der Faserzementplatten ist, dass sie aus einem Guss durchgefärbt und monolithisch sind. Nicht zuletzt sind sie in frei wählbaren Farben und mit verschiedenen Oberflächen erhältlich. Genau dies gefällt den Architekten von Enzmann Fischer aus Zürich: «Dank der changierenden Oberfläche wirken die Platten nicht ‚geschleckt‘ und harmonieren perfekt mit der Beton-Aussenfassade», sagt Philipp Fischer. Gleich mehrere Gründe sprachen also für die Wahl von Faserzementplatten der Eternit (Schweiz) AG.

Eternit (Schweiz) AG  
8867 Niederurnen  
Telefon 055 617 11 11  
Fax 055 617 12 73

info@eternit.ch  
www.eternit.ch



FENSTERTECHNIK  
TÜRTECHNIK  
AUTOMATISCHE EINGANGSSYSTEME  
GEBÄUDEMANAGEMENTSYSTEME

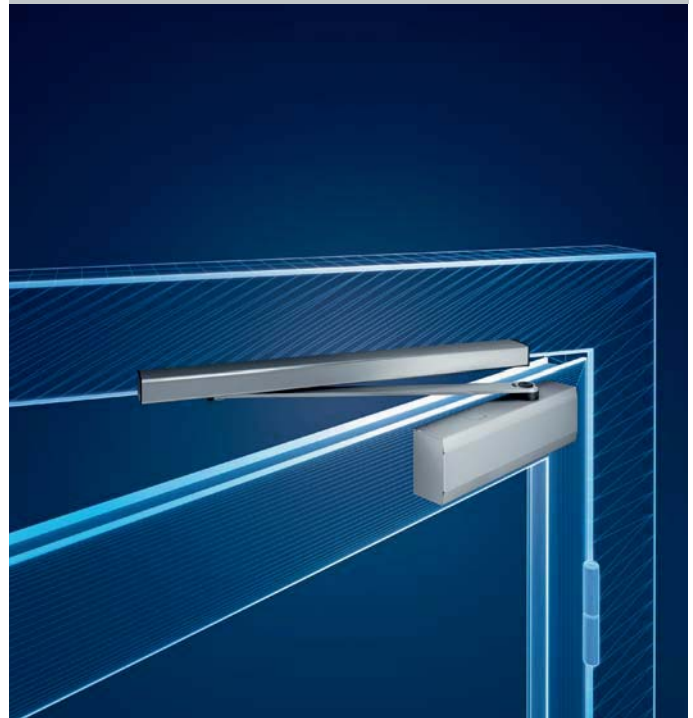

2

TÜRTECHNIK



**Gleitschienen-Türschliesser**  
**Die neue OTS 73x-Serie**

**Die neue Gleitschienen-Türschliessergeneration** der OTS 73x-Serie in elegantem Design erfüllt alle Funktionswünsche an 1- und 2-flügelige Türanwendungen.

#### ■ Innovatives Baukastensystem

Eine Gleitschiene, ein Gleitarm, eine Achsverlängerung und eine einheitliche, nicht sichtbare Montageplatte für alle Anwendungs- und Montagearten

#### ■ Kompaktes und elegantes Design

Vergleichsweise kleinster Schliesserkörper am Markt: im eleganten, schlanken Design

#### ■ Einfaches Begehen und anspruchsvolle Optik

Zum Patent angemeldete Doppelherzkurventechnik – barrierefreier Komfort durch intelligenten Krafteinsatz

**Gretsch Unitas AG / Industriestrasse 12**  
CH-3420 Rüdtligen / [www.g-u.ch](http://www.g-u.ch)

Vorsprung mit System



- 250** Kälin & Co. AG, Hobelwerkweg 45, Postfach 3231, 8404 Winterthur, 052 245 19 80, Fax 052 245 19 81
- 251 Kämpf AG Planung und Holzbau, Suhrhardweg 6, 5102 Rapperswil, 062 889 16 00, Fax 062 889 16 01
- 252 Kasper AG Möbelwerkstätte/Schreinerei, Hermannstr. 5a, 8570 Weinfelden, 071 626 22 33, Fax 071 626 22 34
- 253 Keilzinkwerk Hunkeler AG, Unterdorf 18, 6246 Altishofen, 062 834 44 99, Fax 062 834 44 90
- 254 Keiser Xaver Zimmerei Zug AG, Chollerstr. 30, 6300 Zug, 041 740 16 16, Fax 041 740 16 60
- 255 Keller Fensterbau-Schreinerei AG, Toggenburgerstr. 13, 9602 Bazenhaid, 071 931 18 68, Fax 071 931 20 11
- 256 Keller Treppenbau AG, Moosstr. 7, 3322 Schönbühl, 031 858 10 10, Fax 031 858 10 20
- 257 Keller W. AG, Abt Bedastr. 22, 9245 Oberbüren, 071 951 73 11, Fax 071 951 73 14
- 258 Keller Züberwangen AG, Ebnifeld 2, 9523 Züberwangen, 071 945 90 90, Fax 071 945 90 91
- 259 Kiener + Wittlin AG, Waldeckweg, 3053 Münchenbuchsee, 031 868 61 11, Fax 031 869 61 20

- 260** KIFA AG, Schützenstr. 25, 8355 Aadorf, 052 368 41 21, Fax 052 368 41 41
- 261 Kläusler Toni, Bruggacherstr. 18, 8117 Fällanden, 044 825 31 79, Fax 044 825 39 77
- 262 Konsolen AG, Hauptstr. 30, 4417 Ziefen, 061 931 20 20, Fax 061 931 20 21
- 263 Küchler AG, Industriestr. 3, 8952 Schlieren, 044 738 31 01, Fax 044 738 31 31
- 264 kuhndesign ag, Missionsstr. 39, 4012 Basel, 061 327 40 40, Fax 061 327 40 41
- 265 Küng Gebr. AG Säge- und Hobelwerk, Menznauerstr. 17, 6130 Willisau, 041 970 16 16, Fax 041 970 39 16
- 266 Küng Platten AG, Menznauerstr. 15, 6130 Willisau, 041 972 76 76, Fax 041 972 76 77
- 267 Kuratle & Jaecker AG, Hauptstr. 181, 8272 Ermatingen, 071 663 71 71, Fax 071 663 71 81
- 268 Kuratle & Jaecker AG, Industrie Nord 8, 5643 Sins, 041 789 61 61, Fax 041 789 61 60
- 269 Kuratle & Jaecker AG, Industriestr. 1, 4704 Niederbipp, 032 626 00 00, Fax 032 626 00 09

- 270** Kuratle & Jaecker AG, Industriestr. 24, 5036 Oberentfelden, 062 737 70 20, Fax 062 737 70 30
- 271 Kuratle & Jaecker AG, Industriestr. 25, 9430 St. Margrethen, 071 747 82 82, Fax 071 747 82 92
- 272 Kuratle & Jaecker AG, Industriestr. 3, 9542 Münchwilen, 071 969 55 00, Fax 071 969 55 09
- 273 Kuratle & Jaecker AG, Mülibachstr. 40, 8107 Buchs, 044 510 80 10, Fax 044 510 80 11
- 274 Kuratle & Jaecker AG, Rehhagstr. 154, 3018 Bern, 031 985 33 33, Fax 031 985 33 50
- 275 Kuratle & Jaecker AG, Wölferstr. 17, 4414 Füllinsdorf, 061 906 55 55, Fax 061 906 55 50
- 276 KWC Franke Water System AG, Hauptstr. 57, Postfach 179, 5726 Unterkulm, 062 768 68 68, Fax 062 768 61 62
- 277 Lädach Otto AG OLWO, Bollstr. 71, 3076 Worb, 031 838 44 44, Fax 031 838 44 22
- 278 Lamello AG, Hauptstr. 149, 4416 Bubendorf, 061 935 36 36, Fax 061 935 36 06
- 279 Lamifix AG, Stampfstr. 80, 8645 Jona, 055 225 48 48, Fax 055 225 48 44

- 280** Landolt Fritz AG, Bahnhofstr. 35, 8752 Näfels, 055 618 51 00, Fax 055 618 50 01
- 281 Lärmschutz Keller AG, Seebleichstr. 50, 9401 Rorschach, 071 858 26 40, Fax 071 858 26 49
- 282 Lehmann Arnegg AG, Bächigenstr. 12, 9212 Arnegg, 071 388 99 88, Fax 071 388 99 89
- 283 Leuenberger Samuel Holz AG, Dammwiesenstr. 15, 8406 Winterthur, 052 222 63 80, Fax 052 222 63 81
- 284 Lignokustik AG, Unterhaldenstr. 32, 8717 Benken, 055 293 24 00, Fax 055 293 24 01
- 285 Lignotrend Produktions GmbH, Landstr. 25, D-79809 Weilheim-Bannholz, +49 7755 9200-0, Fax +49 7755 9200-55
- 286 Lignotrend Schweiz, Kreuzmatt 2, 6242 Wauwil, 041 984 13 00, Fax 041 984 13 01
- 287 Lindner Suisse GmbH, Bleikenstr. 98, 9630 Wattwil, 071 987 61 51, Fax 071 987 61 59
- 288 Link Beschlagtechnik AG, Industriestr. 16b, 8604 Volketswil, 044 300 68 80, Fax 044 300 68 81
- 289 LTW Ladenbautechnik AG, Murgenthalerstr. 81, 4628 Wolfwil, 062 926 30 40, Fax 062 926 30 65

- 290** MAPO AG, Europa-Str. 12, 8152 Glattbrugg, 044 874 48 48, Fax 044 874 48 18
- 291 Maugweiller GmbH, Chilchweg 10, 8461 Oerlingen, 052 319 11 46, Fax 052 319 12 47
- 292 Maurer Magnetic AG, Industriestr. 8, 8627 Grüningen, 044 936 60 30, Fax 044 936 60 48
- 293 Mayer & Co Beschläge GmbH, Alpenstr. 173, A-5020 Salzburg, +43 662 6196-0, Fax +43 662 6196-101
- 294 Medava GmbH, Stansstadterstr. 51, 6370 Stans, 041 624 66 66, Fax 041 624 66 69
- 295 MEGA GOSSAU AG, Langfeldstr. 6, 9201 Gossau, 071 388 91 11, Fax 071 388 91 91
- 296 MeisterWerke Schulte GmbH, Johannes-Schulte-Allee 5, D-59602 Rühren-Meiste, +49 2952 816-0, Fax +49 2952 816-66
- 297 MGS Naturstein AG, Böndlern 4, 5420 Ehrendingen, 056 203 18 60, Fax 056 203 18 61
- 298 Michel + Jenni AG, Hühnerhubelstr. 69, 3123 Belp, 031 818 18 12, Fax 031 818 18 10
- 299 Minka-Schweiz Ideanorm GmbH, Jurastr. 2, 2544 Bettlach, 032 614 18 18

## Neu: BRUNEX BLOCTool Hawa Suono Schallschutz-Schiebetürsystem

Für moderne Wohnraumgestaltung sind Schiebetüren das aktuelle Trend-Feature – verbinden sie doch begehrten Loft-Charme mit einfacher, lässiger Bedienung. Eine Innovation von BRUNEX und HAWA ebnet der Schiebetür jetzt den Weg in alle Gebäude und Wohnungen: Schallschutz bis 39 dB macht das neue System zum universellen Raumabschluss mit wirksamer akustischer Trennung der Nutzungsbereiche.



Mit dem neuen BRUNEX BLOCTool Hawa Suono Schallschutz-Schiebetürsystem wird es jetzt erstmals möglich, die Vorteile der Schiebetüre mit verschiedenen Nutzungen «Tür an Tür» zu verbinden (Wohnzimmer/Jugendzimmer, Wohnen/Arbeiten, Büro/Werkstatt). Um optimalen Schallschutz zu gewährleisten, wird der innovative Raumabschluss ausschliesslich als komplettes System inklusive Blockzarge geliefert. Masse und Ausführung sind frei wählbar.

### BRUNEX BLOCTool Hawa Suono Schallschutz-Schiebetürsystem

Der neue Raumabschluss ist eine Gemeinschaftsentwicklung von BRUNEX und HAWA. Dadurch überzeugt das BRUNEX BLOCTool Hawa Suono System mit komfortabler, nahezu geräuschloser Bedienung, spielfreier Bodenführung und wartungsfreier, langlebiger Schweizer Qualität.

Türblatt und Zarge werden nach Mass gefertigt ( $B_{\max} = 1400 \text{ mm}$ ), die Oberfläche kann frei gewählt werden (roh, furniert, HPL, lackiert). Aufbau, verdeckt verbaute Dichtung und intelligenter Schliessmechanismus ermöglichen einen Schallschutz von bis zu  $R_{w,P} = 39 \text{ dB}$ . Ausführungen mit Verglasung sowie teilweise oder vollständig öffnend sind entsprechend der Wahl des Systems verfügbar. Ein auf das Türblattgewicht abgestimmtes Dämpfersystem erhöht zusätzlich den Bedienkomfort.

Im montagefreundlich vorgerichteten Lieferumfang sind neben Türblatt und Zarge auch das Schienenset sowie das gesamte Zubehör inkl. Montageanleitung enthalten.

### Schiebetüren: Vielfältige Vorzüge

Generell überzeugen Schiebetüren mit geringem Platzbedarf. Alles, was sie brauchen, ist eine Wandöffnung. Der Schwenkbereich und der «stille Winkel» hinter dem offenen Türflügel entfallen genauso

Fortsetzung Seite 56

# SCHUTZ VOR VIELEN GEFAHREN.

BRUNEX bietet Ihnen jetzt noch mehr Auswahl an Tür-Typen, die Sie mit hochgradigen Sicherheitsfunktionen ausstatten können. Höchstmögliche Einbruchhemmung mit den BRUNEX PROTEC RC4 Türen – gesteigerter Brandschutz mit BRUNEX EI60 Türen. Durch eine modulare Systembauweise der neuen BRUNEX Türenfertigung können Sie auch weitere Funktionen wie Rauchdichtheit, SECURE für Notausgänge und Strahlenschutz als Optionen integrieren.

Mehr Informationen auf [www.brunex.ch](http://www.brunex.ch)



EI60/EI30



RC4/RC3/RC2



S<sub>m</sub>



2

## TÜRENFABRIK BRUNEGG AG

Kirchstrasse 3  
5505 Brunegg  
Schweiz

Telefon +41 (0) 62 887 30 50  
Telefax +41 (0) 62 887 30 60  
E-Mail [verkauf@brunex.ch](mailto:verkauf@brunex.ch)

Rue de Vevey 218  
1630 Bulle  
Suisse romande

Telefon +41 (0) 26 913 03 20  
Telefax +41 (0) 26 913 03 29  
E-Mail [verkauf@brunex.ch](mailto:verkauf@brunex.ch)



- 300** MK Dichtungs AG, Grenzweg 3, 5726 Unterkulm, 062 768 70 80, Fax 062 768 70 81  
 301 Möbelfabrik Würenlingen AG, Döttingerstr. 15, 5303 Würenlingen, 056 297 30 20, Fax 056 297 30 29  
 302 mobil Werke AG, Littenbachstr. 1, 9442 Berneck, 071 747 81 81, Fax 071 747 81 39  
 303 Morath AG, Paradiesrain 6, 4123 Allschwil, 061 481 99 11, Fax 061 481 92 88  
 304 Murer Holzwerke AG, Ober Sagi 1, 6362 Stansstad, 041 610 11 73, Fax 041 610 11 33  
 305 n'H NH Akustik + Design AG, Obseestrasse, 6078 Lungern, 041 679 70 81, Fax 041 679 70 89  
 306 Naef AG, Töbeli 4, 9042 Speicher, 071 344 12 45, Fax 071 344 16 03  
 307 Nerling Systemräume GmbH, Stöckhofstr. 16-18, D-71229 Leonberg, +49 7152 979830, Fax +49 7152 72460  
 308 Neumaier Dübel- und Rundstabfabrik, Am Gewerbekanal 14, D-77716 Haslach, +49 7832 2336, Fax +49 7832 3628  
 309 Normstahl Schweiz AG, Industriestr. 1, 9462 Montlingen, 071 763 97 97, Fax 071 761 27 90

- 310** Obrist Handelsfirma GmbH, Hemschlenstr. 1, 6006 Luzern, 041 370 91 82, Fax 041 370 91 82  
 311 OPO Oeschger AG, Steinackerstr. 68, 8302 Kloten, 044 804 33 11, Fax 044 804 33 99  
 312 Parquet Durrer AG, Untere Gründlistrasse, 6055 Alpnach Dorf, 041 670 02 02, Fax 041 670 02 03  
 313 Pavatex SA, Rte de la Pisciculture 37, 1701 Fribourg, 026 426 31 11, Fax 026 426 32 00  
 314 PCI Bauprodukte AG, Im Tiergarten 7, 8055 Zürich, 058 958 21 21, Fax 058 958 31 22  
 315 peka-metall AG, Luzernerstr. 20, 6295 Mosen, 041 919 94 00, Fax 041 919 94 10  
 316 Per Akustik AG, Wittenwilerstr. 25, 8355 Aadorf, 052 368 00 25, Fax 052 368 00 21  
 317 Peterhans Handwerkercenter AG, Landstr. 4, 5436 Würenlos, 056 268 69 69, Fax 056 268 69 68  
 318 Piatti Bruno AG, Riedmühlestr. 16, 8305 Dietlikon, 044 835 51 11, Fax 044 833 07 41  
 319 Planet GDZ AG, Neustadtstr. 2, 8317 Tagelswangen, 043 266 22 22, Fax 043 266 22 23

- 320** Plattform.Holzplatten & Holzprodukte GmbH, Postfach 761, 6000 Luzern 7, 041 240 73 46, Fax 041 240 16 37  
 321 Promat AG, Stationsstr. 1, 8545 Rickenbach Sulz, 052 320 94 00, Fax 052 320 94 02  
 322 PVA AG, Talstr. 8, 8852 Altendorf, 055 451 95 95, Fax 055 451 95 42  
 323 Räber Alois, Ferrenstr. 6, 6277 Kleinwangen, 041 910 19 39, Fax 041 910 22 39  
 324 Rehau Vertriebs AG, Neugutstr. 16, 8304 Wallisellen, 044 839 79 79, Fax 044 839 79 89  
 325 Reichert Holztechnik GmbH & Co. KG, Spielberger Strasse 8, D-72285 Pfalzgrafenweiler, +49 7445 8503 0, Fax +49 7445 8503 8900  
 326 Renggli AG, Gleng, 6247 Schötz, 041 748 22 22, Fax 041 748 22 23  
 327 REUPLAN Reumiller Ges.m.bH & Co KG, Inselstr. 5, A-6971 Hard, +43 5574 73264-0, Fax +43 5574 73264-10  
 328 Rigips AG, Gewerbeplatz, 5506 Mägenwil, 062 887 44 44, Fax 062 887 44 45  
 329 Rikli AG, Dorfstr. 77, 3374 Wangenried, 032 631 41 31, Fax 032 631 23 69

- 330** Ringo-Türen AG, Oberwilerstr. 73, 4106 Therwil, 061 751 80 00, Fax 061 751 80 05  
 331 RIWAG - Türen, Wegscheide 12, 6415 Arth, 041 859 00 10, Fax 041 859 00 21  
 332 Roeckle AG, Marianumstr. 27, FL-9490 Vaduz, +423 232 04 46, Fax +423 232 10 71  
 333 Rollfix Systeme AG, Bodenfeldstr. 6, 5643 Sins, 041 789 61 00, Fax 041 789 61 06  
 334 Roser AG, Sternenfeldstr. 30, 4127 Birsfelden, 061 367 40 40, Fax 061 367 40 47  
 335 Roto Dach- und Solartechnologie GmbH, Bernstr. 390, 8953 Dietikon, 044 267 47 47, Fax 044 267 47 46  
 336 Roviva Roth & Cie. AG, Postfach, 3380 Wangen a.A., 032 631 12 22, Fax 032 631 12 24  
 337 Rubner Türen AG, Handwerkerzone 10, I-39030 Kiens, +39 474 563 222, Fax +39 474 563 100  
 338 RUFALOX Rolladen-Systeme AG, Industrie Neuhof 11, 3422 Kirchberg, 034 447 55 55, Fax 034 447 55 99  
 339 Rütli AG, Falkensteinerstr. 18, 4710 Balsthal, 062 386 80 60, Fax 062 386 80 69

- 340** RWD Schlatter AG, St. Gallerstr. 21, 9325 Roggwil, 071 454 63 00, Fax 071 454 63 63  
 341 Sabag Biel/Bienne, J. Renferstr. 52, 2501 Biel/Bienne, 032 328 28 28, Fax 032 328 28 30  
 342 Sägerei Trachsel AG, Sägerei und Holzhandel, 3099 Rütli b. Riggisberg, 031 808 06 06, Fax 031 808 06 00  
 343 Sägerei Wildegg Schmid AG, Aarauerstr. 19, 5103 Wildegg, 062 893 12 26, Fax 062 893 11 43  
 344 Samvaz SA, Case postale 80, 1618 Châtel-St.-Denis, 021 948 34 34, Fax 021 948 34 35  
 345 Saner Ernst Küchenbau, Wahlenstr. 81, 4242 Laufen, 061 765 80 80, Fax 061 765 80 81  
 346 Sanitas Troesch AG, Hardturmstr. 101, 8031 Zürich, 044 446 11 11, Fax 044 446 11 50  
 347 Sauna World AG, Täferstr. 3, 5405 Dättwil, 056 470 39 20, Fax 056 470 39 21  
 348 Sauter Paul AG, Bruderholzstr. 45, 4142 Münchenstein, 061 378 85 50, Fax 061 378 85 51  
 349 Schadeegg AG, Anetswilerstr. 5, 9545 Wängi, 052 369 74 74, Fax 052 369 74 70

Fortsetzung von Seite 54

wie der Stopper am Boden, der mitunter sogar zur Stolperfalle wird. Darüber hinaus verfügen Schiebetüren bereits in der Grundausführung über vollkommene Barrierefreiheit: Sie haben keine Schwelle und lassen sich mit geringen Kräften bedienen, für ältere Menschen ist dies eine Vereinfachung im Alltag.

Türenfabrik Brunegg AG  
 Kirchstrasse 3  
 5505 Brunegg  
 Telefon 062 887 30 50  
 Fax 062 887 30 60

verkauf@brunex.ch  
 www.brunex.ch



**HOLZPROFILE VOM PROFI**  
**UNSER HERZ SCHLÄGT FÜR MASSIVHOLZ**



**ST+K** Willkommen bei ST+K. Was können wir für Sie tun?  
 STAHEL+KÖNG AG **Telefon 044 938 30 90, www.st-k.ch**

**Der Parkettboden mit Kurven – Rückkehr zur Ursprünglichkeit**

Natürlichkeit ist wieder en vogue: Man(n) trägt wieder Sakkos aus Tweed, Frau pflanzt Gemüse im eigenen Garten an, zusammen gestaltet man sich natürliche Wohnräume. Dem Bedürfnis nach Naturverbundenheit trägt auch die Naturo Kork AG mit den geschwungenen Dielen von Bolefloor Rechnung. Veredelt die Naturo Kork AG doch seit Kurzem die hochwertigen rohen geschwungenen Dielen exklusiv in der Schweiz.

2011 gelang Bolefloor ein technologischer Durchbruch. Plötzlich war es möglich, geschwungene Holzdielen zu einem Preis von hochwertigen Parkettböden anzubieten. Die Naturo Kork AG erkannte die innovative Leistung von Bolefloor und nahm das Heft sofort in die Hand. Individuell nach Kundenwunsch wird in Suisse mit modernsten Anlagen der Modulboden mit seinen natürlich geschwungenen Dielen veredelt.

«Curv8» kann mit acht verschiedenen Dielenformen aufwarten. Die Dielen sehen so aus, als ob man sie direkt aus einem Baum gefertigt hätte. Jede Diele stellt somit ein Unikat dar. Die naturgetreue Form der Holzdielen verdankt sich der «Nature's Fit™»-Technologie. Hierzu hat man bei Bolefloor zuerst mehrere Baumformen eingescannt. Mittels der gesammelten Daten und der innovativen «Nature's Fit™»-Technologie wurde es möglich, diese ansprechenden Dielenformen herzustellen.



Jedes der Module von «Curv8» passt sich perfekt an das darauf folgende Modul an, sodass eine Endlosverlegung ohne erkennbare Wiederholungen möglich ist. Man kann sich somit quasi ein Stück Wald nach Hause holen. «Curv8»- und «Bolefloor»-Parkettböden sind ideal für Wohnungen, Büros oder andere öffentliche Einrichtungen geeignet.



Naturo Kork AG kann die geschwungenen Dielen in mehr als 100 Oberflächenfarben anbieten. Die ganze Farbpalette braucht jeweils zwei bis sechs individuelle Behandlungsschritte und wird danach mit Hartwachs-Ölen oder UV-Lack versehen. Um einen rustikalen Charakter zu erhalten, können die Dielen zusätzlich gebürstet oder mit einer sägerauen Optik versehen werden, was wiederum zu einem weiteren individuellen Farbbild beiträgt.

2

Naturo Kork AG  
 Allmendstrasse 4  
 6210 Sursee  
 Telefon 041 926 09 50  
 Fax 041 926 09 51

info@naturokork.ch  
 www.naturokork.ch



**naturoparkett**

**Der Parkettboden mit Kurven!**

**curv8** BOLEFLOOR 



**Naturo Kork AG** · CH-6210 Sursee  
 Tel. +41 (0)41 926 09 50 · info@naturokork.ch  
 www.naturokork.ch · www.naturoparkett.ch



- 350** Schär AG, Speerstr. 11, 9500 Wil, 071 912 10 10, Fax 071 912 10 13  
 351 Schärer Holz AG, Bleienbachstr. 60, 4901 Langenthal, 062 916 80 80, Fax 062 916 80 81  
 352 Schätti AG Metallwarenfabrik, Tschachen 2, 8762 Schwanden, 055 647 34 11, Fax 055 647 34 21  
 353 Scheiwiler Gebr. AG, Schreinerei, Fensterbau, 9642 Ebnat-Kappel, 071 992 66 88, Fax 071 992 66 89  
 354 Schelker G. AG, Austr. 19, 3205 Gümmenen, 031 751 01 33, Fax 031 751 00 75  
 355 Scherrer Metec AG, Allmendstr. 5, 8027 Zürich, 044 208 90 60, Fax 044 208 90 61  
 356 Scheuermann AG, Rietbergstr. 53a, 9403 Goldach, 071 844 80 10, Fax 071 844 80 19  
 357 Schibi Holz AG, Chratzerenstr. 14, 6170 Schüpfheim, 041 484 22 51, Fax 041 484 27 50  
 358 Schibler Metallbauteile AG, Alte Kantonsstr. 41, 6274 Eschenbach, 041 449 00 80, Fax 041 449 00 89  
 359 Schilliger Holz AG, Haltikon 33, 6403 Küssnacht, 041 854 08 00, Fax 041 854 08 01

- 360** Schlossfabrik Heusser AG, Murgstr. 11, 4853 Murgenthal, 062 918 24 00, Fax 062 918 24 10  
 361 Schmid Parkett AG, Brünigstr. 42, 6055 Alpnach-Dorf, 041 670 32 82, Fax 041 670 20 82  
 362 Schneuwly H. AG, Juravorstadt 1, 2502 Biel, 032 322 49 39, Fax 032 322 31 45  
 363 Schreinerei Schneider AG, Wannenweg 6, 4133 Pratteln, 061 826 90 90, Fax 061 826 90 80  
 364 Schuler & Co., Sonnenhof 54, 8808 Pfäffikon, 055 451 95 00, Fax 055 451 95 05  
 365 Schuler Plus AG, Kronenstr. 12, 6418 Rothenthurm, 041 839 80 80, Fax 041 839 80 81  
 366 Schumacher A. AG, Palmerisstr. 50, 7324 Vilters, 081 710 50 55, Fax 081 710 50 57  
 367 Schwarz Stahl AG, Industriestr. 21, 5600 Lenzburg, 062 888 11 11, Fax 062 888 11 90  
 368 Schweizer Ernst AG, Bahnhofplatz 11, 8908 Hedingen, 044 763 61 11, Fax 044 763 61 19  
 369 SDL Schweiz, Drahtziegelwerk AG, Beundenrain 7-11, 4932 Lotzwil, 062 919 44 14, Fax 062 919 44 20

- 370** SEA Schliess-Systeme AG, Lätternweg 30, 3052 Zollikofen, 031 915 20 20, Fax 031 915 20 00  
 371 SFS unimarket AG Befestigungstechnik, Blegi 14, 6343 Rotkreuz, 041 798 25 25, Fax 041 798 25 55  
 372 SFS unimarket AG, Nefenstr. 30, 9435 Heerbrugg, 0848 80 40 10, Fax 0848 80 40 70  
 373 SFS unimarket AG, Neumattstr. 24, 5000 Aarau, 062 834 88 00, Fax 062 834 88 50  
 374 Sidler Holz AG, Zugerstr. 26, 8917 Oberlunkhofen, 056 634 11 62, Fax 056 634 28 63  
 375 Siegenia-Aubi AG, Zelgstr. 97, 3661 Uetendorf, 033 346 10 10, Fax 033 346 10 20  
 376 Sigrist Rafz Holz + Bau AG, Bahnhofstr. 11, 8197 Rafz, 044 879 10 79, Fax 044 879 10 89  
 377 Sika Schweiz AG, Industriestrasse, 6060 Samen, 058 436 79 66, Fax 058 436 78 17  
 378 Sika Schweiz AG, Tüffenwies 16, 8048 Zürich, 058 436 40 40, Fax 058 436 45 84  
 379 Silber Fenster + Türen AG, Hauptstrasse, 9657 Unterwasser, 071 999 13 10, Fax 071 999 35 10

- 380** Siltex AG, Allmendstr. 4, 6210 Sursee, 041 926 09 26, Fax 041 926 09 29  
 381 Simpson Strong-Tie (Schweiz), Bohnletweg 3, 5024 Küttigen, 062 827 36 77, Fax 062 827 43 05  
 382 Solarlux (Schweiz) AG, Dellenbodenweg 5, 4452 Itingen, 061 926 91 91, Fax 061 926 91 95  
 383 Sorex AG, Industriestrasse, 6260 Reiden, 062 758 25 25, Fax 062 758 36 73  
 384 SPA Sperrholz-Platten AG, Neumattstr. 6, 5000 Aarau, 062 822 33 02, Fax 062 822 33 00  
 385 SPANSET AG, Eichbühlstr. 31, 8618 Oetwil am See, 044 929 70 70, Fax 044 929 70 71  
 386 sperrag jago ag, Im Wannenboden 4, 4133 Pratteln, 061 826 46 46, Fax 061 826 46 00  
 387 Sperrholzfabrik Rauch AG, Eysr. 46, 3454 Sumiswald, 034 431 15 12, Fax 034 431 34 21  
 388 Spiegelhalter Holzleisten GmbH, Am Schwandbächle 1-3, D-79872 Bernau, +49 7675 922040, Fax +49 7675 1062  
 389 Stadtsäge St. Gallen, Steingrüeblistr. 26, 9000 St. Gallen, 071 243 83 83, Fax 071 243 83 84

- 390** Stahl Carl AG, Stachelhofstr. 12, 8854 Siebnen, 055 450 50 00, Fax 055 450 50 05  
 391 Stahlon Bauteile AG, Hauptstr. 131, 5070 Frick, 062 865 75 00, Fax 062 865 75 75  
 392 STAMOID AG, Blauelhau, 8193 Eglisau, 044 868 26 26, Fax 044 868 27 27  
 393 Steba Kunststoff-Fachmarkt, Talstr. 33, 8808 Pfäffikon, 055 416 00 66, Fax 055 416 00 60  
 394 Stecher Emilio AG Granit u. Marmorwerk, Werkstr. 15, 6037 Root, 041 450 00 50, Fax 041 450 00 51  
 395 Steimle Fenster AG, Rosenweg 38, 3007 Bern, 031 379 14 14, Fax 031 379 14 15  
 396 STEINBOCK Handling AG, Gewerbestr. 14, 8132 Egg, 044 986 30 30, Fax 044 986 30 40  
 397 Stöckli A. & J. AG, Ennetbachstr. 40, 8754 Netstal, 055 645 55 55, Fax 055 645 55 54  
 398 Stroba Naturbaustoffe AG, Winterthurerstr. 21, 8310 Kempthal, 052 635 30 30, Fax 052 635 30 39  
 399 STS Systemtechnik Schänis GmbH, Feld 9, 8718 Schänis, 055 619 68 11, Fax 055 619 62 95

## Küffner Brandschutzverglasungen und Glasverbundtüren EI30

Bei der Groupe Mutuel in Martigny realisierte das Architekturbüro Christian Constantin eine behutsame Restaurierung der alten Gebäude sowie einen neuen Mittelpunkt eines der grössten Versicherungsunternehmen in der Schweiz mit einem repräsentativen Neubau. Die Aufteilung der Räume trägt dabei einer Konzeption Rechnung, die einerseits der Individualität und Ungestörtheit, andererseits Kommunikation und soziale Einbindung ermöglicht. Trotz einer geregelten Aufteilung der Büroeinheiten konnte mit viel Transparenz und natürlichem Lichteinfall eine offene Atmosphäre gebildet werden, die den Besucher wie auch die Mitarbeiter positiv beeinflussen müssen.



Glas spielt im neuen «Ovale» in verschiedenen Bauteilen eine tragende Rolle. Nicht nur die Brüstungen der Galerie zur grosszügigen Halle sind aus grünem Verbundglas, sondern auch die beiden stirnseitigen Treppenhäuser und Aufzugsanlagen sind komplett verglast. Elegant hinter den Brandschutz-Glassfassaden zur Halle und elegant in der Decke verlaufend sind rahmenlose Glasverbundschiebetüren positioniert, die im Brandfall automatisch ausgelöst werden und schliessen. Auch die Schiebetüren erfüllen brandschutztechnische Anforderungen. Die Brandschutzschiebetüren aus Glas halten dabei im Brandfall das Treppenhaus über mindestens 30 Minuten frei von Feuer und Rauch, so dass die Personen das Gebäude sicher verlassen können.



Rahmenlose Oberlichtverglasungen zieren auch die Büroeinheiten und führen selbst über die Ahorn furnierten Türen mit Aluminiumzarge hinweg. Die Verglasungen wie auch die Türen erfüllen ebenfalls die Brandschutzanforderung EI30 (vormals T30).

Die Glasverbundpakete mit einem 3-Scheiben-Aufbau und einer Dicke von 100 mm wurden direkt in die Wandöffnung ohne sichtbaren Rahmen eingebunden und versiegelt. Weiterhin bilden im Gebäude Glasverbundtüren mit Aluminiumzargen den transparenten Zugang und Abschluss zu Besprechungsräumen und Aufenthaltsräumen.



mit Aluminiumzarge wurde in eine selbsttragende Verglasung mit Brandschutzanforderung EI30 eingebunden. Die Stossfugen wurden lediglich elastisch abgedichtet und erhielten eine Breite von nur 8 mm. Der unterirdische Übergang zu den Nachbargebäuden beleuchtet die Geschichte des Unternehmens durch grosszügige Wanddarstellungen.



2

Auch die «Ronde», Treffpunkt, Veranstaltungsort und Kunstausstellung, wurde mit einem Glasabschluss in der gleichen Konstruktion architektonisch erschlossen. Eine 2-flg. Brandschutztür

Eurodoor AG  
Bruggfeldweg 11  
4147 Aesch  
Telefon 061 338 44 44  
Fax 061 338 44 45

info@eurodoor.ch  
www.eurodoor.ch

## BRANDSCHUTZTÜR-ELEMENTE



EURODOOR



### BRANDSCHUTZTÜREN – EINBAUFERTIG !

EURODOOR bietet dem Schreiner ein komplettes Sortiment an einbaufertigen Brandschutzelementen EI 30.

- Holz- oder Glastüren (1- und 2-flg.)
- mit Aluminiumzargen als 2-teilige Steckzargen
- mit Stahlzargen zum Einmörteln oder als 2-teilige Steckzarge
- mit Holz zargen mit Futter und Bekleidung
- mit Holzblockzargen zur Leibungs- oder Blendrahmenmontage

Glasverbund-Elemente mit Ganzglastüren als EI 30.

Geprüft und zugelassen nach EI 30 für den Einbau in Massiv- und Leichtbauwand, Türdicken mit 44, 52 und 70 mm, mit eingebautem verdecktem Türschliesser, die Dämmschichtbildner (Intumex etc.) liegen unsichtbar, verdeckt und sicher eingebaut unter der Massivholzkante.

**Bitte kontaktieren Sie uns, wir senden Ihnen gerne unser Informationsmaterial zu.**

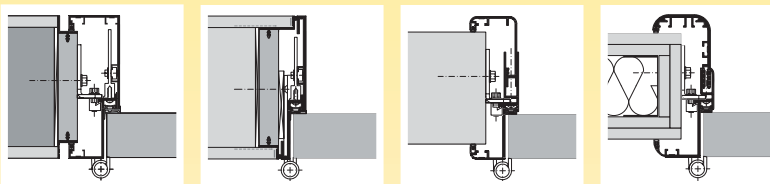

EURODOOR AG . Bruggfeldweg 11 . 4147 Aesch . Tel. +41 (0)61 338 44 44 . Fax +41 (0)61 338 44 45 . info@eurodoor.ch . www.eurodoor.ch

- 400** Stuck AG, Hohenrainstr. 59, 6280 Hochdorf, 041 910 32 55, Fax 041 910 34 92  
 401 Stucky Holzprofileisten AG, Im Grossherweg 8, 8902 Urdorf, 044 905 95 95, Fax 044 905 95 96  
 402 Studer Handels AG, Im Schossacher 12, 8600 Dübendorf, 044 823 18 80, Fax 044 823 18 90  
 403 Suter Inox AG, Schachenstr. 20, 5116 Schinznach-Bad, 056 463 63 33, Fax 056 463 63 30  
 404 Swiss Krono AG, Willisauerstr. 37, 6122 Menznau, 041 494 94 94, Fax 041 494 94 49  
 405 swisswindows AG, Haltehusstrasse, 9402 Mörschwil, 071 868 68 68, Fax 071 868 68 70  
 406 SWL Tischlerplatten Betriebs GmbH, Lippstädter Str. 4, D-33449 Langenberg, +49 5248 5090, Fax +49 5248 1591  
 407 Tavapan SA, Rue de la Dout 10, 2710 Tavannes, 032 482 64 30, Fax 032 482 64 40  
 408 Tegum AG, Zürcherstr. 350, 8500 Frauenfeld, 052 723 63 30, Fax 052 723 63 18  
 409 Telsler Qualitätstüren, Zeughausstr. 10, 6430 Schwyz, 041 780 05 36, Fax 041 780 05 40

- 410** Terr'Arte AG, Allmendstr. 4, 6210 Sursee, 041 926 09 55, Fax 041 926 09 56  
 411 Thumag AG, Alleestr. 9, 9326 Horn, 071 844 40 40, Fax 071 844 40 49  
 412 Thummel AG, Gewerbestr. 2, 4147 Aesch, 061 701 50 25, Fax 061 701 50 27  
 413 Thüring AG, Reinacherstr. 111, 4018 Basel, 061 337 98 00, Fax 061 337 98 01  
 414 Thymos AG, Niederlenker Kirchweg 1, 5600 Lenzburg, 062 892 44 44, Fax 062 892 44 65  
 415 tilo GmbH, Magetsham 19, A-4923 Lohnsburg, +43 7754 400-0, Fax +43 7754 400-140  
 416 Tomwood AG, Gartenstr. 4, 4537 Wiedlisbach, 032 636 62 62, Fax 032 636 62 60  
 417 Tonet AG, Bodenackerstr. 27, 4657 Dulliken, 062 295 09 11, Fax 062 295 09 55  
 418 Toproc AG, Längfeldweg 41, 2504 Biel, 032 342 35 23, Fax 032 342 51 15  
 419 Torbel Industrie AG, Chemin du Repos, 9, 2710 Tavannes, 032 481 29 29, Fax 032 481 29 69

- 420** Trapo Küng AG, Baselstr. 49, 4222 Zwingen, 061 319 66 66, Fax 061 319 66 99  
 421 Treppenbau.ch AG, Toggenburgerstr. 12a, 9602 Bazenheid, 071 932 50 60, Fax 071 932 50 65  
 422 Trinatura GmbH, Gewerbezone 80, 6018 Buttisholz, 041 928 14 24, Fax 041 928 10 62  
 423 Trocal Profilsysteme, Steinenweg 50, D-79540 Lörrach, 061 382 16 50, Fax 061 382 16 50  
 424 Trüssel Datentechnik AG, Sonnmatte 6, 6214 Schenkon, 041 921 30 50, Fax 041 921 57 75  
 425 Tschopp Holzbau AG, an der Ron 17, 6280 Hochdorf, 041 914 20 20, Fax 041 914 20 40  
 426 TT Türenfabrik Turbenthal AG, Tösstalstr. 149, 8488 Turbenthal, 052 397 25 50, Fax 052 397 25 60  
 427 VEKA Vertriebsbüro Schweiz, Heimensteinstr. 18, 8472 Seuzach, 052 335 05 77, Fax 052 335 05 76  
 428 VELUX Schweiz AG, Industriestr. 7, 4632 Trimbach, 0848 945 549, Fax 0848 945 550  
 429 Veriset Küchen AG, Oberfeld 8, 6037 Root, 041 455 46 00, Fax 041 455 47 00

- 430** Vogel Fensterbauer AG, Rietbergstr. 59, 9403 Goldach, 071 846 60 30, Fax 071 846 60 31  
 431 Vögeli AG, Kirchstr. 197, 8214 Gächingen, 052 681 12 41, Fax 052 681 18 29  
 432 Vormann August GmbH & Co. KG, Heilenbecker-Str. 191-205, D-58256 Ennepetal, +49 2333 978-0, Fax +49 2333 978 241599  
 433 Wachter AG, Sonnmattstr. 12, 9532 Rickenbach, 071 923 11 33, Fax 071 923 32 51  
 434 WALDIS Tresore AG, Riedmattstr. 12, 8153 Rümlang, 043 211 12 00, Fax 043 211 12 12  
 435 Walo Bertschinger AG, Postfach, 8021 Zürich, 044 745 23 11, Fax 044 740 31 40  
 436 Wegmüller Systeme, Harberstr. 3, 8112 Otelfingen, 043 411 61 91, Fax 043 411 61 92  
 437 Weishaupt AG, Zielstr. 34, 9050 Appenzell, 071 788 04 40, Fax 071 788 04 41  
 438 Wenger Fenster AG, Chrümigstr. 32, 3752 Wimmis, 033 359 82 82, Fax 033 359 82 83  
 439 Weru GmbH, Langenthalstr. 68, 4912 Aarwangen, 062 922 85 20, Fax 062 922 95 56

- 440** Wey Parkett AG Produktion + Handel, Entlebucherstr. 33, 6110 Wolhusen, 041 490 46 65, Fax 041 490 31 65  
 441 Widmer AG, Frauenfelderstr. 33, 8555 Müllheim, 052 763 35 35, Fax 052 763 35 36  
 442 Winkler K. AG Holzbiegework, Bahnhofstr. 25, 5316 Felsenau, 056 246 16 40, Fax 056 246 22 70  
 443 WISAG, Bruggacherstr. 24, 8117 Fällanden, 044 317 57 57, Fax 044 317 57 77  
 444 Würth AG, Dornwydenweg 11, 4144 Arlesheim, 061 705 91 11, Fax 061 705 96 33  
 445 Zafag AG, Erlenstr. 5, 8865 Biltlen, 055 445 14 40, Fax 055 445 13 26  
 446 Zargag Zargen + Türen AG, Luzernerstr. 48, 5620 Bremgarten, 056 649 20 50, Fax 056 649 20 51  
 447 Zimmermann E. AG, Menzbergstr. 46, 6130 Willisau, 041 970 14 38, Fax 041 970 14 37  
 448 ZURAG AG, Industriestr. 6, 6030 Ebikon, 041 440 24 24, Fax 041 440 27 12  
 449 Zurbrugg + Trachsel AG, Guggisgässli 5, 3714 Frutigen, 033 671 05 94, Fax 033 671 03 87

## Ihr Garten im Einklang mit der Natur

Der Frühling steht direkt vor der Tür und das ist die beste Motivation, um dem Gartenbereich einen neuen Schlift zu verpassen. Praktisch, schön und pflegeleicht sollte die Neugestaltung sein und zu gemütlichen Grillfesten mit Freunden einladen. Für den Sitzplatz und die Terrasse sind Naturstein- und Feinsteinzeugplatten besonders gut geeignet. Feinsteinzeugplatten sind witterungs- und säurebeständig, kratzfest und einfach zu reinigen, da sie weniger saugfähig und somit bestens für den Aussenbereich geeignet sind. Granit ist ein Naturprodukt und macht durch die natürlichen Strukturen der einzelnen Platten jeden Boden zu einem Unikat und wirkt trotzdem harmonisch.



Sehr beliebt sind auch die täuschend echten Holzimitate für den Aussen- sowie Innenbereich. Der Chaletstil im Garten verleiht eine exklusive Note und ist dennoch sehr praktisch und beständig.

Die Platten können für einen fließenden Übergang ebenfalls im Innenbereich verlegt werden. Bei der Marmobisa AG finden Sie ein abwechslungsreiches Sortiment an Wand- und Bodenbelägen wie Feinsteinzeug, Granit, Parkett, Laminat oder Vinyl. Hier werden Platten in diversen Formaten und Farben auf grossem Raum gezeigt und sind zum Teil vollflächig fertig verlegt.

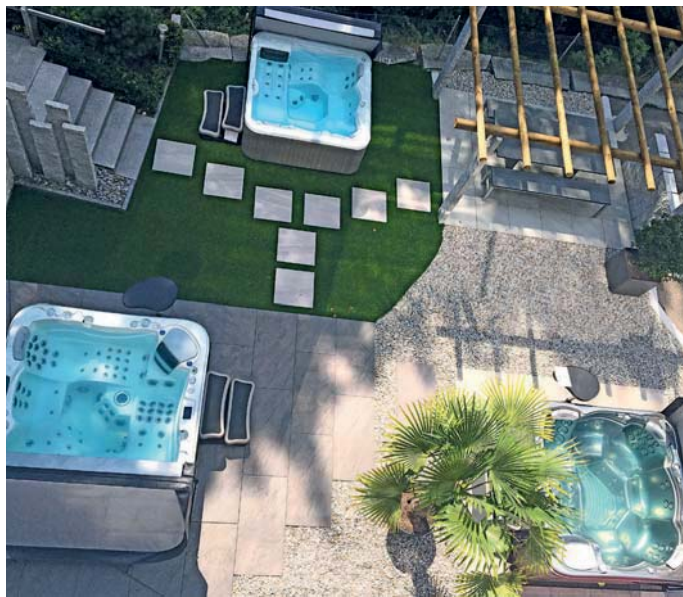

Jeweils im gleichen Gebäude ist auch die B+R Sanitär-Center AG untergebracht und vertreibt neben den Sanitäreinrichtungen auch Aussenwhirlpools der Marke Wellis. Für alle, die nach einem anstrengenden Tag die Seele baumeln lassen oder sich etwas Gutes tun möchten. Für das Badezimmer finden Sie in den Ausstellungen bereits fertig eingerichtete Kojen, die zum Baden und

Wohlfühlen einladen. Zudem bietet das B+R Sanitär-Center die beliebten Duschtassen aus Granit zu sensationellen Preisen an. Diese erlauben ein besonderes und einmaliges Duschvergnügen. Die Granitduschtassen sind trittsicher, pflegeleicht und schallhemmend und können bodeneben montiert werden.

Egal ob ein Neu- oder Umbau geplant ist, bei der Marmobisa AG und dem B+R Sanitär-Center AG wird jeder Bauherr fündig, wenn es um Boden- und Wandbeläge oder Sanitäreinrichtungen geht. Die Beraterteams freuen sich über Ihren Besuch und unterstützen Sie gerne bei Ihrem Bauvorhaben.

**Die Ausstellungen sind wie folgt geöffnet**

Ebersecken LU  
Montag – Freitag 07.30 – 12.00 Uhr und 13.15 – 17.30 Uhr  
Samstag 09.00 – 14.00 Uhr (durchgehend)

Ittigen BE  
Montag – Freitag 08.00 – 12.00 Uhr und 13.00 – 17.30 Uhr  
Samstag 09.00 – 14.00 Uhr (durchgehend)

Marmobisa AG  
B+R Sanitär-Center AG  
Ey 19  
3063 Ittigen  
Telefon 031 931 70 70  
Fax 031 931 70 75

Marmobisa AG  
B+R Sanitär-Center AG  
Gewerbehaus Mühle  
6245 Ebersecken  
Telefon 062 748 70 50  
Fax 062 748 70 55

info@marmobisa.ch  
www.marmobisa.ch  
www.sanitaer-center.ch



**MARMOBISA**  
NATURSTEINE KERAMIK  
PARKETT



**B+R**  
**Sanitär-Center AG**



- ◆ Natursteine
- ◆ Feinsteinzeugplatten
- ◆ Parkett
- ◆ Granitduschtassen
- ◆ Badeinrichtungen
- ◆ Whirlpools

6245 Ebersecken LU  
T +41 62 748 70 50  
3063 Ittigen BE  
T +41 31 931 70 70

[www.marmobisa.ch](http://www.marmobisa.ch)  
[www.sanitaer-center.ch](http://www.sanitaer-center.ch)



Kombinieren Sie Bad, Wohnbereich und Garten – alles unter einem Dach...

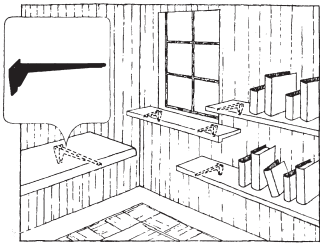

Feste Konsolen  
Ausladung 80 – 780 mm

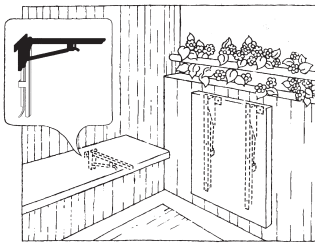

Klappkonsolen  
Ausladung 200 – 780 mm

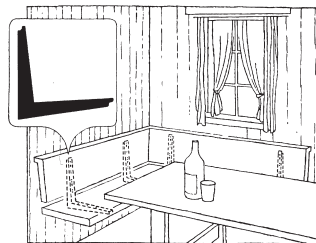

Feste Sitzbankkonsolen  
Tragkraft 250 kg/Stk.

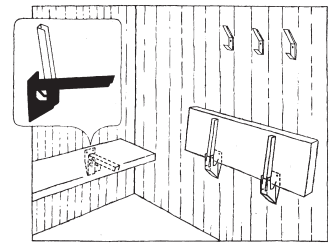

Klappbare  
Sitzbankkonsolen  
Tragkraft 250 kg/Stk.



www.hebgo.ch

## Diese HEBGO-Konsolen führt Ihr Beschlägehändler am Lager!

### Die glasklare Kompetenz

#### Wir gestalten Räume transparent und geben Glas eine vollendete Form

Glas Reinhard AG in Rothenburg bietet optimale Bedingungen für ein zukunftsorientiertes Unternehmen im Bereich der Glasbau-technik.

Bei uns dreht sich alles um Glas. Unser langjähriges Know-how in allen Fertigungs- und Veredelungsschritten für Ganzglasgeländer, Ganzglasanlagen, Duschverglasung, Schiebetürsysteme, Küchenrückwände und Abdeckungen, Glasvordächer, Balkon- und Sitzplatzverglasungen zeigt sich in unzähligen Referenzobjekten.



Auf einer Fläche von rund 3500 Quadratmetern ist die Glas Reinhard AG mit modernsten Produktionsanlagen, einem vollautomatischen Lagersystem, einer hellen und grosszügigen Ausstellung sowie arbeitsfreundlichen Büros tätig. Die grosszügig gestalteten Räume bieten den rund 25 Mitarbeitenden ein optimales Arbeitsumfeld. Der Neubau ist auf unsere Arbeitsabläufe speziell konzipiert.

#### Grosszügiger Showroom

Ein ganz besonderes Augenmerk bildet der stets mit Neuigkeiten und Trends gestaltete Showroom. Auf einer Fläche von über 350 m<sup>2</sup> wird dem Besucher das gesamte Produkteprogramm der Glas Reinhard AG vorgestellt. In einem feinen, wohnlichen Ambiente werden sowohl Produkte für den Innenausbau wie etwa Duschverglasung, Schiebetürsysteme, Ganzglasanlagen, Küchenrückwände und -abdeckungen als auch Aussenanwendungen wie Ganzglasgeländer, Glasvordächer, Balkon- und Sitzplatzverglasungen präsentiert. Es werden dem Kunden die unterschiedlichsten Möglichkeiten von Glas am Bau aufgezeigt und neue, innovative Ideen vorgestellt.

#### Langjährige Erfahrung

Seit über 50 Jahren beschäftigen wir uns mit der Materie Glas sowie den vielfältigen und stetig wachsenden Anwendungsmöglichkeiten.

Mit unserem hohen Fachwissen beraten wir die Kunden direkt vor Ort. Wir begleiten Projekte von der Planung bis hin zur Montage. Täglich suchen die Verkaufsberater der Glas Reinhard AG nach der bestmöglichen Lösung für individuelle Bedürfnisse der Kunden. Im Idealfall beginnt die Beratung bereits in der Planungsphase eines Neu- oder Umbaus. So können wir den Gestaltungsspielraum vollumfänglich und kundenspezifisch nutzen.

#### Unternehmensphilosophie

Wir setzen alles daran, einen vorzüglichen und konstanten Service für unsere Kunden zu bieten, um dies in unserer täglichen Arbeit zu erreichen. Glas Reinhard AG soll für top Qualität und Kundennähe stehen. Neben dem Fokus auf unsere Kunden wollen wir auch für unsere Mitarbeitenden ein verlässlicher und fairer Arbeitgeber sein. Mit dieser Unternehmensphilosophie werden wir die kommenden Aufgaben mit viel Engagement, Herzblut und Optimismus angehen.

#### Modernste Technologien

Bereits bei der Massaufnahme vor Ort werden mit Laservermessungen komplizierte Situationen aufgenommen und in der Planung durch geeignete Software nachgestellt und umgesetzt. Die Verarbeitung und Veredelung des Glases erfolgt durch modernste Bearbeitungsanlagen sowie geschulte und erfahrene Mitarbeiter. Langjährige Partnerschaften zu kompetenten und verlässlichen Lieferanten runden die Marktleistungen ab.

#### Vielfältige Anwendungen

Dank der langjährigen Erfahrung in der Verarbeitung, Veredelung und Montage von Glas am Bau verfügt die Glas Reinhard AG über einen breiten Kundenstamm. Zu diesem zählen neben Architekten und Bauplanern auch die Hotellerie und Gastronomie, Immobilienverwalter, Behörden, öffentliche Dienste, Versicherungen sowie auch Privatkunden. Die Vielfalt der Kundenbedürfnisse ist nahezu grenzenlos, und die Produktpalette geht längst über traditionelle Bereiche wie Spiegel, Schiebetüren, Balkon- und Sitzplatzverglasungen hinaus.



### Das Wohlfühl-Bad

In den vergangenen Jahren hat sich das Badezimmer zum Wohlfühlraum entwickelt. Ganzglasduschen aus Sicherheitsglas bieten alles, um den gestiegenen Kundenansprüchen gerecht zu werden. Hochwertige Materialien und funktionales Design lassen durch Transparenz und Leichtigkeit die Räume grösser und feiner erscheinen. Ausgereifte Systeme lösen fast jedes Einbauproblem und sorgen trotz filigraner Bauweise für ausreichend Stabilität. Zusammen mit kräftigen Farben sorgen lackierte Gläser für Eleganz und eine persönliche Note im Bad. Waschtische, Wandverkleidungen in der Dusche und Abdeckungen auf Bademöbel werden individuell nach Kundenwunsch gefertigt und montiert. Hindernisfreie Zugänge, perfekt auf Kundenwünsche abgestimmt, sind gefragt.



### Hygiene in der Küche

Im Trend liegen auch pflegeleichte und hygienische Küchenrückwände und Glasabdeckungen. Farbige lackierte Gläser, aber auch Spiegel bilden attraktive Blickfänge in der modernen und funktionalen Küche. Verschiedene Bearbeitungsmethoden wie Ätzen und

Lackieren nach RAL oder NCS, sowie mit Photo-Motiven bedruckte Rückwände, ermöglichen den Einsatz von Glas als funktionales und ästhetisch ansprechendes Gestaltungselement. Ökologisch und umweltschonender Minergie-Eco-Status ist garantiert.



### Was bringt die Zukunft?

Der Trend nach wachsenden Anwendungsmöglichkeiten von Glas am Bau wird anhalten. Neue Technologien und weiterentwickelte Herstellungsverfahren erhöhen die Vielfalt dieses Werkstoffes. Glas Reinhard AG als regionaler Anbieter von Glas ist gefordert, Trends, Entwicklungen und Marktneuheiten frühzeitig zu erkennen, umzusetzen und anzubieten.

Glas Reinhard AG  
Sonnmatthof 1  
6023 Rothenburg  
Telefon 041 319 40 00  
Fax 041 319 40 01

info@glasreinhard.ch  
www.glasreinhard.ch

2

GLAS

SPIEGEL

REPARATUREN

GLAS

## Räume transparent gestalten

- Glas Systemduschen
- Ganzglastüren
- Glas falt- und Schiebewände
- Glasrückwände
- Küchenabdeckungen
- Balkonverglasung

**Besuchen Sie  
unseren Showroom**

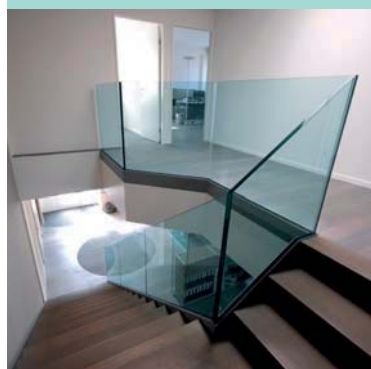



Das Türenwerk  
im Entlebuch

[www.entla.ch](http://www.entla.ch)

## Exclusives Aluminium-Sockelsystem für die Küche

Das multifunktionale Schüco Design Aluminium-Sockelsystem ist eine echte Innovation hinsichtlich Form, Technik, Design und Funktion. Es überzeugt durch höchste Funktionalität und ist technisch bis ins Detail durchdacht. Die Montage erfolgt anhand der Montageklammern durch rückseitiges Anklipsen an die Küchensockelfüße.



Das Lamellen-Prinzip ermöglicht eine optimale Luftzirkulation. Die Höhe kann durch Entfernen/Erweitern einzelner Lamellen beliebig variiert werden. Der untere Abschluss kann mit der «Sockelblende unten» inkl. Abdichtband oder mit der «Lüftungslamelle» ausgeführt werden.



Das Aluminium-Sockelsystem ist mit jedem Design und Material kombinierbar. Die innovative Lamellen-Konstruktion ermöglicht die Anwendung beim Sockel oder bei der Backofenlüftung. Die Eckverbindungen werden durch elegante Winkelabschlussprofile verkleidet.

- Hochwertiges Design aus Aluminium
- Variable Höhe und Länge
- Problemloses Anklippen an die Küchensockelfüße oder zwischen zwei Seitenwände

Ackutech AG  
Lettenstrasse 6  
6343 Rotkreuz  
Telefon 041 784 20 00  
Fax 041 784 20 09

[info@ackutech.ch](mailto:info@ackutech.ch)  
[www.ackutech.ch](http://www.ackutech.ch)

## Das ÜLock-B Inductive konnte überzeugen!

Das Unternehmen Südmetall stellte sich mit dem Schloss ÜLock-B Inductive einer mehrköpfigen Fachjury aus Architekten, Innenarchitekten und Designern. Wichtige Kriterien bei der Beurteilung sind funktionale und gestalterische Qualität, Materialechtheit und die Vielfalt der Anwendungsmöglichkeiten. Der Architektur- und Designwettbewerb wurde mit dem Hintergrund initiiert, unter den am Markt zahlreich angebotenen Produkten und Lösungen diejenigen zu prämiieren, die in besonderem Masse den Belangen von Architekten entsprechen. Insgesamt wurden 82 Produkte von 59 Firmen eingereicht.



Das Funk-Sicherheitsschloss konnte hier überzeugen und wurde mit einer besonderen Auszeichnung gewürdigt. Das Unternehmen Südmetall und vor allem die Entwickler der Südmetall Schliesssysteme unter der Leitung von Ulrich Bauer freuen sich über die Anerkennung ihrer Arbeit.



Die Jury erkannte die Vorteile in der induktiven Energieübertragung, die ohne Batterien auskommt und somit eine wartungsarme Sicherheitstechnik für Panik- und Sicherheitstüren darstellt. Zusätzlich ist das ÜLock-B Inductive flexibel einsetzbar, so dass es sowohl für Neu- als auch Bestandsbauten eingesetzt werden kann. Eine Verkabelung des Türblatts ist nicht erforderlich. Zum 13. Mal lobten die Architektur-Fachzeitschriften AIT und xia Intelligente Architektur im Rahmen der Bau 2017 in Kooperation mit der Messe München den Innovationspreis Architektur + Bauwesen aus. Der Preis zeichnet Hersteller innovativer Produkte, Materialien oder Systeme für Industrie- und Objektbau, Wohnungsbau und Innenausbau aus. Die Bedeutung architektonischer Qualität im Bauwesen soll hiermit hervorgehoben werden.

Süd-Metall Beschläge Schweiz GmbH  
Hauptstrasse 99  
6260 Reiden  
Telefon 062 749 22 11  
Fax 062 749 22 14

info@ch.suedmetall.com  
www.suedmetall.ch



Was wäre wenn...

...Funk-Sicherheitsschlösser sich selbst laden würden?  
**Ohne Batterie.**  
**Ohne Kabel.**



# ÜLOCK

**Die Vorteile vom ÜLock-B Inductive sind:**

- kein Batteriewechsel
- keine Verkabelung des Türblatts
- designorientiert
- manipulationsgeschützt
- mit allen gängigen Beschlägen kombinierbar

**Ansteuerungsmöglichkeiten:**



Handsender



Fingerscan



RFID



Tastatur



I/O Modul

## Südmetall®

Tel: +41 (0) 62 / 749 22 11  
email: info@ch.suedmetall.com  
[www.suedmetall.ch](http://www.suedmetall.ch)

# Bauprodukte

- Bauteile
- **Wilan** Isolationen
- **DAWANIT** Faserzement-Wellplatten
- **DAWAFORM** Profilbleche
- **DAWATHERM** Dach- und Wandpaneelen
- **DAWALUX** Luft-/Lichtfirste



seit **50** Jahren Qualität  
**anderhalden ag**

Kernserstrasse 6 | 6056 Kägswil OW  
Telefon 041 660 85 85 | Fax 041 660 83 20  
produkte@anderhalden.ch | www.anderhalden.ch

## Sie halten, was sie versprechen!

### Anderhalden AG verkauft robuste und kostengünstige Bedachungen.

Die Dach- und Wandelemente der Anderhalden AG sind leicht zu montierende, kostengünstige Lösungen für gewerbliche und landwirtschaftliche Betriebe.



Auch Sport- und Mehrzweckhallen, Remisen, Garagen oder Unterstände werden mit den Produkten der Anderhalden AG bedacht.

Die Vorteile liegen auf der Hand: Die angebotenen Profilbleche, Wellplatten und Sandwich-Paneele sind witterungsbeständig, robust und kostengünstig. Ausserdem ist das unverkennbare Design unter Kennern beliebt.

Mit gleich drei Markenprodukten bietet die Anderhalden AG eine erlesene Auswahl an Bedachungen und Wandbekleidungen.

- Die bewährte Lösung: DAWANIT Faserzementwellplatten für die Bekleidung von Dach und Wand sind schnell montiert, langlebig, einzeln hochdruckgepresst und mit integrierter Durchbruchsisicherung.
- Die robuste Lösung: DAWAFORM Profilbleche für die Bekleidung von Dach und Wand, insbesondere auch in Berggebieten, da Schneelast-erprobt, unverwüstlich und robust.
- Die isolierende Lösung: DAWATHERM Sandwichpaneele für die isolierende Bedachung oder als Gebäudehülle mit hervorragenden Wärmeschutzigenschaften.



Einen Überblick des Sortiments und der Einsatzmöglichkeiten sowie technische Details gibt's auf [www.anderhalden.ch](http://www.anderhalden.ch) oder direkt vom Spezialisten.

Anderhalden AG  
Kernserstrasse 6  
6056 Kägswil  
Telefon 041 660 85 85  
Fax 041 660 83 20

produkte@anderhalden.ch  
[www.anderhalden.ch](http://www.anderhalden.ch)

## Türen mit System auf [www.tueren-zargen.ch](http://www.tueren-zargen.ch)

### Wir vertreiben Türen und alle Bauteile rund um die Türe.

Pläne, Massaufnahmen (wir messen auch für Sie) und die Anforderung an das Bauelement (VKF, Feuchtraum usw.) sind Grundlage für unsere schnellen Offerten. In unserem standardisierten, softwaregestützten Verfahren für Türelemente stimmen wir alle Bauteile wie Futter, Türen, Zargen, Drücker, Schlösser und Bänder aufeinander ab und generieren so – Position für Position – Türenlösungen, die funktionieren. Sie haben kaum administrativen Aufwand und unsere Garantie, dass alles zusammenpasst.

### Vorteile

- Riesiges Lager – Standardprodukte sind sofort verfügbar
- Wir liefern auf Wunsch alles auf die Baustelle – schweizweit – just in time
- Sie haben kaum administrativen Aufwand – sparen Sie Zeit
- Passgarantie – alle Bauteile sind aufeinander abgestimmt
- Grosse Ausstellung – Besuchen Sie uns in Schönenwerd bei Aarau

## Produkte

- Türen & Futter in allen erdenklichen Variationen und Oberflächen (gängige Schweizer Masse oder nach Ihren Vorgaben)
- Funktionstüren (Feuerschutz, Schallschutz, Feuchtraum usw.)
- Wohnungseingangstüren & Haustüren
- Massivrahmen (Rohlinge und Elemente nach Mass)
- Metallzargen (Mauerwerk, Trockenbau, VKF usw.)
- Schiebetüren, Glastüren, Stiltüren usw.
- Beschläge, Drücker, Spezialitäten usw.



## Services

- Türen & Futter in allen erdenklichen Variationen und Oberflächen (gängige Schweizer Masse oder nach Ihren Vorgaben)
- Funktionstüren (Feuerschutz, Schallschutz, Feuchtraum usw.)
- Wohnungseingangstüren & Haustüren
- Massivrahmen (Rohlinge und Elemente nach Mass)
- Metallzargen (Mauerwerk, Trockenbau, VKF usw.)
- Schiebetüren, Glastüren, Stiltüren usw.
- Beschläge, Drücker, Spezialitäten usw.

Wir helfen, beraten und schulen. Wir unterstützen Sie auf Wunsch bei Massaufnahme und Devisierung. Für die Montage schaffen wir bei Bedarf auch Schnittstellen zwischen den verschiedenen Arbeitsgattungen (Maurer, Gipser, Schreiner).

**Interessiert? Rufen Sie uns an und besuchen Sie unsere Ausstellung. Unsere Aussendienstmitarbeiter freuen sich, Ihnen unsere Produkte zu präsentieren.**

VMS AG  
Parkstrasse 22  
5012 Schönenwerd  
Telefon 062 849 01 54  
Fax 062 849 01 55

info@vms-ag.ch  
www.tueren-zargen.ch



Für Schreiner, Zimmerleute und andere Hölzige:

## Wir öffnen Ihrem Umsatz Tür und Tor.

### Wohnungseingangstüren, Brandschutztüren, etc.

Wir sind Spezialist und liefern Funktionstüren nach Mass. Gemäss Ihrer Spezifikation. Inkl. Beschlägen, Futter, Rahmen oder Zargen.

### Massivrahmen

Ab Lager. Verschiedene Typen und Hölzer. Als Bausatz oder auf Mass vorgefertigtes Element.

### Futtertüren

CPL, Weisslackiert, furniert. Grosses Lager. Fragen Sie uns an.

### Services & Spezialitäten

- ✓ Zargen-Montage-Service für Hölzige
- ✓ Devisierungs-Kalkulation-Offerterservice
- ✓ Massaufnahme
- ✓ Günstige Sanierung von Türen auf bestehende Zargen

**Unsere Fachleute freuen sich darauf Sie zu beraten – Rufen Sie uns an:**

**Tel. 062 - 849 01 54**

[www.tueren-zargen.ch](http://www.tueren-zargen.ch)



Unsere Marken:



VMS AG | Vertrieb mit System  
Parkstrasse 22 – CH-5012 Schönenwerd  
Tel. 062 / 849 01 54 – Fax 062 / 849 01 55  
info@vms-ag.ch – www.tueren-zargen.ch

## Schutz und Eleganz – perfekt kombiniert



### Trennwand- und Kabinenanlagen

**Büwa AG**  
Dorfstrasse 42  
9248 Bichwil  
Tel. 071 955 98 88  
Fax 071 955 98 80  
www.buewa.ch  
info@buewa.ch



**Schutz und Sicherheit nach Mass**

lokale Fachhändler dem Endverbraucher grosse Vorteile bringt. Das dichte Netz der PROFIX-Fachhändler stellt eine hohe Verfügbarkeit der Produkte und jederzeit eine fundierte Fachkompetenz vor Ort sicher.

#### Innovative Technologien:

##### z. B.: der Schraubmontageanker TOPROC® TSM-D

Eine Schraube für die Distanzmontage, welche speziell für die anspruchsvollen Bedürfnisse von Distanzmontagen Holz auf Beton entwickelt wurde. Die TOPROC® TSM-D kombiniert raffiniert verschiedene Gewinde und Nutzen auf einer Schraube. Konzipiert als Distanzschraube, verfügt sie über ein leistungsfähiges Betongewinde für die Verschraubung ohne Dübel in Beton und ein Unterkopf-Holzgewinde für die Verankerung im Holz.



#### PROFIX-Bemessungsservice

Profitieren Sie vom Fachwissen unserer Ingenieure. Sie bemessen Ihr Projekt gerne. Rufen Sie an oder schreiben Sie uns.

Profix AG  
Kanalstrasse 23  
4415 Lausen  
Telefon 061 500 20 20  
Fax 061 500 20 21

info@pro-fix.ch  
www.pro-fix.ch

### Innovative Befestigungstechnik

Die Profix AG steht für Qualität, Kompetenz und Erfahrung im Bereich der Befestigungstechnik. Sie entwickelt und vertreibt Befestigungstechnik-Systeme.

#### Vorwiegend Schweizer- und EU-Produkte

Qualitativ hochstehende Produkte und Befestigungslösungen zu den bestmöglichen Preisen sind bei Profix AG ein Grundsatz. Dieser Firmengrundsatz – ergänzt mit einer offenen und direkten Feedbackkultur – führt zu stetigen Produktverbesserungen und technischen Innovationen.

Bei ihrer Produktwahl legt die Profix AG grossen Wert auf ökologische und soziale Aspekte. Deshalb vertreibt und fördert sie vorwiegend Produkte von Schweizer- und EU-Herstellern. Die Produktpalette umfasst die Marken PROFIX®, HECO®, TOPROC®, PROJAHN® und Schweizer-Stifte®.

Als Handelsunternehmen bieten die Befestigungsprofis den Kunden weit mehr als nur den Verkauf eines Sortiments. Die PROFIX-Ingenieure und -Techniker garantieren dem Kunden:

- Anwendungsberatungen, telefonisch oder vor Ort
- Prüfservice
- Objektbearbeitungen
- Variantenstudium
- Praxisorientierte Schulungen
- Bemessungen in speziellen Situationen
- Projektbegleitungen

#### Kompetenter und zuverlässiger Partner für den Fachhandel

PROFIX versteht sich als kompetenter und zuverlässiger Partner für den Fachhandel. Dahinter steht die Überzeugung, dass der

**TOPROC-SD**  
Selbstbohr-  
Distanzschraube

**PROFIX FÜR PROFIS.** **PRO-FIX.CH**

**TOPROC-SD – VERTEILT FLÜGEL!**

- Die neue rationelle Selbstbohr-Distanzschraube
- Kein aufwändiges Vorbohren mehr dank Schaftfräs-Flügel
- Effiziente neuartige Selbstbohrspitze

Sämtliche Schweizer TOPROC-Produkte sind bei PROFIX AG unter [www.pro-fix.ch](http://www.pro-fix.ch) erhältlich.

## Der Spezialist für Abluft- und Zuluftdecken mit Lichtbandsystem

In Gastroküchen, Metzgereien, Bäckereien und Räumen industrieller Kochvorfertigung sind Deckenkonstruktionen wesentliche Elemente der technischen Ausstattung. Mit ihnen können sowohl die klimatischen als auch die hygienischen Anforderungen optimiert werden.

Mit den Systemen AROceiling für Abluft- und Zuluftdecken in Kombination mit AROlight hat sich die AROTEC AG als Lieferant sowie erfahrener Planer und Berater bei vielen Projekten bewährt.

Die Spezialisten der AROTEC bieten während des gesamten Projektablaufs, von der Planung bis zur Abnahme, die notwendige Unterstützung in beratender und planerischer Hinsicht an.



Die AROTEC AG ist daher nicht nur Lieferant, sondern wertvoller Dienstleister, der wesentlich zur perfekten Konstruktion, Ausführung und Funktion beiträgt. Zum Lieferumfang gehört das erwähnte AROceiling System, deren Kanalsegmente als Tragelemente für die gesamte Abluftdeckenkonstruktion dienen. In der Ausführung als

Ringkanal kann auf architektonische Gegebenheiten und gestalterische Wünsche eingegangen werden. Integriert sind wesentliche Funktionen für dauerhafte Gebrauchstüchtigkeit, wie werkzeugfreier Zugang zu den Deckenhohlräumen und einfache Reinigung der Fettfilter.

Neben der Standardausführung in Chromnickelstahl können die Deckenelemente des Abluftbereiches für gestalterische Effekte in Aluminium farbig anodisiert oder pulverbeschichtet ausgeführt werden.



Das flexible AROlight Lichtbandsystem lässt sich auf vielfältige Weise in die AROceiling-Decke integrieren. Als Lichtband mit fertig verdrahteten Beleuchtungskomponenten, die in die stranggepressten Aluminiumkanäle eingesetzt werden, eingebaut zwischen den Abluftkanälen oder in den querliegenden Deckenplatten. Als Abdeckung der Beleuchtung werden zur Entblendung spezielle Acrylglasabdeckungen eingeklebt.

Arotec AG  
Sagistrasse 4  
6275 Ballwil  
Telefon 041 449 49 00

info@arotec.ch  
www.arotec.ch

**AROTEC**

Lüftungsdecken WC-Trennwandsysteme

**Design und Intimität im diskreten Raum**

**Sanitäre Trennwandsysteme und Garderobenschränke**

AROTEC AG  
Sagistrasse 4 Tel. 041 449 49 00  
CH-6275 Ballwil www.arotec.ch

**Das Holz, das glücklich macht. Türen und mehr von Knecht.**



**KNECHT & CO. AG**  
HOLZWERKSTOFFE + ISOLATIONEN

Täferstrasse 33                      Telefon 056 484 55 00  
5405 Baden-Dättwil                Telefax 056 484 55 01  
mail@knecht Holzwerkstoffe.ch    www.knecht Holzwerkstoffe.ch

**VARICOR®** *Es ist angerichtet.*



**Die idealen Zutaten für Ihren Planungserfolg!**  
Stellen Sie sich vor, Sie könnten einfach Ihre Skizze vorlegen und die Waschplatzlösung würde nach Ihren Vorstellungen gebaut werden.

**UNVORSTELLBAR? Wir bieten massgefertigte Lösungen.**

**VARICOR®-Vertrieb Schweiz:**

- Tafelmaterial
- Becken und Formteile
- Fertig verarbeitete Waschtische und Abdeckungen

**meyer®**

Meyer AG • Herdern 10 • 6373 Ennetbürgen • www.meyer-systeme.ch  
Telefon: 041 620 16 57 • Fax: 041 620 62 17 • info@meyer-systeme.ch

## TRIGO – der «etwas andere» Waschtisch

Der massvariable Waschtisch TRIGO von VARICOR® erfüllt den Anspruch an eine kompromisslose, klare Formensprache. Die Besonderheit bei diesem Modell ist jedoch die Wasserablaufrinne.

Bei vergleichbaren Becken dieser Art ist der Ablaufschlitz nach hinten versetzt. Für die Reinigung zieht dies meist eine aufwändige Revisionierung durch Demontage von Teilen nach sich. Unangenehme Gerüche oder sogar Keime durch stehendes Wasser sind keine Seltenheit.

Das «etwas Andere» beim TRIGO: Hier ist die Wasserablaufrinne nach unten abgesetzt. Sie entzieht sich optisch dem Blickfeld, bleibt aber jederzeit frei zugänglich.



Wie bei einem Standardbecken geht der Ablauf direkt in die Ablauföffnung über. Dort kann ein handelsüblicher, normgerechter Siphon angebracht werden. Das macht die Reinigung äusserst einfach! Die weit nach hinten versetzte Ablaufposition schafft zudem Platz unter dem Waschtisch. In Unterbaumöbeln kann damit auf riesige Siphonausschnitte verzichtet werden.

Zusätzlich zu dieser Funktionalität bietet das Modell ein Höchstmass an Flexibilität: TRIGO wird in einem Stück auf die erforderliche Länge gegossen und passt sich so den räumlichen Gegebenheiten an. Die hohe Frontschürze erlaubt zudem Funktionsausschnitte, beispielsweise für Handtuchhalter. Das rückseitig angeformte Wandanschlussprofil mit Hohlkehle erleichtert die Reinigung und verhindert wirkungsvoll das Ansetzen von Schmutz in der Ecke.



Doppel- oder Mehrfachanlagen sind durch fugenloses Verkleben von Einzelwaschtischen jederzeit möglich. Der Waschtisch ist darüber hinaus unterfahrbar.

VARICOR®-Waschtische verfügen über eine angenehme Haptik und sind durch die porenlose Beschaffenheit äusserst pflegeleicht. Sie verfügen über antibakterielle Eigenschaften und sind resistent gegen gebräuchliche Chemikalien und Desinfektionsmittel. VARICOR® lässt sich in praktisch jede beliebige Form bringen und ist schwer entflammbar (BKZ 5.3). Wie von VARICOR® gewohnt, erfüllt auch TRIGO alle Anforderungen an die CE-Kennzeichnung nach DIN EN 14688.

Meyer AG  
Herdern 10  
6373 Ennetbürgen  
Telefon 041 620 16 57  
Fax 041 620 62 17

info@meyer-systeme.ch  
www.meyer-systeme.ch



SB 22 nochmals entscheidend zu verbessern. Die SAGLAN Sparrenrollen und Dämmplatten werden nur noch mit verbessertem Lambda-Wert von 0,034 W/mK produziert. Beide Produkte sind eco-1 zertifiziert und gemäss BBL besonders ökologisch, was die Umweltbelastungspunkte betrifft.



Folgende Eigenschaften sind besonders erwähnenswert:

- Hervorragender deklarierter Lambda-Wert von 0,034 W/mK
- Universelle Einsatzmöglichkeiten
- Geringe Rohdichte = ideal zum Komprimieren
- Dicken bis 300 mm (Platten), bis 260 mm (Rollen)
- Ausgezeichneter Schallschutz
- Brennt nicht, Brandverhaltensgruppe RF1 (BKZ 6q.3 / RtF A1)
- Nachhaltige Produkte, eco-1 zertifiziert
- Hervorragendes Preis-Leistungs-Verhältnis

Weitere Infos und Zertifikate: unter [www.sager.ch](http://www.sager.ch), Startseite SAGER, SAGLAN (034) SBR & SB 22

## Neu: SAGLAN Standard-Produkte mit verbessertem Lambda-Wert – das Gute wird noch besser!

Der Firma SAGER ist es gelungen, ihre beiden wichtigsten Glaswolle Standard-Produkte SAGLAN (034) SBR und SAGLAN (034)

Sager AG  
Dornhügelstrasse 10  
5724 Dürrenäsch  
Telefon 062 767 87 87  
Fax 062 767 87 80

info@sager.ch  
www.sager.ch

Neu:  
0,034 W/mK!

# SAGLAN SBR & SB 22

## Das Gute wird noch besser...

...denn unsere Sparrenrollen SAGLAN (034) SBR und die SAGLAN (034) SB 22 Dämmplatten gibt es ab sofort mit verbessertem Lambda-Wert von 0,034 W/mK – Zum gleichen Preis wie gehabt!

Unsere beiden Spitzenprodukte aus Glaswolle sind eco-1 zertifiziert und gemäss BBL besonders ökologisch was die Umweltbelastungspunkte betrifft.

**Sager AG**  
CH-5724 Dürrenäsch  
[www.sager.ch](http://www.sager.ch)

Tel. +41 62 767 87 87  
Fax +41 62 767 87 80  
[info@sager.ch](mailto:info@sager.ch)

einfach besser dämmen

## Neuer Schubladen-Tischauszug

Die Firma Pöttker GmbH hat einen neuen, hochbelastbaren Schubladentischauszug als Frühstückstisch für die Küche entwickelt. Er verwandelt Schubladen bis zu 900 mm Breite in einen Tisch.



Das patentierte Scharniersystem klappt die Frontblende ab. Zusätzlich hat das System eine automatische Ver- und Entriegelung. Es ist konstruiert mit Teleskopauszug aus schwingungs-

dämpfendem Aluminium-Profil und hat einen gedämpften Einzug als «Soft Close».

Es entsteht so eine zusätzliche Arbeitsfläche mit einer Tiefe von 888 mm bei Korpusbreite 600 mm und 900 mm. Die Einbautiefe ist 517 mm. Die Schubladenhöhe von 58 mm passt in das Schweizer 1/6-System.



Die volle statische Belastung im ausgezogenen Zustand beträgt 90 kg inkl. Plattengewicht. Der Auszug ist LGA-zertifiziert.

Ackutech AG  
Lettenstrasse 6  
6343 Rotkreuz  
Telefon 041 784 20 00  
Fax 041 784 20 09

info@ackutech.ch  
www.ackutech.ch

## I.D. Individual - Doors s.A.

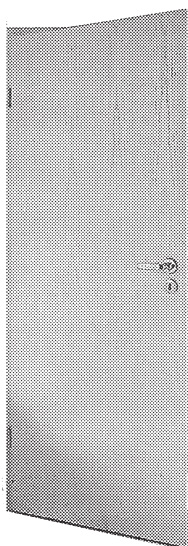

Türen  
Fertigtüren  
Masstüren  
Türfutter  
Türrahmen  
Stahlzargen  
Aluminium-Zargen

Die Tür ist unser Geschäft –  
unsere Partnerschaft ist Ihr Vorteil

## I.D. Individual - Doors s.A.

1774 Cousset  
Tel. 026 665 91 91

6807 Taverne TI  
Tel. 078 918 02 64



## RO-2 Stripper

Ein Stripper um  
Geld zu verdienen!

- Stark und leise
- Körperschonende Bedienung
- Einfacher Transport



Rufen Sie uns für eine Vorführung an!

J. Brauchli AG  
CH-6210 Sursee

Phone +41 (0)41 926 0 900  
Email info@jbrauchli.ch  
Internet www.jbrauchli.ch

# MACH WAS MIT HOLZ!



Unser oberstes Ziel ist es, Ihnen ein Vollsortiment an Produkten aus dem nachwachsenden Rohstoff Holz anzubieten. Ab Boden bis zum Dach organisieren wir für Sie traditionelle und trendige Holzwerkstoffe für Anwendungen im konstruktiven Holzbau und dekorativen Innenausbau. Je nach Bedarf bringen wir Ihnen die Ware in die Werkstatt oder auf die Baustelle.

#### Nachhaltigkeit

Nachhaltigkeit ist keine leere Worthülse, sondern unser stetiges und ernsthaftes Bemühen der damit verbundenen ganzheitlichen Umsetzung. Der verantwortungsvolle Umgang mit dem natürlichen und nachwachsenden Rohstoff Holz ist unser Anspruch. Als Bindeglied zwischen Produzenten und Markt setzen wir uns für einen schonenden Umgang mit der wertvollen Ressource ein. Aus diesem Grund werden Holzwerkstoffe bevorzugt bei Produzenten beschafft, welche Holz aus zertifizierten Wäldern verarbeiten.

#### Sortiment

Nebst traditionellen Produkten beinhaltet unser Angebot Generalvertretungen und Exklusivprodukte von Lieferanten aus dem In- und Ausland. Das ausgewogene, den aktuellen Marktgegebenheiten angepasste Angebot beinhaltet, Tischler- und Laubholzplatten, Sperrholzplatten, Spanplatten, Platten furniert, MDF Faserplatten, Türen, Holzfaserverprodukte, Massivholzplatten Nadelholz, OSB, Latten, Täfer, Schalungen, Bodenriemen, Dachfenster, Bauelemente, Wärmedämmstoffe, Brandschutzplatten, Bodenbeläge und Parkett, Dekorative Produkte, Terrassen, Gartenholzprodukte, Konstruktionsholz, Emissionsarme Holzwerkstoffe + Bodenbeläge sowie Leichtbauplatten.



**KURATLE JAECKER**

KURATLE & JAECKER AG  
Bahnhofstrasse 311  
5325 Leibstadt  
+41 56 267 60 60  
info@kuratlejaecker.ch  
kuratlejaecker.ch

Leibstadt AG - Alpnach OW - Bern BE - Buchs ZH -  
Ermatingen TG - Füllinsdorf BL - Münchwilen TG -  
Niederbipp BE - Oberentfelden AG - Rothrist AG -  
Sins AG - St. Margrethen SG - Volketswil ZH

2

**-DENIOS-**  
UMWELTSCHUTZ & SICHERHEIT



**NATUR.  
SCHUTZ.WIR.**

Gefahrstofflager  
Brandschutzlager  
Regallager  
Individuallösungen

Jetzt informieren unter 056 417 60 60 | [www.denios.ch](http://www.denios.ch)

## arbezol® Holzschutz – schützen Sie Ihr Holz

arbezol steht seit über 70 Jahren für eines der umfassendsten Produktsortimente für den Holzschutz in der Schweiz. arbezol Holzschutzprodukte-Lösungen für Holz und Holzwerkstoffe.

Das Schweizer Familienunternehmen Bosshard + Co. AG bietet seit vielen Jahren die hochstehende Eigenmarke arbezol an, welche sich im Markt etabliert hat. Mit vorwiegend eigener Forschung und Entwicklung sowie mit vielfältigen Serviceleistungen sind wir bestrebt, die Qualitätsansprüche unserer Kunden stets zu erfüllen.

Wichtig für die richtige und werterhaltende Beschichtung ist das Wissen um die Art und Beschaffenheit des Holzes. Selbst für einen Holzfachmann stellt die genaue Bestimmung der Holzart eine Herausforderung dar. Wir setzen uns intensiv mit den verschiedenen Holzarten auseinander und optimieren unser Vollsortiment kontinuierlich mit innovativen Produkten.

### Duplex Lichtschutz sorgt für lange Haltbarkeit

Arbosan SunStop extra und Arbezol Aqualin UV-Natur bilden ein starkes Team.

Im Aussenbereich setzt sich der Trend zu langlebigen, naturbelassenen Holzfassaden z. B. aus Lärchenholz markant fort. Bei den Holzlasuren ist die Nachfrage nach sehr hellen Farbtönen daher ungebrochen. Nach intensiver Entwicklungsarbeit hat Bosshard + Co. AG zwei innovative Produkte mit Duplex UV-Filtertechnologie für den Schutz naturbelassener Holzoberflächen und hellen Holzlasuren vorgestellt.

Arbosan SunStop extra ist eine wasserverdünnbare Grundierung mit ligninstabilisierenden Eigenschaften für die Aussenanwendung zum Streichen und Spritzen mit guter Tiefenwirkung. Die spezielle Lichtschutzkombination absorbiert die für den Ligninabbau verant-

wortliche Strahlung und verzögert den schädlichen Ligninabbauprozess sowie das Nachdunkeln und die Vergrauung von Hölzern. Sie ist zudem feuchtigkeitsregulierend, praktisch geruchsfrei und einfach zu verarbeiten.

- gutes Eindringvermögen
- reduziert deutlich und langanhaltend die Vergilbung
- verzögert den Ligninabbau und schützt somit Lasuranstriche
- feuchtigkeitsregulierend
- mit Filmschutz

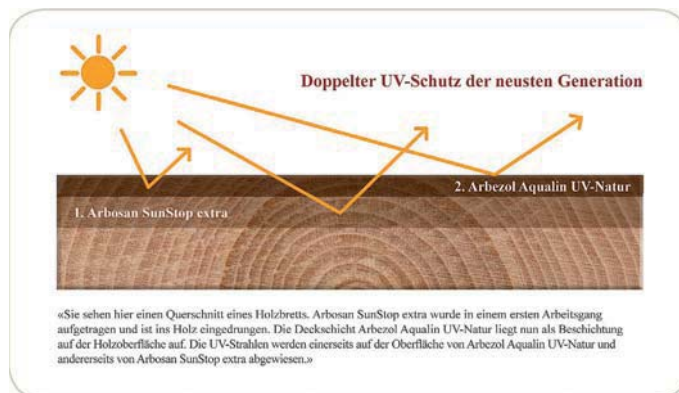

Arbezol Aqualin UV-Natur ist eine verarbeitungsfertige, wässrige, offenporige Öllasur auf Basis von speziell ölmodifizierten, emulgierten Bindemitteln und Wachsen für lasierende Aussenanstriche auf einheimischen und tropischen Holzarten. Besonders geeignet für hochwertige, nicht masshaltige Fassadenschalungen aus Douglasie und Lärchenholz. Spezielle Lichtschutzkomponenten verzögern die natürlichen Alterungsprozesse. Es ist für die dekorative Erst- und Renovationsbeschichtung von Holz im Aussenbereich ohne Erdkontakt sowie für die industrielle Applikation mittels Spritz-, Tauch- und Flutanlagen geeignet. Diese Öllasur verfügt über ein hohes Penetrationsvermögen, ist lösemittelfrei und schützt vor Witterungseinflüssen.

- Wetterbeständig
- schönes, naturtransparentes Lasurbild
- über 90 % natürliche Rohstoffe in der Formulierung
- feuchtigkeitsregulierend
- lösemittelfrei
- mit Filmschutz



Die Duplex UV-Filtertechnologie kombiniert die modernsten UV-Schutz-Technologien. Lignin- und Filmschutzadditive ermöglichen eine deutlich verbesserte UV- und Lichtschutzwirkung für die Produkte und natürlich den Holzuntergrund. Das Ergebnis kann sich sehen lassen. Überzeugen Sie sich selbst – nehmen Sie mit einem unserer Fachberater Kontakt auf. Er berät Sie gerne.

Bosshard + Co. AG  
Ilfangstrasse 97  
8153 Rümlang  
Telefon 044 817 73 73  
Fax 044 817 73 00

bosshard@bosshard-farben.ch  
www.bosshard-farben.ch

3

Von der Natur inspiriert.

## Schützen Sie Ihr Holz

arbezol steht seit über 70 Jahren für eines der umfassendsten Produktsortimente für den Holzschutz in der Schweiz. arbezol Holzschutzprodukte sind vorbeugende und bekämpfende Lösungen für jeden Untergrund.



**arbezol®**  
Holzschutz

**BOSShard**  
bekennt Farbe

www.bosshard-farben.ch

**Oberflächenbearbeitungsmittel,  
Klebstoffe, Lacke,  
Trocknungsanlagen,  
Versorgungsanlagen,  
Umweltschutzausrüstungen,  
Brandschutzausrüstungen,  
Arbeitsschutzausrüstungen**

**3**

## So schnell finden Sie Ihre Geschäftspartner in unserem Katalog!

Suchbeispiel aus Stichwort- und Adressenverzeichnis

Sie suchen beispielsweise in diesem Register Firmen, die **Parkettgrundierungen** anbieten:

**Parkettgrundierungen** **2, 4, 5, 7, 10, 11, 14, 31, 35**, 44, 47, 50, 56, 57, 59, 60, 72, 73, 76, 80, 83, 86, 99, 100, 101, 102, 105, 119, 123, 125, 128, 134, 137, 156, 167, 168, 175, 187, 188, 203, 207, 208, 215, 223

- 1 Alpin Massivholz AG, Aufeldstr. 9, 5300 Turgi
- 2 Anwander Vertriebs GmbH, Am Linthli 2, 8752 Näfels
- 3 BeA-HVW AG, Isenrietstr. 18, 8617 Mönchaltorf
- 4 Bieri Werner AG, Kreuzlingerstr. 79, 8590 Romanshorn
- 5 Bigler AG, Oeleweg 7, 3250 Lyss
- 6 Bircher Reglomat AG, Wiesengasse 20, 8222 Beringen
- 7 Bosshard + Co. AG, Ifangstr. 97, 8153 Rümlang
- 8 Brauchli J. AG, Allmendstr. 4, 6210 Sursee
- 9 Denios AG, Mythenstr. 4, 5430 Wettingen

## Oberflächenbearbeitungsmittel

**Abbeizmittel** **2, 4, 5, 7, 11, 14**, 44, 47, 62, 65, 73, 77, 80, 86, 99, 123, 138, 143, 160, 167, 170, 171, 172, 178, 188, 208, 225

**Acryllacke** **2, 4, 7, 11, 14**, 42, 44, 47, 65, 71, 73, 76, 77, 80, 120, 123, 143, 156, 160, 167, 170, 172, 208, 215

**Alkydharzlacke** **4, 7, 11, 14**, 42, 44, 47, 71, 73, 76, 77, 80, 123, 143, 167, 170, 208

**Ausbesserungsmaterialien (Holzreparaturstoffe)** **7, 14, 20, 23**, 31, 44, 47, 62, 73, 77, 80, 123, 129, 130, 131, 132, 133, 135, 136, 143, 160, 167, 170, 208

**Beflockungsmaterialien** 47, 101

**Beschichtungen** **4, 7, 11, 12, 17, 21**, 42, 47, 56, 73, 77, 80, 100, 101, 102, 110, 123, 143, 164, 167, 170, 208, 209, 216

**Bleichmittel** **11**, 44, 47, 65, 73, 86, 123, 138, 170

**Bodenschutzprodukte** **4, 7, 11, 35**, 44, 47, 48, 50, 56, 73, 80, 101, 108, 110, 125, 128, 134, 138, 145, 164, 165, 170, 171, 207

**Fensterlacke** **4, 11**, 42, 44, 47, 65, 71, 73, 80

**Farben** **1, 4, 7, 11, 21, 34, 36**, 42, 44, 47, 56, 65, 68, 71, 73, 76, 77, 80, 86, 97, 108, 120, 123, 138, 143, 148, 155, 160, 164, 167, 170, 171, 172, 188, 204, 207, 225

**Furnierklebepapier** **19, 78, 83, 128, 155, 160, 167, 211**

**Graviermaterial** 110, 155, 160

**Grundiermittel** **2, 4, 7, 10, 11, 14**, 42, 47, 72, 73, 77, 80, 123, 143, 155, 160, 167, 170, 172, 188, 207, 208, 209, 215, 225

**Harze** 64, 123, 155, 160, 207

**Holzschutzmittel gegen**

- *Pflanzliche Schädlinge* **1, 5, 7, 11, 31**, 42, 47, 50, 57, 58, 62, 68, 73, 80, 99, 101, 102, 114, 119, 123, 127, 128, 137, 160, 167, 172, 203, 225
- *Tierische Schädlinge* **1, 5, 7, 11, 31**, 57, 62, 68, 78, 80, 99, 101, 102, 114, 119, 123, 127, 128, 137, 160, 167, 172, 203, 207, 225

**Kitte** **7, 10, 11, 19, 31, 34, 35**, 47, 57, 58, 63, 68, 73, 78, 79, 80, 83, 89, 90, 120, 123, 125, 128, 143, 144, 155, 156, 160, 165, 167, 170, 171, 187, 202, 208, 215, 225

**Lackrohstoffe** 42, 72, 123

**Lackzusätze** **4, 42, 47, 77, 80, 123, 143, 170, 215**

**Lasuren** **1, 4, 5, 7, 11, 14**, 42, 44, 47, 56, 57, 58, 65, 68, 71, 73, 76, 77, 78, 80, 86, 101, 102, 108, 114, 123, 125, 127, 128, 137, 143, 148, 155, 160, 164, 167, 170, 171, 172, 180, 188, 203, 207, 208, 225

**Lichtschutzmittel** **4, 7, 11**, 42, 47, 56, 57, 65, 73, 76, 77, 80, 97, 123, 128, 148, 170, 209

**Ligninschutzmittel** **4, 7, 11**, 42, 47, 65, 73, 209

**Lösungsmittel, Verdünnungsmittel, Reinigungsmittel** **2, 4, 5, 7, 11, 14, 34, 36**, 42, 44, 45, 47, 60, 62, 65, 71, 72, 73, 76, 77, 78, 80, 83, 86, 90, 123, 138, 143, 145, 155, 164, 167, 170, 172, 178, 188, 207, 208, 215, 225

**Lösungsmittelbeizen** **2, 4, 11, 14, 36**, 44, 47, 53, 57, 76, 80, 86, 123, 143, 155, 167, 172, 208

**Möbellacke** **4, 5, 7, 11, 36**, 44, 47, 65, 71, 73, 80, 170

**Naturfarben** **2, 11, 56, 57, 77, 97, 108, 123, 134, 167, 172, 198, 203, 204, 207, 209**

**Natürliche Wachse** **1, 2, 4, 11, 14**, 44, 50, 51, 53, 56, 57, 62, 65, 86, 106, 123, 155, 160, 167, 172, 175, 198, 203, 204, 207, 208

**Nitrozelluloselacke** **2, 4, 5, 7, 36**, 47, 65, 77, 80, 86, 123, 143, 167, 170, 208

**Ölbindemittel** **14, 34, 58, 68, 111, 123, 155, 204**

**Öllacke** **4, 7, 14, 21, 36**, 50, 65, 123, 167, 170, 175, 204

**Parkettgrundierungen** **2, 4, 5, 7, 10, 11, 14, 31, 35**, 44, 47, 50, 56, 57, 59, 60, 72, 73, 76, 80, 83, 86, 99, 100, 101, 102, 105, 119, 123, 125, 128, 134, 137, 156, 167, 168, 175, 187, 188, 203, 207, 208, 215, 223

**Parkettlacke** **4, 5, 7, 10, 11, 14, 21, 31, 35**, 44, 47, 50, 56, 59, 60, 65, 72, 73, 80, 98, 99, 100, 101, 102, 105, 119, 123, 125, 128, 134, 156, 168, 175, 187, 188, 203, 208, 215, 223, 225

**Parkettoberflächenbehandlungsmittel** **2, 4, 5, 7, 10, 11, 14, 21, 31, 35**, 44, 47, 50, 51, 56, 57, 59, 60, 68, 72, 73, 76, 80, 81, 83, 86, 88, 98, 99, 100, 101, 102, 105, 108, 110, 119, 123, 128, 134, 137, 156, 165, 167, 168, 171, 172, 175, 187, 195, 203, 204, 207, 208, 215, 223

**Pigmente** **4, 50, 76, 80, 117, 123, 167, 204, 209**

**Poliermittel** **2, 11, 47, 49, 50, 62, 68, 74, 80, 83, 111, 120, 123, 134, 147, 155, 160, 161, 185, 195, 208, 228**

**Polituren** **2, 11, 47, 50, 60, 62, 65, 74, 86, 106, 111, 123, 147, 155, 195, 204, 208, 228**

**Polyesterlacke** **14, 36, 47, 53, 80, 208**

**Polyurethanlacke** **2, 4, 5, 7, 14, 21, 36**, 44, 47, 53, 71, 73, 76, 77, 80, 86, 123, 156, 170, 175, 188, 208, 209, 215

**Porenfüller** **2, 4, 7, 11**, 44, 47, 73, 76, 80, 86, 123, 170

**Reinigungsmittel** **4, 5, 11, 21, 34, 35**, 45, 56, 64, 71, 73, 98, 101, 108, 111, 120, 134, 145, 165, 170, 171, 209

**Säurehärtende Lacke** **2, 4, 5, 47, 57, 76, 80, 86, 123, 143, 156, 167, 170**

**Schleifmittel, flexible** **2, 5, 8, 10, 11, 14, 19, 32, 34**, 47, 49, 62, 73, 74, 79, 80, 83, 89, 91, 92, 99, 111, 120, 121, 122, 123, 126, 143, 147, 155, 160, 161, 170, 177, 185, 195, 200, 208, 215, 225

**Schwabbelmateriale** 47, 49, 74, 79, 83, 111, 117, 155, 160, 208, 228

**Spachtelmasse** **2, 5, 7, 11, 14, 17, 19, 34, 35**, 44, 47, 50, 57, 60, 62, 71, 72, 73, 83, 89, 105, 108, 117, 123, 125, 128, 134, 143, 155, 156, 160, 165, 167, 170, 203, 208, 225, 228

**Spezialbeizen** **2, 4, 7, 11, 14, 35, 36**, 44, 47, 57, 62, 65, 76, 80, 86, 123, 134, 143, 167, 208

**Stahlwolle** 47, 58, 65, 80, 83, 92, 123, 155, 160, 208, 228

**Synthetische Wachse** 44, 47, 86, 123, 143, 167

**Terpentinöl** **5, 11**, 44, 47, 123, 138, 143, 160, 167, 204, 225

**Versiegelungsmittel** **2, 5, 7, 10, 11, 14, 21, 36**, 47, 50, 57, 60, 76, 83, 98, 123, 128, 156, 167, 175, 207, 208

**Wachs** **1, 2, 4, 7, 11, 14, 31, 36**, 44, 47, 50, 51, 53, 56, 57, 62, 76, 80, 106, 119, 123, 137, 143, 155, 156, 167, 204, 207, 208, 215, 225

**Wasserbeizen** **2, 4, 7, 11, 14, 35, 36**, 44, 47, 53, 57, 65, 68, 76, 80, 86, 123, 143, 167, 170, 208

**Wasserlacke** **1, 2, 4, 5, 7, 10, 11, 12, 14, 21, 35, 36**, 44, 47, 50, 51, 53, 57, 65, 68, 71, 73, 76, 77, 80, 86, 97, 99, 123, 134, 137, 143, 148, 156, 167, 170, 175, 188, 207, 208, 215, 225

**andere Oberflächenmaterialien** **2, 4, 11, 36**, 42, 47, 49, 60, 62, 73, 80, 86, 123, 137, 143, 167, 170

## Klebstoffe, Leime, Öle

**Abdeckfolien** **7, 14, 19**, 47, 50, 58, 67, 69, 73, 75, 89, 95, 101, 103, 111, 113, 128, 134, 159, 165, 203, 224, 228

**Bitumenkleber** **19, 35**, 47, 50, 57, 58, 68, 69, 75, 79, 89, 90, 95, 101, 102, 104, 111, 128, 137, 140, 144, 160, 171, 175, 202, 203, 207, 223, 228

**Dichtungsmassen** **13, 14, 19**, 41, 47, 50, 57, 58, 60, 63, 66, 68, 69, 72, 75, 78, 79, 83, 89, 90, 101, 103, 104, 105, 111, 113, 117, 119, 120, 123, 128, 137, 140, 143, 144, 155, 157, 159, 160, 167, 168, 171, 178, 183, 184, 187, 199, 202, 203, 207, 228

**Dispersionsleime** **5, 14, 18, 19, 35**, 41, 45, 47, 50, 54, 57, 59, 60, 64, 68, 69, 72, 75, 77, 79, 83, 89, 90, 100, 101, 102, 104, 111, 113, 117, 128, 134, 137, 140, 143, 144, 156, 157, 160, 165, 167, 168, 171, 174, 175, 180, 189, 194, 203, 207, 210, 215, 228

**Einkomponentenklebstoffe reaktiv** **14, 17, 18, 19, 31, 41**, 45, 54, 57, 60, 64, 67, 68, 69, 72, 79, 83, 89, 90, 94, 100, 101, 102, 104, 111, 113, 117, 128, 137, 144, 157, 160, 165, 174, 183, 187, 194, 202, 208, 215, 228

**Furnierklebepapiere** **14, 19, 31, 78, 79, 83, 113, 119, 128, 155, 211**

**Gegenzugspapiere** 45

**Glutinleime** **14, 79, 90, 180**

**Holzleimbau PU-Klebstoffe** **14, 19, 31**, 41, 45, 50, 54, 56, 57, 63, 64, 68, 69, 72, 75, 78, 79, 83, 89, 90, 94, 100, 101, 102, 103, 104, 105, 111, 113, 117, 119, 125, 128, 155, 160, 165, 174, 175, 180, 183, 187, 189, 202, 203, 207, 228

**Hybridichtstoffe** **5, 14, 19**, 47, 64, 66, 67, 72, 79, 89, 90, 97, 100, 101, 102, 111, 113, 117, 123, 128, 137, 140, 144, 159, 160, 175, 180, 183, 187, 193, 203, 208, 228

**Klebebänder** 7, 13, 17, 18, 19, 25, 34, 35, 47, 48, 50, 58, 67, 69, 71, 73, 75, 83, 89, 95, 97, 101, 102, 103, 104, 111, 113, 116, 120, 123, 125, 128, 139, 143, 159, 160, 165, 171, 178, 183, 186, 189, 203, 207, 224, 228

**Klebekitte** 31, 34, 47, 55, 57, 68, 72, 73, 79, 83, 89, 90, 95, 104, 111, 113, 120, 137, 144, 155, 159, 160, 171, 183, 187, 196, 202, 228

**Klebende Verbindungsmittel** 14, 18, 23, 31, 34, 41, 47, 54, 67, 79, 83, 89, 94, 101, 111, 113, 116, 117, 120, 155, 157, 159, 160, 172, 177, 180, 183, 210, 228

**Klebstoffzusätze** 31, 54, 60, 64, 79, 89, 90, 111, 113, 117, 140, 156, 160, 210, 228

**Kondensatharzleime** 79, 117, 160, 210

**Kontaktkleber** 5, 14, 18, 19, 21, 31, 34, 35, 41, 45, 51, 55, 57, 58, 60, 67, 68, 69, 72, 75, 79, 83, 89, 90, 95, 98, 100, 101, 102, 103, 104, 111, 113, 116, 117, 119, 125, 128, 137, 140, 144, 155, 156, 157, 160, 171, 172, 174, 175, 178, 180, 183, 187, 189, 194, 203, 207, 208, 210, 215, 228

**Kontaktkleber lösungsmittelfrei** 5, 14, 31, 34, 35, 41, 51, 55, 57, 60, 68, 69, 72, 79, 83, 89, 90, 98, 100, 101, 102, 104, 111, 113, 117, 125, 128, 144, 157, 160, 167, 175, 178, 180, 183, 186, 187, 203, 208, 215

**Leime** 5, 14, 17, 19, 34, 45, 64, 69, 75, 89, 98, 101, 105, 113, 120, 125, 128, 134, 144, 165, 189

**Leimfilme, Klebfolien** 14, 17, 31, 40, 41, 69, 72, 79, 83, 111, 113, 144, 155, 165, 208, 228

**Lösemittel** 5, 11, 14, 19, 31, 47, 54, 60, 69, 73, 79, 80, 83, 89, 90, 111, 113, 117, 123, 160, 167, 170, 172, 178, 180, 187, 208, 215

**Montagekleber** 5, 13, 18, 19, 34, 35, 45, 47, 50, 58, 60, 64, 67, 69, 72, 73, 83, 89, 90, 95, 98, 100, 101, 102, 103, 104, 108, 111, 113, 117, 119, 120, 125, 128, 134, 140, 144, 157, 159, 165, 168, 171, 183, 187, 189, 193, 199, 202, 203, 207, 208, 210, 215, 228

**Ölbindemittel** 34, 58, 68, 80, 89, 111, 157, 207

**Parkettklebstoffe** 5, 14, 18, 31, 35, 50, 57, 58, 68, 69, 72, 79, 89, 90, 95, 98, 99, 100, 101, 102, 103, 104, 108, 113, 117, 119, 128, 134, 137, 144, 156, 157, 160, 165, 167, 168, 171, 175, 179, 187, 189, 203, 207, 215, 223, 228

**PU-Dichtstoffe** 14, 19, 31, 34, 50, 58, 64, 66, 67, 69, 75, 79, 89, 90, 101, 111, 113, 120, 123, 128, 140, 155, 159, 171, 183, 184, 187, 203, 224, 228

**PU-Schäume** 13, 14, 19, 23, 31, 34, 47, 50, 55, 58, 66, 67, 68, 73, 75, 78, 79, 89, 90, 95, 98, 101, 103, 111, 113, 123, 125, 128, 137, 144, 155, 159, 160, 171, 180, 183, 184, 187, 202, 203, 208, 224, 228

**Rundschnüre** 5, 13, 47, 50, 58, 73, 83, 89, 90, 95, 101, 104, 111, 113, 128, 144, 146, 159, 183, 203, 228

**Schaumpolsterkleber** 14, 41, 72, 79, 89, 90, 117, 137, 160, 215

**Schmelzkleber** 3, 14, 19, 41, 45, 58, 60, 64, 68, 69, 72, 79, 89, 90, 98, 100, 101, 102, 104, 111, 113, 117, 128, 147, 155, 160, 165, 179, 189, 203, 208, 210, 215, 228

**Schmieröle** 34, 47, 79, 89, 120, 140, 155, 160, 180, 183, 203, 228

**Selbstklebebänder** 14, 34, 40, 41, 50, 55, 58, 63, 67, 73, 75, 79, 85, 89, 111, 128, 159, 177, 186, 208, 228

**Silikondichtstoffe** 13, 14, 19, 31, 34, 47, 50, 58, 64, 66, 67, 68, 75, 78, 79, 89, 90, 101, 103, 104, 108, 111, 113, 120, 123, 128, 137, 140, 144, 155, 157, 159, 167, 180, 183, 184, 187, 199, 202, 203, 207, 208, 228

**Spezialklebstoffe** 13, 14, 19, 31, 34, 41, 45, 47, 50, 57, 60, 64, 66, 67, 72, 78, 79, 89, 90, 103, 108, 111, 116, 117, 128, 140, 144, 146, 155, 156, 157, 159, 160, 167, 174, 178, 180, 183, 186, 187, 189, 203, 210, 215, 228

**Trennmittel** 19, 50, 54, 64, 72, 79, 89, 90, 92, 94, 111, 113, 128, 140, 160, 189, 208, 209, 210, 228

**Zweikomponentenklebstoffe** 5, 13, 14, 19, 21, 31, 34, 41, 45, 47, 50, 54, 55, 57, 60, 64, 66, 67, 72, 75, 79, 89, 90, 94, 101, 103, 104, 111, 113, 117, 120, 125, 128, 137, 140, 144, 146, 155, 156, 157, 159, 160, 167, 174, 178, 180, 183, 187, 203, 208, 210, 215, 228

## Trocknungsanlagen, Versorgungsanlagen

**Bunker, Bunkeranlagen** 162, 213

**Dämpfanlagen** 34, 61, 127

**Druckluftadsorbitionstrockner** 24, 87, 118, 160

**Druckluftanlagen** 24, 27, 34, 70, 87, 115, 118, 152, 158, 160, 163, 192, 218

**Druckluftkältetrockner** 24, 27, 34, 70, 87, 115, 118, 152, 158, 192

**Elektrische Anlagen (Trafo, Verteilung, Steuergeräte, Regelgeräte)** 27, 52

**Ersatzfilter** 15, 27, 37, 73, 82, 115, 154, 178, 181, 182, 192

**Farbfilter** 22, 27, 47, 73, 82, 158, 178, 181, 192

**Feuerungsanlagen** 16, 93, 141, 151, 162, 176, 201, 205, 213

**Heizanlagen (Wärmeerzeugung, Wärmeverteilung)** 93, 141, 151, 162, 176, 201, 205, 213, 226

**Holzfeuerungen** 16, 93, 141, 176, 213

**Holzspänetrockner, Holzspäneregelanlagen** 34

**Holzerkleinerungsmaschinen** 15, 16, 34, 70, 82, 87, 115, 151, 160, 162, 201, 211, 219

**Infrarotstrahlerhauben** 226

**Klimaanlagen** 52, 124, 162, 169, 181, 217

**Klimatisierungsanlagen** 52, 162, 181, 217

**Kondensationstrockner** 52, 61, 118, 124, 212

**Lacketrockner** 22, 27, 43, 181, 212, 218, 226

**Lösungsmittelrückgewinnungsanlagen** 118, 158, 181, 192

**Luftbefeuchtungsmaschinen** 107, 115, 118, 124, 178, 181, 217

**Pelletfeuerungen** 16, 93, 141, 176, 205, 213

**Rauchgasentstaubungsanlagen** 16, 37, 93, 141, 151, 162, 169, 201, 213

**Rückgewinnungsanlagen, andere** 16, 27, 34, 52, 141, 151, 162, 178

**Schnittholzstrockner** 34, 61, 211

**Silos** 30, 115, 151, 162, 172, 201, 213, 227

**Späneabsaugungsanlagen, Staubabsaugungsanlagen (auch Filter)** 15, 37, 70, 82, 87, 115, 141, 151, 154, 162, 169, 182, 201, 214, 221, 222

**Spänesilos** 30, 70, 115, 141, 151, 162, 169, 172, 201, 213, 227

**Späneverbrennungssysteme** 70, 93, 141, 162, 201, 213

**Stückholzfeuerungen** 16, 93, 176

**Taschenfilter** 15, 27, 37, 158, 178, 181, 182

**Trockenkammern** 34, 61, 181, 211

**UV-Lackaushärteanlagen** 43, 153, 212

**UV-Strahler** 218, 226

**Vakuumentrockner** 34, 211

**Vergasungsanlagen**

- *Energie allgemein* 162, 201, 213
- *Holzvergasung* 93, 162, 176, 201, 205
- *Restholzverwertung* 93, 141, 162, 176, 201, 213

**Wärmeluftöfen** 162, 181, 201, 212, 226

**andere Anlagen** 127, 141, 212

## Umweltschutzausrüstungen, Brandschutzausrüstungen, Arbeitsschutzausrüstungen

**Abluftreinigungsanlagen** 9, 27, 37, 118, 151, 162, 178, 181, 214, 221, 222

**Atemschutz** 9, 19, 28, 47, 58, 73, 75, 78, 79, 84, 89, 111, 113, 118, 120, 142, 152, 155, 158, 160, 166, 177, 178, 183, 184, 185, 192, 200, 206, 207, 208, 228

**Farbnebelabsauganlagen** 15, 22, 27, 47, 70, 82, 115, 118, 151, 152, 158, 162, 169, 178, 181, 192, 201, 208, 214, 221

**Feuerfluchttreppen** 33

**Feuerlöschanlagen** 112, 162

**Feuerwarneinrichtungen, Feuerlöschleinrichtungen** 79, 112, 162

**Funkenlöschanlagen** 15, 112, 115, 151, 154, 162

**Gehörschutz, Gehörschutzradio** 9, 19, 28, 34, 41, 47, 50, 68, 75, 78, 79, 83, 84, 89, 95, 96, 109, 111, 113, 155, 160, 166, 177, 184, 191, 197, 200, 206, 207, 208, 220, 224, 228

**Gesichtsschutz** 9, 28, 41, 47, 50, 58, 68, 73, 75, 78, 79, 83, 84, 95, 109, 111, 113, 155, 158, 160, 166, 177, 178, 183, 184, 197, 206, 208, 224, 228

**Handschuhe** 9, 19, 28, 34, 47, 50, 58, 68, 73, 75, 78, 79, 83, 84, 89, 95, 109, 111, 113, 120, 142, 155, 158, 160, 166, 178, 183, 184, 191, 197, 200, 202, 206, 207, 208, 218, 220, 224, 228

**Hautschutz, Hautpflege** 28, 47, 50, 73, 89, 111, 113, 120, 166, 183, 184, 206, 218, 224, 228

**Notstromaggregate** 34, 57, 84, 200

**Rauchabzugsanlagen, Wärmeabzugsanlagen** 19, 52, 83, 162, 181, 184

**Schallschutzleinrichtungen** 19, 150, 162, 173

**Schmutzschleusen** 19, 46, 150

**Schutzbrillen** 9, 19, 26, 28, 34, 41, 47, 50, 58, 68, 73, 75, 78, 79, 83, 84, 89, 95, 96, 109, 111, 113, 155, 158, 160, 166, 177, 178, 183, 184, 185, 191, 197, 200, 206, 207, 208, 218, 220, 224, 228

**Schutzhelme** 9, 19, 28, 34, 41, 50, 58, 68, 73, 75, 78, 79, 83, 84, 95, 109, 111, 113, 155, 160, 166, 177, 178, 183, 184, 191, 197, 200, 206, 208, 224

**Schutzkleidung, Schutzausrüstung** 9, 19, 34, 47, 58, 68, 75, 78, 79, 84, 95, 109, 111, 113, 118, 142, 155, 160, 166, 178, 183, 184, 190, 191, 197, 206, 208, 218, 224, 228

**Schutzvorrichtungen für Maschinen** 6, 19, 29, 34, 70, 87, 113, 149, 206

**Sicherheitslichtschranken** 6, 162

**Sicherheitsschuhe** 19, 26, 28, 34, 50, 58, 75, 78, 79, 95, 109, 113, 120, 142, 166, 178, 183, 184, 191, 197, 206, 220, 224, 228

**Wasseraufbereitungsanlagen, Wasserreinigungsanlagen** 37, 47, 152, 162, 178, 191, 217

**andere Ausrüstungen** 9, 78, 141, 155, 184



	☎	Fax	
<b>1</b>	Alpin Massivholz AG, Aufeldstr. 9, 5300 Turgi	056 424 24 14	056 424 24 28
2	Anwander Vertriebs GmbH, Am Linthli 2, 8752 Näfels	044 730 40 50	055 493 10 15
3	BeA-HWV AG, Isenrietstr. 18, 8617 Mönchaltorf	044 948 13 66	044 948 13 32
4	Bieri Werner AG, Kreuzlingerstr. 79, 8590 Romanshorn	071 466 09 90	071 466 09 99
5	Bigler AG, Oeleweg 7, 3250 Lyss	032 384 15 32	032 384 79 74
6	Bircher Reglomat AG, Wiesengasse 20, 8222 Beringen	052 687 11 11	052 687 11 12
7	Bosshard + Co. AG, Ifangstr. 97, 8153 Rümlang	044 817 73 73	044 817 73 00
8	Brauchli J. AG, Allmendstr. 4, 6210 Sursee	041 926 09 00	041 926 09 09
9	Denios AG, Mythenstr. 4, 5430 Wettingen	056 417 60 60	056 417 60 61
			<b>19, 114</b>
			<b>79</b>
			<b>90, 157</b>
			<b>86</b>
			<b>91</b>
			<b>89</b>
			<b>30, 74</b>
			<b>72, 111</b>
			<b>Titelseite, 73, 131</b>
<b>10</b>	DS Derendinger AG, Freiburgstr. 830A, 3174 Thörishaus	031 888 12 00	031 888 12 01
11	Dynasol GmbH, Thalstr. 49, 4710 Balsthal	062 388 18 00	062 388 18 01
12	Glas Reinhard AG, Sonnenmatthof 1, 6023 Rothenburg	041 319 40 00	041 319 40 01
13	Hanno (Schweiz) AG, Gewerbestr. 10, 4450 Sissach	061 973 86 02	061 973 86 03
14	Herzog-Elmiger AG, Langsägestr. 11, 6010 Kriens	041 317 50 50	041 317 50 59
15	Höcker Polytechnik AG, Böltzchi 5, 6023 Rothenburg	041 319 26 00	041 319 26 09
16	Iseli Umwelt & Heiztechnik AG, Kreuzmatt 8, 6242 Wauwil	041 984 22 33	041 984 22 30
17	Knauf AG, Kägenstr. 17, 4153 Reinach	058 775 88 00	058 775 88 01
18	Knecht & Co. AG, Täfernstr. 33, 5405 Baden	056 484 55 00	056 484 55 01
19	KOCH Group AG, Birgistr. 3, 8304 Wallisellen	044 877 78 79	044 877 78 00
			<b>85, 100</b>
			<b>87</b>
			<b>63</b>
			<b>28</b>
			<b>21</b>
			<b>99</b>
			<b>88</b>
			<b>Beilage lose</b>
			<b>30, 70</b>
			<b>2. Umschlag</b>
<b>20</b>	Kuratle & Jaecker AG, Bahnhofstr. 311, 5325 Leibstadt	056 267 60 60	056 267 60 99
21	Naturo Kork AG, Allmendstr. 4, 6210 Sursee	041 926 09 50	041 926 09 51
22	New Wälti AG, Schützenstr. 20, 8400 Winterthur	052 214 31 61	052 214 31 62
23	Profix AG, Kanalstr. 23, 4415 Lausen	061 500 20 20	061 500 20 21
24	Revotool AG, Glütschbachstr. 100, 3661 Uetendorf	033 346 01 60	033 346 01 66
25	Sager AG, Dornhügelstr. 10, 5724 Dürrenäsch	062 767 87 87	062 767 87 80
26	Stanley Works (Europe) GmbH, In der Luberzen 42, 8902 Urdorf	044 755 60 70	044 730 70 67
27	Straumann AG, Bruggacherstr. 18, 8117 Fällanden	044 850 01 50	044 850 65 66
28	Stuco AG, Industrieweg 12, 3360 Herzogenbuchsee	062 956 50 10	062 956 50 15
29	Suva Bereich Sicherheitsprodukte, Rösslimattstr. 39, 6005 Luzern	041 419 51 01	041 419 58 80
			<b>31, 73</b>
			<b>57, 114</b>
			<b>158</b>
			<b>68</b>
			<b>91, 137</b>
			<b>71</b>
			<b>116</b>
			<b>149</b>
			<b>88</b>
			<b>90</b>
<b>30</b>	System Wolf AG, Feffetstr. 18, 9464 Rüthi	071 767 90 30	071 767 90 31
31	sz proholz ag, Flughofstr. 45, 8153 Rümlang	043 411 70 80	043 411 70 90
32	Techtronic Industries Switzerland AG, Webergutstr. 5, 3052 Zollikofen	031 911 61 61	031 911 61 47
33	Tobler AG, Langenhagstr. 48-52, 9424 Rheineck	071 886 06 06	071 886 06 16
34	Torex Handels AG, Durisolstr. 1b, 5612 Villmergen	056 622 49 22	056 622 13 63
35	Uzin Tyro AG, Ennetbürgerstr. 47, 6374 Buochs	041 624 48 88	041 624 48 89
36	Votteler AG Lackfabrik, Wiler Str. 3, 9536 Schwarzenbach	071 929 52 82	071 929 52 84
37	Zier Pumpen und Anlagen AG, Hauptstr. 18, 9323 Steinach	071 446 00 00	071 446 00 05
			<b>86, 135</b>
			<b>17</b>
			<b>143</b>
			<b>147</b>
			<b>22, 132, 156</b>
			<b>81, 85, 100</b>
			<b>83</b>
			<b>146, 156</b>
<b>40</b>	3F Engeler & Co., Schnabelsbergstr. 25, 8840 Einsiedeln, 055 412 87 37, Fax 055 412 82 91		
41	3M (Schweiz) GmbH, Eggstr. 93, 8803 Rüschiikon, 044 724 91 21, Fax 044 724 90 68		
42	Aarolac AG, Suhrenmattengässli 4, 5036 Oberentfelden, 062 737 46 00, Fax 062 737 46 01		
43	Abecon AG, Friesenbergstr. 108, 8055 Zürich, 044 451 14 00, Fax 044 451 20 22		
44	Adler Lack AG, Etzelstr. 5, 8856 Tuggen, 055 465 21 21, Fax 055 465 21 29		
45	AFS AG Furniere + Holzprodukte, Suhrhardweg 18, 5102 Rapperswil, 062 889 20 00, Fax 062 889 20 09		
46	Agro-Norm AG, Riedweg 14, 4800 Zofingen, 062 751 22 37, Fax 062 751 12 66		
47	Akzo Nobel Coatings AG, Industriestr. 17a, 6203 Sempach Station, 041 469 67 00, Fax 041 469 67 01		
48	albert Bauprodukte GmbH, Galileo-Strasse 7, 6056 Kägiswil, 041 661 24 04, Fax 041 661 24 05		
49	Alco SA, 18, av. de la Concorde, 1022 Chavannes, 021 637 47 77, Fax 021 637 47 79		



## HERAUSFORDERUNGEN



### WIR LIEFERN DIE LÖSUNGEN

Egal wie einfach oder komplex Ihre Aufgaben in der Holzveredelung sind – die Zufriedenheit Ihrer Kunden ist unser gemeinsames Ziel. Dafür stehen wir Ihnen mit der ganzen Kraft eines umfassenden, innovativen Sortiments des führenden europäischen Holzlackherstellers zur Seite. Herr Iselin berät Sie gerne zu Lösungen mit Croma Lacken.

- 50** Allmendinger AG, Seestr. 123, 9326 Horn, 071 844 75 75, Fax 071 844 75 10  
 51 Amorim Flooring (Switzerland) AG WICANDERS, Chamerstr. 12b, 6300 Zug, 041 726 20 20, Fax 041 711 20 27  
 52 Anson AG Zürich, Friesenbergstr. 108, 8055 Zürich, 044 461 11 11, Fax 044 463 09 26  
 53 ARTI Holzlacke und Beizen GmbH, Bodenackerstr. 27, 4657 Dulliken, 062 285 55 37, Fax 062 285 55 38  
 54 Astorit AG, Kobiboden 4, 8840 Einsiedeln, 055 418 75 00, Fax 055 418 75 01  
 55 ASTORplast AG, Zürichstr. 59, 8840 Einsiedeln, 055 418 37 37, Fax 055 418 37 38  
 56 Balteschwiler AG, Kaisterstr. 3, 5080 Laufenburg, 062 869 41 11, Fax 062 869 41 91  
 57 Bauhag, An der Reuss, 6038 Gisikon, 041 455 55 55, Fax 041 455 55 65  
 58 Baumaterial Späth AG, Falkensteinerstr. 13, 4132 Muttenz, 061 641 13 51, Fax 061 641 18 92  
 59 Bauwerk Parkett AG, Neudorfstr. 49, 9430 St. Margrethen, 071 747 74 74, Fax 071 747 74 75

- 60** Belcolor AG Flooring, Zürcherstr. 493, 9015 St. Gallen, 071 313 21 21, Fax 071 313 21 51  
 61 BES Bollmann BV, Zeppelinstr. 14, D-78244 Gottmadingen, +49 7731 7860, Fax +49 7731 786 145  
 62 Blum Antikbeschläge GmbH, Schlössliweg 8, 9422 Buchen-Staad, 071 855 47 47, Fax 071 855 61 89  
 63 bm Handels AG, Bösch 73, 6331 Hünenberg, 041 784 40 50, Fax 041 784 40 60  
 64 Bodo Möller Chemie Schweiz AG, Rychenbergstr. 67, 8400 Winterthur, 052 203 19 30, Fax 052 203 19 32  
 65 Böhme AG Lack und Farbenfabrik, Stationsstr. 37, 3097 Liebefeld, 031 971 11 63, Fax 031 971 78 22  
 66 Bolleter Composites AG, Brühlstr. 29, 9320 Arbon, 071 446 45 10, Fax 071 446 45 12  
 67 Böni & Co. AG, Zürcherstr. 350, 8500 Frauenfeld, 052 723 62 30, Fax 052 723 61 18  
 68 BR Bauhandel AG, Industriestr. 11, Postfach 224, 3210 Kerzers, 031 750 73 73, Fax 031 750 73 79  
 69 Braun AG, Mooswiesstr. 16, 9201 Gossau, 071 388 71 71, Fax 071 388 71 88

- 70** Bründler Arthur AG, Ronstr. 1, 6030 Ebikon, 041 445 01 20, Fax 041 445 01 30  
 71 Bubenhofer Karl AG, Hirschenstr. 26, 9201 Gossau, 071 387 41 41, Fax 071 387 41 51  
 72 Collano Adhesives AG, Eichenstr. 12, 6203 Sempach-Station, 041 469 91 11, Fax 041 469 91 12  
 73 COLORES Handels AG, Limmatstr. 1, 8957 Spreitenbach, 056 419 77 11, Fax 056 401 45 68  
 74 Comptoir de Feutre Waser SA, Ch. de la Saigne 6, 2350 Saignelégier, 032 951 18 51, Fax 032 951 25 67  
 75 Debrunner Acifer AG Zentralschweiz, Werkstr. 2, 6020 Emmenbrücke, 041 259 63 78, Fax 041 259 62 70  
 76 Dietschi Marcel GmbH, Bahnhofstr. 11, 4622 Egerkingen, 062 394 10 16, Fax 062 394 17 82  
 77 Dold AG, Hertistr. 4, 8304 Wallisellen, 044 877 48 48, Fax 044 877 48 49  
 78 Engel F. + H. AG, Gottstattstr. 16, 2500 Biel, 032 346 16 16, Fax 032 346 16 60  
 79 Fehr Braunwalder AG, Zürcherstr. 501, 9015 St. Gallen, 071 282 47 77, Fax 071 282 47 99

- 80** FEYCO AG - Mit der Marke FEYCO TREFFERT, Industriestr. 11, 9430 St. Margrethen, 071 747 84 11, Fax 071 747 85 10  
 81 FSS Furnier- und Schnittholz Schweiz, Riedlöserstr. 5, 7302 Landquart, 081 750 15 50, Fax 081 750 15 51  
 82 Fuchs Aadorf AG, Kieswerkstr. 4, 8355 Aadorf, 052 368 03 03, Fax 052 368 03 04  
 83 Geiser Rudolf AG, Chasseraistr. 12, 4900 Langenthal, 062 916 15 15, Fax 062 916 15 00  
 84 Gesni AG, St. Gallerstr. 80, 9500 Wil, 071 912 12 82, Fax 071 912 12 85  
 85 Geweco-Klebit AG, Mühlestr. 6, 8344 Bäretswil, 044 825 08 00, Fax 044 825 08 11  
 86 Graf & Günther AG, Becklimattweg 2, 4802 Strengelbach, 062 751 55 15, Fax 062 751 56 15  
 87 Graf Maschinen & Service GmbH, Isenrietstr. 16, 8617 Mönchaltorf, 044 948 12 12, Fax 044 948 18 07  
 88 GUIGNARD Parkett AG, Zürcherstr. 37, 8852 Altendorf, 055 451 85 85, Fax 055 451 85 86  
 89 Gyso AG, Steinackerstr. 34, 8302 Kloten, 043 255 55 55, Fax 043 255 55 65

- 90** H.B. Fuller Europe GmbH, Zürich, Parkstr. 10, 5012 Schönenwerd, 062 858 31 11, Fax 062 858 31 00  
 91 Hanco Schleiftechnik AG, Freiburgstr. 112, 3280 Murten, 026 670 88 48, Fax 026 670 88 49  
 92 Heinrich Kuper GmbH&Co.KG, Heinrich-Kuper-Str. 10-15, D-33397 Rietberg, +49 5244 9840, Fax +49 5244 984201  
 93 Heitzmann AG, Gewerbering 5, 6105 Schachen, 041 499 61 61, Fax 041 499 61 62  
 94 Henkel + Cie. AG, Industriestr. 17a, 6203 Sempach Station, 041 469 68 60, Fax 041 469 68 70  
 95 HG Commerciale, Stauffacherquai 46, 8022 Zürich, 044 296 62 11, Fax 044 296 62 12  
 96 Hilti (Schweiz) AG, Soodstr. 61, 8134 Adliswil, 0844 84 84 85, Fax 0844 84 84 86  
 97 Holz & Funktion AG, Kreuzmatt 2, 6242 Wauwil, 041 984 13 00, Fax 041 984 13 01  
 98 Holzplatten AG, Weberstr. 10, 8833 Samstagern, 044 786 90 40, Fax 044 786 90 41  
 99 Holzpunkt AG, Felseneggstr. 1, 8492 Wila, 052 397 20 20, Fax 052 397 20 25

## Sicherheitsprodukte

Unfallprävention mit durchdachten technischen Sicherheitsprodukten hat bei der Suva Tradition und ist noch immer eine Hauptaufgabe des gleichnamigen Bereichs.

Kleinere, vor allem kostengünstige mobile Tischkreissägen sind auf Baustellen, in Schreinereien sowie im Hobby- und Freizeitbereich sehr verbreitet. Sie stehen oft mit einer praxisuntauglichen Schutzhaube im Einsatz. Entsprechend hoch ist das Unfallrisiko.

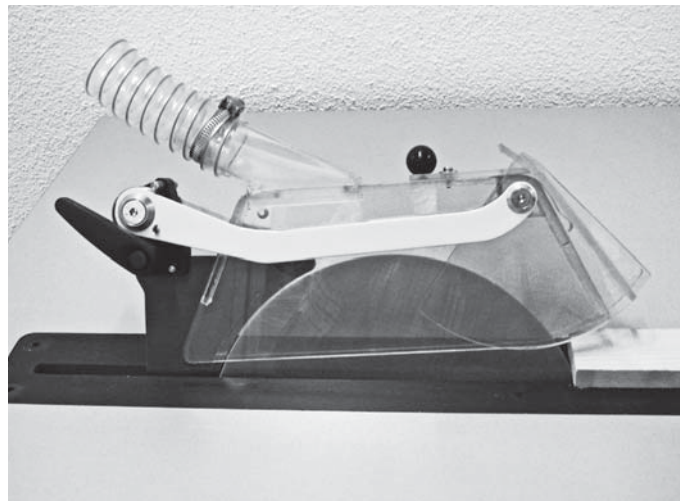

Aufgrund dieser Erkenntnis hat die Suva beschlossen, für Tischkreissägen mit Sägeblattdurchmesser von 150 bis max. 250 mm eine neue Schutzhaube zu entwickeln. Folgende Rahmenbedingungen waren zu berücksichtigen:

- Die heute auf dem Markt angebotenen Kreissägen dieser Kategorie sind zwar CE-konform, aber ihre Schutzhauben entsprechen nicht annähernd unseren Präventionsansprüchen.
- Die Suva entwickelt eine Schutzhaube, die im Segment mobile Kreissägen eine bessere Präventionswirkung und eine sicherere, produktivere Arbeitsweise garantiert.
- Eine Nachrüstung bereits im Einsatz stehender Kreissägen soll möglich sein.

Mit der neuen Schutzhaube S 250 wird nun eine sicherheits- und arbeitstechnisch gut funktionierende Schutzhaube für mobile Tischkreissägen realisiert. Sie wird dazu beitragen, dass das Unfallrisiko auch bei dieser Kategorie Kreissägen gesenkt werden kann.

Wie funktioniert die neue Schutzhaube S 250? Sie wird am Spaltkeil befestigt und ist in der Grundstellung immer auf dem Maschinentisch und kehrt nach dem Schneiden eines Werkstücks selbsttätig in die Schutzstellung zurück. Neu an dieser Haube ist der bewegliche Einlaufteil (patentierter Neuentwicklung der Suva). Dieser ermöglicht ein sanftes Anheben der Schutzhaube und bietet so einen wesentlichen Vorteil gegenüber den bisherigen, festen Einläufen. Zudem kann der Einlaufteil auch noch voreingestellt werden, sodass er für dünne Werkstücke in der Grundstellung schon näher am Blatt liegt, aber von da aus auch noch für den restlichen Weg beweglich bleibt. Dadurch wird die Sicht auf die Schnittstelle verbessert, was bei solchen Maschinen besonders wichtig ist.

Und zum Schluss noch dies: Unser Mitglied in der Normengruppe wird sich bei der nächsten Normenrevision dafür einsetzen, dass die Anforderungen an sich selbsttätig absenkende Schutzhauben für kleine mobile Tischkreissägen in der Norm Berücksichtigung finden.

Suva Bereich Sicherheitsprodukte

Rösslimattstrasse 39

6005 Luzern

Telefon 041 419 51 01

Fax 041 419 58 80

sicherheitsprodukte@suva.ch

www.suva.ch

## Neue Spachtelmasse-Generation

### LevelPlus Effect S

UZIN stellte im Januar 2017 eine neue Spachtelmasse-Generation vor: Eine neuartige Bindemittelzusammensetzung, welche die Abbinde- und Trocknungsreaktion der bisherigen Spachtelmasse-Generation verbessert. Dies verkürzt die Zeit bis zum Erreichen der Belegreife massgeblich. Die neue Basis-Technologie kommt bei zwei Produkten zum Einsatz: UZIN NC 112 Turbo und UZIN NC 170 LevelStar NEU.

### UZIN NC 112 Turbo: die schnellste Gips-spachtelmasse der Welt

Die UZIN NC 112 Turbo besitzt eine Trocknungszeit von nur sechs Stunden. Möglich ist dies, weil ein bis zu 115 % höherer Hydratationsgrad im Vergleich zu herkömmlichen Gips-spachtelmassen umgesetzt werden konnte. Durch die implementierte «Super-Fast-Technology» stellt UZIN NC 112 Turbo eine Weltneuheit im Produktsegment Gips-spachtelmassen dar. Zum Vergleich: Marktübliche Standard-Gips-spachtelmassen haben meist eine Trocknungszeit von über 24 Stunden.



Die schnellste Gips-Spachtelmasse der Welt:  
Die UZIN NC 112 Turbo ist nach nur sechs Stunden belegreif.

### UZIN NC 170 LevelStar NEU: maximale Sicherheit bei der Belegreife

Der maximale Hydratationsgrad bei der UZIN NC 170 LevelStar NEU konnte durch die neue Technologie um bis zu 49 % im Vergleich zu herkömmlichen Zement-spachtelmassen erhöht werden. Dadurch trocknet die zementäre Spachtelmasse bei ungünstigen klimatischen Bedingungen ebenfalls absolut zuverlässig über Nacht.

Die Premium-Nivelliermasse U-ZIN NC 170 LevelStar NEU behält die vom Verarbeiter bisher geschätzten Vorzüge, ist aber in wichtigen technischen Eigenschaften verbessert.



Für eine noch bessere Belegreife:  
Die UZIN NC 170 LevelStar NEU ist sicher, stark und schnell.

Uzin Tyro AG  
Ennetbürgerstasse 47  
6374 Buochs  
Telefon 041 624 48 88  
Fax 041 624 48 89

info@uzin-tyro.ch  
www.uzin-tyro.ch

3

## VON GRUND AUF GUT.

Die Parkettprodukte von UZIN.

Perfektes Verlegen hat bei uns System. Bei allen Herausforderungen stehen wir Ihnen beratend zur Seite. Ob Standard oder Spezialfall – Ihr Parkett wird UZIN lieben.

www.uzin.ch



UZIN. UND DER BODEN GEHÖRT DIR.



- 100** Holzwerkstoffe Britsch AG, Kantonsstr. 410, 3900 Gamsen, 027 923 18 46, Fax 027 924 37 41
- 101 Holzwerkstoffe Dünner AG, Ebnatstr. 164, 8207 Schaffhausen, 052 630 07 80, Fax 052 630 07 89
- 102 Holzwerkstoffe Frauenfeld AG, Zürcherstr. 335, 8500 Frauenfeld, 052 723 40 40, Fax 052 723 40 77
- 103 Holzwerkstoffe Gfeller AG, Riedlöserstr. 5, 7302 Landquart, 081 300 66 00, Fax 081 300 66 01
- 104 Holzwerkstoffe Notter AG, Oberebenestr. 57, 5620 Bremgarten, 056 633 53 54, Fax 056 633 54 07
- 105 Holzwerkstoffe Reiden AG, Industriestr. 11, 6260 Reiden, 062 758 25 25, Fax 062 758 36 73
- 106 Hosp & Flückiger AG, Bauelenzelgstr. 20, 8193 Eglisau, 044 271 65 21, Fax 044 271 65 22
- 107 Hunkeler Systeme AG, Industriestr. 2, 4806 Wilon, 062 745 77 77, Fax 062 745 77 62
- 108 Hüsler Massivholz AG, Neumüli, 6017 Ruswil, 041 496 70 00, Fax 041 496 70 07
- 109 Husqvarna Schweiz AG, Industriestr. 10, 5506 Mägenwil, 062 887 37 00, Fax 062 887 37 11

- 110** HwR AG, Moos 1, 3772 St. Stephan, 033 729 16 20, Fax 033 729 16 26
- 111 IBZ Industrie AG, Webereistr. 68, 8134 Adliswil, 044 711 10 90, Fax 044 711 10 91
- 112 IEP Technologies GmbH, Rötzmattweg 105, 4600 Olten, 062 207 10 10, Fax 062 207 10 11
- 113 Immer AG, Zeltstr. 95, 3661 Uetendorf, 033 346 61 61, Fax 033 346 61 62
- 114 Imprägnierwerk Willsau, Steinmatt, Postfach, 6130 Willisau, 041 972 80 00, Fax 041 972 80 05
- 115 Ineichen AG, Luzernerstr. 26, 6294 Ermensee, 041 919 90 20, Fax 041 919 90 25
- 116 isofloc AG, Soorpark, 9606 Bütschwil, 071 313 91 00, Fax 071 313 91 09
- 117 Jowat Swiss AG, Schiltwaldstr. 33, 6033 Buchrain, 041 445 11 11, Fax 041 440 23 46
- 118 K.LIPS AG Lackier und Stahltechnik, Churerstr. 39a, 9450 Altstätten, 071 755 49 14, Fax 071 755 40 09
- 119 Keiser Xaver Zimmerei Zug AG, Chollerstr. 30, 6300 Zug, 041 740 16 16, Fax 041 740 16 60

- 120** Kiener + Wittlin AG, Waldeckweg, 3053 Münchenbuchsee, 031 868 61 11, Fax 031 869 61 20
- 121 Kläusler Toni, Bruggacherstr. 18, 8117 Fällanden, 044 825 31 79, Fax 044 825 39 77
- 122 Klingspor Suisse GmbH, Rüttelistr. 17, 4416 Bubendorf, 061 951 26 21, Fax 061 951 26 22
- 123 Knuchel Farben AG, Steinackerweg 11, 4537 Wiedlisbach, 032 636 50 40, Fax 032 636 50 45
- 124 Krüger + Co. AG, Winterhaldenstr. 11, 9113 Degersheim, 071 372 82 82, Fax 071 372 82 52
- 125 Küchler AG, Industriestr. 3, 8952 Schlieren, 044 738 31 01, Fax 044 738 31 31
- 126 Kündig AG, Hofstr. 95, 8620 Wetzikon, 043 477 30 01, Fax 043 477 30 09
- 127 Küng Gebr. AG Säge- und Hobelwerk, Menznauerstr. 17, 6130 Willisau, 041 970 16 16, Fax 041 970 39 16
- 128 Küng Platten AG, Menznauerstr. 15, 6130 Willisau, 041 972 76 76, Fax 041 972 76 77
- 129 Kuratle & Jaecker AG, Hauptstr. 181, 8272 Ermatingen, 071 663 71 71, Fax 071 663 71 81

- 130** Kuratle & Jaecker AG, Industrie Nord 8, 5643 Sins, 041 789 61 61, Fax 041 789 61 60
- 131 Kuratle & Jaecker AG, Industriestr. 1, 4704 Niederbipp, 032 626 00 00, Fax 032 626 00 09
- 132 Kuratle & Jaecker AG, Industriestr. 24, 5036 Oberentfelden, 062 737 70 20, Fax 062 737 70 30
- 133 Kuratle & Jaecker AG, Industriestr. 25, 9430 St. Margrethen, 071 747 82 82, Fax 071 747 82 92
- 134 Kuratle & Jaecker AG, Mülibachstr. 40, 8107 Buchs, 044 510 80 10, Fax 044 510 80 11
- 135 Kuratle & Jaecker AG, Rehhagstr. 154, 3018 Bern, 031 985 33 33, Fax 031 985 33 50
- 136 Kuratle & Jaecker AG, Wölferstr. 17, 4414 Füllinsdorf, 061 906 55 55, Fax 061 906 55 50
- 137 Lädach Otto AG OLWO, Bollstr. 71, 3076 Worb, 031 838 44 44, Fax 031 838 44 22
- 138 Lanit Abbeizer + Farben, Alte Buchserstr. 8, 8108 Dällikon, 044 844 21 51, Fax 044 844 49 29
- 139 Lindner Suisse GmbH, Bleikenstr. 98, 9630 Wattwil, 071 987 61 51, Fax 071 987 61 59

- 140** Mapei Suisse SA, Route Principale 127, 1642 Sorens, 026 915 90 00, Fax 026 915 90 03
- 141 Mavent SA, Rte de Morat 45-47, 1784 Courtepin, 026 684 04 60, Fax 026 684 04 58
- 142 MCS & Partner AG, Berninastr. 4, 5430 Wettingen, 056 437 20 10, Fax 056 437 20 15
- 143 Meffert AG Schweiz Farben + Lacke, Oberebenestr. 49, 5620 Bremgarten AG, 056 648 87 87, Fax 056 648 87 88
- 144 merz + benteli ag, Freiburgstr. 616, 3172 Niederwangen, 031 980 48 48, Fax 031 980 48 49
- 145 MGS Naturstein AG, Böldlern 4, 5420 Ehrendingen, 056 203 18 60, Fax 056 203 18 61
- 146 MK Dichtungs AG, Grenzweg 3, 5726 Unterkulm, 062 768 70 80, Fax 062 768 70 81
- 147 Müller J.P. AG, Tödistr. 48, 8810 Horgen, 043 244 10 50, Fax 043 244 10 51
- 148 Murer Holzwerke AG, Ober Sagi 1, 6362 Stansstad, 041 610 11 73, Fax 041 610 11 33
- 149 Muri Rolf AG, Tödistr. 48, 8810 Horgen, 044 727 99 00, Fax 044 727 99 01

## Sicherheitsschuhe in modischen Farben

Unter dem Slogan «color up your job» setzt Stuco deutliche Farbakzente in den Sicherheitsschuhmarkt. Natürlich spielten das Design und die trendigen Farben bei der Entwicklung eine grosse Rolle. Der Erfüllung aller Sicherheitskriterien, vor allem aber auch dem Tragekomfort wurde höchste Priorität geschenkt. So ist zum Beispiel dank der speziell angeordneten Schnürung die Passform optimal einstellbar und der Zehenschutz so gut wie nicht mehr spürbar. Die völlig neu entwickelten «Mistral»-TPU-Sohlen sorgen für den notwendigen Grip, sind antistatisch sowie öl- und benzinbeständig. Ein spezielles metallfreies Gewebe sorgt für Durchtrittssicherheit und belässt dem Schuh die notwendige Flexibilität.



Das schwarze Modell ist aus einem mit atmungsaktiver PU-Folie beschichteten Rindsleder hergestellt und mit Nappa-Leder gefüttert. Ideal für Einsatzbereiche mit grösserer Verschmutzung. Alle anderen Farbvarianten werden aus besonders weichem Velours-Rindsleder hergestellt; innen mit atmungsaktivem, abriebfestem Textilfutter ausgestattet.

Modisch lassen die trendigen Hiking-Sicherheitsschuhe keine Wünsche offen. Es gibt sie in acht Farbvarianten; Schwarz, Grau, Grün, Blau, Rot, Orange, Gelb und Braun. Erhältlich sind sie in den Grössen 36 bis 48. Geprüft nach EN ISO 20345:2011 S3 SRC erfüllen Hiking-Sicherheitsschuhe die aktuellen gesetzlichen Anforderungen.



Optisch cool, in der Funktion genial. In Hiking steckt das ganze Wissen und die Innovation des traditionellen Sicherheitsschuhherstellers Stuco. Hiking sind Sicherheitsschuhe in völlig neuem Look, welche durch optimale Verarbeitung und hohe Materialqualität überzeugen, vielseitig einsetzbar sind und dazu noch aussehen wie Freizeitschuhe.

Alle Sicherheits- und Berufsschuhe von Stuco werden zu 100 % in Europa, bei Stuco Kft. in Ungarn, hergestellt und in der Schweiz entwickelt.

Stuco AG  
Industrieweg 12  
3360 Herzogenbuchsee  
Telefon 062 956 50 10  
Fax 062 956 50 15

info@stuco.ch  
www.stuco.com

## Neue Wasserlacke

### HYDRO HC125 / HYDRO HC079 Klarlack

Votteler AG hat zwei neue Klarlacke auf Wasserbasis entwickelt, welche die Einfachheit eines 1K-Systems mit der Widerstandsfähigkeit eines 2K-Systems vereinen.



Votteler HYDRO-Lacke: Einfach in der Verarbeitung.

Diese Neuentwicklungen sind extrem kratzfest und einzigartig – denn die neuen HYDRO Klarlacke benötigen keine Härter.

Der HYDRO HC125 überzeugt mit seiner exzellenten Anfeuerung, Transparenz und Widerstandsfähigkeit. Das neue Produkt ist speziell für die Möbelindustrie entwickelt worden, eignet sich dank seiner ausgezeichneten Beständigkeit zudem für alle Bereiche des Innenausbaus. Brillante Ergebnisse erreichen Sie auch beim Ablackieren von pigmentierten Oberflächen.

Der neue HYDRO HC125 bietet Ihnen folgende Vorteile:

- Ohne zusätzlichen Härter – Sie sparen Zeit und Geld
- Hervorragende Anfeuerung – für ein einzigartiges Ergebnis
- Sehr guter Stand auf senkrechten Flächen – somit universell einsetzbar
- Als Grund- und Decklack verwendbar – weniger Produkte

Als ideale Ergänzung bietet sich der HYDRO HC079 an. Ein echter Meister, wenn es um den Schutz der Oberfläche und die Erhaltung der natürlichen Holzoberfläche geht. Das nicht anfeuernde Lacksystem erhält den natürlichen Holzcharakter.

### HYDRO HC125 und HYDRO HC079 – demnächst auf Ihrem Holz

Die Votteler AG ist einer der führenden Anbieter von Lacken, wenn es darum geht, Oberflächen zu schützen und zu veredeln. Seit 40 Jahren bietet das Unternehmen mit Sitz in Schwarzenbach AG hochwertige Lackprodukte und ein breites Sortiment an Zubehör für die Holz- und kunststoffverarbeitende Industrie.



Brillante Ergebnisse.

Mit einem engen Netz an Fachberatern und Anwendungstechnikern steht das Unternehmen für einen herausragenden Kunden- und Lieferservice. Darüber hinaus unterstützt die Votteler AG ihre Kunden mit einem praxisnahen Aus- und Weiterbildungsprogramm und einem umfassenden Beratungsangebot. So empfiehlt sich die Votteler AG professionellen Lackierbetrieben in der Schweiz als starker und verlässlicher Partner.

Votteler AG Lackfabrik  
Wiler Strasse 3  
9536 Schwarzenbach  
Telefon 071 929 52 82  
Fax 071 929 52 84

ch.info@votteler.com  
www.votteler.com

3



## FASZINIERENDE OBERFLÄCHEN MIT VOTTELER-LACKSYSTEMEN.

BEIZSYSTEME, FARBLACKE, KLARLACKE, SPEZIALPRODUKTE

Votteler AG 9536 Schwarzenbach [www.votteler.ch](http://www.votteler.ch) [ch.info@votteler.com](mailto:ch.info@votteler.com)

FASZINATION OBERFLÄCHE  
STUNNING SURFACES

 **VOTTELER**  
LACKE - COATINGS

- 150** Nerling Systemräume GmbH, Stöckhofstr. 16-18, D-71229 Leonberg, +49 7152 979830, Fax +49 7152 72460
- 151 Nestro-Lufttechnik GmbH, An der Wethau 1, D-07619 Schkölen / Thür., +49 36694 410, Fax +49 36694 41 260
- 152 Neue Protechnik AG, Industriestr. 7, 5432 Neuenhof, 056 460 40 00, Fax 056 460 40 01
- 153 Nordson (Schweiz) AG, Barmenstr. 13, 7324 Vilters, 061 411 38 38, Fax 061 411 38 18
- 154 Odermatt Joe, Beckenriederstr. 57, 6374 Buochs, 041 620 63 85, Fax 041 620 63 15
- 155 OPO Oeschger AG, Steinackerstr. 68, 8302 Kloten, 044 804 33 11, Fax 044 804 33 99
- 156 Parquet Durrer AG, Untere Gründlistrasse, 6055 Alpnach Dorf, 041 670 02 02, Fax 041 670 02 03
- 157 PCI Bauprodukte AG, Im Tiergarten 7, 8055 Zürich, 058 958 21 21, Fax 058 958 31 22
- 158 PEMATECO GmbH, Bethlehemstr. 36, 3027 Bern, 031 992 00 56, Fax 031 992 74 73
- 159 Permapack AG, Reitbahnstr. 51, 9401 Rorschach, 071 844 12 12, Fax 071 844 12 13

- 160** Peterhans Handwerkercenter AG, Landstr. 4, 5436 Würenlos, 056 268 69 69, Fax 056 268 69 68
- 161 Pferd-Vitex (Schweiz) AG, Zürichstr. 38b, 8306 Brüttsellen, 044 805 28 28, Fax 044 805 28 00
- 162 Polytechnik Swiss AG, Calandariaweg 2, 6405 Immensee, 041 784 10 40, Fax 041 784 10 45
- 163 Prebena AG, Zelgstr. 95, 3661 Uetendorf, 033 346 61 81, Fax 033 346 61 82
- 164 PSS Interservice AG, Poststr. 1, Postfach 315, 8954 Geroldswil, 044 749 24 24, Fax 044 749 24 25
- 165 PVA AG, Talstr. 8, 8852 Altendorf, 055 451 95 95, Fax 055 451 95 42
- 166 Remisberg GmbH, Rüeggisingerstr. 18a, 6020 Emmenbrücke, 041 260 51 31, Fax 041 260 51 32
- 167 Rhone-Color SA, Rte du Manège 60, 1951 Sion, 027 205 66 99, Fax 027 205 66 98
- 168 Roeckle AG, Marianumstr. 27, FL-9490 Vaduz, +423 232 04 46, Fax +423 232 10 71
- 169 Ruefli AG, Längfeldweg 25, 2504 Biel, 032 344 99 99, Fax 032 344 99 90

- 170** Rupf & Co. AG, Eichstr. 42, 8152 Glattbrugg, 044 809 69 79, Fax 044 809 69 99
- 171 Sabag Biel/Bienne, J. Renferstr. 52, 2501 Biel/Bienne, 032 328 28 28, Fax 032 328 28 30
- 172 Sägerei Wildegg Schmid AG, Aarauerstr. 19, 5103 Wildegg, 062 893 12 26, Fax 062 893 11 43
- 173 Samvaz SA, Case postale 80, 1618 Châtel-St.-Denis, 021 948 34 34, Fax 021 948 34 35
- 174 Sauter Paul AG, Bruderholzstr. 45, 4142 Münchenstein, 061 378 85 50, Fax 061 378 85 51
- 175 Scheuermann AG, Rietbergstr. 53a, 9403 Goldach, 071 844 80 10, Fax 071 844 80 19
- 176 Schmid AG, Hörnlistr. 12, 8360 Eschlikon, 071 973 73 73, Fax 071 973 73 70
- 177 Schneuwly H. AG, Juravorstadt 1, 2502 Biel, 032 322 49 39, Fax 032 322 31 45
- 178 Schuchter Filter- & Lackier-Technik, Seestr. 80, 8806 Bäch, 044 687 21 61, Fax 044 687 21 60
- 179 Schuler & Co., Sonnenhof 54, 8808 Pfäffikon, 055 451 95 00, Fax 055 451 95 05

- 180** Schwarz Stahl AG, Industriestr. 21, 5600 Lenzburg, 062 888 11 11, Fax 062 888 11 90
- 181 Serva Air Systems AG, Aeschwuhstr. 54, 4665 Oftringen, 062 789 77 00, Fax 062 789 77 01
- 182 SF Filter AG, Kasemenstr. 6, 8184 Bachenbühlach, 044 864 10 60, Fax 044 864 14 56
- 183 SFS unimarket AG, Nefenstr. 30, 9435 Heerbrugg, 0848 80 40 10, Fax 0848 80 40 70
- 184 SFS unimarket AG, Neumattstr. 24, 5000 Aarau, 062 834 88 00, Fax 062 834 88 50
- 185 sia Abrasives Schweiz Division of sia Abrasives Industries AG, Mühlewiesenstr. 20, 8501 Frauenfeld, 052 724 44 44, Fax 0800 800 544
- 186 SIGA, Rütmatstr. 7, 6017 Ruswil, 041 499 69 69, Fax 041 499 69 70
- 187 Sika Schweiz AG, Tüffenwies 16, 8048 Zürich, 058 436 40 40, Fax 058 436 45 84
- 188 SILFA AG, Kieferweg 7, 4852 Rothrist, 062 785 00 30, Fax 062 785 00 50
- 189 SPA Sperrholz-Platten AG, Neumattstr. 6, 5000 Aarau, 062 822 33 02, Fax 062 822 33 00

- 190** SPANSET AG, Eichbühlstr. 31, 8618 Oetwil am See, 044 929 70 70, Fax 044 929 70 71
- 191 Spicosa, Hammerstr. 7, 6312 Steinhausen, 041 741 30 61, Fax 041 740 01 24
- 192 Spray-Technik Christen, Malengrün 2, 6206 Neuenkirch, 041 460 50 63, Fax 041 460 50 62
- 193 Stahlton Bauteile AG, Hauptstr. 131, 5070 Frick, 062 865 75 00, Fax 062 865 75 75
- 194 STAMOID AG, Blauelhau, 8193 Eglisau, 044 868 26 26, Fax 044 868 27 27
- 195 Starcke GmbH & Co. KG, Postfach 12 60, D-49304 Melle, +49 5422 966-0, Fax +49 5422 966301
- 196 Stecher Emilio AG Granit u. Marmorwerk, Werkstr. 15, 6037 Root, 041 450 00 50, Fax 041 450 00 51
- 197 STIHL VERTRIEBS AG, Isenrietstr. 4, 8617 Mönchaltorf, 044 949 30 30, Fax 044 949 30 20
- 198 Stroba Naturbaustoffe AG, Winterthurerstr. 21, 8310 Kempthal, 052 635 30 30, Fax 052 635 30 39
- 199 Stucky Holzprofileisten AG, Im Grossherweg 8, 8902 Urdorf, 044 905 95 95, Fax 044 905 95 96

## Pall-X 98 Gold für höchste Ansprüche an Parkett

### Pallmann setzt Versiegelung die Krone auf

Die Versiegelung auf zweikomponentiger Basis ist erwiesenermassen die qualitativ beste Lösung, wenn es um einen sehr widerstandsfähigen und werthaltigen Parkettfussboden geht. Pallmann hat hierfür die 2K-Parkettversiegelung Pall-X 98 im Produktprogramm, die seit Jahren weltweit ihr Können unter Beweis stellt. Dank intensiver Entwicklungsarbeit konnten die Würzburger Parkettspezialisten die Versiegelung in entscheidenden Eigenschaften wie Verlauf, schnelle Durchtrocknung und einfache Verarbeitung noch weiter verbessern. Selbstbewusst gibt Pallmann ihrer Top-Versiegelung jetzt den Namenszusatz «Gold».



«Oberstes Ziel bei der Entwicklung von Pallmann Produkten ist die maximale Anwendungssicherheit für den Verarbeiter» erläutert Pallmann Geschäftsführer Stefan Neuberger. «Unsere Produkte und Systeme gewährleisten ein optimales Arbeitsergebnis unserer Kunden im Parkettleger-Handwerk. Aus diesem Grund haben wir unsere seit vielen Jahren am Markt bewährten und erfolgreichen wasserbasierenden Parkettlacke wie z. B. Pall-X 98, nur geringfügig modifiziert und nur das verändert, was unbedingt notwendig war. Der internationale Erfolg der Produkte bestätigt unseren Weg.»

«Wir sind uns sicher, dass wir mit der neuen Version unserer 2K-Parkettversiegelung und auch mit dem Namenszusatz unsere Position als Premiumanbieter weiter unterstreichen werden.» betont Neuberger. «Mit unserer technischen Kompetenz und gemeinsam mit unseren Kunden haben wir einen weiteren grossen Schritt in Richtung Zukunft für Parkettlacke geschafft.»

Pall-X 98 Gold hat einen VOC-Gehalt von unter 5 % und ist deshalb mit dem Emicode EC 1R Plus zertifiziert. Das 2K-System erreicht eine sehr schnelle Durchtrocknung und Endfestigkeit und ist Dank seiner hohen Chemikalien- und Abriebfestigkeit ideal geeignet für intensiv genutzte Parkettflächen in gewerblichen Bereichen, Gaststätten, Kindergärten und Schulen.

### Die 20-Minuten-Empfehlung für eine bessere Verarbeitung

Die hervorragenden Verlaufseigenschaften von Pall-X 98 Gold garantieren nach Angaben von Pallmann eine einfache Verarbeitung und sorgen für eine perfekte, pflegeleichte Oberfläche. Und das Ergebnis kann sogar noch weiter verbessert werden, wenn man

dem Lack nach dem Anmischen der beiden Komponenten ca. 20 Minuten Reifezeit gibt. Der Grund dafür ist die chemisch bedingte Veränderung der Verarbeitungseigenschaften von 2K-Lacksystemen durch das Anmischen der beiden Komponenten A und B. Nach dem Anmischen der beiden Komponenten A und B steigt die Viskosität von 2K Systemen an. Nach 10–20 Minuten Reifezeit sind die besten Verarbeitungseigenschaften garantiert. Deshalb rät Jochen Röck, Leiter der Pallmann-Anwendungstechnik: «Geben Sie Ihren Endkunden 20 Minuten, und Sie erhalten eine aussergewöhnliche Parkettoberfläche.» Und er ergänzt schmunzelnd: «Eigentlich ist es wie bei einem guten Rotwein – mit etwas Reifezeit zum perfekten Finish.»

DS Derendinger AG  
 Freiburgstrasse 830A  
 3174 Thörishaus  
 Telefon 031 888 12 00  
 Fax 031 888 12 01

info@dsderendinger.ch  
 www.dsderendinger.ch  
 www.pallmann-schweiz.ch

### Neu – MINERGIE-ECO und eco-bau-Zertifizierung

Wohngesunde und nachhaltige Produktsysteme sind mit der UZIN ÖKOLINE seit jeher Teil des UZIN Sortiments. Eine Produktauswahl erfüllt nun ebenfalls die höchsten Anforderungen von eco-bau wie auch MINERGIE-ECO und erhielt somit die Bewertung eco-1.



Logo von eco-bau mit Höchstbewertung eco-1 für ausgewählte Produkte von UZIN.

Die zertifizierte Produktauswahl aus Haftvermittlern, Spachtelmassen und Klebstoffen ist jetzt sehr gut geeignet für MINERGIE-ECO und entsprechen der 1. Priorität von ECO-BKP. (Siehe Eco-Produktliste von [www.eco-bau.ch](http://www.eco-bau.ch).) Im Hinblick auf ökologische und gesundheitliche Bedürfnisse erhalten Bodenleger, Architekten und Planer nun eine zusätzliche Unterstützung bei der Auswahl besonders nachhaltiger UZIN Produkte. Somit werden die Wünsche öffentlicher und privater Auftraggeber noch besser erfüllt und das ganz ohne Kompromisse in Sachen Qualität und Verarbeitung.



Logo der Marke UZIN.

Uzin Tyro AG  
 Ennetbürgerstasse 47  
 6374 Buochs  
 Telefon 041 624 48 88  
 Fax 041 624 48 89

info@uzin-tyro.ch  
 www.uzin-tyro.ch

- 200** Studer Schleiftechnik AG, Hauptstr. 2, 5732 Zetzwil, 062 767 10 70, Fax 062 767 10 79
- 201 Suter-Curtins Nolting-Feuerungstechnik, Rufibergstr. 7, 6415 Arth, 041 855 32 71, Fax 041 855 32 74
- 202 Tegum AG, Zürcherstr. 350, 8500 Frauenfeld, 052 723 63 30, Fax 052 723 63 18
- 203 Thüring AG, Reinacherstr. 111, 4018 Basel, 061 337 98 00, Fax 061 337 98 01
- 204 Thymos AG, Niederlenzer Kirchweg 1, 5600 Lenzburg, 062 892 44 44, Fax 062 892 44 65
- 205 Tiba AG, Hauptstr. 147, 4416 Bubendorf, 061 935 17 10, Fax 061 931 11 61
- 206 Tobler Protecta AG, Keltenstr. 13, 2563 Ipsach, 032 397 00 20, Fax 032 397 00 29
- 207 Tomwood AG, Gartenstr. 4, 4537 Wiedlisbach, 032 636 62 62, Fax 032 636 62 60
- 208 Tonet AG, Bodenackerstr. 27, 4657 Dulliken, 062 295 09 11, Fax 062 295 09 55
- 209 Trauffer-Protecting AG, Seidenhof/Häldelstr. 9, 8712 Stäfa, 044 910 56 70, Fax 044 910 37 06
- 210** Türmerleim AG, Hauptstr. 15, 4102 Binningen, 061 271 21 66, Fax 061 271 21 74
- 211 TWA Theodor Willimann Arisdorf, Schützenhausweg 13, 4422 Arisdorf, 061 402 00 34, Fax 061 402 00 36
- 212 Venjakob Maschinenbau GmbH & Co. KG, Augsburgstr. 4-6, D-33378 Rheda-Wiedenbrück, +49 5242 96030, Fax +49 5242 9603-40
- 213 Viessmann Holzfeuerungsanlagen GmbH, Neulandstr. 30, A-6971 Hard, +43 5574 74301 0, Fax +43 5574 74301 30
- 214 Wachter AG, Sonnmatstr. 12, 9532 Rickenbach, 071 923 11 33, Fax 071 923 32 51
- 215 Wakol Adhesa AG, Schützengasse 28, 9410 Heiden, 071 921 07 55, Fax 071 921 29 68
- 216 Walo Bertschinger AG, Postfach, 8021 Zürich, 044 745 23 11, Fax 044 740 31 40
- 217 Walter Meier (Klima Schweiz) AG, Bahnhofstr. 24, 8603 Schwerzenbach, 044 806 48 48, Fax 044 806 48 40
- 218 Weber Farbspritzgeräte + Zubehör AG, Neustadtstr. 5, 8317 Tagelswangen, 052 355 15 35, Fax 052 355 15 30
- 219 WEIMA Maschinenbau GmbH, Bustadt 6-10, D-74360 Ilsfeld, +49 7062 95 70-0, Fax +49 7062 95 70-90
- 220** Wekatex Handels GmbH, Frauenfelderstr. 49, 8370 Sirmach, 071 969 43 83, Fax 071 969 43 82
- 221 WESCO Entstaubungstechnik AG, Romanshornerstr. 101, 9320 Arbon, 071 447 19 60, Fax 071 447 19 61
- 222 WESCO Luftfilter & Reinraum AG, Bodenackerstr. 7, 5014 Gretzenbach, 056 438 11 20, Fax 056 438 11 90
- 223 Wey Parkett AG Produktion + Handel, Entlebucherstr. 33, 6110 Wolhusen, 041 490 46 65, Fax 041 490 31 65
- 224 Wiederkehr AG, Leisibachstr. 18, 6033 Buchrain, 041 445 05 44, Fax 041 445 05 05
- 225 Winoil AG, Unterdorfstr. 37, 4658 Däniken, 062 288 11 11, Fax 062 288 11 88
- 226 WISAG, Bruggacherstr. 24, 8117 Fällanden, 044 317 57 57, Fax 044 317 57 77
- 227 Wolf KG Betonwerke, Untereschacherstr. 9, D-88214 Ravensburg, +49 751 6005-0, Fax +49 751 6005-20
- 228 Würth AG, Dormwydenweg 11, 4144 Arlesheim, 061 705 91 11, Fax 061 705 96 39



**WOLF-SPÄNESILO** aus Stahl-Beton. Optimale Funktion mit höchstem Sicherheitsstandard

**WOLF-NAGELPLATTEN**  
Die wirtschaftliche moderne, zuverlässige Holzverbindung

System Wolf AG  
CH-9464 Rüthi SG  
Tel.: 071 767 90 30

[www.wolfsystem.ch](http://www.wolfsystem.ch)

## Lagerraum für wertvolle Energie

Späne- und Pelletssilos als Lagerraum für wertvolle Energie sind bei derzeit wieder steigenden Energiekosten vermehrt überlegenswert. Für Silos in Ort beton mit Durchmesser ab 4,00 m bis 40,00 m und bis 40,00 m Höhe ist Wolfssystem Ihr kompetenter Partner. Schnelle und individuelle Arbeiten sind unsere Stärken.



Zubehör wie Explosionsklappen, Aufstiege, Türen, Löschwasser-einrichtungen usw. werden von uns geplant und mitgeliefert. Lassen Sie sich von uns beraten.

System Wolf AG  
Feffetstrasse 18  
9464 Rüthi  
Telefon 071 767 90 30  
Fax 071 767 90 31

[mail@wolfsystem.ch](mailto:mail@wolfsystem.ch)  
[www.wolfsystem.ch](http://www.wolfsystem.ch)

# bieri

WE ARE WATERBORNE

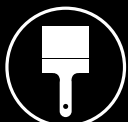

Beizen



Oele & Wachse



Wasserlacke



Lösungsmittel-haltige Lacke



Abbeizer

## HOLZBEIZEN - HOLZLACKE

Kreuzlingerstr. 79 | CH - 8590 Romanshorn

Tel: +41 71 466 09 90 | Fax: +41 71 466 09 99

[info@bieriholzlacke.ch](mailto:info@bieriholzlacke.ch) | [www.bieriholzlacke.ch](http://www.bieriholzlacke.ch)



**HKS**  
**Fördertechnik AG**  
**Gabelstapler**  
 Occasionsmarkt  
 052 305 47 47 • [www.hks-hyster.ch](http://www.hks-hyster.ch)



## Farben, Lacke, Öle, Lasuren, Beizen, Holzschutzmittel

### Bei uns erhalten Sie:

- Innovative Holzschutz- und Holzveredelungsprodukte
- Anforderungsspezifische Lösungen
- Fachkompetenz und Erfahrung
- Bemusterungen und Begutachtungen
- Ausschreibungstexte und Garantieleistungen
- Minergie-Standard-Produkte
- Schulungen und Weiterbildungsseminare
- technisch versierte Ansprechpersonen in Ihrer Region
- Engagierten und kompetenten Service

Durch die umfangreichen Markenproduktepaletten von impra, Heidelberg Coatings und Rosner ist die Dynasol GmbH in der Lage, alles zum Holzschutz und zur Holzpflege dazugehörnde anzubieten!



Dynasol GmbH  
 Thalstrasse 49  
 4710 Balsthal  
 Telefon 062 388 18 00  
 Fax 062 388 18 01

[info@dynasol.ch](mailto:info@dynasol.ch)  
[www.dynasol.ch](http://www.dynasol.ch)

# **dynasol** • Farben • Lacke • Öle • Lasuren • Beizen • Holzschutzmittel

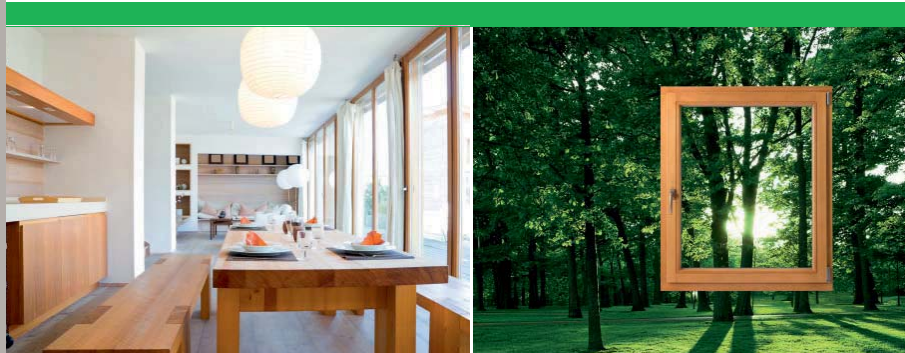

**HEIDELBERG COATINGS**

[www.dynasol.ch](http://www.dynasol.ch)



Dynasol GmbH Thalstrasse 49 4710 Balsthal Tel. 062 388 18 00 Fax. 062 388 18 01 [info@dynasol.ch](mailto:info@dynasol.ch)



**Pelletheizung Elegance**

- Sehr kompakte Bauweise, 2-Seiten-wandbündige Aufstellung möglich
- Integrierte Hydraulik: Rücklaufanhebung bereits integriert, bis zu 2 Heizkreise in Kessel integrierbar
- Automatische Wärmetauscher-Reinigung und Ascheaustragung
- Modularer Aufbau; steckerfertig geliefert
- Intuitive Touchscreen-Regelung

ÜBER 4500  
KUNDEN  
VERTRAUEN  
BEREITS HEUTE  
AUF ISELI.

ISELI Umwelt & Heiztechnik AG, 6242 Wauwil, Tel. +41 41 984 22 33, www.iseli-heizungen.ch

**Solarfocus PelletELEGANCE**

Durch seine kompakte Bauweise ist der PelletELEGANCE ein echter Platzsparer. Der Kessel benötigt wenig Stellfläche und kann an zwei Seiten wandbündig aufgestellt werden. Somit lässt er sich auch in kleinen Räumen optimal platzieren. Durch die steckfertige Lieferung des PelletELEGANCE ist der Kessel bereits zusammengebaut, verkabelt, geprüft und voreingestellt, was zusätzlich die Kosten minimiert.



Klein, aber fein: Der smarte Kessel punktet mit flexiblem Plug and Play: Es können bis zu zwei Heizkreisladepumpensets samt Warmwasserladung im Kessel integriert werden. Durch diese Integration wird die Verrohrung reduziert, was bares Geld spart. Ein zusätzlicher Vorteil: Der Rauchrohranschluss ist drehbar und kann nach Wunsch oben oder hinten angebracht werden.

Iseli Umwelt & Heiztechnik AG  
Kreuzmatt 8  
6242 Wauwil  
Telefon 041 984 22 33  
Fax 041 984 22 30

info@iseli-ag.ch  
www.iseli-heizung.ch

**Hiking  
Color up your Job**

Sicherheit gibt es  
jetzt auch in Farbe

**stuco**

Stuco AG  
Industrieweg 12 · Postfach  
CH-3360 Herzogenbuchsee  
Tel +41 62 956 50 10  
Fax +41 62 956 50 15  
info@stuco.ch  
www.stuco.com

**Ihr Partner für Sicherheit und Komfort**

Bircher Reglomat entwickelt, produziert und vertreibt als europäischer Marktführer Sensorsysteme für Tor- und Türanwendungen sowie zur Absicherung von Flurförderzeugen, Maschinen und für den öffentlichen Verkehr. Der innovative Sensorhersteller erarbeitet stetig hochwertige, innovative Lösungen, um Personen- und Fahrzeugströme zu sichern und Zugangssysteme komfortabel und energiesparend zu gestalten. Als Lösungsanbieter setzt Bircher Reglomat Kundenwünsche gezielt um und bestätigt tagtäglich das Vertrauen seiner Schweizer Kunden und Partner.

**Schaltmatten für Sicherheits- und Komfortanwendungen**

Vor der Anschaffung einer Maschine muss die Sicherheit für Mensch und Einrichtung über alle Phasen der Anwendung hinweg berücksichtigt werden. Mit der aktuellen Maschinenrichtlinie

2006/42/EG sind grundlegende Gesundheits- und Sicherheitsanforderungen festgelegt.



Schaltmatten von Bircher Reglomat werden zur Detektion von Personen oder Gegenständen auf einer definierten Fläche eingesetzt. In Verbindung mit dem Sicherheitsschaltgerät ESD3 bilden sie ein zertifiziertes System zur Absicherung von Gefahrenzonen und somit zum Schutz von Personen nach EN ISO 13849-1 und 13856-1. Durch ihre robuste Bauweise und hohe Ansprechempfindlichkeit eignen sie sich für Anwendungen in der Holzindustrie besonders. Sie sind in verschiedenen Formen und Ausführungen erhältlich. Direkt mit einer Steuerung verbunden, dienen sie als Schaltelement für Komfortanwendungen.

An allen Standorten weltweit setzen sich die Mitarbeitenden von Bircher Reglomat tagtäglich für kundenorientierte Lösungen und innovative Projekte ein. Gerne unterstützen wir Sie auch bei Ihren Projekten mit unserem Know-how und bieten Ihnen auf Ihre Bedürfnisse ausgerichtete Lösungen an.



Sie haben weitere Fragen oder wünschen individuelle Beratung? Wir freuen uns auf Ihre Kontaktaufnahme!

Bircher Reglomat AG  
 Wiesengasse 20  
 8222 Beringen  
 Telefon 052 687 11 11  
 Fax 052 687 11 12

info@bircher.com  
 www.bircher-reglomat.com

**sensing the future**

**Bircher Reglomat AG**  
 Wiesengasse 20  
 8222 Beringen  
 Schweiz  
 Tel. +41 52 687 11 11  
 Fax +41 52 687 11 12  
 info@bircher.com  
 www.bircher-reglomat.com

## ESM Schaltmatten

Elektrische Flächenschalter zur sicheren Aktivierung und Deaktivierung von Maschinen, Geräten und automatischen Türen

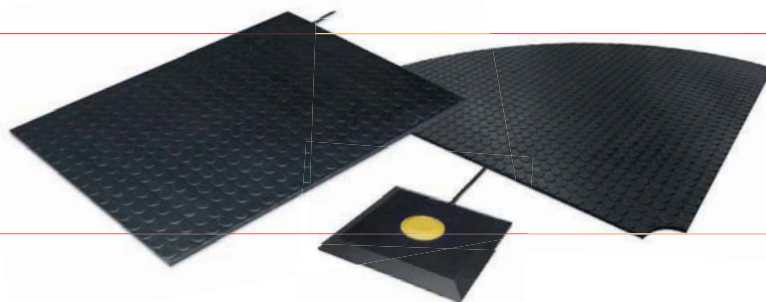

**Sicher, robust, flexibel**

- **Robuste Standfläche mit integriertem Sicherungsschalter**
- **Optimal sichtbarer Flächenschutz, hohe Ansprechempfindlichkeit**
- **Verschiedene Formen und Schaltzonen wählbar**

**BIRCHER**  
 Reglomat

THE POWER OF FASTENING **BeA**<sup>®</sup>  
**HVV**

BeA Autotec 346

Neu!  
 BeA Klammern  
 bis 200 mm

**Entwickelt für die steigenden Anforderungen an die Wärmedämmung**

Das Gerät BeA Autotec 346/200-285 ermöglicht erstmals die Befestigung von 160 mm starker Außendämmung mit 200 mm langen Heftklammern. Auch als Handgerät BeA 346/200-951 E für den mobilen Einsatz lieferbar.

**BeA – Professionelle Geräte und Befestigungsmittel**

BeA-HVV AG, Industrielle Befestigungssysteme  
 Isenrietstraße 18, 8617 Mönchaltorf  
 Tel.: ++41 (0) 44 948 13 66, Fax: ++41 (0) 44 948 13 32  
 info@ch.bea-group.com, www.BeA-Group.com

03.2014

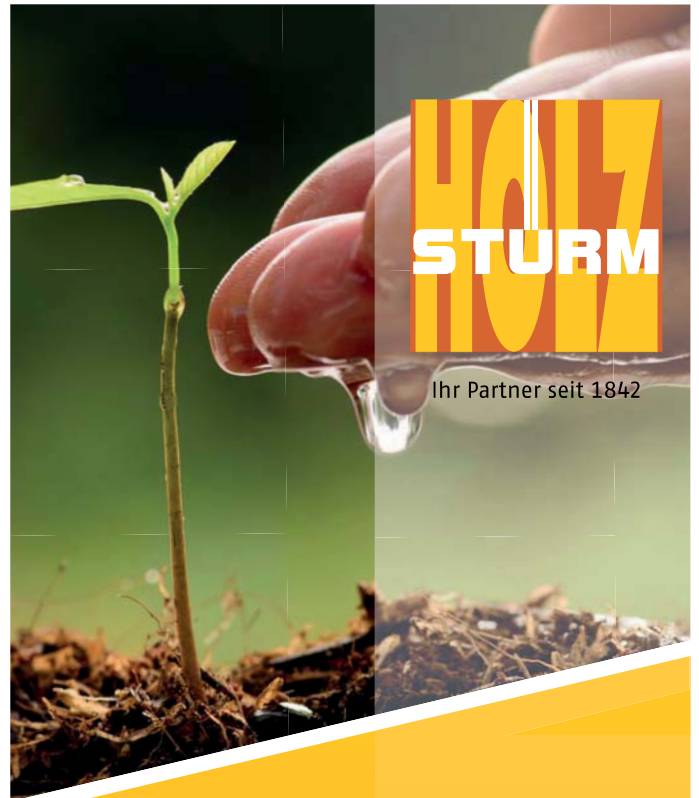

Ihr Partner seit 1842

- Hobelwerk
- Holzhandel
- Färberei



**Holz Stürm AG**  
 Bleicheweg 7  
 CH-9403 Goldach  
 Tel. +41 71 844 99 11  
 Fax +41 71 844 99 10  
 www.holzsturm.ch

3

**Suva – Ihr kompetenter Partner für Sicherheitsprodukte zu Holzbearbeitungsmaschinen**

Sicheres und staubfreies Bearbeiten von geschweiften Werkstücken dank dem

**Suva-Bogenfrässchutz**

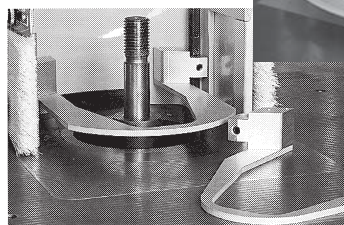

**Verstellbare Fräsanschläge**

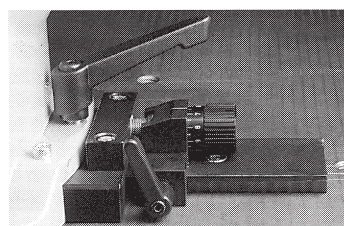

**Feineinstellung**

Für Informationen wenden Sie sich bitte an:  
 Suva  
 Bereich Sicherheitsprodukte  
 Rösslimattstrasse 39  
 CH-6005 Luzern  
 Tel. 041 419 51 01/52 27  
 Fax 041 419 58 80  
 sicherheitsprodukte@suva.ch  
 www.sapros.ch/suva

**suva**pro  
 Sicher arbeiten

**Parkettlacke und Parkettleime vom Spezialisten.  
Vernis et colles à parquet du spécialiste.**



Tel. 032 384 15 32/33  
Fax 032 384 79 74  
www.bigler-lacke.ch  
www.bigler-verniss.ch

**Bigler AG  
Lacke und Leime  
Vernis et colles  
CH-3250 Lyss**

## Komplette EMICODE EC1-Linie!

Die Firma Bigler AG in Lyss (BE) ist seit bald 80 Jahren DER Spezialist mit hohem Qualitätsniveau für Parkettlacke und Parkettleime.



Unser Sortiment wird laufend den aktuellen Marktbedürfnissen angepasst und so können wir eine komplette EC1-Linie anbieten:

- Fugenkittlösung 120 EC1plus
- 1K Parkettlack MultiSealer H2O EC1
- 2K-PU Parkettlacke Lytec Steel matt und Lytec Titan halb matt in EC1 plus-R
- Haftbrücke U10 EC1plus (Grundierung für Anhydritunterlagsböden)
- Dispersionsklebstoff Lyssix PK Extra EC1plus

Diese Produkte sind ab sofort erhältlich.

Seit gut anderthalb Jahren vertreiben wir einen neuen Fertigparkettkleber Bakit FPK der Firma Kiesel – und dies zu einem unglaublichen Preis! Dieser Kleber zeichnet sich besonders durch seinen guten «Rifenstand», seine gute Verstreichbarkeit und Anzugskraft aus.

### Für Sie NEU entwickelt:

Bakit ESP, 1-komponentiger Parkettklebstoff für die schubfeste Verklebung. Mit optimalem «Rifenstand» und geringem Verbrauch.

Haben wir Sie neugierig gemacht? Klicken Sie doch einfach auf unsere Internetseite [www.bigler-lacke.ch](http://www.bigler-lacke.ch) und schauen Sie sich dort unsere umfangreiche Produktpalette an. Oder rufen Sie uns an, damit wir Sie kompetent beraten können. Wir stehen gerne zu Ihrer Verfügung!

Bigler AG  
Lacke und Leime  
3250 Lyss  
Telefon 032 384 15 32  
Fax 032 384 79 74

[info@bigler-lacke.ch](mailto:info@bigler-lacke.ch)  
[www.bigler-lacke.ch](http://www.bigler-lacke.ch)

3



[www.holzkatalog.ch](http://www.holzkatalog.ch)

Verlag Garzetti & Staiger



# WENDEPLATTEN-WERKZEUGE

PRÄZISIONSWERKZEUGE FÜR HOLZ- UND KUNSTSTOFFBEARBEITUNG

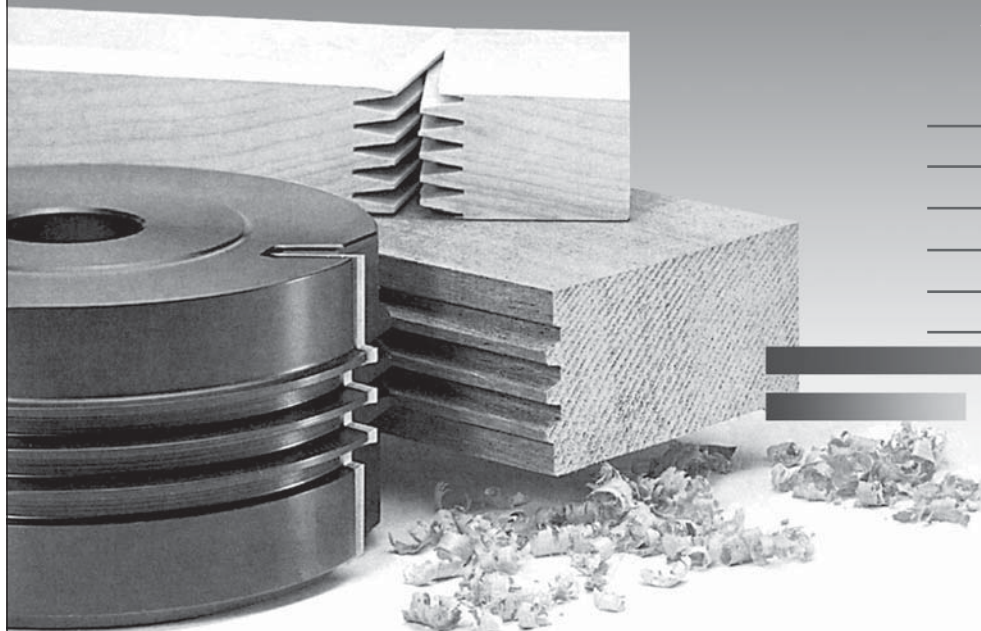

**Direkt  
vom Hersteller**

**Standardwerkzeuge**  
**Sonderwerkzeuge**  
**CNC-Werkzeuge**  
**Kreissägeblätter**  
**Dübellochbohrer**  
**Schaftwerkzeuge**

**FLURY SYSTEMS AG**  
Römerstrasse West 32  
CH-3296 Arch  
Switzerland

**Telefon +41 32 679 55 00**  
**Fax +41 32 679 55 40**

**info@flury-systems.ch**  
**www.flury-systems.ch**

## Graviersystem

Die Besonderheit dieses Graviersystems besteht darin, dass mit nur einem Grundkörper und vierzig verschiedenen Einsteckmessern eine Vielfalt von Applikationen bearbeitet werden kann, z. B. gerader Schnitt, runde Ecken, V-Nut, Fasen, usw.

Industrietaugliche Einsteckmesser garantieren einen sauberen Schnitt und eine längere Lebensdauer als Standard-Oberfräser.

Dieses Graviersystem wurde zum schnellen Wechsel der Messer in der CNC-Maschine entwickelt, um die Einrichtzeit zu reduzieren und eine konstante Schnittqualität zu gewährleisten.

Speziell produzierte Komponenten minimieren die Vibration und garantieren ausgezeichnete Schnittresultate. Ideal zum Bearbeiten von Laminaten, Furnieren, MDF, Plastik, Holz und harten Oberflächen.

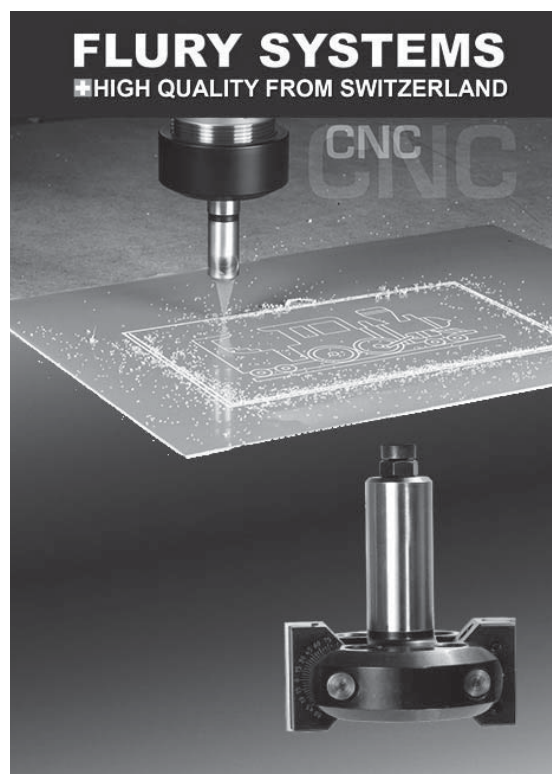

## HW-WPL-Schwenkmesserkopf

Zum Fügen, Fälzen und Anfasen von Massivholz und Plattenwerkstoffen. Geeignet für CNC und stationäre Oberfräsen mit Hand- und mechanischem Vorschub.

Grundkörper aus Stahl, zwei HW-Wendemesser in schwenkbaren Messerträgern. Schwenkbereich nach oben 0°–45°, nach unten 0°–90°, stufenlos einstellbar nach Skala, mit Einstellhilfe zur Positionierung durch eine Rasterung um jeweils 7,5°. Keine Verstellung des eingestellten Fasewinkels beim Fixieren der Schneidträger.

Rechts- oder Linkslauf, verschiedene Ausführungen sind lieferbar.

Flury Systems AG  
Römerstrasse West 32  
3296 Arch  
Telefon 032 679 55 00  
Fax 032 679 55 40

info@flury-systems.ch  
www.flury-systems.ch

## So schnell finden Sie Ihre Geschäftspartner in unserem Katalog!

Suchbeispiel aus Stichwort- und Adressenverzeichnis

Sie suchen beispielsweise in diesem Register Firmen,  
die **Dübellochbohrmaschinen** anbieten:

**Dübellochbohrmaschinen** 9, 22, 23, 24, 26, 31, 39, 48, 52, 59, 64,  
68, 71, 74, 78, 79, 82, 92, 93, 97, 106, 147, 152

- 1 BeA-HVV AG, Isenrietsstr. 18, 8617 Mönchaltorf
- 2 Berger technologie GmbH, C.F.L. Lohnerstr. 28E, 3645 Gwatt
- 3 Brauchli J. AG, Allmendstr. 4, 6210 Sursee
- 4 DREATEC GmbH, Buchsistr. 24, 3367 Thörigen
- 5 DS Derendinger AG, Freiburgstr. 830A, 3174 Thörishaus
- 6 FEIN Suisse AG, Bernstr. 88, 8953 Dietikon
- 7 Fluxy Systems AG, Römerstrasse West 32, 3296 Arch
- 8 Höcker Polytechnik AG, Bölttschi 5, 6023 Rothenburg
- 9 Homag (Schweiz) AG, Haldenstr. 5, 8181 Höri

## Bohrmaschinen, Stemmmaschinen

- Astlochbohrmaschinen** 22, 23, 24, 31, 39, 59, 64, 68, 71, 74, 78,  
92, 106, 147
- Dübellochbohrmaschinen** 9, 22, 23, 24, 26, 31, 39, 48, 52, 59, 64,  
68, 71, 74, 78, 79, 82, 92, 93, 97, 106, 147, 152
- Einspindelige, mehrspindelige Langlochfräsmaschinen** 22, 46,  
52, 59, 64, 74, 78, 82, 93, 106, 147, 152
- Hohlmeisselstemmmaschinen** 59, 74, 106
- Kettenstemmmaschinen** 21, 30, 39, 51, 59, 64, 68, 74, 78, 92, 93,  
106, 147, 152
- Numerisch gesteuerte Bohrmaschinen** 4, 22, 26, 46, 52, 64,  
74, 79, 82, 90, 93, 106, 152
- Schwingmeisselstemmmaschinen** 39, 74, 106
- Stationäre Bohrmaschinen für Sonderzwecke, andere** 23,  
24, 36, 52, 57, 58, 64, 68, 78, 92, 93, 97, 106, 118
- Universalbohrmaschinen**
- *Einspindelige*- 6, 22, 23, 24, 46, 58, 59, 64, 71, 74, 90, 97, 106,  
112, 118
  - *Mehrspindelige*- 4, 22, 24, 46, 52, 58, 64, 71, 74, 93, 97, 106
- andere Bohrmaschinen, Stemmmaschinen** 15, 24, 26, 30, 36,  
39, 46, 57, 59, 64, 68, 74, 78, 82, 97, 106, 147, 152

## Drehmaschinen

- Fassondrehmaschinen** 78, 86
- Kopierdrehmaschinen mit Schablonensteuerung** 78, 93, 126
- Langdrehmaschinen** 21, 68, 74, 86
- Plandrehmaschinen** 21, 74
- Schablonendrehmaschinen** 21
- andere Drehmaschinen** 21, 63, 68, 77, 78, 86, 126

## Hobelmaschinen, Fräsmaschinen, Kehlmaschinen

- Abrichtdickenhobelmaschinen** 15, 20, 21, 22, 24, 26, 30, 39, 52,  
59, 63, 64, 67, 68, 72, 74, 78, 82, 93, 106, 112, 118, 127, 131,  
140, 147
- Abrichthobelmaschinen** 20, 21, 22, 24, 26, 30, 39, 52, 59, 63, 64,  
67, 68, 72, 74, 78, 82, 93, 106, 112, 127, 147
- Aufbaufräsen für Dickenhobelmaschinen zur Dreiseitenbearbei-  
tung** 64
- Bildschnitzmaschinen** 63, 64, 82

# Maschinen Maschinenwerkzeuge Maschinenzubehör

### CNC-gesteuerte

- *Bearbeitungszentren* 4, 9, 22, 26, 39, 46, 52, 74, 78, 82, 93, 106,  
124, 147, 152
  - *Oberfräsautomaten* 4, 9, 46, 52, 78, 82, 93, 124, 152
  - *Treppenbausysteme* 4, 9, 22, 26, 46, 78, 93, 124, 152
  - *Türenbearbeitungssysteme* 4, 9, 22, 26, 46, 74, 78, 82, 93, 124,  
152
- Dickenhobelmaschinen** 21, 22, 24, 26, 39, 52, 59, 63, 64, 67, 72,  
74, 78, 82, 92, 93, 106, 112, 147
- Dreiseitige Fräsmaschinen (Kehlmaschinen) mit automatischem  
Vorschub** 22, 52, 59, 67, 74, 85, 92, 152
- Einseitige Fräsmaschinen (Kehlmaschinen) mit automatischem  
Vorschub** 21, 22, 26, 39, 52, 59, 63, 67, 74, 82, 92, 93, 106,  
147, 152
- Einspindelige Tischfräsmaschinen**
- *Automatische*- 22, 26, 46, 59, 74, 93, 106
  - *Nicht automatische*- 22, 26, 59, 74, 93, 106
- Furnierfügemaschinen mit Fügekopf (Fügeköpfen)** 22, 26, 52,  
59, 65, 74, 78, 93, 106, 147
- Furniermessermaschinen** 65, 93
- Gehrungsfräsmaschinen (Foldingsystem)** 46, 93, 106
- Hobelmaschinen für**
- *Dreiseitige Bearbeitung* 24, 67, 74, 106, 152
  - *Vierseitige Bearbeitung* 21, 24, 26, 39, 52, 59, 67, 74, 93, 106,  
147, 152
  - *Zweiseitige Bearbeitung* 22, 24, 67, 74, 106, 152
- Jalousienutenfräsmaschinen** 152
- Kopierfräsmaschinen**
- *Modellgesteuerte*- 106
  - *Schablonengesteuerte*- 106
- Oberfräsmaschinen** 3, 20, 24, 42, 46, 48, 57, 62, 64, 71, 74, 78,  
92, 93, 118, 124, 131, 140, 163
- Querprofilfräsmaschinen** 3, 26, 64
- Rundstabfräsmaschinen** 24, 26, 152
- Schlichthobelmaschinen mit feststehendem Messer** 38, 64
- Spiralfräsmaschinen** 64
- Vierseitenputzhobelmaschinen** 59, 64, 78, 93
- Vierseitige Hobelmaschinen, Fräsmaschinen, Kehlmaschinen mit  
automatischem Vorschub** 24, 26, 39, 52, 59, 64, 67, 74, 93,  
106, 147
- Winkelkantenabrichthobelmaschinen** 64
- Zapfenschneidmaschinen, zweiseitige** 39, 64, 74, 106
- Ziehklingenmaschinen** 74, 106
- Zierleistenfräsmaschinen** 106
- Zweiseitige Fräsmaschinen (Kehlmaschinen) mit automatischem  
Vorschub** 22, 24
- andere Hobelmaschinen, Fräsmaschinen, Kehlmaschinen** 20, 23,  
24, 26, 39, 46, 48, 58, 59, 63, 64, 67, 72, 74, 78, 82, 92, 99, 140

## Holzspannungsmaschinen, Spanzerlegungsmaschinen

Holzspannungsmaschinen, Spanzerlegungsmaschinen **8, 14, 22, 52, 82, 120, 152, 157, 160**  
Profilerspanner **120, 152, 160**  
Windsichter **8, 108, 120, 157**

## Kombinierte Maschinen (raumbedingte Kombinationen)

Abrichtdickenhobelmaschinen, kombiniert mit einer oder mehreren anderen Maschinen **21, 22, 30, 39, 52, 59, 63, 68, 72, 74, 78, 82, 93, 106, 112, 118, 147**  
Kombinierte Maschinen, sonstige **21, 22, 30, 39, 52, 59, 63, 68, 72, 74, 78, 82, 90, 93, 106, 112, 140**  
Kreissägemaschinen, Fräsmaschinen, Langlochfräsmaschinen, Langlochfräsbohrmaschinen **22, 30, 39, 46, 52, 57, 59, 63, 64, 68, 72, 74, 82, 90, 93, 97, 106, 118, 125, 140**

## Maschinen zum Auftragen haftender Schichten

Bleichanlagen, Beizanlagen **153**  
Bürstmaschinen, Reinigungsmaschinen **9, 15, 22, 32, 34, 39, 59, 64, 72, 74, 78, 106, 152, 153, 163**  
Geräte zur Leimaufbereitung **9, 25, 71, 78, 152, 163**  
Imprägnieranlagen **9, 109**  
Lackauftragmaschinen zum  
– Giessen **78, 152**  
– Spritzen bzw. Spritzstände **9, 16, 25, 78, 96, 109, 116, 134, 139, 152, 153**  
– Tauchen **16, 152**  
– Walzen **26, 78, 152**  
– Walzgiessen **152**  
Leimauftragmaschinen für  
– Flächen **9, 22, 25, 26, 47, 59, 71, 78, 93, 110, 152, 153**  
– Kanten **9, 22, 25, 31, 78, 82, 93, 110, 152**  
andere Auftragmaschinen **4, 26, 59, 99, 152**

## Maschinen zum Verleimen

Automatisch beschickte Taktpressen zum Überfurnieren ebener Flächen **26, 59, 93**  
Bogenpressen **24, 88**  
Bretterverleimmaschinen **22, 24, 26, 46, 67, 152**  
Dübeleinleimmaschinen **9, 31, 46, 52, 82, 93, 152**  
Folienaufwalzanlagen (Folienkaschieranlagen) für ebene Flächen **9, 110, 152**  
Furnierzusammensetzmaschinen  
– Längsdurchlauf- **9, 22, 26, 59, 65, 74, 78, 93, 106, 147**  
– Querdurchlauf- **9, 26, 59, 65, 74, 78, 106**  
Handbeschickte Überfurnierpressen für ebene Flächen **52, 59, 74, 78, 93, 101**  
Heizplatten, Heizstäbe **22, 26, 52, 53, 59, 60, 74, 78, 162**  
Heizschläuche **162**  
HF-Leimabbindaggregate **74**  
Kantenanleimmaschinen **4, 9, 22, 26, 46, 52, 59, 74, 82, 93, 106, 110**  
Keilzinkenautomaten **12, 24, 26, 67, 74, 106, 152, 161**  
Keilzinkenverleimpresen **24, 26, 74, 88, 152, 161**  
Kontinuierlich arbeitende Überfurnierpressen **22, 74, 78**  
Korpuspressen **9, 22, 24, 26, 46, 52, 59, 74, 93, 106, 152**  
Lamellenpressen **9, 24, 59, 74, 88, 152**  
Minizinkenverleimpresen **24, 26, 88, 152, 161**  
Mittellagenverleimmaschinen, mehrstufig **9**  
Plattenverleimpresen **9, 24, 26, 39, 42, 52, 59, 88, 101, 106, 152**  
Pressen für laminierte Formteile durch Hochfrequenz **26, 53**  
Profilumantelungsmaschinen, Postformingmaschinen **9, 110, 152**  
Rahmenpressen **22, 24, 26, 39, 52, 59, 63, 74, 93, 106, 152**  
Überfurnierpressen für gebogene Flächen und Formteile **22, 60, 78**  
Vakuummembranpressen **9, 22, 60, 93**  
Verleimmaschinen für Umleimer und Leisten **22, 26, 39, 74, 78, 93, 110, 126**  
Verleimstände, Verleimsterne **22, 24, 26, 39, 52, 59, 63, 74, 78, 88, 93, 106, 128, 147, 152**  
Verleimpresen **22, 24, 26, 59, 74, 88, 93, 101, 152**

## Maschinen zum Zusammenfügen

Heftmaschinen **1, 3, 12, 19, 20, 23, 24, 39, 41, 42, 44, 52, 56, 57, 71, 72, 92, 95, 105, 121, 133, 135, 163**  
Kittpistolen **12, 15, 19, 23, 24, 32, 43, 57, 71, 81, 92, 97, 103, 105, 135, 163**  
Maschinen zum Verleimen, andere **3, 22, 24, 39, 40, 59, 92, 110, 152**  
Montagestation für Fensterflügel **24, 31**  
Nagelmaschinen **1, 3, 9, 12, 19, 20, 23, 24, 39, 41, 42, 44, 52, 56, 57, 64, 71, 72, 92, 95, 97, 105, 121, 133, 163**  
Schraubmaschinen **1, 6, 9, 12, 15, 19, 20, 24, 31, 32, 41, 42, 43, 44, 52, 57, 64, 71, 72, 74, 81, 92, 95, 97, 105, 121, 163**

## Mehrstufige Maschinen

Doppelendprofiler mit Zusatzaggregaten **9, 78, 93, 106, 161**  
Durchlaufaktpressanlagen **9, 46, 59, 78, 93**  
Kaschieranlagen **9, 78**  
Mehrstufige Beschlageinlassmaschinen, Beschlagsetzmaschinen **9, 46, 82, 152**  
Mehrstufige Dübellochbohrmaschinen, Dübeleinleimmaschinen **9, 46, 78, 82, 152**  
Mehrstufige Kantenbearbeitungsmaschinen (Formaten, Verleimen und Nachbearbeiten) **9, 39, 46, 74, 78, 82, 93**  
Mehrstufige Kantenverleimmaschinen (Verleimen und Nachbearbeiten) **9, 22, 26, 39, 46, 52, 59, 74, 78, 93**  
Mehrstufige Längsbearbeitungsautomaten, Querbearbeitungsautomaten für Massivholz **9, 46, 74, 101, 152**  
Zapfenschneidmaschinen, Zapfenschlitzmaschinen **39, 64, 74, 152**  
andere mehrstufige Maschinen **46, 152**

## Sägemaschinen

Abbendmaschinen **9, 30, 59, 63, 64, 67, 68, 72, 74, 93, 106, 147, 152**  
Bandsägemaschinen **15, 20, 21, 22, 24, 39, 42, 52, 57, 58, 59, 63, 64, 66, 67, 68, 69, 72, 74, 92, 93, 106, 112, 118, 127, 140, 147, 152**  
Baukreissägemaschinen **15, 21, 22, 24, 30, 52, 57, 58, 59, 63, 64, 66, 68, 71, 72, 73, 74, 81, 92, 93, 106, 118, 140, 152**  
Besäumkreissägemaschinen mit einem oder mehreren Sägeblättern mit  
– Automatischem Vorschub **9, 14, 22, 24, 59, 66, 69, 74, 93, 106, 143, 152**  
– Handvorschub **66, 74, 106, 118**  
Blockbandsägemaschinen  
– Horizontale- **24, 66, 70, 143, 152**  
– Vertikale- **24, 66, 69, 152**  
Blockkreissägen **152**  
Dekupiersägen **22, 30, 39, 59, 63, 64, 68, 71, 74, 77, 78, 93, 106, 112, 118, 126, 140**  
Doppelabkürzkreissägemaschinen, Mehrfachabkürzkreissägemaschinen mit  
– Automatischem Vorschub **24, 59, 66, 69, 74, 106, 152**  
– Handvorschub **66, 74, 106, 118**  
Faltsystemsägemaschinen **39**  
Formatkreissägemaschinen mit/ohne Vorritzer **9, 22, 26, 37, 39, 46, 59, 63, 74, 78, 82, 93, 106, 140, 147**  
Fügekreissägemaschinen, Feinschnittkreissägemaschinen **26, 39, 59, 65, 66, 74, 78, 93, 101, 106, 147**  
Furnierfügekreissägemaschinen **22, 26, 39, 46, 59, 65, 74, 78, 93, 101, 106, 147**  
Gehrungskreissägemaschinen **3, 20, 22, 26, 30, 39, 46, 48, 52, 59, 63, 64, 72, 78, 82, 92, 93, 105, 106, 118, 127, 140, 147**  
Horizontalgatter **66, 143**  
Kantholzkreissägen **20, 22, 69, 152**  
Kappanlagen, elektronisch **9, 14, 22, 24, 26, 52, 59, 66, 67, 78, 93, 106, 132, 152**  
Kappkreissägemaschinen **5, 14, 20, 22, 23, 24, 42, 48, 52, 59, 64, 66, 69, 74, 93, 106, 118, 127, 140, 150, 152**  
Kettensägemaschinen **24, 30, 39, 59, 63, 64, 69, 78, 97, 106, 140, 144**  
Längsschnittkreissägen **14, 21, 22, 24, 26, 30, 39, 52, 59, 66, 69, 74, 93, 106, 127, 147**  
Motorsägen **19, 24, 30, 69, 71, 74, 89, 92, 97, 106, 144**  
Plattenaufteilautomaten **4, 9, 21, 22, 26, 39, 46, 52, 78, 82, 93, 106, 152**  
Plattenaufteilsägemaschinen **4, 9, 21, 22, 26, 39, 46, 52, 59, 78, 82, 93, 106, 145, 152**  
Präzisionskreissägen **22, 26, 30, 39, 52, 59, 74, 82, 125, 140, 152**  
Querkreissägemaschinen **9, 24, 59, 66, 152**  
Sägeindustrieanlagen **24, 46, 66, 70, 152**  
Tischlerbandsägemaschinen **22, 52, 59, 63, 74, 78, 93, 152**  
Trennbandsägemaschinen **22, 24, 66, 74, 93, 152**

Vertikalgatter 66, 69, 152  
Vielblattkreissägemaschinen 24, 26, 66, 74, 106, 152  
andere Sägemaschinen 15, 23, 24, 46, 59, 66, 70, 81, 97, 106, 152

## Schleifmaschinen, Poliermaschinen

**Bandschleifmaschinen mit**  
– *Automatischem Vorschub* 9, 24, 26, 34, 46, 57, 59, 64, 74, 82, 92, 93, 100, 101, 106, 119, 140, 142, 143, 152, 159  
– *Schiebetisch* 9, 39, 59, 63, 64, 74, 78, 82, 92, 106, 119, 147  
**Breitbandschleifmaschinen** 5, 9, 21, 22, 23, 26, 39, 46, 52, 59, 63, 64, 67, 68, 78, 82, 92, 93, 100, 106, 142, 147, 152, 159  
**Dickenschleifmaschinen** 9, 22, 26, 46, 59, 64, 74, 92, 93, 100, 106, 142, 152, 159  
**Furnierfugemaschinen** 9, 22, 26, 52, 59, 65, 93, 101, 106  
**Horizontale und vertikale Bandschleifmaschinen mit feststehendem Tisch** 9, 22, 33, 52, 59, 92, 100, 101, 106, 163  
**Kalibrierschleifmaschinen** 9, 22, 26, 46, 59, 74, 78, 93, 100, 142, 152, 159  
**Parkettschleifmaschinen** 3, 5, 45, 64, 84, 85, 92, 93, 100, 136  
**Poliermaschinen für**  
– *Ebene Flächen* 5, 6, 20, 23, 59, 64, 71, 84, 100, 119, 136, 139, 141, 152, 158, 163  
– *Formteile* 64, 71, 111, 112, 119, 126, 139, 152  
– *Leisten* 71, 111, 112, 119, 139, 152  
**Profilschleifmaschinen** 39, 46, 82, 93, 111, 126, 153  
**Scheibenschleifmaschinen** 3, 5, 21, 22, 33, 59, 63, 64, 77, 92, 94  
**Schleifböcke mit zylindrischem Werkzeug** 59, 64, 94  
**Schleifmaschinen für**  
– *Abrasive Planing* 9, 22, 32, 34, 46, 64, 100, 142, 159  
– *Kantenarbeiten, Falzarbeiten, Profilarbeiten* 9, 22, 26, 36, 39, 46, 64, 93, 100, 101, 111, 117, 147, 152, 153  
– *Parallelarbeiten, Einpassarbeiten* 64  
– *Rundstäbe, Drehteile* 64, 111  
**Schwabbelböcke** 34, 64, 111  
**Vibrationsschleifmaschinen** 32, 34, 64, 81, 97, 100, 127, 159, 163  
**Zylinderschleifmaschinen mit automatischem Vorschub** 22, 59, 74, 93, 100, 152  
**andere Schleifmaschinen, Poliermaschinen** 2, 3, 6, 9, 15, 23, 32, 33, 34, 36, 46, 48, 64, 71, 72, 91, 93, 94, 97, 100, 111, 118, 119, 126, 127, 136, 139, 141, 153, 158, 159, 163

## Maschinen für Sonderfertigungen

**Besen, Bürsten, Pinsel** 24, 32, 34, 64, 71  
**Bleistifte, Dübel, Zahnstocher, Zündhölzer** 24, 26, 64, 161  
**Entrinder**  
– *Fräskopf-* 9, 24, 66, 152  
– *Rotor-* 24, 66, 152  
**Fenster, Türen** 4, 9, 22, 26, 39, 46, 124, 152  
**Fertighausbau** 4, 9, 121, 124, 152  
**Haushaltgegenstände** 46  
**Holzleimbau** 9, 24, 40, 52, 64, 88, 152, 161  
**Holzwaren, andere** 9, 46, 124  
**Holzzerkleinerungsmaschinen** 22, 24, 52, 59, 66, 82, 93, 148, 152  
**Korkerzeugnisse** 46  
**Masten, Palisaden** 152  
**Packmittel** 9  
**Paletten** 9, 22, 24, 26, 52, 133, 152  
**Parkett, Pflasterklötze** 9, 24, 26, 152  
**Prägpresse für Besen, Bürsten und Pinsel** 34  
**Särge** 9, 26, 46, 124  
**Spielzeug** 4, 9, 46, 124  
**Sportgeräte** 4, 9, 46, 124  
**Vollautomatische, halbautomatische Produktionsmaschinen** 4, 9, 22, 26, 46, 66, 99, 152  
**Wurzelreduzierer** 24, 66, 152

## Komplettanlagen für die Möbelindustrie

**Fertigungsstrassen** 4, 9, 22, 26, 46, 64, 78, 82, 93, 99, 153  
**Gesamtanlagen** 4, 9, 46, 64, 78, 82, 99

## Maschinen für Gestellmöbel, Polstermöbel

**Beziehmaschinen** 24, 75  
**Holzbiegemaschinen** 22  
**Kisseneinziehmaschinen** 75  
**Maschinen für Gestellmöbel, Polstermöbel, andere** 9, 46, 121, 124  
**Montagepressen**  
**Spanntische** 22  
**Zuschneideautomaten** 46

## Kunststoffverarbeitungsmaschinen

**Extruder** 9  
**Kaschieranlagen** 9  
**Kunststoffformpressen** 60, 101  
**Kunststoffscheren** 127  
**Kunststoffschweißmaschinen** 127  
**andere Kunststoffverarbeitungsmaschinen** 36, 46, 59, 60, 74, 124, 127

## Maschinenwerkzeuge, Maschinenzubehör

**Bandsägeblätter** 13, 17, 20, 22, 24, 39, 49, 52, 54, 59, 63, 64, 66, 68, 72, 74, 78, 82, 83, 92, 93, 97, 102, 104, 106, 107, 112, 115, 117, 118, 122, 127, 137, 140, 143, 146, 149, 150, 155, 156  
**Bandsägeblattführungen** 22, 24, 52, 54, 55, 59, 64, 66, 68, 74, 92, 93, 106, 112, 140, 156  
**Besäumzspanner** 13, 54, 83, 102, 104, 106, 115, 140, 149  
**Bildschnitzfräser** 13, 106, 112  
**Blockbandsägeblätter** 24, 66, 74, 106, 115, 143, 149, 156  
**Bohrwerkzeuge und Schafffräser** 7, 10, 13, 17, 18, 22, 24, 39, 48, 50, 54, 58, 64, 71, 72, 76, 78, 81, 82, 83, 93, 97, 102, 104, 106, 107, 112, 117, 118, 119, 123, 127, 137, 140, 146, 154, 163  
**Bürsten, technische** 9, 22, 72, 84, 97, 106, 119, 146  
**CNC-Werkzeuge** 4, 7, 10, 13, 17, 22, 46, 50, 54, 64, 76, 82, 83, 93, 102, 106, 107, 123, 137, 154  
**Diamantwerkzeuge** 9, 10, 11, 13, 17, 20, 22, 24, 30, 32, 35, 42, 43, 46, 48, 49, 50, 54, 57, 63, 64, 72, 80, 81, 83, 89, 97, 102, 104, 106, 107, 117, 118, 119, 127, 137, 140, 154, 163  
**Drehstähle** 21, 24, 63, 64, 72, 93, 97, 106, 118, 154  
**Druckleisten** 22, 106, 154  
**Einweghobelmesser, Zubehör** 13, 15, 22, 24, 48, 50, 54, 59, 63, 64, 74, 78, 82, 83, 93, 102, 104, 106, 112, 115, 118, 127, 135, 137, 149, 154  
**Fensterwerkzeuge** 13, 17, 22, 39, 46, 54, 64, 82, 83, 102, 106, 154  
**Fräser mit Bohrung** 7, 10, 13, 17, 24, 50, 54, 63, 64, 76, 83, 102, 104, 106, 107, 114, 137, 140, 154  
**Fräserkombinationen** 7, 10, 13, 17, 21, 24, 50, 54, 63, 64, 74, 82, 83, 102, 104, 106, 107, 114, 137, 154  
**Furnierschälmesser, Rundschälmesser** 54, 64, 83, 106, 115, 130, 154  
**Gattersägeblätter** 64, 66, 106, 115, 149, 154, 156  
**Gummiwalzen** 22, 59, 64, 72, 74, 87, 93, 106, 164  
**Hackmesser** 22, 24, 54, 59, 64, 66, 82, 83, 93, 106, 115, 130, 137, 148, 149, 154, 156  
**Hartmetallwechsellmesser** 7, 10, 13, 17, 22, 24, 50, 54, 57, 59, 64, 72, 74, 76, 78, 80, 83, 97, 102, 106, 112, 115, 127, 137, 154, 163  
**Hartmetallwendemesser** 7, 10, 13, 17, 20, 21, 22, 24, 39, 42, 50, 54, 57, 59, 61, 64, 72, 74, 76, 78, 80, 83, 97, 102, 104, 106, 107, 112, 114, 115, 118, 127, 129, 135, 137, 140, 154, 163  
**Hobelmesser, Wendeschneidplatten** 7, 10, 13, 17, 21, 22, 24, 39, 42, 43, 50, 54, 57, 59, 61, 63, 64, 72, 74, 78, 82, 83, 92, 93, 97, 102, 104, 106, 107, 112, 114, 115, 118, 127, 129, 137, 140, 149, 150, 154, 163  
**Kreissägeblätter** 7, 10, 13, 15, 17, 20, 21, 22, 23, 24, 30, 39, 42, 43, 48, 54, 57, 59, 61, 63, 64, 66, 71, 72, 73, 74, 76, 78, 80, 81, 82, 83, 92, 93, 97, 102, 104, 106, 107, 112, 115, 118, 127, 135, 137, 140, 149, 150, 154, 156, 163  
**Messerwellen, Messerköpfe** 7, 10, 13, 17, 22, 24, 39, 50, 54, 59, 63, 64, 72, 74, 78, 82, 83, 93, 102, 104, 106, 107, 114, 115, 129, 137, 140, 149, 154  
**Nägel, Stifte, Klammern** 1, 3, 18, 20, 23, 24, 41, 42, 43, 49, 52, 56, 57, 59, 61, 64, 71, 72, 80, 92, 95, 97, 105, 106, 112, 117, 118, 121, 127, 133, 135, 150, 163  
**Pressbleche, Heizplatten** 59, 60, 74, 93, 106  
**Profilmesser** 7, 13, 17, 50, 54, 59, 63, 64, 82, 83, 92, 93, 97, 102, 106, 107, 115, 137, 149, 154  
**Rillenmesser** 13, 17, 50, 54, 59, 64, 83, 102, 106, 115, 137, 154  
**Roboter, andere** 89, 99  
**Sägeketten, Fräsketten** 13, 21, 24, 30, 39, 51, 54, 59, 63, 72, 74, 78, 83, 89, 92, 104, 106, 107, 112, 127, 137, 140, 144, 149, 154  
**Schleifwerkzeuge, Polierwerkzeuge** 5, 20, 23, 24, 48, 57, 59, 61, 64, 71, 72, 84, 89, 91, 92, 97, 98, 100, 106, 112, 116, 117, 118, 127, 140, 141, 149, 151, 163  
**Spezialwerkzeuge** 7, 10, 13, 17, 24, 50, 54, 59, 61, 83, 92, 102, 106, 107, 112, 113, 126, 137, 138, 140, 149, 154  
**Stanzmesser, Scherenmesser** 54, 64, 92, 115, 130, 149  
**Stemmwerkzeuge, andere** 2, 13, 50, 54, 59, 64, 78, 83, 92, 104, 112  
**Trennbandsägeblätter** 21, 24, 64, 66, 83, 92, 93, 149, 150, 156  
**Werkzeugschleifmaschinen** 2, 22, 24, 35, 57  
**Zerspanermesser, Gegenmesser** 54, 66, 83, 102, 104, 115, 149, 154, 156  
**Ziehklängen** 9, 13, 46, 50, 54, 59, 64, 71, 92, 93, 102, 118, 149, 154, 163



	☎	Fax	
<b>1</b>	BeA-HW AG, Isenrietstr. 18, 8617 Mönchaltorf	044 948 13 66	044 948 13 32
2	Berger technologie GmbH, C.F.L. Lohnerstr. 28E, 3645 Gwatt	033 336 15 66	033 336 16 66
3	Brauchli J. AG, Allmendstr. 4, 6210 Sursee	041 926 09 00	041 926 09 09
4	DREATEC GmbH, Buchsistr. 24, 3367 Thörigen	062 923 77 37	062 923 77 38
5	DS Derendinger AG, Freiburgstr. 830A, 3174 Thörishaus	031 888 12 00	031 888 12 01
6	FEIN Suisse AG, Bernstr. 88, 8953 Dietikon	044 745 40 00	044 745 40 11
7	Flury Systems AG, Römerstrasse West 32, 3296 Arch	032 679 55 00	032 679 55 40
8	Höcker Polytechnik AG, Böltzchi 5, 6023 Rothenburg	041 319 26 00	041 319 26 09
9	Homag (Schweiz) AG, Haldenstr. 5, 8181 Höri	044 872 51 51	044 872 51 52
<b>10</b>			
	HWS AG, Grundstr. 16, 8712 Stäfa	044 926 33 22	044 926 33 32
11	Knauf AG, Kägenstr. 17, 4153 Reinach	058 775 88 00	058 775 88 01
12	KOCH Group AG, Birgistr. 3, 8304 Wallisellen	044 877 78 79	044 877 78 00
13	Leitz GmbH, Hardstr. 2, 5600 Lenzburg	062 886 39 39	062 886 39 40
14	MABA MASCHINEN G. Riesen GmbH, Sandbuckstr. 26, 8173 Neerach	044 854 80 60	044 854 80 69
15	Metabo (Schweiz) AG, Bodenackerstr. 5, 8957 Spreitenbach	056 418 34 34	056 418 34 35
16	New Wälti AG, Schützenstr. 20, 8400 Winterthur	052 214 31 61	052 214 31 62
17	OERTLI Werkzeuge AG, Hofstr. 1, 8181 Höri	044 863 75 11	044 863 75 12
18	Profix AG, Kanalstr. 23, 4415 Lausen	061 500 20 20	061 500 20 21
19	Revotool AG, Glütschbachstr. 100, 3661 Uetendorf	033 346 01 60	033 346 01 66
<b>20</b>			
	Stanley Works (Europe) GmbH, In der Luberzen 42, 8902 Urdorf	044 755 60 70	044 730 70 67
21	Strausak Hermann AG, Hauptstr. 22, 2554 Meisberg	032 377 22 22	032 377 23 11
22	Strolz AG, Aeuli, 7235 Fideris	081 332 37 36	081 332 38 58
23	Techtronic Industries Switzerland AG, Webergutstr. 5, 3052 Zollikofen	031 911 61 61	031 911 61 47
24	Torex Handels AG, Durisolstr. 1b, 5612 Villmergen	056 622 49 22	056 622 13 63
25	Wagner International AG, Industriestr. 22, 9450 Altstätten	071 757 22 11	071 757 22 22
26	WEINIG HOLZ-HER Schweiz AG, Industriestr. 19, Postfach 109, 6034 Inwil	041 449 90 90	041 449 90 99
<b>30</b>			
	AG Hug, Lenzhardstr. 17, 5600 Lenzburg, 062 891 81 51, Fax 062 891 42 20		
31	AG Zürcher-Bieri, Olivengasse 7, 8032 Zürich, 044 383 43 21, Fax 044 383 68 97		
32	Akzo Nobel Coatings AG, Industriestr. 17a, 6203 Sempach Station, 041 469 67 00, Fax 041 469 67 01		
33	Albis-Maschinen, Ottenbachstr. 78, 8909 Zwillikon, 044 761 52 52, Fax 044 761 97 60		
34	Alco SA, 18, av. de la Concorde, 1022 Chavannes, 021 637 47 77, Fax 021 637 47 79		
35	Allchemet AG, Adetswilerstr. 2, 8344 Bäretswil, 044 843 22 22, Fax 044 843 22 33		
36	Allmetra AG, Flughofstr. 57, 8152 Glattbrugg, 044 302 44 55, Fax 044 301 17 69		
37	Altendorf Wilhelm GmbH & Co. KG, Wettinerallee 43 / 45, D-32429 Minden, +49 571 95500 0, Fax +49 571 9550 111		
38	Arcobaleno Feine Werkzeuge, Via Canton Uri 39, 6760 Faido, 091 866 21 09, Fax 091 866 21 09		
39	Artesa SA, Ch. De l'Islettaz 2, 1305 Penthalez, 021 811 34 34, Fax 021 811 34 35		
<b>40</b>			
	Astorit AG, Kobiboden 4, 8840 Einsiedeln, 055 418 75 00, Fax 055 418 75 01		
41	Atro Nubli AG, Industriestrasse 33, 8608 Bubikon, 055 243 38 24, Fax 055 243 37 71		
42	Bauhag, An der Reuss, 6038 Gisikon, 041 455 55 55, Fax 041 455 55 65		
43	Baumaterial Späth AG, Falkensteinerstr. 13, 4132 Muttenz, 061 641 13 51, Fax 061 641 18 92		
44	BAWO Befestigungstechnik AG, Im Winkel 3, 5611 Anglikon, 056 621 80 00, Fax 056 621 90 78		
45	Belcolor AG Flooring, Zürcherstr. 493, 9015 St. Gallen, 071 313 21 21, Fax 071 313 21 51		
46	Biesse Schweiz GmbH, Luzernerstr. 26, 6294 Ermensee, 041 399 09 09, Fax 041 399 09 18		
47	Bohrer Ludwig Maschinenbau GmbH, Werner von Siemensstr. 2, D-93128 Regenstauf, +49 9402 3353, Fax +49 9402 939313		
48	Bosch Robert AG, Postfach 164, 4501 Solothurn, 0844 44 44 41, Fax 0844 44 44 40		
49	BR Bauhandel AG, Industriestr. 11, Postfach 224, 3210 Kerzers, 031 750 73 73, Fax 031 750 73 79		

**103****Beilage lose****2. Umschlag****109****110****119****139****158****104****68****91, 137****116****114****112****143****22, 132, 156****153****97, 113****116****114****112****143****22, 132, 156****153****97, 113****116****114****112****143****22, 132, 156****153****97, 113****116****114****112****143****22, 132, 156****153****97, 113**

# THINK WEINIG

NEU!

LIGNA 2017:  
WEINIG und HOLZ-HER  
gemeinsam in Halle 27

MASSIVHOLZ

HOLZWERKSTOFFE

## Die WEINIG Gruppe: Maschinen und Anlagen für die Bearbeitung von Massivholz und Holzwerkstoffen

Innovative Spitzentechnologie, umfassende Dienstleistungen und Systemlösungen bis zur schlüsselfertigen Produktionsanlage: die WEINIG Gruppe ist Ihr Partner, wenn es um profitable Bearbeitung von Massivholz und Holzwerkstoffen geht. WEINIG Qualität und Wirtschaftlichkeit gibt Ihnen den entscheidenden Vorsprung im weltweiten Wettbewerb, ob Handwerk oder Industrie.



Hobeln, Profilieren,  
Werkzeug, Schleifen  
Zuschnitt, Scannen,  
Optimieren, Verleimen  
Fenster, Türen,  
CNC-Technologie  
Keilzinken, Enden-,  
Querbearbeitung



Kantenanleimen  
CNC-Bearbeitung  
Vertikale und  
horizontale  
Zuschnittlösungen  
Automatisches  
Plattenhandling

- 50** Brück Karl Nachf. GmbH, Hommeswiese 137-139, D-57258 Freudenberg, +49 2734 28046, Fax +49 2734 280476
- 51 Brühlwiler Maschinen AG, Hauptstr. 1, 8362 Balterswil, 071 973 80 40, Fax 071 973 80 49
- 52 Bründler Arthur AG, Ronstr. 1, 6030 Ebikon, 041 445 01 20, Fax 041 445 01 30
- 53 Busse Heizplattentechnik GmbH, Fritz-Souchon-Str. 22, D-32339 Espelkamp, +49 5772 977 50, Fax +49 5772 977 555
- 54 BW AG Werkzeuge Schärfdienst, Sagenstr. 17, 6252 Dagmersellen, 062 756 44 44, Fax 062 756 44 42
- 55 Chaco-Produkte AG, Stettbachstr. 10, 8600 Dübendorf, 043 819 12 12, Fax 043 819 12 15
- 56 Chromos AG, Niederhaslistr. 12, 8157 Dielsdorf, 044 855 50 00, Fax 044 855 51 10
- 57 Debrunner Acifer AG Zentralschweiz, Werkstr. 2, 6020 Emmenbrücke, 041 259 63 78, Fax 041 259 62 70
- 58 Dürst AG Lager und Fördertechnik, Dietschwil - Remis 73, 9533 Kirchberg, 071 932 17 10, Fax 071 932 17 12
- 59 Eigenmann AG Werkzeuge & Maschinen, Feldeck 11, 9615 Dietfurt, 071 982 88 88, Fax 071 982 88 99
- 60** Elkom Elektroheizplatten-Technik GmbH, Oberbecksener Str. 80, D-32547 Bad Oeynhausen, +49 5731 77820, Fax +49 5731 778212
- 61 Engel F. + H. AG, Gottstattstr. 16, 2500 Biel, 032 346 16 16, Fax 032 346 16 60
- 62 etm Elsasser Türen Management, Hauptstr. 89, 4853 Murgenthal, 062 926 32 66, Fax 062 926 21 15
- 63 Ettima AG, Bernstr. 25, 3125 Toffen, 031 819 56 26, Fax 031 819 56 63
- 64 Fehr Braunwalder AG, Zürcherstr. 501, 9015 St. Gallen, 071 282 47 77, Fax 071 282 47 99
- 65 Fisher + Rückle AG, Hardhofstr. 15, 8424 Embrach, 056 460 67 00, Fax 056 460 67 01
- 66 Flückiger + Braunschweiler Sägereimaschinen AG, Haltestelle 170, 4955 Gondiswil, 062 959 59 40, Fax 062 959 59 49
- 67 Frema Swiss AG c/o FORLOG AG, Gewerbestr. 12, 8132 Egg, 044 244 33 87, Fax 044 264 21 51
- 68 Fux Elektrowerkzeuge GmbH, Dorfstr. 20b, 4444 Rümelingen, 062 791 44 44, Fax 062 299 26 74
- 69 Galliker Holz AG, Rüediswil 11, 6154 Hofstatt, 041 978 14 14, Fax 041 978 13 20
- 70** Gebr. Rappo AG, Telmoos 3, 1716 Plaffeien, 026 419 90 0, Fax 026 419 90 09
- 71 Geiser Rudolf AG, Chasseraistr. 12, 4900 Langenthal, 062 916 15 15, Fax 062 916 15 00
- 72 Gesni AG, St. Gallerstr. 80, 9500 Wil, 071 912 12 82, Fax 071 912 12 85
- 73 GGS Laser + Baugeräte GmbH, Limmatstr. 2, 8957 Spreitenbach, 056 558 12 47, Fax 056 558 12 47
- 74 Graf Maschinen & Service GmbH, Isenrietstr. 16, 8617 Mönchaltorf, 044 948 12 12, Fax 044 948 18 07
- 75 Grauff GmbH&Co.KG, Gewerbestr. 75, D-75015 Bretten, Baden, +49 7252 94170, Fax +49 7252 941717
- 76 Hartmetall AG, Industriest. 13, 6285 Hitzkirch, 041 919 91 00, Fax 041 919 91 99
- 77 Hegner AG, Industriest. 26, 8404 Winterthur, 052 734 35 78, Fax 052 734 52 77
- 78 Heinrich Kuper GmbH&Co.KG, Heinrich-Kuper-Str. 10-15, D-33397 Rietberg, +49 5244 9840, Fax +49 5244 984201
- 79 Hettich FurnTech GmbH & Co. KG, Gerhard-Lüking-Str. 10, D-32602 Vlotho, +49 5733 798-0, Fax +49 5733 798-211
- 80** HG Commerciale, Stauffacherquai 46, 8022 Zürich, 044 296 62 11, Fax 044 296 62 12
- 81 Hilti (Schweiz) AG, Soodstr. 61, 8134 Adliswil, 0844 84 84 85, Fax 0844 84 84 85
- 82 HM-Spoerri AG, Weieracherstr. 9, 8184 Bachenbülach, 044 872 51 00, Fax 044 872 51 21
- 83 Hohl Arnold AG Werkzeugschärferei, Letziwiesstr. 2, 9604 Lütisburg, 071 931 37 60, Fax 071 931 11 45
- 84 Holzpunkt AG, Felseneggstr. 1, 8492 Wila, 052 397 20 20, Fax 052 397 20 25
- 85 Holzwerkstoffe Gfeller AG, Riedlöserstr. 5, 7302 Landquart, 081 300 66 00, Fax 081 300 66 01
- 86 Hosp & Flückiger AG, Bauelenzelgstr. 20, 8193 Eglisau, 044 271 65 21, Fax 044 271 65 22
- 87 HUFA-ROLLEN AG, Risweg 19, 4624 Härkingen, 062 398 29 39, Fax 062 398 24 28
- 88 Humag Maschinenbau AG, Hofstr. 30, 8590 Romanshorn, 071 463 21 33, Fax 071 463 45 33
- 89 Husqvarna Schweiz AG, Industriest. 10, 5506 Mägenwil, 062 887 37 00, Fax 062 887 37 11
- 90** HwR AG, Moos 1, 3772 St. Stephan, 033 729 16 20, Fax 033 729 16 26
- 91 IBZ Industrie AG, Webereistr. 68, 8134 Adliswil, 044 711 10 90, Fax 044 711 10 91
- 92 Immer AG, Zelgstr. 95, 3661 Uetendorf, 033 346 61 61, Fax 033 346 61 62
- 93 Ineichen AG, Luzernerstr. 26, 6294 Ermensee, 041 919 90 20, Fax 041 919 90 25
- 94 Iseli & Co. AG Maschinenfabrik, Luzernerstr. 31, 6247 Schötz, 041 984 00 60, Fax 041 984 00 66
- 95 ITW haubold Paslode GmbH, Gstaadmattstr. 41, 4452 Itingen, 061 722 12 12, Fax 061 722 12 14
- 96 K.LIPS AG Lackier und Stahltechnik, Churerstr. 39a, 9450 Altstätten, 071 755 49 14, Fax 071 755 40 09
- 97 Kiener + Wittlin AG, Waldeckweg, 3053 Münchenbuchsee, 031 868 61 11, Fax 031 869 61 20
- 98 Klingspor Suisse GmbH, Rüttelistr. 17, 4416 Bubendorf, 061 951 26 21, Fax 061 951 26 22
- 99 KUKA Roboter Schweiz AG, Industriest. 9, 5432 Neuenhof, 044 744 90 90, Fax 044 744 90 91

## Ultrakompakte Absauglösung

Die Hunziker Schreinerei AG im aargauischen Schöftland ist ein erfahrener Fenster- und Türenbauer mit besonderen Stärken im Innenausbau. Hunziker konzipiert und produziert edle und hochwertige Einrichtungen für Wohn- und Geschäftsräume. 35 engagierte Mitarbeiter in Verkaufsberatung, Produktion, Administration und Planung arbeiten für das gemeinsame Ziel: ganzheitlich durchdachte, anspruchsvolle Lösungen für jede Art von Räumen und Gebäuden in bester Qualität zu realisieren.



Bei allen Arbeiten ist bei Hunziker Präzision gefragt. Hier kommt es neben der Erfahrung der Mitarbeiter natürlich auch auf modernste Technik an.

2015 war ein Brand in der Heizanlage ein mehr oder minder günstiger Anlass, das bestehende Entsorgungskonzept für die Holzbe- und -verarbeitenden Maschinen zu überdenken. Die vorhandene Späneabsauganlage war in die Jahre gekommen und entsprach nicht mehr den neuen gesetzlichen Anforderungen. Zusammen mit der Höcker Polytechnik AG mit Sitz im luzernerischen Rothenburg entwickelte die Hunziker AG eine speziell auf die Anforderungen der Schreinerei abgestimmte Lösung.



### MultiStar Schubbodenfilteranlage in der Kompaktvariante

Die Rahmenbedingungen forderten den Absaugspezialisten von Höcker einiges ab, da die räumlichen Freiheiten sehr eingeschränkt waren. Dort, wo die alte Anlage stand, sollte auch die neue leistungsfähigere Anlage arbeiten. Für die neue Absauganlage war daher nur im Untergeschoss der Fabrikation Stellfläche verfügbar. Trotz der Installation im Innenraum sollten selbstverständlich auch alle gesetzlichen Bestimmungen hinsichtlich der Anlagensicherheit erfüllt werden. Spezielle Berstkanäle sollen den Explosionsdruck künftig innen im Gebäude aufnehmen.



Schon im ersten Gespräch des Bauherren mit dem Projektleiter der Höcker Polytechnik AG zeigte sich, dass sich die Vorgaben nur mit viel anlagenspezifischem Know-how umsetzen lassen würden. Das Ergebnis war eine MultiStar Filteranlage, die von Höcker passgenau in dem engen Raum unterhalb der Werkstatt verbaut werden sollte. Eine BrikStar V Brikettierpresse sollte Holzstaub und -späne verpressen und die Briketts dann über eine Brikettleitung in den naheliegenden Brikettlagerraum transportieren. Diese neue Absaug- und Brikettierlösung sollte nicht nur ein Mehr an Leistung und Sicherheit bieten, sondern den Energieverbrauch spürbar senken. Und als positiver Nebeneffekt würden die Briketts für eine autarke Energieversorgung während der Wintermonate sorgen, da sie in der neuen Heizanlage sauber verbrannt werden würden.

### Installation ohne Betriebsunterbrechung

Die neue Anlage wurde 2015 zwischen Weihnachten und Neujahr installiert. Hektische Zeiten für Hunziker während der eher besinnlichen Tage des Jahres. Routiniert arbeiteten die Spezialisten von Hunziker und Höcker Hand in Hand. Der grosse Schubbodenbehälter der MultiStar Filteranlage wurde mit viel Erfahrung in Position gebracht und später mit der oberen Hälfte des Filters verschraubt. Die im Unterdruck arbeitende Filteranlage versorgt die vier Absauglinien für die Bearbeitungsmaschinen. Zwei frequenzgeregelte Ventilatoren mit IE3-Motoren passen ihre Absaugleistung flexibel dem angeforderten Bedarf der Maschinen in der Werkstatt an. Ein besonderes Augenmerk wurde auf die Sicherheit gelegt: die Funkendetektion überwacht die vier Absaugleitungen und leitet ggf. die Funkenlöschung automatisch ein. Für einen ruhigen Betrieb sorgen Kulissenschalldämpfer, die die auftretenden Lärmemissionen merklich reduzieren.



Nach einigen kundenspezifischen Abstimmungen nahm die neue Absauganlage am 4. Januar 2016 erfolgreich ihren Betrieb auf. Hier gilt der Dank den Mitarbeitern von Hunziker und Höcker sowie den Elektro-Fachmonteuren, die über die Feiertage eine zukunfts-sichere Lösung für den innovativen Schreinerbetrieb aus Schöftland geschaffen haben. Das Teamwork lief perfekt, das zeigt sich nicht nur an der termingenauen Umsetzung ohne Betriebsunterbrechung, sondern vor allem an der einwandfreien Funktion der modernen Späneabsauganlage, die mit minimalem Energieeinsatz die Fabrikation einwandfrei und sauber absaugt.

Höcker Polytechnik Schweiz AG  
Böltzchi 5  
6023 Rothenburg  
Telefon 041 319 26 00  
Fax 041 319 26 09

info@hoecker-polytechnik.ch  
www.hoecker-polytechnik.ch

## Innovative Technik für alle, die Holz lieben

▪ Absaugen ▪ Abscheiden ▪ Brikettieren ▪ Entstauben ▪ Filtern ▪ Zerkleinern



**HÖCKER**  
**POLYTECHNIK**

Always one idea ahead

HÖCKER POLYTECHNIK AG Böltzchi 5 • CH-6023 Rothenburg • T 041 319 26 00 • info@hoecker-polytechnik.ch

www.hoecker-polytechnik.ch

- 100** Kündig AG, Hofstr. 95, 8620 Wetzikon, 043 477 30 01, Fax 043 477 30 09  
 101 Langzauner Ges.m.b.H., A-4772 Lambrecht, +43 7765 231-0, Fax +43 7765 231-85  
 102 Leuco AG, Neudorfstr. 69, 9430 St. Margrethen, 071 747 80 80, Fax 071 747 80 74  
 103 merz + benteli ag, Freiburgstr. 616, 3172 Niederwangen, 031 980 48 48, Fax 031 980 48 49  
 104 Michel R. & Co., Nordring 2, 8854 Siebnen, 055 440 29 01, Fax 055 440 55 27  
 105 Müller J.P. AG, Tödistr. 48, 8810 Horgen, 043 244 10 50, Fax 043 244 10 51  
 106 Naf Service und Maschinen AG, Industriestr. 29, 9100 Herisau, 071 353 09 09, Fax 071 353 09 00  
 107 Näpfli Schleiftechnik AG, Kastanienweg, 6375 Beckenried, 041 620 16 30, Fax 041 620 31 51  
 108 Nestro-Lufttechnik GmbH, An der Wethau 1, D-07619 Schkölen / Thür., +49 36694 410, Fax +49 36694 41 260  
 109 Neue Protechnik AG, Industriestr. 7, 5432 Neuenhof, 056 460 40 00, Fax 056 460 40 01
- 110** Nordson (Schweiz) AG, Barmenstr. 13, 7324 Vilters, 061 411 38 38, Fax 061 411 38 18  
 111 Obrist Handelsfirma GmbH, Hemschlenstr. 1, 6006 Luzern, 041 370 91 82, Fax 041 370 91 82  
 112 OPO Oeschger AG, Steinackerstr. 68, 8302 Kloten, 044 804 33 11, Fax 044 804 33 99  
 113 PB Swiss Tools GmbH, Bahnhofstr. 24, 3457 Wasen im Emmental, 034 437 71 71, Fax 034 437 71 90  
 114 PCM Willen S.A., Route du Grammont 101, 1844 Villeneuve, 021 967 33 66, Fax 021 960 38 95  
 115 Peiseler Wilhelm GmbH & Co. KG, Clemenshammer 2, D-42855 Remscheid, +49 74091, Fax +49 76992  
 116 PEMATECO GmbH, Bethlehemstr. 36, 3027 Bern, 031 992 00 56, Fax 031 992 74 73  
 117 Peter R. AG, Weieracherstr. 9, 8184 Bachenbülach, 044 872 40 40, Fax 044 860 85 18  
 118 Peterhans Handwerkercenter AG, Landstr. 4, 5436 Würenlos, 056 268 69 69, Fax 056 268 69 68  
 119 Pferd-Vitex (Schweiz) AG, Zürichstr. 38b, 8306 Brüttisellen, 044 805 28 28, Fax 044 805 28 00
- 120** Polytechnik Swiss AG, Calandariaweg 2, 6405 Immensee, 041 784 10 40, Fax 041 784 10 45  
 121 Prebena AG, Zelgstr. 95, 3661 Uetendorf, 033 346 61 81, Fax 033 346 61 82  
 122 Rausser Handelsfirma, Lohwisstr. 50, 8123 Ebmatingen, 044 823 60 60, Fax 044 823 60 66  
 123 Reese + Fischer GmbH & Co. Napoleon - Werkzeuge, Nietheimerstr. 30, D-73432 Aalen-Niesitz, +49 7367 96 97 10, Fax +49 7367 96971-99  
 124 Reichenbacher Hamuel GmbH, Rosenauer Str. 32, D-96487 Dörfles-Esbach, +49 9561 599-0, Fax +49 9561 599-199  
 125 Reinhard H. AG, Brückenstr. 2, 4950 Huttwil, 062 962 24 24, Fax 062 962 23 72  
 126 REX METALL AG, Schwarzenburgstr. 586, 3144 Gasel, 031 848 10 30, Fax 031 848 10 40  
 127 Rofo AG, Seeblick 1, 3213 Kleinbödingen, 026 674 93 93, Fax 026 674 93 94  
 128 Sägerei Wildegg Schmid AG, Aarauerstr. 19, 5103 Wildegg, 062 893 12 26, Fax 062 893 11 43  
 129 Samvaz SA, Case postale 80, 1618 Châtel-St.-Denis, 021 948 34 34, Fax 021 948 34 35
- 130** Schächli Ernst & Co. AG, Tödistr. 62, 8810 Horgen, 044 728 80 00, Fax 044 728 80 01  
 131 Schwarz Stahl AG, Industriestr. 21, 5600 Lenzburg, 062 888 11 11, Fax 062 888 11 90  
 132 SDE Schmitt-Degenhardt Elektr. GmbH, Ramscheider Str. 5, D-57413 Finnentrop, +49 2724 682, Fax +49 2724 8232  
 133 SDL Schweiz, Drahtziegelwerk AG, Beundenrain 7-11, 4932 Lotzwil, 062 919 44 14, Fax 062 919 44 20  
 134 Serva Air Systems AG, Aeschwuhstr. 54, 4665 Oftringen, 062 789 77 00, Fax 062 789 77 01  
 135 SFS unimarket AG, Nefenstr. 30, 9435 Heerbrugg, 0848 80 40 10, Fax 0848 80 40 70  
 136 sia Abrasives Schweiz Division of sia Abrasives Industries AG, Mühlewiesenstr. 20, 8501 Frauenfeld, 052 724 44 44, Fax 0800 800 544  
 137 Sigrist & Müller AG Holzbearbeitungswerkzeuge, Landstr. 26, 8197 Rafz, 043 433 30 80, Fax 043 433 30 90  
 138 Spewe AG, Hauptstr. 332, 5326 Schwaderloch, 056 203 03 30, Fax 056 203 03 30  
 139 Spray-Technik Christen, Maiengrün 2, 6206 Neuenkirch, 041 460 50 63, Fax 041 460 50 62
- 140** SST Schärff & Schleiftechnik AG, Turnerstr. 32, 4058 Basel, 061 312 27 27, Fax 061 312 27 17  
 141 Starcke GmbH & Co. KG, Postfach 12 60, D-49304 Melle, +49 5422 966-0, Fax +49 5422 966301  
 142 Steinemann Technology AG, Schoretshuebstr. 24, 9015 St. Gallen, 071 313 51 51, Fax 071 313 52 52  
 143 steiner b + i gmbh, Striegelgasse 2, 6214 Schenk, 041 921 13 01, Fax 041 922 18 87  
 144 STIHL VERTRIEBS AG, Isenrietstr. 4, 8617 Mönchaltorf, 044 949 30 30, Fax 044 949 30 20  
 145 Striebig AG, Grossmatte 26, 6014 Luzern, 041 259 53 53, Fax 041 259 53 50  
 146 Studer Schleiftechnik AG, Hauptstr. 2, 5732 Zetzwil, 062 767 10 70, Fax 062 767 10 79  
 147 Stürm & Co. Maschinen, Feilbenstr. 2, 9403 Goldach, 071 841 40 78, Fax 071 841 42 32  
 148 Suter-Curtins Nolting-Feuerungstechnik, Rufibergstr. 7, 6415 Arth, 041 855 32 71, Fax 041 855 32 74  
 149 Tec BR Bühler AG, Tösstalstr. 140, 8488 Turbenthal, 052 397 27 00, Fax 052 397 27 01

4

**ES IST VOLLBRACHT**

**P**

**PALL-X 98 GOLD ist die Krönung für jede Parkettoberfläche.**

**Für jede Oberfläche einen aussergewöhnlichen Schutz sowie eine beeindruckende Optik.**

[www.pallmann-schweiz.ch](http://www.pallmann-schweiz.ch) **PALLMANN**

**DSW-400, passt zu mir**  
**bodenständig | vielseitig | kraftvoll**

Neues DSW-400 Anwendungsvideo

**Sie wollen die Vielseitigkeit der DSW-400 erleben?**  
 Dann melden Sie sich bei Ihrem Derendinger Fachberater und vereinbaren Sie einen Termin für eine Baustellenvorführung.

[www.dsderendinger.ch](http://www.dsderendinger.ch) **Derendinger**

## Die Scharfmacher aus dem Berner Oberland

### Schärfen ist eine unserer Kernkompetenzen!

**Egal, ob Bohrwerkzeuge oder andere Werkzeugschneiden – wir bringen Ihre Schneiden wieder in Topform!**

Die BERGER technologie GmbH ist eine international tätige Kleinunternehmung mit Sitz in Gwatt bei Thun. Wir produzieren mit eigener Fertigung und verkaufen weltweit Mehrspindelbohrköpfe und Bohrerschleifmaschinen/Werkzeugschleifmaschinen für die metall- sowie die holzverarbeitende Industrie.



Vor einigen Jahren haben wir zusammen mit verschiedenen Fachleuten aus den Bereichen Holzbearbeitung und Schleiftechnik eine neue PROFI-Stechbeitel- und Handhobelmesser-Schleifmaschine entwickelt. Die Prototypen wurden während mehr als einem Jahr in verschiedenen Holzbearbeitungsfirmen intensiv auf Herz und Nieren getestet.

Anfang Januar 2014 stellten wir die Maschine in der Schweiz der breiten Öffentlichkeit vor, und prompt erfreute sich die WTG-1 einer grosser Nachfrage. Vor allem mit der massiven Bauweise und dem einfachen Handling konnte die WTG-1 Maschine bei den Anwendern punkten. Einzigartig ist auch das Preis-Leistungs-Verhältnis!

### WOOD-TOOL-GRINDER / WTG-1

Die WTG-1 ist die preiswerteste PROFI-Stechbeitel- und Handhobelmesser-Schleifmaschine auf dem Markt!

Für ein genaues und rationelles Arbeiten ist eine perfekt geschliffene, rasiermesserscharfe Werkzeugschneide ein absolutes Muss!

Mit unserer Schleifmaschine schärfen Sie Ihre Werkzeuge: schnell, einfach, genau und preiswert ...

### Ihre Vorteile

- Sehr präzise – stabile und beständige Bauweise
- Schnell – in nur 30 Sekunden schleifen Sie eine perfekte gratlose Schneide
- Äusserst einfach zu bedienen, auch für Auszubildende und Ungerlernte
- Trockenschleifprinzip, d.h. keine Probleme mit Feuchtigkeit (Wasser/Öl)
- Stufenlose Schnittwinkleinstellung
- Sie kaufen weniger neue Werkzeuge, dadurch geringere Unterhalts- und Fixkosten
- WTG-1 ist weltweit die preiswerteste PROFI- Stechbeitel- und Hobelmesser-Schleifmaschine auf dem Markt!

### Hergestellt in der Schweiz = Quality

### Aufbau der Maschine

Die WTG wird von einem leistungsstarken 500 Watt Motor angetrieben. Als Laufschiene dient eine staubgeschützte, hochpräzise und kugelgelagerte Profilschienenführung wie sie tausendfach in Werkzeugmaschinen, Industrierobotern und Präzisions-Sondermaschinen eingesetzt wird.

Die stufenlose Schleifzustellung wird über eine genaue und selbsthemmende Schwabenschwanzführung realisiert. Die Werkzeugspannung erfolgt sicher und stabil über ein Parallel-Klemmsystem.

### Technische Daten

Gewicht:	20 kg
Anschluss:	230 Volt
Motor:	500 Watt
Drehzahl:	3000 U/min
Schleifbare Werkzeugbreite:	5–60 mm
Schnittwinkel Einstellung:	25–30 Grad stufenlos
Hauptschleifscheibe:	Spezial-Edelkorund Ø 100 mm
Polierscheibe/Schwabfelscheibe:	Spezial-Typ ROTAX Ø 150 mm

Ihr direkter Ansprechpartner: marc.broennimann@bergertech.ch

Berger technologie GmbH  
C.F.L. Lohnerstrasse 28E  
3645 Gwatt  
Telefon 033 336 15 66  
Fax 033 336 16 66

info@bergertech.ch  
www.bergertech.ch

# Wood-Tool-Grinder WTG-1

**Schärfen Sie Ihre Werkzeuge selbst – schnell, einfach, genau und preiswert!**

**BERGER**  
technologie GmbH  
C.F.L. Lohnerstrasse 28E  
CH-3645 Gwatt | Thun  
Telefon +41 (0) 33 336 15 66  
Fax +41 (0) 33 336 16 66  
www.bergertech.ch  
info@bergertech.ch

**Holzwerkzeug-Schleifmaschine**  
für Stechbeitel, Stemmeisen,  
Hobelmesser und Handwerkzeuge  
der Schleifwinkel ist stufenlos  
einstellbar, Standard 25–30°

**swissquality**

- 150** Tomwood AG, Gartenstr. 4, 4537 Wiedlisbach, 032 636 62 62, Fax 032 636 62 60  
 151 Tonet AG, Bodenackerstr. 27, 4657 Dulliken, 062 295 09 11, Fax 062 295 09 55  
 152 TWA Theodor Willmann Arisdorf, Schützenhausweg 13, 4422 Arisdorf, 061 402 00 34, Fax 061 402 00 36  
 153 Venjakob Maschinenbau GmbH & Co. KG, Augsburgstr. 4-6, D-33378 Rheda-Wiedenbrück, +49 5242 96030, Fax +49 5242 9603-40  
 154 Vivaldi Werkzeuge GmbH, Bramenstr. 11, 8184 Bachenbülach, 044 862 42 41, Fax 044 862 42 44  
 155 Vogel Martin AG, Gempenstr. 17, 4413 Büren, 061 933 06 24, Fax 061 933 06 28  
 156 Waltherswiss GmbH, Bürenstr. 9, 3293 Dotzigen, 032 351 41 44, Fax 032 351 21 66  
 157 Webaria AG, Bärenmatte 1, 6403 Küssnacht am Rigi, 041 741 44 55, Fax 041 741 28 38  
 158 Weber Farbspritzgeräte + Zubehör AG, Neustadtstr. 5, 8317 Tagelswangen, 052 355 15 35, Fax 052 355 15 30  
 159 Weeke Bohrsysteme GmbH, Bunzstr. 10-16, D-33442 Herzebrock-Clarholz, +49 2521 842-0, Fax +49 2521 842-67
- 160** WEIMA Maschinenbau GmbH, Bustadt 6-10, D-74360 Ilsfeld, +49 7062 95 70-0, Fax +49 7062 95 70-90  
 161 Weinig Grecon GmbH & Co. KG, Hannoversche Str. 58, D-31061 Alfeld-Hannover, +49 5181 939 0, Fax +49 5181 939 225  
 162 WISAG, Bruggacherstr. 24, 8117 Fällanden, 044 317 57 57, Fax 044 317 57 77  
 163 Würth AG, Dornwydenweg 11, 4144 Arlesheim, 061 705 91 11, Fax 061 705 96 39  
 164 Zivo AG Automation, Grossweidweg 25, 3174 Thörishaus, 031 889 05 55, Fax 031 889 05 68

nirt bzw. stark reduziert werden. So sollten beim Einspannen von Schaftwerkzeugen Minimal/Maximal-Drehmomentwerte dringend beachtet werden. Dazu ist es unabdingbar, die entsprechenden Werkzeugaufnahmen zu kennen und entsprechend einzusetzen.

### Verschiedene Systeme am Markt

Bisher sind vor allem Spannzangensysteme, Warm- und Kaltschrumpfaufnahmen sowie Hydrospannfutter bekannt. Warm- und Kaltschrumpfaufnahmen sind jeweils abhängig vom zu spannenden Schaftdurchmesser. Soll heissen, es müssen jeweils Werkzeugaufnahmen mit verschiedensten Nenndurchmessern vorgehalten werden. Zudem ist der Aufwand des eigentlichen Schrumpfvorganges nicht zu unterschätzen. Dieser Service wird meist von Schleifservicepartnern erledigt. Einzuplanen ist dadurch ein deutlicher Zeitverlust, dem nur durch deutliche Stückzahlerhöhung der Werkzeugaufnahmen zu begegnen ist. Beim Hydraulikspannfutter entfällt diese Serviceleistung, jedoch ist auch dieses Spannmittel immer vom Nenndurchmesser der einzuspannenden Schäfte abhängig.



(v.li.n.re.) T-Tool 5-Achs-Werkzeugaufnahme  
 Montagevorrichtung mit Sperrgabel, Drehmomentadapter  
 Zeta-Woodline, Innenliegendes Zeta-Sicherheitssystem,  
 Zeta-Woodline Spannkombination, Zeta-Woodline  
 (Fotos: T-Tool Precision).

Zusätzlich ist auch mit Reduktionshülsen eine gewisse Flexibilität zu erreichen. Leider sind diese Reduktionshülsen (Adapter) sehr teuer und im weitesten Sinne nichts anderes als eine genaue Qualitätsspannzange.

### Kompaktes und flexibles Spannsystem

Damit Anwender von CNC-Maschinen weitestgehend flexibel bleiben und ihre Schneidwerkzeuge ohne Zusatzserviceleistung kostengünstig selbst wechseln können, hat TTool die neuen «Super-speed» Aufnahmen mit innenliegendem Spannsystem in variablen

Spanndurchmessern und ebenso verschiedensten A-Längen (Nutzlängen) entwickelt. Der Grundgedanke liegt darin, ein kompaktes Spannsystem anzubieten, welches alle Vorzüge der Aussenkontur eines Warm bzw. Kaltschrumpffutters aufweist, aber dennoch dem Anwender die Flexibilität lässt, das Schneidwerkzeug zu wechseln, wenn es eben gewechselt werden muss – unabhängig von irgendwelchen Service- oder Nachschleifpartnern. Die Basis für diese innenliegende Spannkontur liegt an der Profildform der neuen Zeta-Spannmutter. Dieses Profil ermöglicht es, dass die Bedienelemente, wie z. B. Drehmomentstecknüsse, Eindrehhilfen, Drehmomentadapter oder auch Handspannschlüssel, abrutschsicher auf der Spannmutter aufgesetzt werden können, um somit die entsprechenden vorgegebenen Drehmomente beim Spannvorgang in definierter Form auf die Spannmutter/Werkzeugschäfte übertragen zu können. Diese Abrutschsicherheit ist eine Grundvoraussetzung für eine sichere Handhabung dieser Werkzeugaufnahmen. Zusätzliche Voraussetzung ist ein Qualitätsdrehmomentschlüssel sowie ein stabiler Montageblock, auf dem die Aufnahmen sicher arretiert werden können, damit der Bediener sich voll auf den eigentlichen Spannvorgang konzentrieren kann. Denn exakt dieser Aspekt wird oftmals unterschätzt und sozusagen am falschen Ende gespart.

# HOLZPROFIL

4950 Huttwil, Tel. 062 959 77 88 Fax 062 959 77 78

**Profileleisten in allen Formen & Farben**



[www.holzprofil.ch](http://www.holzprofil.ch)

## Superkurze und extrem lange 5-Achs-Werkzeugaufnahmen

Das Unternehmen T-Tool Precision mit Sitz in Burladingen hat sich u. a. auf die Entwicklung, Produktion und den Vertrieb von Spannwerkzeugen und Spannwerkzeugzubehör spezialisiert.

Immer wieder kommt es vor, dass sich Anwender von CNC-Bearbeitungsmaschinen über Mass- bzw. Spannkraftveränderungen bei eingespannten Schaftwerkzeugen während laufender Produktion wundern bzw. ärgern. In extremen Fällen verliert die Werkzeugaufnahme – das Bindeglied zwischen Werkzeugspindel und Fräswerkzeug – sogar ihre Spannkraft komplett, und das Schneidwerkzeug fällt aus der Aufnahme heraus, oder es entstehen unkontrollierte Vibrationen, die schliesslich zum Bruch des Schneidwerkzeuges führen. Natürlich birgt dies für Mitarbeiter, neben den möglichen Beschädigungen an Werkzeug und Maschine, auch eine extrem hohe Gefahr für Arbeitsunfälle, die es unbedingt zu vermeiden gilt. Die Gefahr von Unfällen und Beschädigungen kann durch das Einhalten kontrollierter Vorgehensweisen bzw. definierter Drehmomente beim Einspannen der Schaftwerkzeuge eliminiert

### «Superspeed» Werkzeugaufnahme

Die «Superspeed» Werkzeugaufnahmen gibt es mit den gängigsten Werkzeugaufnahmekegeln, wie zum Beispiel HSK63F, E und A, sowie diverse SK/ISO 30 und 20, ebenso in HSK25, 32, 40 und 50E. Die A-Längen beginnen bei superkurzen 60 mm und enden derzeit bei der längsten Version mit 225 mm. Damit hat der Benutzer die Möglichkeit, die jeweils für ihn günstigste Längensversion auszusuchen, um dann ausschliesslich stabile handelsübliche Standardfräszeuge einzusetzen. Dies hat den positiven Effekt, dass auf extrem teure und speziell verlängerte Fräser oder Bohrer verzichtet werden kann. Durch die so genannte «Spindelverlängerung» beim Einsatz von «Superspeed» Werkzeugaufnahmen entstehen, im Gegensatz zu meist sehr instabilen Verhältnissen bei verlängerten Schneidwerkzeugen, deutlich stabilere Arbeits- bzw. Fräsoperationvoraussetzungen an der Spitze der Werkzeugaufnahmen.

Die «Superspeed» Werkzeugaufnahmen sind extrem schwingungsdämpfend aufgebaut, wodurch es ohne weiteres möglich ist, auch weit auskragende Werkzeuge mit höchsten Drehzahlen laufen zu lassen. Bis zu 36 000 min<sup>-1</sup> sind möglich, sofern es die Maschinenspindeln überhaupt zulassen.

Durch die Kombination hoher Drehzahlen mit hohen Vorschubraten und definiert drehmomentgespannten Schaftwerkzeugen werden generell beste Oberflächen, lange Werkzeugstandzeiten, eine spindelschonende Arbeitsweise und hohe Massgenauigkeiten erreicht. Alternativ zu dem innenliegenden Zetaprofil gibt es dieses Profil auch als Zeta-Woodline Profil für alle gängigen Spannsysteme mit aussenliegenden Spannmütern und Innengewinde, wie zum Beispiel die OZ1825 Spannmutter für die sogenannte Homagspannzange (462E, DIN6388) oder für ER32, ER40 (DIN6499) Spannsysteme, wie sie hauptsächlich auf italienischen CNC-Maschinen eingesetzt werden.

Zusätzlich bietet T-Tool die OZ1825-Kompakt Version an, wiederum für die Spannzange OZ1825 (so genannte Homagspannzange), jedoch bei reduziertem Aussendurchmesser der Spannmutter (50 mm statt 60 mm), was eine deutlich reduzierte Störkantensituation und zusätzlich auch eine deutliche Gewichtseinsparung der Werkzeugaufnahme bewirkt.

#### Vorteile der «Superspeed» Werkzeugaufnahmen

- deutlich verbesserter Störkantenbereich, durch schmale, kompakte Bauweise beim Einrichten
- deutlich verbesserte Sicht auf das eigentliche Schneidwerkzeug, hauptsächlich beim Einrichten von 5-Achsmaschinen, insbesondere bei Schwenkoperationen
- hohe Drehzahlen erreichbar (bis zu 36 000 min<sup>-1</sup>, G2.5)
- hervorragende Dämpfungseigenschaften, erreichbar durch definiert übertragene hohe Drehmomente
- kaum Vibrationen, welche vom Werkzeughalter ausgehen
- extreme Laufruhe für spindelschonende Bearbeitungen mit langen Werkzeugstandzeiten,
- hervorragende Oberflächenqualität der bearbeiteten Werkstücke
- tiefe Kavitäten zu bearbeiten ist ohne Probleme erreichbar durch die lange und kompakte Bauweise der Werkzeugaufnahmen
- hohe Rundlaufgenauigkeit (Aussenkegel zu Innenkegel immer max. 0,005 mm),
- grosse Spanndurchmesservarianz von 2 bis 25 mm.

Diese Kompaktwerkzeugaufnahme gibt es wiederum in gestuften A-Längen, beginnend von 76 mm in mehreren Schritten bis 225 mm. Dadurch ist dieses Spannsystem auch für den Einsatz auf 5-Achsmaschinen geeignet.

Auch für das Zeta-Woodline Profil werden generell Sicherheitsprofilspannschlüssel und Drehmomentadapter mit den gleichen Anschlussmassen wie für das innenliegende Spannsystem ange-

boten. Somit kann zum Beispiel der gleiche Drehmomentschlüssel für beide Systeme verwandt werden. Auch beim Zeta-Woodline Profil ist es nach erfolgtem Einrasten in die Profilkontur unmöglich, beim eigentlichen Spannvorgang unkontrolliert abzurutschen. Dadurch sind sichere Spannvorgänge und definiertes Übertragen von Drehmomenten gewährleistet.

Ein sehr interessanter Aspekt ergibt sich dadurch, dass sämtliche Zeta-Woodline-Spannmütern gegen alle bisher etablierten Spannmütern austauschbar sind.

Somit können jederzeit gebrauchte und im Produktionsbetrieb eingesetzte Spannfutter durch einfachen Austausch sicherheitstechnisch verbessert werden und zusätzlich durch die Verwendung von Drehmomentschlüsseln und entsprechenden Adaptern mit dem exakten Drehmoment gespannt werden.

#### Fazit

Zusammenfassend ist festzustellen, dass das Spektrum an Werkzeugaltern für CNC-Bearbeitungszentren durch das Zeta-Spannsystem um ein interessantes Angebot erweitert wurde. Vor allem die dadurch erreichbare Flexibilität des Anwenders bei gleichbleibender oder gar verbesserter Bearbeitungsqualität überzeugt Nutzer des Systems in hohem Masse. Das Zeta und Zeta-Woodline Profil ermöglichen eine grosse Vielfalt von neuartigen Werkzeugaufnahmen im CNC-Bereich.

HWS AG  
Grundstrasse 16  
8712 Stäfa  
Telefon 044 926 33 22  
Fax 044 926 33 32

info@hws-tools.ch  
www.hws-tools.ch

**HWS Tools**

Bestellen Sie sich das verfeinerte Bohr- und Fräs-Programm unter: [katalog@hws-tools.ch!](mailto:katalog@hws-tools.ch)

**HWS AG**  
Holzbearbeitungs-Werkzeuge-Stäfa AG

Tel.: +41 44 926 33 22  
Fax: +41 44 926 33 32  
[www.hws-tools.ch](http://www.hws-tools.ch)

# Vorsprung durch Leistung



Die SPRINT Werkzeuglinie für hohen Vorschub und grosse Zerspanungsleistung.

**OERTLI**   
Excellence in solid wood

OERTLI Werkzeuge AG  
Hofstrasse 1 CH-8181 Höri  
Tel. +41 44 863 75 11  
Fax +41 44 863 75 12  
info@oertli.ch oertli.com

## Neue Einsatzgebiete mit dem Diamant SPRINT Fräser

Im Holzbau, für die Zerspanung von Massivholz in der Fensterfertigung, bei der universellen Bearbeitung für die Türenindustrie – Einsatzgebiete, wo die Anwendung von Diamant-Fräsern unmöglich schien, profitieren heute vom neuen SPRINT Fräser.



Die neue Diamant SPRINT-Familie zeichnet sich gegenüber einem normalen Diamant-Fräser durch einen wesentlich grösseren Achswinkel und einen grosszügigen Spanraum aus. Speziell auf die Massivholzbearbeitung abgestimmte Geometrien erbringen eine hervorragende Zerspanungsleistung.

Lange Standzeiten und gute Oberflächenqualitäten überzeugen die Anwender: «Die Vorteile gegenüber einem Fräser mit Hartmetall-Schneiden überwiegen klar. Es sind dies eine bessere Oberflächengüte, keine Schneidenwechselzeiten, ein höherer Vorschub», sagt Christoph Schwab, Produktionsleiter bei J. Stocker Fensterbau AG, der den Diamant-Fräser bereits über 12 Monate zum Zerspanen von Rahmen-Aussenkanten in Fichte und Tanne einsetzt.

Wir unterscheiden bei unseren SPRINT Fräsern nach den unterschiedlichen Einsatzzwecken: Fensterbau, Holzbau, Türenindustrie und universelle Bearbeitung. Für jede Anforderung steht der geeignete Fräser zur Verfügung. Und dank der grossen Nachschärfzone ist ein mehrmaliges Nachschärfen möglich.

### Das Unternehmen

OERTLI produziert Werkzeuge für die maschinelle Holzverarbeitung mit Schwerpunkt Massivholz. Der Spezialist für Systemwerkzeuge für die Fenster- und Türenindustrie ist mit sieben Tochtergesellschaften und zahlreichen Partnerfirmen weltweit vertreten. Die Firma beschäftigt insgesamt 220 Mitarbeitende und realisiert einen Gruppenumsatz von 40 Mio. CHF.

OERTLI Werkzeuge AG  
Hofstrasse 1  
8181 Höri  
Telefon 044 863 75 11  
Fax 044 863 75 12

info@oertli.ch  
www.oertli.ch

## Ihr Partner für CNC-Bearbeitungstechnologie

Seit 2007 steht die DREATEC GmbH als spezialisierter Leistungs-partner für Maschinen, Technik und Service mit Schwerpunkt CNC-Anlagen, dem Interessenten und Kunden zur Verfügung.

Der stetig wachsende Kundenstamm, bestehend aus Gewerbe- und Industriebetrieben, profitiert von innovativer Technik und voll-umfänglicher Serviceunterstützung.

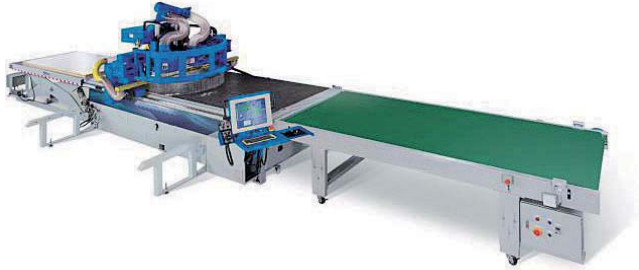

Bearbeitung technischer Werkstücke aus Holz: Wir bieten Produktionslösungen zur Fertigung technischer Werkstücke aus Kunststoff, Holz, Nichteisenmetall und Composites.



Dreatec repräsentiert als autorisierter Vertriebspartner einen der weltweit grössten Maschinenhersteller für die Bereiche Kunststoff-, Holz- und Nichteisenmetallbearbeitung.

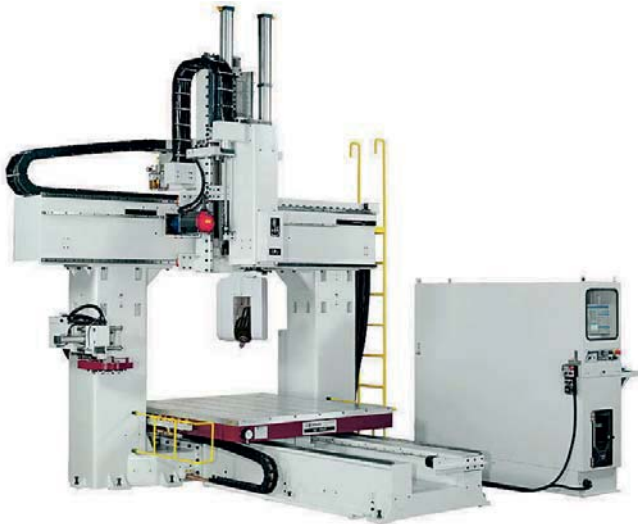

Der taiwanische Maschinenhersteller ANDERSON INDUSTRIAL CORPORATION Ltd. ist bekannt für industrielle Qualität und die robuste Bauweise. Die Maschinen werden im Werk Taiwan nach unseren Vorgaben optimal vorbereitet und nach Anlieferung bei uns in Thörigen ergänzt und vollendet.

DREATEC GmbH  
Buchsstrasse 24  
3367 Thörigen  
Telefon 062 923 77 37  
Fax 062 923 77 38

service@dreatec.ch  
www.dreatec.ch

CNC SUPPORT FOR PLASTIC AND WOOD  
**DREATEC**  
CNC Anlagentechnik für die Kunststoff- und Holzbearbeitung

- CNC Maschinen
- Zubehör
- Service

**Anderson Group**  
cnc technology since 1972



Industrielle Portalfräsmaschinen zur Bearbeitung technischer Kunststoffe.

- CNC Plattenverarbeitung / Nesting
- CAD/CAM Programmiersysteme
- Vakuum Spanntechnik
- Vakuum Handling

DREATEC GmbH  
CNC Anlagentechnik  
Buchsstrasse 24  
CH-3367 Thörigen

phone: 062 923 77 37  
mail: service@dreatec.ch  
web: www.dreatec.ch

## Viel Leistung auf wenig Raum

### Vier Profis über die WEEKE BHX 200

Kompakt, smart, vertikal: Die BHX 200 von WEEKE punktet mit innovativer CNC-Technik auf minimalem Raum. Für maximale Flexibilität sorgen dabei etwa zwei unabhängig verfahrbare High-Speed-Bohrgetriebe, CNC-gesteuerte Spannanzgen, eine 9 kW starke HSK-Frässpindel mit 4-fach-Werkzeugwechsler sowie ein optionales Dübelaggregat. Auf weniger als 10 Quadratmetern Grundfläche entfaltet die Maschine damit eine Power, die in dieser Leistungsklasse ihresgleichen sucht.



Die technische Ausstattung der BHX 200 sowie ihre auf Wunsch erhältlichen Zusatzaggregate sind beeindruckend und der Schlüssel zu einer passgenauen Maschinenauslegung für individuelle Fertigungsanforderungen. Als Extras stehen neben dem bereits angesprochenen Dübelaggregat zum Beispiel auch eine vollautomatische Lösung zur längenabhängigen Bearbeitung in X-Richtung zur Verfügung, eine Barcodeanbindung für den automatischen Programmstart per Scanner und eine leistungsstarke Werkstückrückführung für die hochdynamische Korpusbearbeitung.



Automatisches Dübeleintreiben.

Doch wer wissen will, was die BHX 200 in der Praxis wirklich zu leisten vermag, muss die Anwender fragen und direkt in die Fertigung gehen. Wir haben genau das getan und Profis aus vier Schweizer Unternehmen zu ihren Erfahrungen mit der BHX 200 befragt.

### WEEKE BHX 200 – Kraftpaket auf unter 10 m<sup>2</sup>

- Platzsparend durch die vertikale Bauweise
- Keine Rüstzeiten durch CNC-gesteuertes Spannanzgensystem
- Schnelle Bohrbearbeitungen durch Split-Head-Technologie
- Ressourcenschonend durch vakuumlose Spannentechnik

Mehr erfahren Sie direkt unter [www.weeke-bhx200.de](http://www.weeke-bhx200.de)



Schwingförderer für Dübel.

### Aus welchen Gründen haben Sie sich für die WEEKE BHX 200 entschieden?

Wir arbeiten mit Maschinen der HOMAG Group seit Jahren sehr erfolgreich – mit der HOMAG Venture 5 auch im CNC-Bereich. Allerdings war die Maschine seit langem zu mehr als 100 Prozent ausgelastet. Als wir dann vor einem Jahr unseren Neubau in Morgarten beziehen konnten, nutzten wir die Chance zum Ausbau der Bohr- und Fräressourcen und installierten zusätzlich die BHX 200. Auf ihr können wir mit den gleichen Barcodeprogrammen wie auf der Venture 5 arbeiten. Das ist ein grosser Vorteil, da wir jetzt flexibel und kurzfristig entscheiden können, was auf welcher Maschine produziert wird.

### Was ist, aus Ihrer Sicht, die grösste Stärke der Maschine?

Die Geschwindigkeit. Bei einigen Bohrbearbeitungen arbeitet die BHX parallel mit zwei Bohraggregaten und dadurch doppelt so schnell. Durch das vakuumfreie Spannsystem entfällt auch die Positionierung der Sauger, das spart nochmal Zeit und senkt zudem die Energiekosten im laufenden Betrieb.

### Hat sich die Investition für Sie gelohnt?

Ja, sehr sogar! Mit der BHX 200 ist es uns gelungen, relativ preiswert eine erhebliche Kapazitätssteigerung zu erreichen. Wir produzieren flexibler, ergonomischer und einfacher. Kurz: Die neue Maschine ergänzt unser horizontales Bearbeitungszentrum optimal – und dies auf kleinstem Raum.

«Wir konnten unsere Produktionskapazität massiv steigern – bei gleichbleibend hoher Genauigkeit in der Fertigung.»



Sven Baumann, Geschäftsführer Blattmann und Odermatt AG in Oberägeri, [www.kuechentraeume.ch](http://www.kuechentraeume.ch).

### Effiziente Arbeitsabläufe sind das A und O in der Produktion. Hat die BHX 200 Ihre Erwartungen diesbezüglich erfüllt?

Wir konnten unsere Arbeitsabläufe bei unverändert hoher Qualität deutlich beschleunigen. Die Gründe dafür liegen nicht nur bei der wirklich schnellen BHX 200. Wichtig ist das Zusammenspiel aller Bearbeitungsstationen – und in diesem Punkt sind wir mit unseren HOMAG Group Maschinen sehr gut aufgestellt. Wir fräsen Werkstücke zum Beispiel nicht mehr auf Grösse. Alle Teile kommen auf Mass geschnitten von der HOLZMA Plattenaufteilsäge, gehen nach dem Kantenanleimen direkt weiter zur CNC-Bearbeitung und werden anschliessend palettiert. Das Ganze ist bei uns ein fließender, präzise getakteter Prozess.

### Wie zufrieden sind Sie mit der neuen Split-Head-Technologie der BHX 200?

Diese Technologie ist aus unserer Sicht ein echter Gewinn. Durch die beiden parallel und unabhängig voneinander arbeitenden Aggregate ist das Bohren auf der BHX sehr rationell. Für grosse Zeitersparnis sorgen zudem weitere Features wie das automatische Eintreiben der Dübel.

### Ihr Fazit?

Unsere hohen Erwartungen wurden erfüllt. Jetzt arbeiten wir daran, die BHX 200 in der Produktion noch besser einzusetzen und alle Abläufe weiter zu optimieren.

«Die neu installierte BHX 200 entlastet unsere CNC-Fertigung erheblich, sodass wir nicht mehr zwingend im Schichtbetrieb arbeiten müssen.»



Andreas Mark, Geschäftsführer Roesch Schreinerei AG in Diessenhofen, [www.roeschag.ch](http://www.roeschag.ch).

### Sie haben in eine BHX 200 investiert, obwohl Sie mit dem HOMAG BAZ 211 bereits über eine leistungsstarke CNC-Maschine verfügten. Warum?

Die neue Maschine ist kein Ersatz für das BAZ 211, sondern aus unserer Sicht die perfekte Ergänzung. Denn dank guter Auftragslage entwickelte sich die CNC-Bearbeitung bei uns mehr und mehr zum Flaschenhals. Mit der BHX haben wir jetzt wieder genug freie Kapazität und die nötigen Spielräume für weiteres Wachstum. Die komplexe Türen- und Rahmenproduktion erledigen wir weiterhin auf dem BAZ 211, viele andere CNC-Bearbeitungen übernimmt aber inzwischen unsere neue BHX 200 – und zwar in beeindruckender Geschwindigkeit.

### Sehen Sie weitere Vorteile im Vergleich zu Ihrer liegenden CNC?

Das hohe Bearbeitungstempo ist sicherlich der grösste Vorteil. Ein Grund dafür sind die gegen Null tendierenden Rüstzeiten der BHX und die Tatsache, dass an der Maschine selbst keine Programmierarbeit mehr anfällt. Die Produktionsdaten werden per CAD vollständig im Büro erstellt und steuern die Maschine komplett. Zudem sind die Investitions- und Betriebskosten wesentlich niedriger als bei einer liegenden CNC-Maschine.

### Haben Sie Ihre Investitionsziele mit der BHX 200 erreicht?

Wir sind mit der Neuanschaffung sehr zufrieden. Im Vergleich zum BAZ 211 sind die Bearbeitungsmöglichkeiten konstruktionsbedingt zwar begrenzt, aber wenn man das weiss und die Maschine richtig einsetzt, erreicht man mit der BHX 200 enorme Effizienzsteigerungen. Davon profitieren wir inzwischen auf ganzer Linie.

«Bei der Durchlaufgeschwindigkeit haben wir in der Fertigung nicht nur einen, sondern zwei Schritte nach vorn gemacht.»



Oliver Ochsner, Produktionsleiter W. Rüegg AG in Kaltbrunn, [www.rueegg-kaltbrunn.ch](http://www.rueegg-kaltbrunn.ch).

Fortsetzung Seite 108

## Vertikales CNC-Bearbeitungszentrum für die Küchen- und Schrankbearbeitung BHX 200 von WEEKE

- Platzbedarf weniger als 10 m<sup>2</sup>
- Keine Rüstzeiten dank eines neuen Spannzangenführungssystems
- Schnellere Bohrbearbeitung durch Split-Head-Technologie
- Ressourcenschonend durch vakuumlose Spanntechnik
- Automatisches Dübel-Setzen im gleichen Arbeitsgang
- Schnellste Bearbeitung von Korpusteilen
- Innovatives Konzept für kurze Bearbeitungszyklen



HOMAG Schweiz  
Mehr Kompetenz.  
Mehr Service.  
Mehr Leistung.



HOMAG (Schweiz) AG  
Holzbearbeitungssysteme  
CH-8181 Hörli  
Tel. 044 872 51 51  
[info@homag-schweiz.ch](mailto:info@homag-schweiz.ch)  
[www.homag-schweiz.ch](http://www.homag-schweiz.ch)

PRACTIVE

BRANDT | BÜTFERING | FRIZ | HOLZMA | HOMAG | HOMAG Automation | SCHULER | WEEKE | WEINMANN

### Wie haben sich mit der BHX 200 die Abläufe in Ihrer Fertigung geändert?

Wir sind wesentlich schneller geworden und sparen dank der zwei unabhängig zueinander verfahrbaren Bohrgetriebe viel Bearbeitungszeit ein. Die Produktionsabläufe selbst haben sich aber nicht verändert, da wir mit der BHX 055 ja schon bisher ein vergleichbares, nur deutlich kleineres Modell im Einsatz hatten. Mit der Neuinvestition sind wir jetzt konsequent den nächsten Schritt gegangen, um auch grössere Teile hocheffizient bearbeiten zu können.

### Hatte das Auswirkungen auch auf Ihr Produktportfolio?

Ja, wir können jetzt Werkstücke mit wesentlich grösseren Abmessungen als in der Vergangenheit vollautomatisch auf der neuen CNC-Maschine bearbeiten. Dadurch sinken die Stückkosten. Wir sind noch wettbewerbsfähiger geworden und bieten Spitzenqualität zu fairen Preisen.

### War der Maschinenwechsel für Ihre Mitarbeiter eine Herausforderung?

Im Gegenteil: Die BHX 200 ist so einfach, sicher und komfortabel zu bedienen, dass selbst Lehrlinge schon nach kurzer Zeit völlig eigenständig mit der Maschine arbeiten können. Die Maschinensteuerung über HOMAG powerControl ist absolut intuitiv und selbsterklärend.

«Durch die BHX 200 mit Dübelaggregat sparen wir in der Montage viel Zeit ein und konnten unsere Stückkosten senken.»



Martin Läng, Geschäftsführer Läng Schreinerei und Küchenbau AG in Ersigen, [www.laeng.ch](http://www.laeng.ch).

Homag (Schweiz) AG  
Haldenstrasse 5  
8181 Höri  
Telefon 044 872 51 51  
Fax 044 872 51 52

[info@homag-schweiz.ch](mailto:info@homag-schweiz.ch)  
[www.homag-schweiz.ch](http://www.homag-schweiz.ch)



**HOLZPROFILE VOM PROFI**  
**UNSER HERZ SCHLÄGT FÜR MASSIVHOLZ**



**ST+K**  
STAHEL+KÖNG AG

Willkommen bei ST+K. Was können wir für Sie tun?  
Telefon 044 938 30 90, [www.st-k.ch](http://www.st-k.ch)



[www.holzkatalog.ch](http://www.holzkatalog.ch)

Verlag Garzetti & Staiger

### EdgeExpert Programm komplettiert

#### Neue Werkzeuge für die Nullfugenbekantung

In Ergänzung zum Diamant-Oberfräser Diamaster EdgeExpert hat Leitz die beiden Fügefräser Diamaster WhisperCut und Diamaster PLUS auf Kantenperformance getrimmt. Die Vorteile: Hohe Fräsqualität bei Kanten und Mittellage sowie höhere Wirtschaftlichkeit.



Die Oberfräser Diamaster EdgeExpert von Leitz liefern Top-Kantenqualität und sind wirtschaftlich. (Foto: Leitz)

Der Name EdgeExpert steht bei Leitz für Werkzeuge, die auf das Formatieren von Plattenwerkstoffen mit anspruchsvollen Dekoren spezialisiert sind. Sie ermöglichen ausrissfreie Kantenqualität, wie zahlreiche Leitz-Kunden bestätigen, welche die neuen Fräswerkzeuge im Vorfeld der Markteinführung getestet haben. Diese Eigenschaft prädestiniert die Werkzeuge des neuen Werkzeugprogramms für die Nullfugen-Bekantungstechniken mit Laser, Plasma oder Heissluft. Im Detail umfasst das EdgeExpert Programm von Leitz die Diamaster Oberfräser für CNC-Bearbeitungszentren, die Diamaster WhisperCut Fügefräser für den Einsatz in klassischen Handwerksbetrieben und die festbestückten Fügefräser Diamaster PLUS für die industrielle Fertigung.

Andreas Kisselbach, Leiter Forschung und Entwicklung bei Leitz, erklärt die technischen Hintergründe des EdgeExpert Programms: In der Möbelfertigung habe man es häufig mit hauchdünnen Papier-

dekoren, Furnieren oder Folien- und Hochglanzbeschichtungen zu tun. Solche Oberflächenmaterialien seien besonders attraktiv. «Sie sind aber auch besonders schwierig zu bearbeiten und erfordern deshalb angepasste Werkzeugkonzepte», so der Leitz-Chefingenieur. Man habe daher die Achswinkel der Werkzeuge vergrößert. Das steigere die Fräsqualität bei der Bearbeitung der Kanten und damit die Kantenoptik. Jedoch sei das nur die eine Seite der Medaille: «Wählt man den Achswinkel zu gross, handelt man sich Qualitätsprobleme in der Mittellage ein», erläutert Kisselbach. Niedrige Werte bei der Kantenhaftung sind die Folge. Ausserdem regten zu grosse Achswinkel das Werkstück zum Schwingen an und erhöhten damit den Lärm bei der Bearbeitung. «Bei der Wahl des Achswinkels kommt es darauf an, die goldene Mitte zu finden. Nur so erhalten Sie die gewünschte Fräsqualität an Kante und in der Mittellage der Werkstoffe und damit ein Möbelteil in Top-Qualität.»



Die Diamaster WhisperCut EdgeExpert für klassische Handwerksbetriebe vereinen die Vorteile des neuen EdgeExpert Programms mit denen des bekannten Leitz-Fügefräsers. (Foto: Leitz)

Zudem hat das EdgeExpert Programm wirtschaftliche Vorteile. Bei anspruchsvollen Dekoren warten die EdgeExpert-Werkzeuge mit hohen Standwegen auf. Die Oberfräser Diamaster EdgeExpert beispielsweise kommen im Schnitt auf etwa 15-fach höhere Standwege gegenüber konventionellen Oberfräsern. Zudem lassen sich die EdgeExpert-Werkzeuge mit dem standardmässig verfügbaren Equipment für Diamantwerkzeuge nachschärfen. Das reduziert den Kosten- und Zeitaufwand für die Wiederaufbereitung der Werkzeuge des Programms, die Leitz weltweit über seine Servicestellen anbietet.

#### Das Unternehmen

Gegründet 1876 in Oberkochen/Süddeutschland, ist die Leitz-Gruppe der weltweit führende Hersteller von Werkzeugen zur professionellen zerspanenden Bearbeitung von Holz, Holzwerkstoffen, Kunststoff und Verbund-Materialien. Das Produktspektrum von Leitz umfasst das gesamte Sortiment an maschinengebrienen Präzisionswerkzeugen. In einem vollständigen Paket an Beratungs- und Servicedienstleistungen geben die 3000 Leitz-Mitarbeiter ihre ganze Erfahrung im Umgang mit Zerspanungswerkzeugen an die Leitz-Kunden weiter und verwirklichen so täglich die Ideale vom kompletten Problemlöser und produzierenden Dienstleister. Leitz-Produkte kommen in über 150 Ländern der Erde regelmässig zum Einsatz. Mit sechs Produktionsstandorten in Europa, Asien und Amerika, Leitz-Vertriebsgesellschaften und -büros in 36 Ländern, einem Netz von rund 140 Servicestationen mit Schnellfertigungen sowie Vertriebspartnern ist Leitz auf allen Kontinenten vertreten.

Leitz GmbH  
 Hardstrasse 2  
 5600 Lenzburg  
 Telefon 062 886 39 39  
 Fax 062 886 39 40

leitz@die.leitz.org  
 www.leitz.org



**Leitz  
 Service.  
 Werkzeuge  
 wie neu.**

[www.leitz.org](http://www.leitz.org)

AUF DIE LÄNGE ÜBERLEGEN

# MABA SWISSLINE-POWER

## LÄNGSSCHNITT - KREISSÄGE

Ideal zur Ergänzung:  
Die MABA MUK Untertisch-Kappsäge

Für nähere Angaben wählen Sie bitte:

Tel. 044 854 80 60, Fax 044 854 80 69

e-mail: sales@maba-maschinen.ch

www.maba-maschinen.ch



MABA MASCHINEN  
G. Riesen GmbH  
Holzbearbeitungsmaschinen  
Sandbuckstrasse 26  
8173 Neerach

So arbeiten Profis.

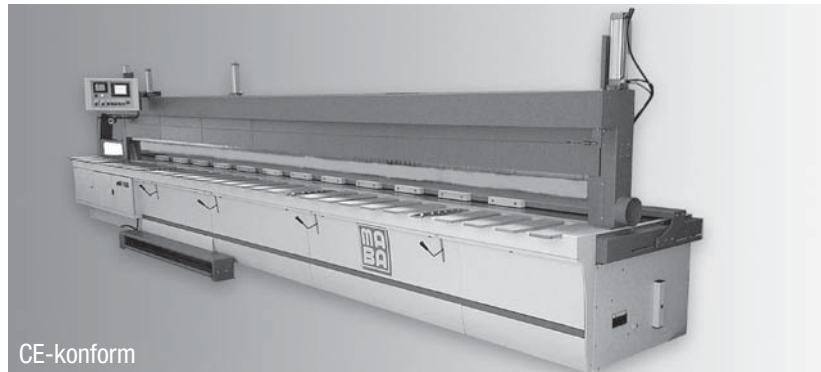

CE-konform

Die MABA SWISSLINE-POWER ist ein Schweizer Qualitätsprodukt – schnell, sicher, komfortabel – und liefert dank einer tausendfach bewährten Sägewagenführung Präzision pur.

### Professioneller Massivholz-Zuschnitt

Die automatische Längsschnitt-Kreissäge MABA SWISSLINE ist Zuschnittsäge in freitragender und speziell robuster Bauart, zum universellen Einsatz in Klein- und Mittelbetrieben. Der moderne elektronische stufenlos regulierbare Vorschub von 1 bis 80 Meter pro Minute, mit einem automatischen Schnittdruckausgleich passt sich jedem Werkstück an, vor allem bei stark astigem und buchsigem Holz. Die freiprogrammierbare Steuerung kontrolliert alle Funktionen der MABA Längsschnitt-Kreissäge und ermöglicht eine schrittweise Automatisierung der Zuschneide-Einrichtung. Das Modell SWISSLINE beinhaltet eine elektronische Positionsanzeige des Breitenanschlages sowie eine integrierte Positioniersteuerung für Absolut- und Kettenmasse. Standardmässig ist ein Optimierungsprogramm für insgesamt 5 Schnittbreiten vorgesehen. Die Bedienung der gesamten Steuerung erfolgt über ein modernes Touch-Screen-Bedienfeld.



Von der pneumatisch gesteuerten Untertisch-Kappsägen MABA werden insgesamt drei Modelle angeboten.

Das Modell MABA MUK 500 zeichnet sich durch eine hohe Schnittfolge aus, da nur eine Auf-Ab-Bewegung erfolgt. Durch eine verstellbare Anlegeschiene kann entweder die Schnitthöhe oder die Schnittbreite eingestellt werden.

Das Modell MABA MUK 800 kann für besäumte und unbesäumte Bretter eingesetzt werden. Durch die Hub-Schwenkbewegung des Sägeaggregates ist es bei diesem Modell möglich, grosse Schnittbreiten zu kappen. Das Spezialmodell MABA MUK 1000 ermöglicht die Ausführung von Winkelschnitten in einem vorher eingestellten Winkel. Die Einstellung dieses Winkels erfolgt motorisch.

Alle Modelle können mit verschiedenen Zusatzaggregaten ausgerüstet werden.

- Rollenarbeitstische im Freilauf oder angetriebene Rollen entsprechend dem Maschinentyp.
- Anlegeschiene mit grosser Massskala mit Klappanschlägen von Hand oder pneumatisch.
- Elektronisch positionierbare Längenanschläge mit Steuerungen auch im On-Line-Betrieb.

Sämtliche Kappsägen können zu automatischen Schieber-Kappanlagen adaptiert werden. In diesen Kappanlagen sind Zusatzoptionen wie Fehlerstellen-Auskappung, über ein spezielles Laser-Markierungs-Verfahren, mit integriert.

4 Alle MABA Längsschnitt-Kreissägen weisen eine Schnittbreite von 450 mm auf. Je nach Betriebsart sind auch Schnittbreiten bis zu 2500 mm einsetzbar. Alle MABA Längsschnitt-Kreissägen sind mit einer Schnitthöhe von 205 mm ausgerüstet. Optional kann die Schnitthöhe bis 300 mm erweitert werden.

MABA MASCHINEN G. Riesen GmbH  
Sandbuckstrasse 26  
8173 Neerach  
Telefon 044 854 80 60  
Fax 044 854 80 69

sales@maba-maschinen.ch  
www.maba-maschinen.ch

BAUSOFTWARE UND  
IT-DIENSTLEISTUNGEN  
FÜR  
HOLZBAUER

#### Vernetzt arbeiten:

Arbeiten Sie produktiver  
mit einer effizienten Organisation  
und innovativen Technologien.

Lassen Sie sich beraten.  
> [www.brz.eu/ch](http://www.brz.eu/ch)



Organisation und Bauinformatik

## TRIVO DISC – Der neue Schleifstar am Parketthimmel

Perfekte Parkettoberflächen sind das Ergebnis handwerklicher Leistung im Zusammenspiel mit dem Einsatz geeigneter Maschinen, Schleifmittel und Oberflächenfinish. Insbesondere geölte Oberflächen, die immer mehr auf dem Vormarsch sind, erfordern eine perfekte Vorbehandlung, vor allem beim Feinschliff, da auch kleinste Fehler später sichtbar bleiben.

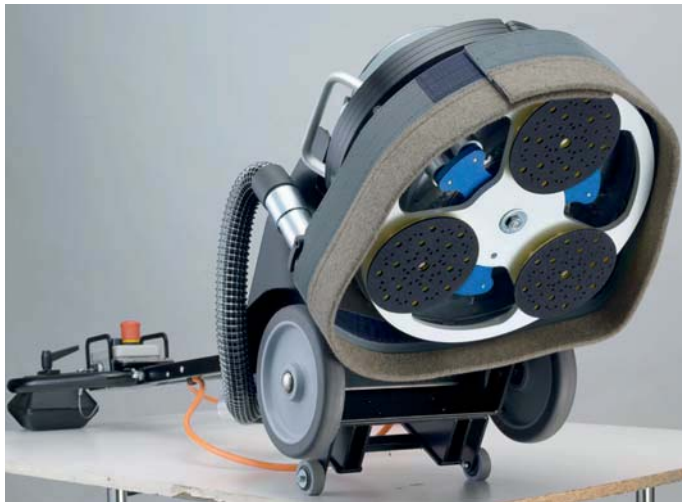

Die Hersteller von Schleifmaschinen haben in den letzten Jahren unterschiedliche Systeme für den Feinschliff von Parkettoberflächen entwickelt. Eines davon besteht aus einem Mehrscheibenteller in Verbindung mit einer speziell dafür geeigneten Einscheiben-Schleifmaschine.

Auch bei J. Brauchli AG hat man sich mit diesem Thema beschäftigt und mit dem selbstangetriebenen Dreischiebenteller TRIVO DISC eine innovative Lösung entwickelt.

Das Besondere des TRIVO DISC ist, dass die Möglichkeit besteht, eine bereits vorhandene Columbus-Einscheibenmaschine mit einer Leistung von 1500 W (z. B. das vielfach eingesetzte Modell 145 S oder 145 SH) als Antriebsmaschine einzusetzen. Das spart enorm Kosten, und die Columbus-Einscheibenmaschine kann trotzdem weiterhin für die Unterbodenbearbeitung verwendet werden.



Die Umrüstung der Maschine für den Selbstantrieb des TRIVO DISC ist denkbar einfach, erfordert kein Fachwissen und ist in

wenigen Minuten erledigt. Die selbstangetriebenen Klett-Schleifteller haben einen Durchmesser von 150 mm und erreichen eine konstante Umdrehung von ca. 600 U/min. Der Abtrag ist dadurch sehr effektiv. Das Ergebnis:

- erhöhte Abtragleistung
- perfekte Parkettoberflächen-Qualität
- effiziente Arbeitsweise mit Zeitersparnis

Aber auch die mit stufenloser, elektronisch regelbarer Geschwindigkeit ausgestattete SPEEDTRONIC von J. Brauchli AG eignet sich ideal, und es ergeben sich weitere Vorteile:

Durch die stufenlose Geschwindigkeitsregelung von 80-400 U/min wird eine enorme Schleifleistung erreicht. Je nach Oberfläche und Aufgabenstellung kann dabei die Umdrehung der Klett-Schleifteller individuell geregelt und eine optimale Anpassung an die Oberfläche gewährleistet werden.

Die besonderen Merkmale des TRIVO DISC in Kürze:

- Zwangsantrieb der Schleifteller über geräuscharme Zahnriemen-Technik
- gelochte Klett-Schleifteller mit gelochtem Schleifmittel für optimales Ergebnis! (Löcher ermöglichen Absetzen des Schleifstaubes sowie Wärmeableitung)
- Grosse Teller-Öffnungen ermöglichen optimale Absaugleistung.

J. Brauchli AG  
Allmendstrasse 4  
6210 Sursee  
Telefon 041 926 09 00  
Fax 041 926 09 09

info@jbrauchli.ch  
www.jbrauchli.ch



## RO-2 Stripper

### Ein Stripper um Geld zu verdienen!

- Stark und leise
- Körperschonende Bedienung
- Einfacher Transport



Rufen Sie uns für eine Vorführung an!

J. Brauchli AG  
CH-6210 Sursee

Phone +41 (0)41 926 0 900  
Email info@jbrauchli.ch  
Internet www.jbrauchli.ch

# STROLZ

HOLZBEARBEITUNGSMASCHINEN & MECHANIK

[www.strolz.ch](http://www.strolz.ch) 081 332 37 36

Aeuli 7 - 7235 Fideris



## Bürstenmaschine Twingo

mit Oszillation

Grosser Durchlass von 300mm Höhe und 600mm Breite  
elektrische Höhenverstellung der Aggregate  
beide Aggregate individuell verstellbar  
zwei Walzen mit unterschiedlichen Körnungen  
Gleich- und Gegenlauf für eine perfekte Oberfläche  
mit stufenlosem Teppichvorschub und pneumatische  
Teppichzentrierung erhältlich  
Bürstendurchmesser 120 – 300 mm

**preiswerte, kompakte, stabile  
Bürstenmaschine**

**Schön strukturierte, ausdrucksstarke, intensive Holzoberflächen**

für trendig moderne Harthölzer und für charakterstarkes, rustikales Altholz



## Kapp- und Längenanschlagsystem – stabil und genau

Im Systembau, im traditionellen Holzbau, aber auch in der Verpackungsindustrie ist einfaches, genaues und schnelles Ablängen immens wichtig geworden. Bei herkömmlichen Systemen zeigt die Digitalanzeige oftmals die Masse sehr genau an – die Frage ist bloss, ob die Umsetzung auf dem Messsystem ebenfalls so präzise ist.

ausgeliefert. Der Längenanschlag ist mit Handradverstellung oder Positioniersteuerung erhältlich. Der Längenanschlag kann auch mit einer Fahreinrichtung ausgestattet werden.

Strolz AG  
Aeuli  
7235 Fideris  
Telefon 081 332 37 36  
Fax 081 332 38 58

[info@strolz.ch](mailto:info@strolz.ch)  
[www.strolz.ch](http://www.strolz.ch)



Um diesem Umstand Rechnung zu tragen, ist der Strolz Längenanschlag mit seinen Rollenbahnen sehr stabil gebaut. Das Mass ist einfach einstellbar. Die Klemmung ist stark. Der Längenanschlag wird dadurch äusserst genau. Der LGA ist anpassbar an bestehende Kappsysteme oder lieferbar mit einer GRAULE Kapp- und Gehrungssäge – je nach Bedarf. Die Rollenbahnen werden in den benötigten Längen gefertigt und auf Wunsch in der Firmenfarbe



[www.holz katalog.ch](http://www.holz katalog.ch)

Verlag Garzetti & Staiger

## LUMINA Baureihe

### Zwei Wege zur perfekten Nullfuge

Mit der Lumina hat HOLZ-HER seine Nullfugentechnik zwischen dem Heissluftverfahren und dem Diodenlaser endgültig etabliert.

Zwei Wege zur perfekten Nullfuge – sei es mit Glu Jet und wasserfestem PUR-Kleber oder mit Ltronic und Laserkanten – sind mit der Lumina-Technologie mit minimalem Rüstaufwand zu bewerkstelligen.

### Ihr komplettes Programm für die perfekte Nullfuge.

Auf der LUMINA kann man über eine hochpräzise HSK-Schnittstelle aus der CNC-Technik das LTRONIC- und Glu Jet-Aggregat minutenschnell je nach Bedarf wechseln. Die LUMINA besitzt eine automatische Aggregatserkennung und ist nach der Einwechslung von LTRONIC sofort einsatzbereit. Die Wechselzeit von Kante zu Kante beträgt maximal drei Minuten.

Die Wechselvorgänge werden mit zwei eigens konzipierten Wechselwagen, einmal für LTRONIC und einmal für Glu Jet, unterstützt. Mit den Wechselwagen fährt man komfortabel an die Maschine und dockt an den Führungen an. Danach wird über die HSK-Aufnahme verriegelt und die Stromversorgung über Schnellkupplungen hergestellt.

Die Vorteile mit dem HOLZ-HER NIR-Modul in der LTRONIC-Laserkanteneinheit beginnen mit der unmittelbaren Verfügbarkeit. LTRONIC benötigt keine unproduktiven Aufheizzeiten und ist sofort auf Knopfdruck verfügbar. LTRONIC arbeitet ohne jegliche Geräuschemission und auch ohne Druckluft. Die Wellenlänge des NIR-Moduls liegt sehr nahe an der Intensität des Diodenlasers und kann dessen Energie punktgenau auf die Länge des Werkstücks hin optimieren. Es wird keine Energie in den Werkstücklücken verbraucht.

Ein Highlight ist die voll in die Steuerung integrierte Kantenbibliothek auf den Kantenanleimmaschinen der LUMINA-Baureihe. Hier sind die gängigsten koextrudierten und nachbeschichteten Kanten werkseitig bereits hinterlegt und können einfach vom Anwender ausgewählt werden. Jede Laserkante benötigt einen spezifischen Energieeintrag, der beispielsweise von der Kantenstärke oder Farbe abhängig ist.

Nach der Auswahl stellt die Steuerung an der LTRONIC-Laserkanteneinheit den jeweiligen Energiebedarf automatisch ein. Glu Jet

und LTRONIC haben auf der LUMINA jeweils Kantenmagazine mit optimierten Einlaufwinkeln und erlauben somit kompromisslose Kantenvielfalt, angefangen von der modernen Hochglanzkante bis hin zu starken Kantenquerschnitten im Massivholzbereich.

### Top Vorteile:

#### Top Qualität, überragende Optik!

- Die Fugenqualität wird auch Ihre Kunden begeistern
- Präzise Bearbeitung mit hochwertigen Aggregaten
- Komplett fertiges Produkt ohne Nachbearbeitung

#### Steigern Sie Ihre Produktivität!

- Umrüsten von Laserkante zu Standardkante mit Glu Jet in weniger als 3 Minuten!
- Keine Aufheizzeit – sofort verfügbar

#### Einfache, sichere Bedienung!

- Einfache und exakte Einstellung für alle Kantenmaterialien über Kantenbibliothek und automatischen Energierechner
- Geräuschlos
- Wartungsfrei

#### Sie sparen Geld!

- Niedrige Investitionskosten
- Geringer Energieverbrauch der NIR-Einheit
- Kein zusätzlicher Druckluftbedarf

WEINIG HOLZ-HER Schweiz AG  
Industriestrasse 19, Postfach 109  
6034 Inwil  
Telefon 041 449 90 90  
Fax 041 449 90 99

info@weinig-holzher.ch  
www.weinig-holzher.ch

## WEINIG HOLZ-HER Schweiz AG

Industriestrasse 19 | 6034 Inwil  
info@weinig-holzher.ch | www.weinig-holzher.ch



WEINIG



HOLZHER



H. Strausak AG • Holzbearbeitungs-Maschinen-Center  
 CH-2554 Meinisberg/Biel • Tel. 032 377 22 22 • Fax 032 377 23 11  
 info@strausak-ag.ch • www.strausak-ag.ch

**CNC**

**BUSELLATO: JET-ATMOSPHÄRE IN DER CNC-BEARBEITUNG!**

H. Strausak AG: Für die Zentral- und West-Schweiz



z.B.: JET MASTER 25

z.B.: JET OPTIMA C21



**Ihr Partner für massgeschneiderte Lösungen:**

- Grosses Angebot von Qualitätsmaschinen und gepflegten Occasionen.
  - Kompetente Fachberatung – auch nach dem Kauf.
  - Service: Wartung, Instandsetzung und Pflege Ihres Maschinenparks.
  - Individuelle Finanzierungsmöglichkeiten.
- weitere Informationen: [www.strausak-ag.ch](http://www.strausak-ag.ch)



**naturparkett**

Der Parkettboden mit Kurven!



**Naturo Kork AG** • CH-6210 Sursee  
 Tel. +41 (0)41 926 09 50 • [info@naturokork.ch](mailto:info@naturokork.ch)  
[www.naturokork.ch](http://www.naturokork.ch) • [www.naturparkett.ch](http://www.naturparkett.ch)

**curv 8** BOLEFLOOR



4

**Alpin Massivholz AG**

[alpin-massivholz.ch](http://alpin-massivholz.ch)

[alpin@alpin-massivholz.ch](mailto:alpin@alpin-massivholz.ch)

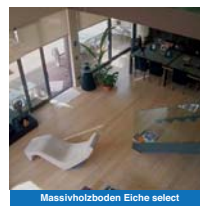
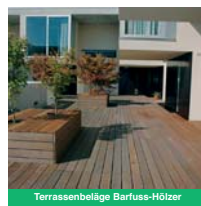

*feel wood  
feel good*

GLT Konstruktionsholz • Holzfassaden • Täfer • Oberflächenbehandlungen • Systemfussboden • Treppenplatten • Terrassenboden • Platten • BSH • KVH • GLT Duo

B15778

# Gebaut mit Leidenschaft. Gebaut für Sie.

Die neue Kapp-Zugsäge KAPEX KS 60.



Mobilität, Anwendungsvielfalt und Präzision – all das steckt in der neuen Festool Kapp-Zugsäge KAPEX KS 60. Spürbar am geringen Gewicht und den ergonomischen Tragegriffen. Sichtbar an der kompakten Bauform, dem LED-Schlaglicht und der Winkelschmiege. Nachweisbar durch die Nutfunktion sowie beidseitige Neigungs- und Gehrungswinkel von 47° bzw. 60°. Erkennbar an einem Gesamtkonzept, das nur ein Ziel verfolgt: Sie vom ersten Schnitt an zu begeistern.

Mehr Infos zur neuen KAPEX KS 60 gibt's bei Ihrem Fachhandel oder unter [www.festool.ch/kapex](http://www.festool.ch/kapex)

**FESTOOL**  
Werkzeuge für höchste Ansprüche

**Festool Schweiz AG**  
Moosmattstrasse 24  
8953 Dietikon  
Telefon: 044 744 27 27  
Telefax: 044 744 27 28  
E-Mail: [info-ch@festool.com](mailto:info-ch@festool.com)  
[www.festool.ch](http://www.festool.ch)

# DEWALT®

Beachten Sie bitte den Beitrag auf Seite 134.



**54V XR FLEX VOLT**

**LEISTUNG!  
KOMPROMISSLOS  
KABELLOS!**

**18V**  **54V**



## WELTNEUHEIT

**HYBRID-Technologie:**

**2 x 54V oder**

**230V**

**Netzbetrieb möglich!**

[www.DEWALT.com](http://www.DEWALT.com)

**STARK UND ZUVERLÄSSIG !**

**Elektrowerkzeuge,  
Handmaschinen, Fördermittel,  
Kontrollgeräte, Messgeräte,  
Prüfgeräte, EDV, Beratung,  
Werkzeuge, Zubehör**

## So schnell finden Sie Ihre Geschäftspartner in unserem Katalog!

Suchbeispiel aus Stichwort- und Adressenverzeichnis

Sie suchen beispielsweise in diesem Register Firmen,  
die **Motorsägen** anbieten:

**Motorsägen** 22, 28, 38, 54, 102, 108, 114, 117, 118, 128, 129, 134,  
153, 156, 168, 211, 221, 226, 241, 244

- 20** JELD-WEN Schweiz AG, Luzernerstr. 48, 5620 Bremgarten  
21 Knauf AG, Kägenstr. 17, 4153 Reinach  
22 KOCH Group AG, Birgistr. 3, 8304 Wallisellen  
23 Lusti Elias AG, Hubstr. 101, 9500 Wil  
24 Metabo (Schweiz) AG, Bodenackerstr. 5, 8957 Spreitenbach  
25 OERTLI Werkzeuge AG, Hofstr. 1, 8181 Höri  
26 OHRA Regalanlagen, Verkauf Schweiz, 8951 Fahrweid  
27 Profix AG, Kanalstr. 23, 4415 Lausen  
28 Revotool AG, Glütschbachstr. 100, 3661 Uetendorf  
29 Ruepp & Partner AG, Birkenstr. 47, 6343 Rotkreuz

### Elektrowerkzeuge, Handmaschinen, Bearbeitungseinheiten

- Akkumaschinen** 1, 9, 10, 22, 24, 28, 31, 34, 36, 38, 54, 58, 77, 78,  
90, 93, 102, 108, 111, 114, 117, 118, 128, 129, 130, 134, 143,  
153, 154, 155, 156, 168, 183, 186, 211, 221, 226, 227, 231, 241,  
244, 276, 279
- Bearbeitungseinheiten, andere** 31, 117, 118, 134, 156, 186, 221  
**Beleimeinheiten** 108
- Blaspistolen** 1, 24, 28, 34, 38, 72, 73, 77, 93, 102, 108, 111, 117,  
128, 129, 130, 134, 143, 156, 183, 186, 189, 198, 226, 279
- Bohreinheiten** 9, 24, 72, 108, 117, 118, 128, 186, 252, 279
- Farbspritzanlagen** 32, 40, 70, 140, 165, 189, 198, 224, 235, 253,  
269
- Farbspritzapparate** 32, 40, 58, 140, 156, 165, 189, 198, 206, 224,  
235, 269
- Farbspritzgeräte, Lackspritzgeräte** 32, 34, 38, 40, 58, 117, 129,  
130, 140, 155, 156, 165, 168, 186, 189, 195, 198, 206, 235, 253,  
269, 279
- Farbspritzpistolen, Lackspritzpistolen** 32, 38, 40, 58, 117, 119,  
129, 130, 140, 155, 156, 165, 186, 189, 195, 198, 206, 235, 253,  
269, 279
- Fräseinheiten** 117, 128, 140, 156, 186, 252

- Handbandschleifmaschinen** 9, 10, 22, 24, 28, 31, 34, 36, 38, 54,  
58, 69, 72, 76, 90, 102, 108, 111, 114, 117, 118, 128, 130, 134,  
140, 154, 156, 168, 182, 186, 195, 201, 211, 221, 226, 227, 236,  
244, 252, 279
- Handbohrmaschinen** 9, 10, 22, 24, 28, 31, 34, 36, 38, 54, 58, 59,  
69, 72, 76, 90, 102, 108, 111, 114, 117, 118, 128, 129, 130, 134,  
140, 142, 143, 154, 156, 168, 182, 186, 195, 201, 211, 221, 226,  
227, 236, 244, 252, 279
- Handdübelfräsapparate** 10, 22, 34, 38, 76, 108, 111, 117, 128,  
129, 130, 134, 140, 156, 182, 186, 221, 227, 236, 279
- Handfräsmaschinen** 4, 10, 22, 24, 31, 34, 38, 54, 69, 76, 108, 111,  
114, 117, 128, 129, 130, 134, 140, 142, 154, 156, 168, 172, 182,  
183, 186, 195, 211, 221, 227, 236, 252, 279
- Handfurnierverleimgeräte** 22, 69, 87, 117, 120, 130, 140, 186,  
195
- Handheftmaschinen** 1, 4, 22, 28, 31, 38, 69, 73, 76, 93, 97, 102,  
108, 111, 117, 129, 130, 134, 161, 168, 183, 186, 195, 201, 205,  
221, 226, 227, 252, 279
- Handhobelmaschinen** 10, 22, 24, 28, 31, 34, 36, 38, 54, 69, 76, 90,  
102, 108, 111, 114, 117, 128, 129, 130, 134, 140, 156, 168, 172,  
182, 186, 195, 211, 215, 221, 226, 227, 236, 244, 279
- Handkettensägemaschinen** 22, 28, 38, 54, 69, 76, 90, 108, 111,  
114, 117, 118, 128, 129, 130, 134, 140, 153, 156, 168, 186, 195,  
201, 211, 221, 236, 241

**Handkettenstemmmaschinen** 22, 54, 69, 108, 111, 114, 117, 118, 128, 134, 140, 156, 186  
**Handkreissägemaschinen** 8, 10, 22, 24, 28, 31, 34, 36, 38, 54, 59, 69, 76, 90, 108, 111, 114, 117, 118, 128, 129, 130, 134, 143, 156, 168, 182, 186, 195, 201, 211, 221, 227, 236, 244, 252, 279  
**Handleimauftragsgeräte** 22, 34, 90, 108, 111, 117, 120, 129, 130, 134, 140, 156, 172, 186, 195, 227, 279  
**Handmaschinen, sonstige** 9, 10, 22, 24, 31, 34, 36, 38, 54, 61, 69, 72, 76, 111, 117, 128, 129, 130, 134, 156, 172, 186, 195, 201, 211, 215, 227, 236, 279  
**Handnagelmaschinen** 1, 22, 28, 31, 36, 38, 69, 73, 76, 78, 91, 93, 97, 102, 111, 114, 117, 129, 130, 156, 161, 168, 183, 195, 201, 205, 211, 221, 227, 252, 279  
**Handpressen** 22, 31, 36, 117, 226, 231  
**Handscheibenschleifmaschinen** 22, 24, 28, 31, 54, 58, 59, 61, 72, 76, 90, 102, 117, 129, 130, 155, 182, 183, 186, 195, 201, 221, 227, 279  
**Handschraubmaschinen** 1, 10, 22, 24, 28, 31, 38, 61, 69, 72, 73, 76, 108, 114, 117, 129, 130, 142, 156, 161, 168, 182, 183, 186, 201, 205, 211, 221, 227, 236, 279  
**Handspritzpistolen** 22, 38, 40, 58, 76, 117, 128, 129, 130, 140, 156, 189, 195, 198, 201, 205, 206, 227, 231, 253, 269, 279  
**Handstichsägen** 9, 10, 22, 24, 28, 31, 34, 36, 38, 54, 61, 76, 90, 91, 102, 108, 111, 114, 117, 118, 128, 129, 130, 142, 156, 168, 182, 183, 186, 195, 201, 211, 221, 226, 227, 236, 244, 252, 279  
**Handvibrationsschleifmaschinen** 9, 10, 22, 24, 31, 34, 38, 54, 61, 72, 76, 90, 102, 108, 117, 129, 130, 143, 155, 156, 183, 195, 201, 211, 227, 252, 279  
**Harzgallenfräsmaschinen** 22, 54, 76, 108, 111, 114, 117, 128, 129, 130, 134, 156, 172, 182, 195, 201, 226, 227, 279  
**Hobeleinheiten** 22, 38, 90, 108, 117, 128, 134, 156, 182, 195, 211, 227, 236, 252, 279  
**Holzgewindeschneidwerkzeuge** 22, 117, 158, 195, 221, 236  
**Klebepistolen** 1, 4, 22, 24, 38, 90, 102, 108, 111, 114, 117, 128, 129, 130, 155, 156, 183, 195, 201, 221, 226, 227, 229, 231, 236, 253, 269, 279  
**Motorsägen** 22, 28, 38, 54, 102, 108, 114, 117, 118, 128, 129, 134, 153, 156, 168, 211, 221, 226, 241, 244  
**Nutfräsmaschinen** 10, 22, 31, 36, 38, 69, 76, 90, 108, 111, 114, 117, 128, 129, 130, 134, 156, 172, 195, 210, 221, 226, 227, 236, 252, 279  
**Presspistolen, diverse** 22, 34, 108, 117, 129, 143, 156, 168, 227, 231  
**Rindenhacker** 38, 204, 261  
**Sägeeinheiten** 31, 38, 117, 118, 236, 252, 279  
**Schattenfugensägen** 10, 22, 34, 38, 54, 69, 76, 90, 108, 111, 114, 128, 130, 134, 156, 172, 182, 186, 195, 201, 211, 221, 227, 236, 252, 279  
**Scheibenhacker** 38, 166, 261  
**Schleifeinheiten, Poliereinheiten** 9, 22, 24, 31, 38, 59, 90, 117, 130, 147, 156, 195, 211, 227, 236, 252, 279  
**Schmelzklebepistolen** 1, 31, 38, 90, 108, 111, 117, 129, 130, 140, 155, 156, 168, 183, 195, 221, 227, 236, 252, 253, 279  
**Silikonpressen** 22, 24, 28, 31, 36, 38, 102, 108, 111, 117, 128, 129, 142, 143, 155, 156, 168, 183, 199, 221, 226, 227, 229, 231, 253, 279  
**Spritzpistolen** 18, 22, 32, 38, 40, 58, 102, 111, 114, 117, 128, 130, 140, 156, 189, 198, 206, 221, 227, 231, 235, 236, 253, 269, 279  
**Stemmeinheiten** 38, 117, 156  
**Trennfräsmaschinen** 9, 22, 24, 31, 36, 38, 90, 111, 117, 118, 128, 130, 156, 172, 195, 236, 252, 279  
**Trommelhacker** 38, 166, 186, 204, 261  
**Werkzeugakkus** 9, 22, 24, 31, 36, 38, 134, 143, 156, 168, 186, 247, 279  
**Zuschneidegeräte** 24, 38, 108, 156, 195, 215, 236, 279

## Hilfsmaschinen, Hilfsgeräte

**Ballenpressen** 17, 38, 188, 204  
**Brikettierpressen** 17, 34, 38, 41, 69, 93, 108, 144, 158, 179, 186, 188, 193, 204, 263, 268  
**Bunkeraustragungen** 34, 158, 179, 188, 204, 261  
**Druckluftgeräte** 1, 22, 28, 31, 34, 38, 52, 72, 73, 93, 102, 105, 108, 111, 128, 129, 130, 134, 140, 156, 158, 161, 168, 183, 186, 189, 195, 201, 206, 211, 221, 226, 231, 236, 279  
**Druckluftwerkzeuge** 1, 10, 22, 24, 28, 34, 38, 52, 72, 73, 102, 103, 105, 108, 111, 128, 129, 130, 134, 140, 155, 156, 161, 168, 183, 186, 189, 195, 201, 206, 211, 221, 226, 236, 239, 252, 279  
**Führungen für Werkzeuge** 10, 22, 38, 130, 156, 195, 210, 249, 279  
**Hilfskipwagen** 126, 240  
**Hobelbänke** 22, 34, 38, 69, 102, 108, 111, 128, 129, 130, 134, 140, 144, 156, 158, 186, 195, 201, 210, 221, 226, 279  
**Hubtische** 6, 18, 34, 38, 41, 93, 108, 109, 113, 126, 128, 130, 134, 150, 156, 158, 178, 202, 240, 249, 257, 283  
**Lackiertische** 32, 34, 41, 128, 130, 165, 188, 189, 198, 224, 235, 269

**Lacktrockenwagen** 4, 18, 32, 34, 41, 69, 93, 108, 158, 189, 195, 198, 224, 235, 253  
**Ladeschaufeln** 53, 77, 166  
**Langmaterialanhänger** 64, 178, 281  
**Laserrichtlichtgeräte** 18, 22, 34, 38, 76, 90, 108, 131, 142, 168, 173, 195, 201, 227, 261  
**Leimauftragsgeräte** 18, 22, 34, 38, 55, 93, 108, 111, 120, 129, 172, 195, 279  
**Nummeriereinrichtungen, Signiereinrichtungen** 38, 283  
**Richtlichtgeräte** 38, 131, 195, 261  
**Richtmaschinen, Walzmaschinen für Bandsägen** 159, 266  
**Sägenlötapparate, Sägeschweissapparate** 38, 117, 159, 266  
**Saugheber** 4, 14, 18, 22, 38, 60, 103, 117, 129, 130, 136, 156, 195, 240, 261, 279, 283  
**Schärfmaschinen**  
– Bandsägen- 38, 117, 159, 168, 266  
– Bohrerfräser-, Schafffräser- 22, 38, 111, 117, 130  
– Fräser- 117, 168  
– Gattersägen- 159, 266  
– Handwerkzeuge- 22, 24, 34, 38, 60, 111, 117, 195  
– Hobelmesser-, Scherenmesser- 24, 38, 111, 117, 159, 266  
– Kettenwerkzeuge- 22, 38, 159, 266  
– Kreissägen- 38, 117, 159, 168, 266  
– Ziehklingen- 111, 117  
**Schneidegeräte für Dämmstoffe und Isolation** 22, 60, 142, 156, 171, 234  
**Schnellspannwagen** 261  
**Schränkmaschinen, Stauchmaschinen, Egalisiermaschinen** 38, 159, 266  
**Schraubstöcke** 22, 34, 38, 60, 76, 102, 105, 108, 111, 117, 129, 134, 156, 195, 201, 215, 221, 227, 236, 279  
**Schrumpffolienverpackungsautomaten** 79, 140, 243  
**Siebmaschinen** 38, 261  
**Spannelemente** 18, 102, 195, 210, 218  
**Umreifungsgeräte** 38, 243, 282  
**Vakuumlashaftgeräte** 14, 18, 38, 103, 130, 132, 218, 261, 283  
**Vakuumspanngeräte** 10, 18, 34, 103, 158, 218, 278, 283  
**Verpackungsmaschinen** 18, 38, 79, 130, 243  
**Vorschubapparate, Vorschubmagazine** 34, 108, 130, 134  
**Werkstückanschläge** 34, 108, 134  
**andere Hilfsmaschinen, Hilfsgeräte** 14, 18, 24, 34, 38, 130, 131, 170, 195, 210, 243, 283

## Fördermittel, Fahrzeuge

**Abstapelgeräte** 18, 38, 41, 108, 125, 151, 158, 170, 237, 240, 261, 262, 282  
**Anhänger für Holztransport** 64, 153, 166, 240, 281  
**Ausrichtvorrichtungen** 18, 125  
**Baukrane mobil** 237, 270  
**Beschickungsanlagen** 38, 41, 93, 103, 108, 125, 151, 158, 170, 218, 224, 261, 262, 282  
**Drehstationen** 18, 103, 158, 261, 262  
**Dosierförderer** 42  
**Einschubgeräte** 18, 93  
**Elektrokettzüge, Elektroseilzüge** 14, 22, 38, 105, 108, 111, 117, 130, 132, 180, 194, 201, 202, 218, 237, 283  
**Elektrostapler** 16  
**Entstapelungsgeräte** 18, 38, 103, 108, 158, 240, 261  
**Förderanlagen** 14, 18, 38, 42, 113, 122, 150, 151, 164, 178, 188, 237, 240, 261, 262, 277  
**Fördergeräte** 16, 18, 38, 42, 109, 113, 122, 126, 150, 164, 176, 178, 194, 237, 238, 240, 255, 277  
**Forstkrane** 53, 166, 191, 192, 237, 265  
**Gabelstapler** 16, 18, 39, 56, 67, 74, 75, 105, 109, 117, 126, 130, 164, 166, 174, 176, 178, 192, 194, 207, 212, 238, 240, 242, 255  
**Geländestapler** 16, 39, 53, 56, 74, 109, 164, 166, 174, 176, 191, 192, 194, 238, 240  
**Hängebahnen** 14, 18, 32, 113, 132, 150, 164, 194, 198, 218, 224, 237, 249  
**Hebebühnen** 18, 38, 39, 41, 53, 56, 64, 109, 113, 125, 150, 157, 158, 164, 174, 178, 180, 194, 207, 238, 240, 257, 280  
**Hordenwagenbeschicker** 18, 158, 224, 282  
**Hubstapler** 16, 18, 39, 56, 67, 74, 75, 105, 109, 117, 126, 158, 164, 166, 174, 176, 178, 194, 207, 212, 221, 238, 240, 242, 255  
**Kranbahnen** 14, 18, 38, 55, 103, 105, 132, 158, 180, 194, 218, 224, 237, 249, 283  
**Kranen** 14, 38, 55, 103, 105, 113, 116, 132, 180, 191, 192, 194, 218, 237, 249, 265, 283  
**Kratzförderer** 38, 261  
**Kreisförderer** 18  
**Längssortieranlagen** 18, 38, 261  
**Mechanisierungen** 18, 38, 122, 166, 261  
**Nutzfahrzeuge** 166  
**Plattenhubwagen** 16, 18, 34, 38, 39, 41, 56, 74, 102, 108, 109, 117, 126, 130, 150, 168, 174, 178, 194, 201, 207, 221, 238, 240, 242, 255

**Plattentransportgeräte** 14, 16, 18, 34, 38, 39, 93, 108, 126, 130, 132, 158, 178, 194, 195, 201, 207, 213, 238, 240, 249, 279  
**Pneukrane, Transporte** 116, 270, 280  
**Rollenbahnen** 18, 34, 38, 41, 93, 105, 108, 113, 130, 134, 150, 158, 164, 178, 194, 261, 262, 282  
**Rückewagen** 166  
**Rückförderband mit automatischer Abstapelung** 18, 261  
**Rücklaufeinrichtungen** 18, 41, 158  
**Schubböden** 64, 188, 261  
**Seitenstapler** 16, 39, 67, 74, 105, 109, 164, 166, 176, 178, 194, 212, 238, 242  
**Stapelgeräte** 18, 39, 74, 112, 164, 168, 170, 178, 194, 238, 240, 249, 261, 262, 282  
**Tragkettenförderer** 18, 38, 224, 261  
**Transportwagen** 18, 22, 38, 55, 108, 112, 117, 126, 130, 150, 164, 178, 195, 201, 207, 213, 218, 221, 224, 279  
**Übergabegeräte** 18, 103, 170, 240, 249, 262  
**Verladebrücken** 178, 240, 257  
**Vierwegstapler** 16, 39, 67, 74, 109, 164, 176, 178, 192, 194, 207, 212, 238, 240, 242  
**Wechselwagen** 74  
**Wendestationen** 18, 103, 262  
**Winkelübergaben** 18, 158, 261, 262  
**andere Werkstückfördergeräte, Werkstückanlagen** 18, 22, 261, 262

## Fördermittelzubehör

**Automatische Kettenspanner für Fördereinrichtungen** 38  
**Förderbänder** 18, 38, 62, 105, 113, 123, 137, 150, 194, 203, 204, 268  
**Förderketten** 18, 38, 62, 113, 137, 202, 203, 237  
**Gleitrostbänder** 113  
**Gleitrostketten** 113  
**Kettenführungen** 137, 181, 203  
**Montagebänder** 18, 62, 71, 279  
**Montageketten** 18, 134, 202, 237  
**Räder, Rollen** 16, 38, 113, 126, 129, 134, 150, 156, 178, 194, 202, 203, 207, 226, 249, 279, 282  
**Transportbänder** 18, 38, 62, 113, 123, 134, 137, 156, 194, 203, 237  
**Transportketten** 18, 38, 62, 134, 137, 194, 202, 203, 237  
**Zurrgurten** 22, 38, 113, 142, 156, 162, 168, 180, 194, 202, 232, 233, 237, 275, 279

## Lastaufnahmemittel

**Drahtseile** 38, 77, 102, 113, 156, 162, 180, 194, 202, 233, 237, 249  
**Greifer** 14, 34, 38, 113, 132, 153, 180, 192, 194, 202, 217, 233, 237, 249, 265, 283  
**Hebegurten** 14, 22, 38, 77, 102, 113, 128, 142, 156, 162, 180, 194, 202, 233, 237, 249, 275, 279  
**Kettenzüge** 14, 34, 38, 102, 113, 128, 132, 156, 162, 168, 233, 237, 249, 283  
**Lasthaken, Unterflaschen** 14, 38, 113, 132, 168, 180, 194, 202, 233, 249  
**Lasthebemagnete** 14, 38, 113, 180, 194, 202, 233, 237, 249  
**Seilzüge** 14, 22, 34, 38, 102, 113, 156, 162, 237, 249, 275  
**Traversen** 14, 38, 103, 112, 113, 180, 194, 202, 233, 237, 249, 283  
**Vakuumhebergeräte** 14, 18, 34, 38, 55, 77, 103, 108, 113, 132, 158, 194, 218, 237, 238, 240, 249, 261, 262, 275, 282, 283  
**andere Lastaufnahmemittel** 14, 38, 103, 113, 132, 180, 194, 202, 233, 237, 249, 279

## Kontrollgeräte

**Kontrollgeräte**  
 – *Elektronische*- 3, 18, 96, 195, 222  
 – *andere*- 195, 222  
**Kontrollstationen** 18  
**Lichtschranken** 3, 18, 134

## Messgeräte, Prüfgeräte

**Elektronische Steuerungen für Holzbearbeitungsmaschinen, Holzbearbeitungsanlagen** 18, 38, 134, 184, 186, 222  
**Geräte**  
 – *Erzeugnisprüf*- 18  
 – *Füllstandmess*- 184  
 – *Werkstoffprüf*- 13, 89, 195  
**Holzfeuchtemessgeräte** 4, 8, 13, 22, 38, 58, 82, 89, 91, 108, 111, 117, 118, 129, 130, 131, 139, 140, 156, 158, 169, 184, 195, 227, 261, 279  
**Mengenmessgeräte** 131, 156, 222

**Laserdistanzmessgeräte** 8, 13, 22, 31, 36, 38, 54, 58, 90, 91, 102, 108, 111, 117, 129, 130, 131, 142, 143, 168, 173, 178, 184, 195, 211, 227, 252, 279  
**Lasergeräte, Messgeräte, Prüfgeräte** 13, 31, 36, 38, 90, 91, 102, 108, 117, 130, 131, 142, 143, 156, 168, 173, 195, 211, 275, 279  
**Laserpositionssteuerung** 90, 102, 117, 156, 173, 184, 211  
**Messgeräte, Prüfgeräte**  
 – *Werkstücke*- 18, 89, 173  
 – *Werkzeuge*- 18, 25, 72, 115, 168, 175, 266  
 – *andere*- 18, 72, 96, 130, 131, 169, 195, 196, 211, 222, 236  
**Metallsuchgeräte** 38, 90, 102, 111, 129, 130, 131, 143, 156, 195, 201, 227, 236, 252, 261, 279  
**Oberflächenprüfgeräte** 13, 18, 102, 117, 195, 279  
**Positionssteuerungen** 38, 134, 184, 222, 228  
**Schichtdickenmessgeräte** 13, 58, 117, 184, 269, 279  
**Vermessungsinstrumente** 13, 102, 117, 131, 222  
**Waagen** 31, 102, 105, 109, 117, 201, 202, 249  
**Zeitstudiengeräte (REFA)** 100, 186  
**Zeitmessgeräte, Temperaturmessgeräte, Druckmessgeräte** 13, 38, 57, 89, 100, 134, 139, 184, 227

## EDV, Beratung und Organisation

**Bautafeln, Firmentafeln** 38, 117, 121, 142, 275, 279  
**Beschriftungen** 22, 38, 117, 121, 148, 279  
**Betriebsberatung** 5, 29, 63, 135, 177, 204, 259, 279  
**Betriebsdatenerfassung** 5, 35, 66, 88, 100, 101, 135, 259, 267  
**Branchensoftware für individuelle und serielle Holzverarbeitung** 35, 50, 65, 66, 86, 88, 99, 100, 101, 135, 259, 260, 267  
**CAD/CAM-Systeme** 7, 18, 34, 65, 66, 86, 88, 95, 99, 135, 185, 223, 246, 258, 259, 260, 267  
**CIM-Technologie** 7, 65, 66, 88, 177, 267  
**CNC-gesteuerte Maschinen, Anlagen** 7, 18, 29, 34, 65, 86, 144  
**CNC-Schulungsmaschinen** 18, 65  
**Internetdienstleistungen** 66, 100, 101  
**IT-Systeme** 5, 29, 51, 100, 259  
**Messen, Ausstellungen** 22, 106  
**Personalberatung** 29, 146  
**Planungssysteme, Dispositionssysteme** 51, 66, 100, 101, 141, 177, 259  
**PPS-Systeme** 35, 51, 66, 88, 101, 222, 259, 267  
**Software für**  
 – *Fensterfabriken* 18, 34, 50, 51, 63, 65, 66, 100, 101, 177, 259, 267, 279  
 – *Holzbau* 18, 30, 34, 219  
 – *Holzstoffhandel, Baustoffhandel* 51, 100, 101, 107, 279  
 – *Sägereien* 51, 66, 100, 101, 107, 222, 259, 279  
 – *Schreinereien* 18, 34, 35, 51, 57, 65, 66, 86, 88, 99, 100, 101, 117, 135, 219, 223, 246, 250, 259, 260, 267, 279  
 – *Zimmereien* 5, 18, 30, 34, 51, 65, 66, 88, 99, 100, 101, 219, 223, 260, 267, 279  
**Treuhand** 29  
**Unternehmensberatung** 29, 146, 259  
**Unternehmenssoftware** 5, 51, 88, 100, 101, 107, 258, 259  
**Zeichenanlagen** 88, 131, 163, 267  
**Zeiterfassungssoftware** 5, 35, 51, 57, 88, 100, 101, 259, 267  
**Zertifizierung** 29, 100, 208

## Werkzeuge

**Äxte** 22, 31, 38, 54, 76, 77, 91, 102, 111, 117, 118, 128, 129, 130, 140, 142, 156, 168, 186, 195, 201, 221, 226, 227, 241, 271, 275, 279  
**Beile** 1, 22, 31, 38, 54, 76, 77, 91, 102, 111, 117, 118, 128, 129, 130, 140, 142, 156, 168, 186, 195, 201, 221, 226, 227, 271, 275, 279  
**Bits** 1, 9, 15, 22, 27, 28, 31, 38, 60, 102, 128, 134, 143, 156, 168, 186, 197, 244, 252, 275, 279  
**Drehmomentwerkzeuge** 22, 27, 31, 38, 102, 128, 143, 156, 168, 186, 197, 201, 279  
**Hämmer** 1, 15, 22, 31, 38, 60, 76, 77, 91, 102, 111, 117, 118, 128, 129, 130, 133, 140, 142, 156, 168, 186, 195, 197, 201, 221, 226, 227, 236, 252, 271, 275, 279  
**Hartmetallwerkzeuge** 7, 11, 22, 31, 38, 54, 76, 85, 91, 92, 94, 102, 111, 117, 128, 129, 130, 138, 145, 156, 168, 175, 186, 195, 201, 209, 221, 226, 227, 236, 274, 279  
**Hobel** 21, 22, 31, 38, 76, 77, 87, 91, 92, 102, 111, 117, 128, 129, 130, 156, 168, 186, 195, 201, 221, 226, 227, 236, 252, 279  
**Schlagwerkzeuge** 22, 31, 38, 60, 77, 102, 128, 156, 168, 186, 197, 201, 252, 275, 279  
**Schraubenzieher** 27, 31, 38, 60, 77, 102, 128, 142, 156, 168, 186, 195, 197, 201, 252, 275, 279  
**Sonderwerkzeuge** 21, 22, 31, 38, 102, 128, 156, 168, 186, 195, 197, 252, 279

## Werkzeuge

- **Bodenleger** 4, 8, 9, 15, 22, 38, 60, 68, 80, 91, 94, 117, 128, 129, 156, 168, 175, 186, 195, 196, 197, 221, 226, 236, 256, 279
- **Dachdecker** 22, 38, 60, 68, 76, 91, 94, 111, 117, 128, 129, 133, 140, 142, 156, 168, 175, 186, 187, 195, 197, 201, 209, 221, 226, 227, 234, 236, 271, 279
- **Drechsler** 38, 68, 92, 117, 129, 149, 156, 158, 168, 186, 195, 197, 209, 210, 226, 236, 279
- **Schreiner** 4, 9, 11, 15, 22, 38, 54, 60, 68, 76, 87, 91, 92, 94, 111, 117, 128, 129, 134, 140, 145, 156, 168, 175, 186, 187, 195, 197, 201, 209, 210, 221, 226, 227, 236, 256, 279
- **Tischler** 11, 15, 22, 38, 54, 60, 68, 87, 91, 92, 94, 111, 117, 128, 129, 140, 145, 156, 168, 175, 186, 187, 195, 197, 209, 210, 221, 226, 236, 256, 279
- **Zimmerleute** 1, 11, 22, 38, 54, 60, 68, 76, 87, 91, 92, 94, 111, 117, 128, 129, 133, 134, 140, 142, 145, 156, 168, 175, 186, 187, 195, 197, 201, 209, 210, 221, 226, 227, 234, 236, 256, 271, 279
- Werkzeuggürteltaschen, Nagelgürteltaschen** 15, 22, 31, 38, 54, 60, 76, 91, 102, 111, 117, 128, 129, 130, 131, 133, 142, 156, 168, 186, 195, 201, 221, 226, 227, 275, 279
- Werkzeugkisten** 15, 22, 31, 38, 60, 87, 102, 111, 117, 128, 129, 134, 142, 156, 168, 186, 201, 221, 226, 227, 232, 244, 256, 275, 279
- Werkzeugkoffer** 9, 15, 22, 27, 31, 38, 54, 76, 80, 87, 91, 102, 111, 117, 118, 128, 129, 130, 133, 142, 156, 168, 186, 195, 197, 201, 221, 226, 227, 232, 236, 244, 256, 275, 279

## Zubehör

- Absauggeräte** 6, 7, 9, 10, 17, 18, 22, 24, 32, 33, 34, 36, 38, 41, 54, 58, 69, 70, 76, 93, 111, 114, 117, 127, 128, 130, 134, 140, 143, 144, 153, 155, 156, 158, 168, 179, 183, 186, 188, 189, 190, 195, 200, 214, 220, 221, 224, 227, 245, 261, 263, 264, 269, 272, 273
- Absaugschläuche** 7, 9, 10, 17, 22, 32, 33, 34, 36, 38, 58, 69, 70, 93, 111, 117, 127, 128, 130, 134, 140, 143, 144, 155, 156, 158, 179, 186, 188, 189, 190, 195, 200, 220, 221, 224, 227, 263, 264, 269, 272
- Anlaufkupplungen** 117, 186, 195
- Antriebe** 16, 81, 117, 134, 228, 249
- Arbeitsplatzeinrichtungen** 10, 22, 34, 38, 76, 93, 102, 117, 130, 158, 181, 195, 224, 227, 269, 279
- Batterien** 22, 28, 31, 38, 109, 128, 153, 156, 168, 247, 252
- Big Bag** 6, 38, 77, 142, 233, 237, 248, 275, 277
- Bremsen** 16, 109, 117, 134
- Drehverteiler** 117, 134
- Druckluftaufbereitungsgeräte** 10, 28, 34, 38, 52, 72, 78, 130, 134, 140, 158, 183, 189, 194, 198, 206, 217, 235, 279
- Druckluftfilter** 10, 28, 34, 38, 42, 72, 78, 117, 128, 130, 134, 158, 183, 189, 198, 205, 206, 217, 225, 235, 269
- Druckluftversorgungen** 10, 28, 34, 38, 78, 130, 158, 183, 189, 198, 205, 206, 227, 235, 279
- Einblasmaschinen** 160
- Elektronische Breitenverstellung für doppelseitige Bearbeitungsmaschinen** 134, 222
- Elementbautische** 18, 54
- Elevatoren** 4, 277
- Energiezuführungen, diverse** 113, 181, 195
- Fahrzeugeinrichtungen** 22, 38, 102, 128, 227, 232, 274, 279
- Farbdruckgefäße, Lackdruckgefäße** 58, 165, 189, 198, 235
- Farbroller** 38, 58, 76, 77, 91, 98, 111, 117, 130, 142, 165, 189, 195, 199, 201, 252, 275, 279
- Federzüge** 38, 72, 111, 113, 117, 130, 171, 181, 183, 206, 237, 279
- Freiläufe** 117, 279
- Frequenzumformer** 17, 32, 81, 134, 249
- Garderobenschränke** 6, 12, 19, 38, 102, 130, 152, 178, 227, 274, 275
- Generatoren** 38, 54, 118, 128, 168, 274
- Gerüste** 22, 37, 38, 130, 156, 157, 167, 168, 183, 195, 275, 276
- Getriebe** 16, 81, 134, 228
- Getriebemotoren** 81, 105, 134, 228, 249
- Gleichrichter** 134
- Gleitmittel für Holzbearbeitungsmaschinen** 18, 22, 27, 34, 38, 93, 134, 144, 195, 227, 253, 279
- Handhängebahnen** 17, 18, 93, 113, 181, 189, 198, 220, 224, 237
- Hartmetallrohnteile (Platten, Stäbe, Leisten usw.)** 138
- Heissluftgeräte** 4, 8, 22, 31, 111, 117, 128, 156, 168, 195, 201, 211, 220, 227, 236, 277, 279
- Heizschläuche** 168, 220, 277
- Hochdruckreinigungsmaschinen** 38, 54, 76, 102, 111, 117, 118, 128, 189, 190, 201, 211, 236, 279
- Hydraulik**
  - **Aggregate, Anlagen** 83, 105, 113, 134, 166, 194
  - **Motoren** 83, 105, 134, 166, 179, 194
  - **Pumpen** 83, 105, 113, 134, 166, 194, 202
  - **Zylinder** 83, 105, 113, 134, 166, 179, 194, 202, 217, 237

## Hydraulische

- **Druckgeräte, Messgeräte, Schaltgeräte** 166, 184
- **Druckventile, Regelventile, Stromventile** 83, 166
- **Wegeventile** 83, 166, 200
- Industriestaubsauger** 4, 6, 8, 9, 10, 22, 24, 28, 31, 34, 36, 38, 54, 58, 61, 76, 102, 108, 111, 117, 118, 127, 128, 129, 130, 134, 140, 142, 143, 153, 155, 168, 183, 190, 195, 201, 211, 221, 226, 227, 236, 241, 253, 263, 274, 279
- Kabeltrommeln** 4, 22, 38, 58, 77, 102, 108, 111, 113, 117, 118, 128, 129, 130, 134, 168, 181, 195, 201, 220, 226, 227, 236, 275, 279
- Kaminöfen inkl. Zubehör** 251, 274
- Kompressoren** 1, 22, 24, 28, 31, 32, 34, 38, 52, 54, 56, 76, 93, 102, 105, 108, 111, 114, 117, 118, 128, 129, 130, 134, 140, 156, 161, 165, 168, 174, 183, 194, 195, 198, 201, 205, 206, 211, 221, 226, 227, 235, 236, 252, 269, 279
- Kondensatoren** 168, 269
- Kupplungen** 24, 34, 72, 81, 111, 113, 130, 168, 195, 206, 217, 226, 228, 269
- Leitern** 19, 22, 38, 58, 98, 102, 104, 108, 111, 118, 128, 129, 130, 142, 156, 157, 168, 178, 195, 201, 207, 216, 221, 226, 227, 248, 252, 275, 276, 279
- Motoren** 16, 81, 105, 118, 134, 179, 194, 210, 228, 269
- Nägeln, Stifte, Klammern** 1, 4, 22, 28, 36, 38, 73, 93, 97, 102, 108, 111, 117, 128, 129, 130, 133, 142, 156, 161, 168, 183, 195, 201, 205, 211, 221, 227, 252, 279
- Occasionsmaschinen** 1, 7, 16, 18, 34, 38, 93, 108, 109, 114, 118, 130, 144, 158, 161, 211, 261
- Optoelektronische Näherungsschalter** 184
- Pinself** 22, 38, 58, 76, 98, 111, 117, 129, 142, 195, 199, 201, 227, 252, 275, 279
- Pneumatikventile** 34, 134, 140, 183, 206, 217
- Pneumatikzylinder** 34, 105, 134, 140, 183, 206, 217
- Pneumatische Einrichtungen** 34, 38, 72, 181, 183, 205, 206
- Pneumatische Steuerungen** 34, 183, 206
- Pumpen** 6, 24, 38, 42, 102, 183, 220, 274
- Regalanlagen**
  - **Fachboden** 6, 12, 19, 26, 37, 38, 110, 134, 158, 164, 167, 178, 194, 207, 221, 230, 240, 263, 274, 276, 279
  - **Kragarm** 12, 19, 26, 37, 38, 105, 109, 110, 134, 164, 167, 178, 194, 207, 221, 230, 240, 263, 274, 276, 279
  - **Paletten** 6, 12, 19, 26, 37, 38, 105, 109, 110, 164, 167, 178, 194, 207, 221, 230, 240, 263, 274, 276, 279
  - **andere** 4, 6, 12, 19, 26, 34, 37, 38, 105, 108, 110, 134, 164, 167, 178, 194, 207, 230, 240, 263, 274, 276, 279
- Rollenböcke** 22, 24, 38, 102, 105, 108, 111, 117, 130, 134, 144, 150, 158, 167, 195, 227, 279
- Rollgerüste** 22, 37, 38, 58, 102, 156, 157, 167, 168, 248, 275, 279
- Schaltgeräte zur Steuerung von Absauganlagen** 10, 108, 134, 144, 179, 188, 263, 272, 273
- Schläuche** 1, 24, 28, 38, 72, 78, 102, 108, 109, 111, 117, 128, 134, 140, 158, 165, 179, 181, 183, 188, 189, 195, 198, 200, 201, 205, 206, 214, 218, 220, 221, 226, 248, 263, 275, 279
- Schlauchtrommeln** 1, 24, 28, 38, 52, 72, 78, 102, 108, 111, 113, 117, 128, 130, 165, 181, 183, 189, 198, 205, 206, 220, 248, 269, 279
- Schreinerböcke, Zimmermannsböcke** 22, 31, 38, 54, 108, 117, 128, 130, 156, 195, 201, 227, 279
- Spannwerkzeuge** 4, 22, 24, 36, 38, 60, 102, 111, 128, 130, 168, 195, 201, 210, 227, 236, 279
- Treibriemen** 81, 123, 134, 137, 158, 203
- Vakuumanlagen, Vakuumsysteme** 2, 18, 34, 113, 134, 217, 237
- Vakuumumpfen** 2, 7, 9, 18, 34, 52, 61, 134, 143, 183, 217, 218, 283
- Verbindungsgeräte zur Endlosfertigung der Bänder und Riemern** 137
- Verpackungsmaterial** 23, 38, 84, 124, 155, 157
- Verschraubungen** 10, 18, 38, 117, 181, 206, 217, 254
- Verschweissbare Kunststoffriemen für die Fördertechnik** 137
- Verstellgetriebe** 81
- Vibrationsrinnen** 38, 261, 277
- Wälzlager aller Art** 38, 194, 201
- Wartungsgeräte** 38, 108, 269
- Werkbänke** 12, 19, 20, 22, 31, 34, 38, 102, 105, 108, 111, 117, 128, 130, 140, 156, 195, 201, 207, 210, 211, 226, 227, 236, 274, 276, 279
- Werkzeugschränke** 12, 19, 31, 38, 76, 102, 105, 108, 117, 128, 130, 140, 156, 195, 201, 207, 226, 227, 232, 236, 252, 274, 276, 279
- Werkzeugwagen** 6, 19, 31, 38, 54, 60, 76, 102, 108, 111, 117, 128, 130, 156, 178, 195, 201, 207, 226, 227, 232, 236, 274, 279
- Winkelschrägmass** 22, 38, 102, 108, 111, 117, 130, 156, 195, 227, 252, 279
- Zuschnittoptimierung für Plattenaufteilautomaten** 18
- Zwingen** 4, 22, 24, 31, 38, 60, 76, 102, 108, 111, 117, 128, 130, 140, 144, 156, 195, 201, 210, 221, 226, 227, 236, 252, 279



	☎	Fax	
<b>1</b>	BeA-HVV AG, Isenrietstr. 18, 8617 Mönchaltorf	044 948 13 66	044 948 13 32
2	Becker AG, Ringstr. 20, 8600 Dübendorf	044 824 18 18	044 824 18 19
3	Bircher Reglomat AG, Wiesengasse 20, 8222 Beringen	052 687 11 11	052 687 11 12
4	Brauchli J. AG, Allmendstr. 4, 6210 Sursee	041 926 09 00	041 926 09 09
5	BRZ Schweiz AG, Riedstr. 1, 6343 Rotkreuz	041 799 07 99	041 799 07 99
6	Denios AG, Mythenstr. 4, 5430 Wettingen	056 417 60 60	056 417 60 61
7	DREATEC GmbH, Buchsistr. 24, 3367 Thörigen	062 923 77 37	062 923 77 38
8	DS Derendinger AG, Freiburgstr. 830A, 3174 Thörishaus	031 888 12 00	031 888 12 01
9	FEIN Suisse AG, Bernstr. 88, 8953 Dietikon	044 745 40 00	044 745 40 11
			<b>90, 157</b>
			<b>136</b>
			<b>89</b>
			<b>72, 111</b>
			<b>110, 125</b>
			<b>Titelseite, 73, 131</b>
			<b>105</b>
			<b>85, 100</b>
			<b>145</b>
<b>10</b>	Festool Schweiz AG, Moosmattstr. 24, 8953 Dietikon	044 744 27 27	044 744 27 28
11	Flury Systems AG, Römerstrasse West 32, 3296 Arch	032 679 55 00	032 679 55 40
12	Foco Lager- und Fördertechnik AG, Weidenstr. 2, 4147 Aesch	061 756 26 00	061 756 26 56
13	Geometra AG, Muhenstr. 11, 5036 Oberentfelden	062 723 42 22	062 723 45 05
14	GERSAG Krantechnik AG, Industriestr. 22, 6260 Reiden	062 749 11 11	062 749 11 12
15	Herzog-Elmiger AG, Langsägestr. 11, 6010 Kriens	041 317 50 50	041 317 50 59
16	HKS Fördertechnik AG Generalvertretung HYSTER, Alti Ruedelfingerstr. 18, 8460 Marthalen	052 305 47 47	052 305 47 48
17	Höcker Polytechnik AG, Böltzchi 5, 6023 Rothenburg	041 319 26 00	041 319 26 09
18	Homag (Schweiz) AG, Haldenstr. 5, 8181 Höri	044 872 51 51	044 872 51 52
19	HW-Regale AG, Riedgrabenstr. 10, 8153 Rümlang	044 817 60 50	044 817 34 24
			<b>115, 4. Umschlag</b>
			<b>92</b>
			<b>140, 3. Umschlag</b>
			<b>3. Umschlag</b>
			<b>141</b>
			<b>21</b>
			<b>87, 127, 149, 156</b>
			<b>99</b>
			<b>107</b>
			<b>133</b>
<b>20</b>	JELD-WEN Schweiz AG, Luzernerstr. 48, 5620 Bremgarten	056 648 99 77	056 648 97 01
21	Knauf AG, Kägenstr. 17, 4153 Reinach	058 775 88 00	058 775 88 01
22	KOCH Group AG, Birgistr. 3, 8304 Wallisellen	044 877 78 79	044 877 78 00
23	Lusti Elias AG, Hubstr. 101, 9500 Wil	071 911 08 46	071 911 06 86
24	Metabo (Schweiz) AG, Bodenackerstr. 5, 8957 Spreitenbach	056 418 34 34	056 418 34 35
25	OERTLI Werkzeuge AG, Hofstr. 1, 8181 Höri	044 863 75 11	044 863 75 12
26	OHRA Regalanlagen, Verkauf Schweiz, 8951 Fahrweid	044 548 88 80	044 548 88 70
27	Profix AG, Kanalstr. 23, 4415 Lausen	061 500 20 20	061 500 20 21
28	Revotool AG, Glütschbachstr. 100, 3661 Uetendorf	033 346 01 60	033 346 01 66
29	Ruepp & Partner AG, Birkenstr. 47, 6343 Rotkreuz	041 798 05 30	041 798 05 31
			<b>49</b>
			<b>Beilage lose</b>
			<b>2. Umschlag</b>
			<b>129</b>
			<b>139</b>
			<b>104</b>
			<b>155</b>
			<b>68</b>
			<b>91, 137</b>
			<b>123</b>
<b>30</b>	SORBA EDV AG, Schochengasse 6, 9000 St. Gallen	071 224 00 00	
31	Stanley Works (Europe) GmbH, In der Luberzen 42, 8902 Urdorf	044 755 60 70	044 730 70 67
32	Straumann AG, Bruggacherstr. 18, 8117 Fällanden	044 850 01 50	044 850 65 66
33	Strausak Hermann AG, Hauptstr. 22, 2554 Meisberg	032 377 22 22	032 377 23 11
34	Strolz AG, Aeuli, 7235 Fideris	081 332 37 36	081 332 38 58
35	Swiss-Soft Solutions GmbH, Fürstenlandstr. 96, 9014 St. Gallen	071 278 59 62	071 278 59 64
36	Techtronic Industries Switzerland AG, Webergutstr. 5, 3052 Zollikofen	031 911 61 61	031 911 61 47
37	Tobler AG, Langenhagstr. 48-52, 9424 Rheineck	071 886 06 06	071 886 06 16
38	Torex Handels AG, Durisolstr. 1b, 5612 Villmergen	056 622 49 22	056 622 13 63
39	Urech Max AG Lager- und Fördertechnik, Parallelstr. 4, 5606 Dintikon	056 616 70 10	056 616 70 20
			<b>126</b>
			<b>116</b>
			<b>149</b>
			<b>114</b>
			<b>112</b>
			<b>129</b>
			<b>143</b>
			<b>147</b>
			<b>22, 132, 156</b>
			<b>34, 152</b>
<b>40</b>	Wagner International AG, Industriestr. 22, 9450 Altstätten	071 757 22 11	071 757 22 22
41	WEINIG HOLZ-HER Schweiz AG, Industriestr. 19, Postfach 109, 6034 Inwil	041 449 90 90	041 449 90 99
42	Zier Pumpen und Anlagen AG, Hauptstr. 18, 9323 Steinach	071 446 00 00	071 446 00 05
			<b>153</b>
			<b>97, 113</b>
			<b>146, 156</b>



**Kundenorientiert**



**Zielgerichtet**



**Professionell**



**Erfolgsorientiert**



**Verantwortungsvoll**



**Partnerschaftlich**

**Treuhand**

**Steuerberatung**

**Wirtschaftsprüfung**

**Unternehmensberatung**

**Personalberatung**



Vernetzte Kompetenzen

**Ruepp & Partner AG**

Birkenstrasse 47  
6363 Rotkreuz

Telefon 041 798 05 30



[www.ruepp.ch](http://www.ruepp.ch)

## Nachfolge – kompetente Lösung aus einer Hand

Ruepp & Partner AG ist seit 1993 erfolgreich als Beratungsunternehmen in der Holzbranche aktiv und unterstützt Sie in den Bereichen Betriebsoptimierung, Finanzen, Personal, Treuhandleistungen und Steuern. Wir sind in der Branche vernetzt und kombinieren unsere Kompetenzen, damit für Sie ein Mehrnutzen resultiert. Im Bereich Nachfolge kommt dies zum Tragen, indem wir eine Komplettlösung aus einer Hand anbieten können.

### Unternehmensnachfolge als Herausforderung

Jeder Unternehmer kommt an den Punkt, wo er sich fragen muss, wie wird es ohne mich weitergehen? Je früher man eine konkrete Planung erstellt, desto besser. Mit ausreichendem Zeithorizont lassen sich bessere Lösungen erzielen als unter Zeitdruck. Eine Vielzahl von Fragen muss geklärt werden, wie zum Beispiel: Wer kann das Unternehmen weiterführen oder wie sieht mein Rückzug aus? Wird eine familieninterne oder eine Lösung mit Dritten angestrebt? Was ist rechtlich zu berücksichtigen? Wie wird eine Nachfolge abgewickelt? Wie kann ich mein Vermögen oder die Altersvorsorge sichern? Hat das Unternehmen nach der Übergabe gute Erfolgsaussichten bzw. Überlebenschancen? Was passiert mit den Mitarbeitern? Wie wird gegen innen und aussen kommuniziert? Welche Verpflichtungen bestehen nach der Übergabe? Wo sind Risiken und Chancen? Eine umfassende Betrachtung leistet Gewähr, dass der Nachfolgeprozess koordiniert und fehlerfrei abläuft und die Weichen für eine erfolgreiche Zukunft gestellt werden.

### Nachfolgeprozess

Der Nachfolgeprozess läuft der Situation angepasst in mehreren Phasen ab, die sich überlagern und ineinandergreifen:

- Vorbereitungen: Hier werden gemeinsam Ziele und Bedürfnisse abgeklärt und erforderliche Schritte unternommen, damit eine Nachfolge erfolgreich funktionieren kann. Soll ein externer Nachfolger gesucht werden, wird eine Dokumentation in anonymisierter Form erstellt.

- Nachfolgersuche und Auswahl: Da Ruepp & Partner AG in ihrer Branche vernetzt ist, können wir in der Regel rasch geeignete Käufer oder Nachfolger vermitteln.
- Verhandlungen: Mit einem potenziellen Nachfolger müssen Verhandlungen geführt und die Bedingungen diskutiert werden.
- Planung + Strukturierung: Die Nachfolge muss in allen Aspekten (Finanzierung, Steuern, Vertragswerk, Personal usw.) geplant und im Detail aufeinander abgestimmt werden.
- Due Diligence: Ein externer Nachfolger wird vor dem definitiven «Go-Entscheid» das Unternehmen einer vertieften Prüfung unterziehen.
- Abwicklung/Übergabe/Weiterführung: Ist alles bereit, kann die Nachfolge vollzogen werden. D.h. Vertragsunterzeichnung, Kaufpreiszahlung, Wechsel oder Übergangsphase in der Führung, Pflege der Kundenbeziehungen, Sicherstellung der Kontinuität usw.

### Nebenbedingungen

Der Nachfolgeprozess wird begleitet durch die Faktoren Zeit, Finanzen und Mensch: Die Zeit für eine Nachfolge wird immer unterschätzt. Wer früher plant, kann mehr gestalten. Bei den Finanzen gilt es, die Erwartungen der involvierten Parteien fair zu berücksichtigen: Jene der Übergeber, der Familienmitglieder (oder Erben), der Nachfolger oder der Kapitalgeber. Bei allen technischen Fragestellungen darf der Mensch nicht vergessen werden. Bedürfnisse, Hoffnungen, Erwartungen, Ängste, mögliche Konflikte usw. gilt es offen anzusprechen und gemeinsam einer Win-Win-Situation zuzuführen.

### Zielorientiert und partnerschaftlich

Unseren Leitsätzen entsprechend arbeiten wir partnerschaftlich, professionell und verantwortungsvoll auf Ihr Ziel hin. Kontaktieren Sie uns unverbindlich, es wird sich lohnen.

Ruepp & Partner AG  
Birkenstrasse 47  
6343 Rotkreuz  
Telefon 041 798 05 30  
Fax 041 798 05 31

[info@ruepp.ch](mailto:info@ruepp.ch)  
[www.ruepp.ch](http://www.ruepp.ch)

- 50** 3E Schweiz AG, Dorf 51, 9428 Walzenhausen, 071 886 30 50  
 51 Abacus Research AG, Abacus-Platz 1, 9301 Wittenbach, 071 292 25 25, Fax 071 292 25 00  
 52 ABN Apparatebau Nittenau GmbH, Heideweg 11, D-93149 Nittenau, +49 9436 433, Fax +49 9436 2614  
 53 Aebi Robert Landtechnik AG, Riedthofstr. 100, 8105 Regensdorf, 044 842 50 00, Fax 044 842 50 20  
 54 AG Hug, Lenzhardstr. 17, 5600 Lenzburg, 062 891 81 51, Fax 062 891 42 20  
 55 AG Zürcher-Bieri, Olivengasse 7, 8032 Zürich, 044 383 43 21, Fax 044 383 68 97  
 56 Aggeler AG, Amriswilerstr. 49, 9314 Steinebrunn, 071 477 28 28, Fax 071 477 28 29  
 57 AK-SOFT GmbH, Bild 303, 9428 Walzenhausen, 071 280 05 15, Fax 071 280 05 16  
 58 Akzo Nobel Coatings AG, Industriestr. 17a, 6203 Sempach Station, 041 469 67 00, Fax 041 469 67 01  
 59 Alco SA, 18, av. de la Concorde, 1022 Chavannes, 021 637 47 77, Fax 021 637 47 79
- 60** Allchemet AG, Adetswilerstr. 2, 8344 Bäretswil, 044 843 22 22, Fax 044 843 22 33  
 61 Allmetra AG, Flughafenstr. 57, 8152 Glattbrugg, 044 302 44 55, Fax 044 301 17 69  
 62 Ammeraal Beltech AG, Buechstr. 37, 8645 Jona, 055 225 35 35, Fax 055 225 36 36  
 63 Analytic AG, Breitensteinstr. 58, 8037 Zürich, 044 272 45 30, Fax 044 272 45 42  
 64 Andres Hermann AG, Industriering 42, 3250 Lyss, 032 387 31 61, Fax 032 387 31 62  
 65 APM R+D Sàrl, Grand Rue 10, 2823 Courcelon, 078 712 48 48, Fax 032 499 00 52  
 66 Apropos Informatik GmbH, Hans Huber-Strasse 41, 4500 Solothurn, 032 622 53 16, Fax 032 622 53 17  
 67 Arbor AG Hebe- und Transportsysteme, Lindentalstr. 112, 3067 Boll, 031 838 51 61, Fax 031 838 51 62  
 68 Arcobaleno Feine Werkzeuge, Via Canton Uri 39, 6760 Faido, 091 866 21 09, Fax 091 866 21 09  
 69 Artesa SA, Ch. De l'Isletaz 2, 1305 Penthaz, 021 811 34 34, Fax 021 811 34 35
- 70** Aspitech GmbH, Industrieweg 4c, 8735 St. Gallenkappel, 055 969 44 66, Fax 055 969 44 68  
 71 ASTORplast AG, Zürichstr. 59, 8840 Einsiedeln, 055 418 37 37, Fax 055 418 37 38  
 72 Atlas Copco (Schweiz) AG Geschäftsbereich Tools, Bütigenstr. 80, 2557 Studen, 032 374 16 33, Fax 032 374 16 30  
 73 Atro Nubli AG, Industriestrasse 33, 8608 Bubikon, 055 243 38 24, Fax 055 243 37 71  
 74 Avesco AG Fördertechnik, Hasenmattstr. 2, 4901 Langenthal, 0848 925 925, Fax 0848 925 925  
 75 BAMAG Maschinen AG, Moosackerstr. 73, 8105 Regensdorf, 044 843 40 00, Fax 044 843 40 01  
 76 Bauhag, An der Reuss, 6038 Gisikon, 041 455 55 55, Fax 041 455 55 65  
 77 Baumaterial Späth AG, Falkensteinerstr. 13, 4132 Muttenz, 061 641 13 51, Fax 061 641 18 92  
 78 BAWO Befestigungstechnik AG, Im Winkel 3, 5611 Anglikon, 056 621 80 00, Fax 056 621 90 78  
 79 Beck Hugo GmbH+Co. KG, Daimlerstr. 26-32, D-72581 Dettingen an der Erms, +49 7123 72080, Fax +49 7123 87268
- 80** Belcolor AG Flooring, Zürcherstr. 493, 9015 St. Gallen, 071 313 21 21, Fax 071 313 21 51  
 81 Berges Antriebstechnik AG, Korporationsweg 9b, 8832 Wilen b. Wollerau, 044 787 39 00, Fax 044 787 39 01  
 82 BES Bollmann BV, Zeppelinstr. 14, D-78244 Gottmadingen, +49 7731 7860, Fax +49 7731 786 145  
 83 Bibus Hydraulik AG, Allmendstr. 26, 8320 Fehraltorf, 044 877 52 11, Fax 044 877 52 19  
 84 Bieri Tenta AG, Rothmatte 2, 6022 Grosswangen, 041 984 21 21, Fax 041 984 21 05  
 85 Blum Antikbeschläge GmbH, Schloßliweg 8, 9422 Buchen-Staad, 071 855 47 47, Fax 071 855 61 89  
 86 Blum Julius GmbH, Industriestr. 1, A-6973 Höchst, +43 5578 705-0, Fax +43 5578 705-44  
 87 Bollmann Holzwerkzeugfabrik AG, Gartenstr. 7, 6010 Kriens, 041 320 20 19, Fax 041 320 80 19  
 88 BORM INFORMATIK AG, Schlagstr. 135, 6431 Schwyz, 041 817 79 00, Fax 041 817 79 70  
 89 Bösch MRS AG Mess- und Reinigungssysteme, Kronenweg 2, 9443 Widnau, 071 722 18 59, Fax 071 722 18 52
- 90** Bosch Robert AG, Postfach 164, 4501 Solothurn, 0844 44 44 41, Fax 0844 44 44 40  
 91 BR Bauhandel AG, Industriestr. 11, Postfach 224, 3210 Kerzers, 031 750 73 73, Fax 031 750 73 79  
 92 Brück Karl Nachf. GmbH, Hommeswiese 137-139, D-57258 Freudenberg, +49 2734 28046, Fax +49 2734 280476  
 93 Bründler Arthur AG, Ronstr. 1, 6030 Ebikon, 041 445 01 20, Fax 041 445 01 30  
 94 BW AG Werkzeuge Schärfdienst, Sagenstr. 17, 6252 Dagmersellen, 062 756 44 44, Fax 062 756 44 42  
 95 Cadwork Holz AG, Industriestr. 28, 9100 Herisau, 071 242 00 30, Fax 071 242 00 30  
 96 Chaco-Produkte AG, Stettbachstr. 10, 8600 Dübendorf, 043 819 12 12, Fax 043 819 12 15  
 97 Chromos AG, Niederhasenstr. 12, 8157 Dielsdorf, 044 855 50 00, Fax 044 855 51 10  
 98 COLORES Handels AG, Limmatstr. 1, 8957 Spreitenbach, 056 419 77 11, Fax 056 401 45 68  
 99 ComputerWorks AG, Florenz-Str. 1e, 4023 Basel, 061 337 30 00, Fax 061 337 30 01

## IT-Partner für den Holzbau

Der Einsatz von Holz im Bau ist sehr vielfältig. Holz wird als Teil der Konstruktion, zum Gestalten von Fassaden und Innenräumen oder als Teil der Inneneinrichtung eingesetzt. Ebenso vielseitig sind die Betriebe organisiert. BRZ Schweiz AG unterstützt die Schweizer Baubranche seit über 35 Jahren mit individueller Beratung und IT-Dienstleistungen. Die BRZ kennt und versteht somit die Holzbaubetriebe und deren Besonderheiten.



Die Digitalisierung in der Baubranche mit BRZ Schweiz AG.

Um effizient zu wirtschaften, ist nicht nur ein gut organisiertes Unternehmen wichtig, sondern auch, dass die Software-Lösungen mit den internen Abläufen harmonisieren. Mit dem technischen Wandel und der zunehmenden Digitalisierung in der Baubranche steigen auch die Anforderungen für die Holzbaubetriebe. Es geht dabei nicht nur um die neuste Technologie oder Innovation, sondern darum, dass der Mensch bereit ist für Verhaltensveränderungen. Die Digitalisierung ist kein Projekt, sondern ein Prozess, bei dem BRZ seine Kunden unterstützt und begleitet.



Carlos Bouzo, Leiter Vertrieb und Mitglied der Geschäftsleitung BRZ Schweiz AG.

Carlos Bouzo betreut als Vertriebsleiter der BRZ viele Unternehmen in der Holzbaubranche und ist mit deren Arbeitsweise vertraut. Daher weiss er, dass die Informatik wichtig ist, um wettbewerbsfähig zu bleiben: «Aufwändiges Suchen nach elektronischen Dokumenten in einer umfangreichen Explorerstruktur, mühsames Zusammensuchen von Führungskennzahlen aus der Betriebssoftware oder komplizierte Stundenerfassung mit grossem administrativen Aufwand: Diese Situationen sind fast in jedem Betrieb ein Thema – doch es gibt die passenden Lösungen dafür.»

### Analyse und Beratung für eine fundierte Ausgangslage

BRZ unterstützt seine Kunden aus der Holzbaubranche seit 1978 dabei, Arbeitsprozesse kostensparend zu organisieren und Bauprojekte und Unternehmen sicher zu steuern. Diese umfassende Betreuung garantiert wirtschaftliche IT-Kosten und hat den nachhaltigen Unternehmenserfolg zum Ziel.

Carlos Bouzo unterstreicht dies: «Eine ausführliche Analyse beim Kunden vor Ort und die anschliessende Beratung sind wichtig für alle weiteren Entscheide. Effiziente Lösungen und funktionierende IT-Sicherheit ermöglichen den reibungslosen Arbeitsablauf. Durch eine optimale Prozessorganisation bleibt mehr Zeit für das Hauptgeschäft.»

### DMS – Damit Sie finden, was Sie suchen

Rechnungen, Lieferscheine, E-Mails, Protokolle, Schriftverkehr, Beschreibungen etc. An einem einzigen Tag können leicht hun-

## BAUSOFTWARE UND IT-DIENSTLEISTUNGEN FÜR HOLZBAUER

### Vernetzt arbeiten:

Arbeiten Sie produktiver mit einer effizienten Organisation und innovativen Technologien.

Lassen Sie sich beraten.  
> [www.brz.eu/ch](http://www.brz.eu/ch)



Organisation und Bauinformatik 

derte Dokumente in einem Holzbauunternehmen zusammenkommen. Ordner mit Dokumenten in meterlangen Aktenschränken oder in komplizierten Verzeichnisstrukturen zu lagern ist die eine Sache – Dokumente schnell wiederzufinden, die andere.



*Eine rasche Übersicht der elektronischen Daten mit der Volltextsuche im DMS.*

Mit dem Dokumentenmanagement-System (DMS) von BRZ bleibt man Herr über die wachsende Papierflut. Alle Dokumente werden – unabhängig von Format und Grösse – zentral im elektronischen Archiv abgelegt. Somit werden Kosten gespart und die administrativen Arbeitsprozesse erheblich beschleunigt.

Carlos Bouzo ist überzeugt, dass das moderne Holzbauunternehmen so die Prozesse optimieren kann: «Durch die Volltextsuche und die zentrale Übersicht der elektronischen Dokumente sind Projektunterlagen schnell auffindbar und man hat ein einheitliches Werkzeug für alle Benutzer.»

### Führungscockpit – Das Controlling per Mausklick

Die richtigen Informationen zum richtigen Zeitpunkt und diese übersichtlich dargestellt – das ist der Wunsch vieler Führungspersonen.



*Mit dem Führungscockpit können die Unternehmenskennzahlen mit wenigen Klicks dargestellt werden. Bild: ©BISSANTZ / PIT AG*

Die Bausoftware BRZ.DOMUS advanced kann bereits heute individuelle Auswertungen generieren. Mit dem Partnerunternehmen PIT Informationssysteme AG bietet sich nun die Möglichkeit, diese Auswertungen zusammenzufassen, so dass auf einen Blick alle wichtigen Zahlen und Zielabweichungen ersichtlich sind. Das Führungscockpit von BRZ ist eine Ergänzung zu den bestehenden BRZ.DOMUS advanced-Auswertungen und das ideale Controlling-Instrument für Führungspersonen.

Die positiven Kundenrückmeldungen an Carlos Bouzo bestätigen dies: «Durch das Führungscockpit wird der Aufwand für das Reporting deutlich reduziert – man erhält sämtliche Kennzahlen mit wenigen Mausklicks.»

### Mobile Zeiterfassung – unterwegs die Arbeitsstunden erfassen

Die mobile Zeiterfassung ist die ideale Lösung für alle Holzbauunternehmen, deren Mitarbeiter an verschiedenen Orten arbeiten. Der Mitarbeiter muss die Arbeitszeiten nicht mehr auf Papier führen und in der Lohnbuchhaltung abgeben, sondern erfasst die Arbeitsstunden elektronisch.

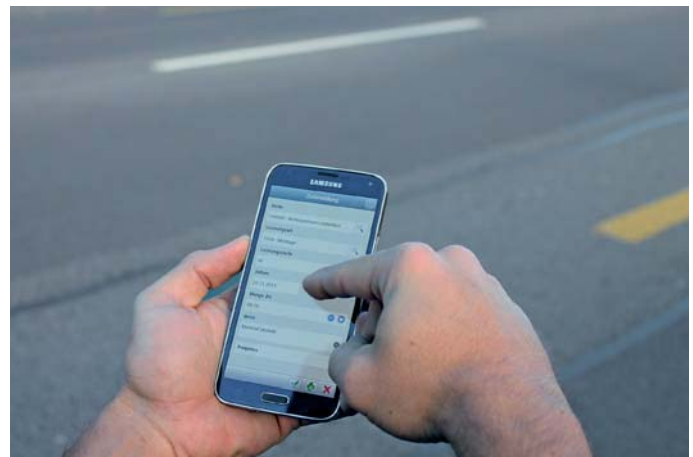

*Jederzeit online und offline Stunden erfassen mit BRZ.Zeiterfassung.*

Der Mitarbeiter erfasst mit der Lösung BRZ.Zeiterfassung seinen Tagesrapport, Wochenrapport oder Monatsrapport via Web-Browser mit dem Smartphone, Tablet oder Laptop.

Carlos Bouzo ist davon überzeugt, dass dies administrative Aufwände im Holzbauunternehmen minimiert: «Mit der ortsunabhängigen elektronischen Erfassung der Arbeitszeiten erhält man jederzeit einen Überblick der Stunden und zudem entfällt das manuelle Übernehmen der Rapporte.»

Informationen zu den erwähnten Produkten und Dienstleistungen sowie Referenzen der BRZ Schweiz AG finden Sie auf der folgenden Website: [www.brz.eu/ch](http://www.brz.eu/ch)

BRZ Schweiz AG  
Riedstrasse 1  
6343 Rotkreuz  
Telefon 041 799 07 99  
Fax 041 799 07 90

[info.ch@brz.eu](mailto:info.ch@brz.eu)  
[www.brz.eu/ch](http://www.brz.eu/ch)

- 100** Contria GmbH, Steinackerweg 18, 4901 Langenthal, 062 919 07 90, Fax 062 919 07 99  
 101 Datisca AG, Hauflandweg 32, 8605 Gutenswil, 044 945 12 20, Fax 044 945 12 35  
 102 Debrunner Acifer AG Zentralschweiz, Werkstr. 2, 6020 Emmenbrücke, 041 259 63 78, Fax 041 259 62 70  
 103 Devo-Tech AG, Hauptstr. 39, 4417 Ziefen, 061 935 97 97, Fax 061 935 97 99  
 104 DM Bau AG, Wiesenstr. 1, 9463 Oberriet, 071 763 70 20, Fax 071 763 70 25  
 105 Dürst AG Lager und Fördertechnik, Dietschwil - Remis 73, 9533 Kirchberg, 071 932 17 10, Fax 071 932 17 12  
 106 Easyfairs Switzerland GmbH, St. Jakobs-Str. 170a, 4132 Muttenz, 061 228 10 00, Fax 061 228 10 09  
 107 edp-services ag, Horwerstr. 62, 6010 Kriens, 041 349 17 17, Fax 041 349 17 18  
 108 Eigenmann AG Werkzeuge & Maschinen, Feldeck 11, 9615 Dietfurt, 071 982 88 88, Fax 071 982 88 99  
 109 Eisenring Lyss AG, Industriering 46, 3250 Lyss, 032 384 71 61, Fax 032 384 65 69

- 110** Elvedi GmbH, Aitlingerstr. 18, D-78176 Blumberg, +49 7702 43 82 0, Fax +49 7702 43 82 10  
 111 Engel F. + H. AG, Gottstattstr. 16, 2500 Biel, 032 346 16 16, Fax 032 346 16 60  
 112 Enitor Aich Metallbau GmbH, Stöcklenstr. 3, D-89597 Munderkingen, +49 7393 2011, Fax +49 7393 4449  
 113 EROBA AG, Sattelgasse 2, 4001 Basel, 061 261 46 22, Fax 061 261 20 14  
 114 Ettima AG, Bernstr. 25, 3125 Toffen, 031 819 56 26, Fax 031 819 56 63  
 115 Evoset AG, Safilischstr. 6, 3900 Brig, 027 922 04 50, Fax 027 922 04 55  
 116 Fanger Kran AG, Reusseggstr. 7, 6020 Emmenbrücke, 041 666 33 33, Fax 041 666 33 34  
 117 Fehr Braunwalder AG, Zürcherstr. 501, 9015 St. Gallen, 071 282 47 77, Fax 071 282 47 99  
 118 Felder AG, Feldmattstr. 38, 6032 Emmen, 041 260 63 70, Fax 041 260 56 70  
 119 FEYCO AG - Mit der Marke FEYCO TREFFERT, Industriestr. 11, 9430 St. Margrethen, 071 747 84 11, Fax 071 747 85 10

- 120** Fisher + Rückle AG, Hardhofstr. 15, 8424 Embrach, 056 460 67 00, Fax 056 460 67 01  
 121 Flexa-Plac AG, Frankfurtstr. 80, 4142 Münchenstein, 061 411 09 89, Fax 061 411 20 66  
 122 FMG Verfahrenstechnik AG, Leimackerstr. 10, 8583 Sulgen, 071 644 98 50, Fax 071 644 98 51  
 123 Forbo Siegling Schweiz, Kapellenstr. 2, 4323 Wallbach, 061 865 62 50, Fax 061 865 62 51  
 124 Formtech AG, Püntstr. 2, 8492 Wila, 052 397 22 22, Fax 052 397 22 20  
 125 Frema Swiss AG c/o FORLOG AG, Gewerbestr. 12, 8132 Egg, 044 244 33 87, Fax 044 264 21 51  
 126 FTA Fahrzeugtechnik AG, Suhrenmattstr. 18, 5035 Unterenfelden, 062 737 04 04, Fax 062 737 04 08  
 127 Fuchs Aadorf AG, Kieswerkstr. 4, 8355 Aadorf, 052 368 03 03, Fax 052 368 03 04  
 128 Fux Elektrowerkzeuge GmbH, Dorfstr. 20b, 4444 Rümlingen, 062 791 44 44, Fax 062 299 26 74  
 129 Geiser Rudolf AG, Chasseralstr. 12, 4900 Langenthal, 062 916 15 15, Fax 062 916 15 00

- 130** Gesni AG, St. Gallerstr. 80, 9500 Wil, 071 912 12 82, Fax 071 912 12 85  
 131 GGS Laser + Baugeräte GmbH, Limmatstr. 2, 8957 Spreitenbach, 056 558 12 47, Fax 056 558 12 47  
 132 GIS AG, Luzernerstr. 50, 6247 Schötz, 041 984 11 33, Fax 041 984 11 44  
 133 Glaromat AG, Im Fennen 3, 8867 Niederurnen, 055 617 21 30, Fax 055 617 21 38  
 134 Graf Maschinen & Service GmbH, Isenrietstr. 16, 8617 Mönchaltorf, 044 948 12 12, Fax 044 948 18 07  
 135 Gucker Adolf, Alderstr. 26, 8034 Zürich, 044 388 10 10, Fax 044 388 10 11  
 136 Gyso AG, Steinackerstr. 34, 8302 Kloten, 043 255 55 55, Fax 043 255 55 65  
 137 Habasit GmbH Eppertshausen Zweigniederlassung Reinach Basel, Baselstr. 30, 4153 Reinach, 061 577 51 00, Fax 061 577 51 50  
 138 Hartmetall AG, Industriestr. 13, 6285 Hitzkirch, 041 919 91 00, Fax 041 919 91 99  
 139 HEGA-Messgeräte, Reidholzstr. 33, 8805 Richterswil, 044 788 18 17

- 140** Heinrich Kuper GmbH&Co.KG, Heinrich-Kuper-Str. 10-15, D-33397 Rietberg, +49 5244 9840, Fax +49 5244 984201  
 141 Helbling FAAAT-Planungssysteme Unternehmensberatung, Zürcherstr. 117, 8640 Rapperswil, 055 210 67 66, Fax  
 142 HG Commerciale, Stauffacherquai 46, 8022 Zürich, 044 296 62 11, Fax 044 296 62 12  
 143 Hilti (Schweiz) AG, Seodstr. 61, 8134 Adliswil, 0844 84 84 85, Fax 0844 84 84 86  
 144 HM-Spoerri AG, Weieracherstr. 9, 8184 Bachenbülach, 044 872 51 00, Fax 044 872 51 21  
 145 Hohl Arnold AG Werkzeugschärferei, Letziwiesstr. 2, 9604 Lütisburg, 071 931 37 60, Fax 071 931 11 45  
 146 Holzjob.eu -Vötter Consulting e.U., Kellau 198, A-5431 Kuchl, +43 62 44 20 550, Fax +43 62 44 20 550 50  
 147 Holzpunkt AG, Felseneggstr. 1, 8492 Wila, 052 397 20 20, Fax 052 397 20 25  
 148 HOPPE AG, Via Friedrich Hoppe, 7537 Müstair, 081 851 66 00, Fax 081 851 66 66  
 149 Hosp & Flückiger AG, Bauenzelgstr. 20, 8193 Eglisau, 044 271 65 21, Fax 044 271 65 22

## Mehr Effizienz dank Digitalisierung

Mit Hilfe digitaler Unterstützung kann mehr Arbeit in kürzerer Zeit erledigt werden. SORBA EDV AG begleitet seit knapp 30 Jahren Unternehmen im Holzbau erfolgreich in die Digitalisierung. Die Effizienzsteigerung Ihres Unternehmens hat dabei oberste Priorität!



### Nutzen auch Sie die Chance, Ihr Unternehmen digital fit zu machen

Ihr Unternehmen hat individuelle Bedürfnisse? SORBA bietet individuelle Lösungen!

Jedes Unternehmen hat seine Eigenheiten, aus diesem Grund ist das SORBA-Programm modular aufgebaut. Mit diesem Aufbau können Sie das Programm vollständig an die Bedürfnisse Ihres Unternehmens anpassen. Unabhängig davon, ob Sie lediglich den Prozess der Offertstellung und Abrechnung optimieren wollen, von den umfassenden Vorteilen einer Gesamtlösung mit integrierter Buchhaltung profitieren möchten oder auch Ihren Werkhof und Ihr Lager effizienter administrieren wollen: die Branchen-Software von SORBA unterstützt Sie in allen Bereichen!

### Erledigen Sie die Arbeit, wo sie anfällt – direkt auf der Baustelle!

Von der Baustelle bis zum Büro geht unnötig Zeit und damit auch Informationen verloren. Mit den mobilen Anwendungen von SORBA können Sie die Arbeit direkt auf der Baustelle erfassen und innert Sekunden ins Büro übertragen. So haben Sie innert Sekunden vollständige und tagesaktuelle Auswertungen zu Ihren Projekten.

Die einzelnen Software-Module von SORBA greifen nahtlos ineinander und fördern damit das effiziente Arbeiten in Ihrem Unternehmen. Abhängig von Ihren Anforderungen können die einzelnen Module aber individuell zusammengestellt werden:

#### Projekt- und Adressverwaltung (Basisprogramme)

- Übersichtliche Projekt- und Adressverwaltung
- Dokumente einfach projekt- und/oder adressspezifisch verwalten (auch mobil)
- Aufschlussreiche Auswertungsmöglichkeiten

Diese zwei Module bilden das Herzstück jedes Holzbau-Unternehmens. Mit Hilfe der Projektverwaltung behalten Sie den Überblick über alle Ihre offenen und laufenden Projekte. Nutzen Sie die übersichtliche Darstellung, wo Sie alle projektrelevanten Informationen auf einen Blick finden. Auch die projektspezifischen Dokumente können Sie einfach verwalten und haben diese so immer griffbereit – selbst mobil auf der Baustelle.

Die Adressverwaltung hilft Ihnen, alle Anspruchsgruppen (Kunden, Lieferanten etc.) im Griff zu haben. Einzelne neue Adressen importieren Sie schnell und einfach über das Internet und ganze Adressstämme alternativ auch via Excel. Nutzen Sie zudem die hilfreichen Funktionen für das einfache Erstellen von Serienbriefen.

## Auftragsabwicklung

- Hilfreiche Verbandsdaten von Holzbau Schweiz nutzen (Kalkulation und Regie)
- Effizient mit CRB-Daten arbeiten (NPK)
- Nahtlos von der Offerte bis zur Abrechnung (Ausmass & Regie)
- Nützliche Kleinrechnungen erstellen

Die Auftragsabwicklung ist ganz auf die Bedürfnisse im Holzbau zugeschnitten. Devis und Leistungsverzeichnisse können einfach auf Basis der CRB-Daten (NPK) erfasst werden. Auch den neuen SIA-Standard (Ifa2018) können Sie mit SORBA effizient verarbeiten. Alternativ können Sie aber auch selber Leistungen formulieren (Eigentext) und eigene Textvorlagen aufbauen.

Offerten können Sie detailliert auf Knopfdruck kalkulieren, dank der einfachen Verarbeitung der Verbandsdaten von Holzbau Schweiz. Auch für die (Regie-)Abrechnung können Sie auf Ihre Verbandsdaten bauen und erstellen diese detailliert, ansprechend und vor allem speditiv.

Mit der Auftragsabwicklung von SORBA arbeiten Sie von der Offerte bis zur Abrechnung ohne Doppelerfassung in einem Dokument. So behalten Sie jederzeit den Überblick über Offertsumme, (Mengen-) Abweichungen, Nachträge, Teil- und Schlussrechnungen.

## Leistungserfassung

- Intuitiver Tagesrapport (mobil)
- Übersichtlicher Wochenrapport
- Stundenkarte mit gesetzeskonformem Arbeitszeitrachweis
- Effizientes Werkhof- und Lagermanagement

Rapportieren Sie die erbrachte Leistung direkt vor Ort. So gehen am wenigsten Informationen verloren/vergessen und Sie verfügen im Handumdrehen über tagesaktuelle Auswertungen.

Der digitale Tagesrapport ist übersichtlich strukturiert und ermöglicht Ihnen eine intuitive Bedienung. Dank der mobilen Version auf Tablets kann er direkt auf der Baustelle erfasst werden. Alternativ steht Ihnen auch der digitale Wochenrapport zur Verfügung.

Ihre (Arbeits-)Stunden werden dank der Einmalerfassung automatisch in Ihre Stundenkarte übergeben (falls vorhanden). Mit der detaillierten Arbeitszeiterfassung können Sie die unterschiedlichsten Zulagen automatisch berechnen lassen und auf Knopfdruck den gesetzeskonformen Arbeitszeitrachweis erbringen.

Auch in Ihrem Werkhof und Lager kann mit SORBA die Effizienz gesteigert werden. Und dank den mobilen Anwendungen ist kein Mitarbeiter an das Telefon gebunden.

## Buchhaltung

- Nahtlose Debitorenbuchhaltung mit Mahnwesen
- Projektspezifische Kreditorenbuchhaltung mit digitaler Visumskontrolle
- Swissdec-zertifizierte Lohnbuchhaltung
- Gesamtübergreifende Finanzbuchhaltung

Die Debitorenbuchhaltung übernimmt nahtlos Ihre erstellten Rechnungen. Ohne weiteren Knopfdruck haben Sie diese bereits erfasst. Rechnungen von Lieferanten können Sie einfach einlesen und auf Wunsch projektspezifisch abgrenzen. Mit der digitalen Visumskontrolle können Ihre Belege zudem ohne zeitliche Verzögerung mobil visiert werden.

Lohnabrechnungen für Ihre Mitarbeiter erstellen Sie im Handumdrehen, die notwendigen Arbeitsstunden werden automatisch von der Stundenkarte übergeben.

Sämtliche Daten aus Debitoren-, Kreditoren- und der Lohnbuchhaltung werden auf Knopfdruck in die übersichtliche Finanzbuchhaltung übertragen. Über die Benutzerverwaltung können Sie zudem steuern, welcher Mitarbeiter welche Daten einsehen kann.

## Controlling

- Transparente Ressourcenplanung
- Übersichtliche Nachkalkulation mit dem SORBA-Manager
- Individuelle Auswertungen via MIS

Der richtige Mann zur rechten Zeit am rechten Ort – das stellen Sie mit der Ressourcenplanung von SORBA sicher. Mit der einfachen Drag-and-Drop-Funktion haben Sie sowohl Ihre Mitarbeiter als auch Fahrzeuge und Maschinen postwendend geplant.

Behalten Sie mit dem Controlling von SORBA den Überblick über Ihre laufenden Projekte. Der SORBA-Manager bietet Ihnen auf Projektebene alle benötigten Informationen, sowohl übersichtlich auf einer Seite zusammengestellt als auch detailgetreu in den entsprechenden Details.

Mit dem Management Information System (MIS) sind Ihnen für das Reporting keine Grenzen gesetzt. Übersichtlich, spezifisch und mit sämtlichen benötigten Details können Sie die Auswertungen ganz nach Ihrem individuellen Bedürfnis aufbauen.

## Outsourcing

- Jederzeit und überall auf Ihre Daten und Programme zugreifen
- Keine eigene IT-Infrastruktur notwendig
- Höchste Datensicherheit (redundante Speicherung in der Schweiz)

Damit Sie Ihre IT-Kosten verlässlich planen können, nutzen Sie das Outsourcing von SORBA. Lagern Sie Ihre Programme und Daten in unsere Rechenzentren aus, haben Sie weltweiten Zugang und profitieren von höchster Datensicherheit und redundanter Speicherung.

## Begleitende Dienstleistungen

- Beratung, Installation, Schulung und Support

Auf Ihrem Weg in die Digitalisierung können Sie vom Anfang an auf uns zählen. Lassen Sie sich umfassend beraten, die Installation übernehmen wir gerne für Sie, und damit Sie das Optimum aus Ihrem Programm herausholen können, steht Ihnen eine Vielzahl an spezifischen Schulungen zur Verfügung.

Ergeben sich im täglichen Arbeiten mit der Branchen-Software dennoch Fragen, erhalten Sie im SORBA-Support rasch und freundlich eine Antwort. Nehmen Sie jetzt Kontakt mit uns auf und erfahren Sie, wie einfach Sie mit SORBA Ihr Unternehmen in die digitale Zukunft führen können!

SORBA EDV AG  
Schochengasse 6  
9000 St. Gallen  
Telefon 071 224 00 00

info@sorba.ch  
www.sorba.ch



- 150** HUFA-ROLLEN AG, Risweg 19, 4624 Härkingen, 062 398 29 39, Fax 062 398 24 28  
 151 Humag Maschinenbau AG, Hofstr. 30, 8590 Romanshorn, 071 463 21 33, Fax 071 463 45 33  
 152 Hunziker AG Thalwil, Tischenloostr. 75, 8800 Thalwil, 044 722 81 11, Fax 044 722 82 82  
 153 Husqvarna Schweiz AG, Industriestr. 10, 5506 Mägenwil, 062 887 37 00, Fax 062 887 37 11  
 154 HwR AG, Moos 1, 3772 St. Stephan, 033 729 16 20, Fax 033 729 16 26  
 155 IBZ Industrie AG, Webereistr. 68, 8134 Adliswil, 044 711 10 90, Fax 044 711 10 91  
 156 Immer AG, Zelgstr. 95, 3661 Uetendorf, 033 346 61 61, Fax 033 346 61 62  
 157 Indupro AG, Industriestr. 6, 8305 Dietlikon, 044 835 30 70, Fax 044 835 30 75  
 158 Ineichen AG, Luzernerstr. 26, 6294 Ermensee, 041 919 90 20, Fax 041 919 90 25  
 159 Iseli & Co. AG Maschinenfabrik, Luzernerstr. 31, 6247 Schötz, 041 984 00 60, Fax 041 984 00 66
- 160** isofloc AG, Soorpark, 9606 Bütschwil, 071 313 91 00, Fax 071 313 91 09  
 161 ITW haubold Paslode GmbH, Gstaadmattstr. 41, 4452 Itingen, 061 722 12 12, Fax 061 722 12 14  
 162 Jakob AG, Dorfstr. 34, 3555 Trubschachen, 034 495 10 10, Fax 034 495 10 25  
 163 Joma-Trading AG, Weiernstr. 22, 8355 Aadorf, 052 365 41 11, Fax 052 365 20 51  
 164 Jungheinrich AG, Holzikerstr. 5, 5042 Hirschtal, 062 739 31 00, Fax 062 739 32 99  
 165 K.LIPS AG Lackier und Stahltechnik, Churerstr. 39a, 9450 Altstätten, 071 755 49 14, Fax 071 755 40 09  
 166 Keller Forstmaschinen AG, Moselenweg 7, 4537 Wiedlisbach, 032 636 04 44, Fax 032 636 04 72  
 167 KERO GmbH + Co. KG, Fabrikstr. 5, D-88471 Laupheim, +49 7392 969 940, Fax +49 7392 969 944  
 168 Kiener + Wittlin AG, Waldeckweg, 3053 Münchenbuchsee, 031 868 61 11, Fax 031 869 61 20  
 169 Krüger + Co. AG, Winterhaldenstr. 11, 9113 Degersheim, 071 372 82 82, Fax 071 372 82 52
- 170** KUKA Roboter Schweiz AG, Industriestr. 9, 5432 Neuenhof, 044 744 90 90, Fax 044 744 90 91  
 171 Küng Platten AG, Menznauerstr. 15, 6130 Willisau, 041 972 76 76, Fax 041 972 76 77  
 172 Lamello AG, Hauptstr. 149, 4416 Bubendorf, 061 935 36 36, Fax 061 935 36 06  
 173 LAP GmbH Laser Applikationen, Zeppelinstr. 23, D-21337 Lüneburg, +49 4131 9511-95, Fax +49 4131 9511-96  
 174 Leiser A. AG, Bruggmatte 4, 6260 Reiden, 062 749 50 40, Fax 062 749 50 48  
 175 Leuco AG, Neudorfstr. 69, 9430 St. Margrethen, 071 747 80 80, Fax 071 747 80 74  
 176 Linde Material Handling Schweiz AG, Alte Dübendorferstr. 20, 8305 Dietlikon, 044 835 23 00, Fax 044 835 23 20  
 177 Lüchinger, Gasser + Partner AG, Rorschacherstr. 14a, 9450 Altstätten, 079 404 23 56, Fax 071 755 67 74  
 178 MAPO AG, Europa-Str. 12, 8152 Glattbrugg, 044 874 48 48, Fax 044 874 48 18  
 179 Mavent SA, Rte de Morat 45-47, 1784 Courtepin, 026 684 04 60, Fax 026 684 04 58
- 180** Meili L. & Co. AG, Zehntenhausstr. 63, 8046 Zürich, 044 377 88 99, Fax 044 377 88 89  
 181 Mibag AG Energiezuführungen/IMET-Funk, Weberrütistr. 10, 8833 Samstagern, 043 888 15 55, Fax 043 888 15 56  
 182 Michel R. & Co., Nordring 2, 8854 Siebnen, 055 440 29 01, Fax 055 440 55 27  
 183 Müller J.P. AG, Tödistr. 48, 8810 Horgen, 043 244 10 50, Fax 043 244 10 51  
 184 Muri Rolf AG, Tödistr. 48, 8810 Horgen, 044 727 99 00, Fax 044 727 99 01  
 185 MW Programmation SA, Rue Charles-Schäublin 2, 2735 Malleray, 032 491 65 30, Fax 032 491 65 35  
 186 Näf Service und Maschinen AG, Industriestr. 29, 9100 Herisau, 071 353 09 09, Fax 071 353 09 00  
 187 Näpflin Schleiftechnik AG, Kastanienweg, 6375 Beckenried, 041 620 16 30, Fax 041 620 31 51  
 188 Nestro-Lufttechnik GmbH, An der Wethau 1, D-07619 Schkölen / Thür., +49 36694 410, Fax +49 36694 41 260  
 189 Neue Protechnik AG, Industriestr. 7, 5432 Neuenhof, 056 460 40 00, Fax 056 460 40 01
- 190** Nilfisk AG, Ringstr. 19, Stelz/Kirchberg, 9500 Wil, 071 923 84 44, Fax 071 923 52 83  
 191 Notterkran AG, Bahnhofstr. 23, 5623 Boswil, 056 737 13 13, Fax 056 737 13 19  
 192 Notterkran AG, Industrie Bahnhofgebiet, 5623 Boswil, 056 677 88 00, Fax 056 677 88 11  
 193 Odermatt Joe, Beckenriederstr. 57, 6374 Buochs, 041 620 63 85, Fax 041 620 63 15  
 194 OERA MECHANIK AG Förder- und Hebeteknik, Tardisstr. 215, 7205 Zizers, 081 322 41 22, Fax 081 322 72 65  
 195 OPO Oeschger AG, Steinackerstr. 68, 8302 Kloten, 044 804 33 11, Fax 044 804 33 99  
 196 Parquet Durrer AG, Untere Gründlistrasse, 6055 Alpnach Dorf, 041 670 02 02, Fax 041 670 02 03  
 197 PB Swiss Tools GmbH, Bahnhofstr. 24, 3457 Wasen im Emmental, 034 437 71 71, Fax 034 437 71 90  
 198 PEMATECO GmbH, Bethlehemstr. 36, 3027 Bern, 031 992 00 56, Fax 031 992 74 73  
 199 Permapack AG, Reitbahnstr. 51, 9401 Rorschach, 071 844 12 12, Fax 071 844 12 13

## Service App

Die neue Service App gewährleistet, dass Ihre Techniker vor Ort auf alle notwendigen Informationen zugreifen und damit ihre Arbeiten speditiver erledigen können. Mit der Einsatzplanung werden die anstehenden Servicearbeiten im Backoffice geplant. Aufgrund der Fehlerangaben des Kunden können bereits allfällige Ersatzteile vorerfasst werden. Auch Checklisten, Gerätedokumentationen oder Fotos können dem entsprechenden Service-Auftrag zugeordnet werden. All diese Informationen werden dann zusammen mit den Einsatzplänen auf das Tablet des Monteurs übermittelt.

Die integrierte Zeit- und Materialerfassung ermöglicht ein höchst effizientes Arbeiten auf den jeweiligen Eingabegeräten. Auch nicht vorgesehene Arbeiten können erfasst und dokumentiert werden, so dass sie bei der späteren Rechnungsstellung nicht mehr vergessen werden. Am Schluss einer erledigten Servicearbeit steht der Servicerapport, welcher dank der Service App mit wenigen Klicks erstellt und auf dem Tablet zur Unterschrift bereitgestellt wird.

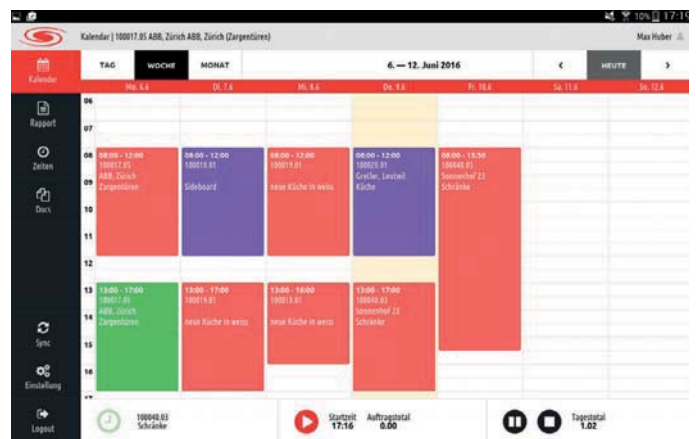

Auf dem Tablet werden die geplanten Aufträge in der Wochenansicht übersichtlich angezeigt.

Die erledigten und vom Kunden unterzeichneten Rapporte können bereits vor Ort ausgedruckt oder per Mail an den Kunden geschickt werden. Danach kann der Servicemonteuer die Daten jederzeit an die Geschäftszentrale übermitteln. Im kaufmännischen Büro wird im Handumdrehen für alle ausgeführten Aufträge eine Service-Rechnung erstellt. Das mühsame und fehleranfällige Abtippen von Zeitrapporten oder Materiallisten für die Rechnungsstellung entfällt komplett. Selbstverständlich können die übermittelten Zeiten auch für die Zeitkontrolle, die Nachkalkulation und das Lohnwesen weiterverwendet werden.

Swiss-Soft Solutions GmbH  
 Fürstenlandstrasse 96  
 9014 St. Gallen  
 Telefon 071 278 59 62  
 Fax 071 278 59 64

info@swiss-soft.ch  
 www.swiss-soft.ch

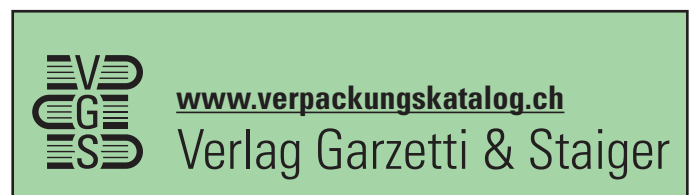



einfach – clever – innovativ  
Schreinersoftware von [www.swiss-soft.ch](http://www.swiss-soft.ch)

# Swiss-Soft Solutions

## NOMAPACK®

### Schutz an allen Ecken und Kanten

Unzählige Produkte reisen um den Globus und erobern die Welt. Ob günstige Massenware oder edles Handwerk, hinter allem stecken reger Arbeitsgeist, Risikofreudigkeit und Innovationskraft. Deshalb haben es diese Produkte auch verdient, sicher und würdig verpackt an ihr Ziel zu gelangen.

Die Anforderungen an Verpackungen sind ganz von der Art ihres Inhalts abhängig. Egal ob in der Glas-, Bau-, Holz-, Möbel-, Metall- oder Autobranche und im Bereich hochwertiger Konsumgüter – es steht meist der Schutz vor Kratz-, Bruch- und Schlagschäden im Zentrum des Verpackungskonzepts. Innovative, leichte Verpackungsmaterialien schaffen Platz in allen Transportmitteln – zu Lande, zu Wasser und in der Luft. Das wiederum spart Energie, Zeit und Geld. Zudem liegt es auf der Hand, dass eine ästhetische Hülle beziehungsweise Warenpräsentation den Kaufentscheid beeinflusst.



Profile von NOMAPACK® verpacken, verschönern und schützen alles, was Ecken und Kanten hat. Bereits die Standarderzeugnisse mit ihren typischen U-, L- und O-Formen decken einen Grossteil der aktuellen Verpackungsbedürfnisse ab. Doch selbst wenn Ihr Produkt eine noch so aussergewöhnliche Form und Beschaffenheit aufweist, wir umhüllen auch dieses passgenau mit einem massgefertigten und materialspezifischen Verpackungsprofil.

NOMAPACK® ist in der Schweiz seit 1993 exklusiv durch den Verpackungsspezialisten Elias Lusti vertreten.

Das Angebot der Elias Lusti AG wird durch weitere nützliche Artikel für die Betriebslogistik abgerundet. Dazu gehören: SANSTRAP®

Dehnbänder, Kunststoffumreifungsbänder, Polyesterbänder, Anti-rutsch- und Stretchfolien sowie Palettenhütchen als Stapelschutz.

Die original NOMAPACK® Standarderzeugnisse sowie das ganze Lagersortiment werden täglich ab dem Zentrallager der Elias Lusti AG, Wil in die ganze Schweiz und ins Fürstentum Liechtenstein ausgeliefert.

Elias Lusti AG  
Hubstrasse 101  
9500 Wil  
Telefon 071 911 08 46  
Fax 071 911 06 86

[info@eliaslusti.ch](mailto:info@eliaslusti.ch)  
[www.eliaslusti.ch](http://www.eliaslusti.ch)

**eliaslusti**  
VERPACKUNGSSYSTEME  
*Mit Profil*  
[www.eliaslusti.ch](http://www.eliaslusti.ch)

## nomapack® Kantenschutzprofile

Der effiziente Schutz für empfindliche Produkte.

Elias Lusti AG  
Hubstrasse 101, CH-9500 Wil/SG  
Tel. 071 911 08 46, Fax 071 911 06 86  
[info@eliaslusti.ch](mailto:info@eliaslusti.ch), [www.eliaslusti.ch](http://www.eliaslusti.ch)

spannend  
griffig  
effizient

- 200** Peter R. AG, Weieracherstr. 9, 8184 Bachenbülach, 044 872 40 40, Fax 044 860 85 18  
 201 Peterhans Handwerkercenter AG, Landstr. 4, 5436 Würenlos, 056 268 69 69, Fax 056 268 69 68  
 202 Pfeifer Isofer AG, Hasentalstr. 8, 8934 Knonau, 044 768 55 55, Fax 044 768 55 30  
 203 Polytechna AG, Buchgrindelstr. 13, 8620 Wetzikon, 044 953 22 11, Fax 044 953 22 19  
 204 Polytechnik Swiss AG, Calandariaweg 2, 6405 Immensee, 041 784 10 40, Fax 041 784 10 45  
 205 Prebena AG, Zeltstr. 95, 3661 Utendorf, 033 346 61 81, Fax 033 346 61 82  
 206 Prematic AG, Märwilerstr. 43, 9556 Affeltrangen, 071 918 60 60, Fax 071 918 60 40  
 207 Primus Transportgeräte AG, Alte Zürcherstr. 42, 5432 Neuenhof, 056 416 20 10, Fax 056 416 20 19  
 208 QS Zürich AG, Postfach 6335, 8050 Zürich, 044 350 46 65, Fax 044 350 46 69  
 209 Reese + Fischer GmbH + Co. Napoleon - Werkzeuge, Nietheimerstr. 30, D-73432 Aalen-Niesitz, +49 7367 96 97 10, Fax +49 7367 96971-99

- 210** REX METALL AG, Schwarzenburgstr. 586, 3144 Gasel, 031 848 10 30, Fax 031 848 10 40  
 211 Rofo AG, Seeblick 1, 3213 Kleinbödingen, 026 674 93 93, Fax 026 674 93 94  
 212 Rohrer-Marti AG, Industriestr. 53, 3052 Zollikofen, 031 910 30 40, Fax 031 910 30 41  
 213 RRR-Transportgeräte-Fabrik GmbH, Greuel 24, D-42897 Remscheid, +49 2191 62402, Fax +49 2191 668176  
 214 Ruefli AG, Längfeldweg 25, 2504 Biel, 032 344 99 99, Fax 032 344 99 90  
 215 Samvaz SA, Case postale 80, 1618 Châtel-St.-Denis, 021 948 34 34, Fax 021 948 34 35  
 216 Schibler Metallbauteile AG, Alte Kantonsstr. 41, 6274 Eschenbach, 041 449 00 80, Fax 041 449 00 89  
 217 Schlumpf Industrieprodukte GmbH, Riedstr. 13, 6330 Cham, 041 619 88 87, Fax 041 619 88 88  
 218 Schmalz GmbH, Eigentlstr. 1, 8309 Nürensorf, 044 888 75 25, Fax 044 888 75 29  
 219 Schneider Software AG, Eisenbahnstr. 62, 3645 Thun-Gwatt, 033 334 04 24, Fax 033 335 20 22

- 220** Schuchter Filter- & Lackier-Technik, Seestr. 80, 8806 Bäch, 044 687 21 61, Fax 044 687 21 60  
 221 Schwarz Stahl AG, Industriestr. 21, 5600 Lenzburg, 062 888 11 11, Fax 062 888 11 90  
 222 SDE Schmitt-Degenhardt Elektr. GmbH, Ramscheider Str. 5, D-57413 Finnentrop, +49 2724 682, Fax +49 2724 8232  
 223 SEHA AG, Postfach 832, 4501 Solothurn, 071 940 02 05, Fax 071 940 02 06  
 224 Serva Air Systems AG, Aeschwuhstr. 54, 4665 Oftringen, 062 789 77 00, Fax 062 789 77 01  
 225 SF Filter AG, Kasernenstr. 6, 8184 Bachenbülach, 044 864 10 60, Fax 044 864 14 56  
 226 SFS unimarket AG, Nefenstr. 30, 9435 Heerbrugg, 0848 80 40 10, Fax 0848 80 40 70  
 227 SFS unimarket AG, Neumattstr. 24, 5000 Aarau, 062 834 88 00, Fax 062 834 88 50  
 228 Siemens Schweiz AG Digital Factory & Process Industries & Drives, Freilagerstr. 40, 8047 Zürich, 0848 822 844, Fax  
 229 Sika Schweiz AG, Tüffenwies 16, 8048 Zürich, 058 436 40 40, Fax 058 436 45 84

- 230** Sipag AG, Friedensstr. 89, 4600 Olten, 062 398 36 70, Fax 062 398 36 71  
 231 Soratton SA, Eichbergerstr. 60, 9452 Hinterforst, 071 755 65 58, Fax 071 755 65 34  
 232 Sortimo Walter Rüegg AG, Grabenackerstrasse 1, 8156 Oberhasli, 044 852 50 60, Fax 044 852 50 70  
 233 SPANSET AG, Eichbühlstr. 31, 8618 Oetwil am See, 044 929 70 70, Fax 044 929 70 71  
 234 Spewe AG, Hauptstr. 332, 5326 Schwaderloch, 056 203 03 30, Fax  
 235 Spray-Technik Christen, Maiengrün 2, 6206 Neuenkirch, 041 460 50 63, Fax 041 460 50 62  
 236 SST Schärf & Schleiftechnik AG, Turnerstr. 32, 4058 Basel, 061 312 27 27, Fax 061 312 27 17  
 237 Stahl Carl AG, Stachelhofstr. 12, 8854 Siebnen, 055 450 50 00, Fax 055 450 50 05  
 238 Stapler-Service AG, Luzernerstr. 133, 6014 Luzern, 041 340 30 22, Fax 041 340 30 36  
 239 Starcke GmbH & Co. KG, Postfach 12 60, D-49304 Melle, +49 5422 966-0, Fax +49 5422 966301

- 240** STEINBOCK Handling AG, Gewerbestr. 14, 8132 Egg, 044 986 30 30, Fax 044 986 30 40  
 241 STIHL VERTRIEBS AG, Isenrietstr. 4, 8617 Mönchaltorf, 044 949 30 30, Fax 044 949 30 20  
 242 STILL AG, Industriestr. 50, 8112 Otelfingen, 044 846 51 11, Fax 044 846 51 21  
 243 Strapex Schweiz, Silberstr. 14, 8953 Dietikon, 044 745 50 80, Fax 044 745 50 81  
 244 Studer Schleiftechnik AG, Hauptstr. 2, 5732 Zetzwil, 062 767 10 70, Fax 062 767 10 79  
 245 Suter-Curtins Nolting-Feuerungstechnik, Rufibergstr. 7, 6415 Arth, 041 855 32 71, Fax 041 855 32 74  
 246 Swiss all CAD AG, Haldensteig 10, 9200 Gossau, 071 385 19 77, Fax 071 950 05 72  
 247 Swiss Point AG, Moosstrasse, 6221 Rickenbach, 041 721 82 82, Fax 041 721 82 20  
 248 Tegum AG, Zürcherstr. 350, 8500 Frauenfeld, 052 723 63 30, Fax 052 723 63 18  
 249 Terex Material Handling AG, Bahnhofstr. 3, 8305 Dietlikon, 044 835 11 11, Fax 044 835 11 00

## Holzkooperation Küsnacht die Lagerung brennbarer Flüssigkeiten im Wald ermöglicht

Feuer und Wald sind zwei Dinge, die man tunlichst voneinander trennen sollte. Trotzdem benötigt man Kraftstoffe für die Maschinen der Forstbetriebe. Wie lagert man diese Stoffe möglichst sicher? Gefahrstoff-Spezialist DENIOS aus Wettingen fand eine praktikable und wirtschaftliche Lösung für die Holzkooperation Küsnacht.



### Lagern und tanken am Gebäude

Erfahrungsgemäss haben Forstbetriebe wenig Raum am Standort für zusätzliche Gebäude. Bei der Lagerung und Nutzung brennbarer Stoffe sind aber aus Gründen des Brandschutzes gesetzliche Mindestabstände zu anderen Gebäuden einzuhalten. Es sei denn, die Lagerlösung ist ein in sich geschlossener Brandschutzabschnitt. Die Holzkooperation Küsnacht musste Kraftstoffe wie Benzin, Diesel, Aspen usw. vor Ort lagern, vom Kleingebinde bis zum 2000-Liter-Tank. Die Lagerlösung musste die nötige Sicherheit bieten, ohne Sicherheitsabstände zu Gebäuden einhalten zu müssen. Zusätzlich zur Lagerung und dem Umgang mit brennbaren Flüssigkeiten bestand auch die Anforderung, Fahrzeuge direkt neben dem Gebäude zu betanken.

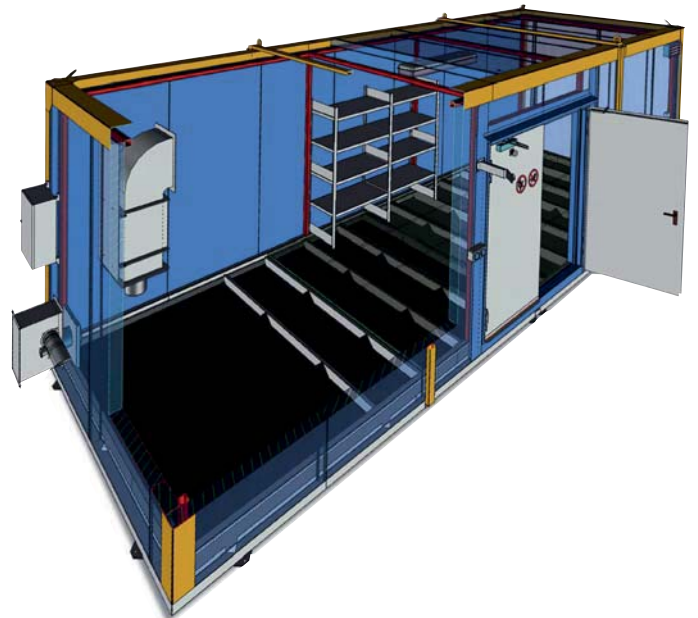

### Brandschutz-Container erfüllt alle Anforderungen

Mit der realisierten Lösung, einem DENIOS Brandschutz-Container, konnten alle Wünsche seitens der Holzkooperation sowie auch sämtliche Anforderungen der Gesetzgeber (Gebäudeversicherung, Amt für Umwelt sowie das Arbeitsinspektorat) gleichermaßen erfüllt werden. Der Brandschutz-Container der Baureihe BMC-M mit eingebauter künstlicher Entlüftung, Umluftheizung, integrierter Auffangwanne, Beleuchtung, vormontierten Regalen und innenliegenden Steckdosen (sämtliche Ausführungen ATEX-

konform) erlaubt die Lagerung und den Umgang mit brennbaren Flüssigkeiten in einem mobilen Brandabschnitt. Der begehbare Brandschutz-Container wurde ganzflächig mit herausnehmbaren Gitterrosten, welche das Gewicht des 2000-Liter-Tankes tragen, versehen.

Fahrzeuge wurde ausserhalb des Containers in einem abschliessbaren Stahlschrank angebracht.



**Vor-Ort-Beratung und ganzheitliche Umsetzung**

Gespräche vor Ort sowie detaillierte Dokumentationen gaben dem Kunden stets die Sicherheit, langfristig gesetzeskonform und zudem auch mobil zu bleiben. Der Brandschutz-Container wurde bei DENIOS in eigener Produktion gefertigt und passgenau für die Anforderungen der Holzkooperation Küsnacht ausgestattet. Der ganzheitliche Service endet bei DENIOS nicht mit der Auslieferung beim Kunden. Auch die Nachbetreuung in Form von Service und Wartung übernimmt der Hersteller in den meisten Fällen selbst.

Die Brandschutztür wurde an der kurzen Seite mit einer Türfeststellanlage versehen. In Zusammenarbeit mit dem beauftragten Architekten konnte nachträglich eine elegante Holzverkleidung realisiert werden, womit die Gefahr von Vandalismus nochmals reduziert werden konnte. Der Tankschlauch für die direkte Betankung der

Denios AG  
 Mythenstrasse 4  
 5430 Wettingen  
 Telefon 056 417 60 60  
 Fax 056 417 60 61

info@denios.ch  
 www.denios.ch



Jetzt informieren unter 056 417 60 60 | [www.denios.ch](http://www.denios.ch)

- 250** Thalman EDV, Sirnacherstr. 9, 9542 Münchwilen, 071 966 25 08, Fax 071 966 65 31
- 251 Tiba AG, Hauptstr. 147, 4416 Bubendorf, 061 935 17 10, Fax 061 931 11 61
- 252 Tomwood AG, Gartenstr. 4, 4537 Wiedlisbach, 032 636 62 62, Fax 032 636 62 60
- 253 Tonet AG, Bodenackerstr. 27, 4657 Dulliken, 062 295 09 11, Fax 062 295 09 55
- 254 Toproc AG, Längfeldweg 41, 2504 Biel, 032 342 35 23, Fax 032 342 51 15
- 255 Toyota Material Handling Schweiz AG, Riedackerstr. 1, 8153 Rümlang, 0844 869 692, Fax 043 211 20 61
- 256 Tragbar Alex Hug, Eptingerstr. 20, 4052 Basel, 061 311 64 84, Fax 061 311 64 85
- 257 Trapo Küng AG, Baselstr. 49, 4222 Zwingen, 061 319 66 66, Fax 061 319 66 99
- 258 Trimble Switzerland GmbH, Seestr. 5a, 8810 Horgen, 044 727 44 44, Fax 044 727 44 45
- 259 Triviso AG, Hauptbahnhofstr. 8, 4501 Solothurn, 032 628 20 80, Fax 032 628 20 81
- 260** Trüssel Datentechnik AG, Sonnmatte 6, 6214 Schenkon, 041 921 30 50, Fax 041 921 57 75
- 261 TWA Theodor Willmann Arisdorf, Schützenhausweg 13, 4422 Arisdorf, 061 402 00 34, Fax 061 402 00 36
- 262 Venjakob Maschinenbau GmbH & Co. KG, Augsburgstr. 4-6, D-33378 Rheda-Wiedenbrück, +49 5242 96030, Fax +49 5242 9603-40
- 263 Vogel Martin AG, Gempenstr. 17, 4413 Büren, 061 933 06 24, Fax 061 933 06 28
- 264 Wächter AG, Sonnmatstr. 12, 9532 Rickenbach, 071 923 11 33, Fax 071 923 32 51
- 265 Walser Schweiz AG, Grundacherstr. 19, 8317 Tagelswangen, 052 355 10 60, Fax 052 355 10 66
- 266 Waltherwiss GmbH, Bürenstr. 9, 3293 Dotzigen, 032 351 41 44, Fax 032 351 21 66
- 267 WDV INFORMATIK AG, Schlagstr. 135, 6431 Schwyz, 041 500 07 11, Fax 041 817 79 70
- 268 Webaria AG, Bärenmatte 1, 6403 Küssnacht am Rigi, 041 741 44 55, Fax 041 741 28 38
- 269 Weber Farbspritzgeräte + Zubehör AG, Neustadtstr. 5, 8317 Tagelswangen, 052 355 15 35, Fax 052 355 15 30
- 270** Welti-Furrer PneuKran & Spezialtransporte AG, Schwimmbadstr. 4, 5210 Windisch, 058 332 22 22, Fax 058 332 22 20
- 271 Werkzeugschmiede Fitzi, Rheinstr. 30, 7201 Untervaz Bahnhof, 081 353 88 00, Fax 081 353 88 51
- 272 WESCO Entstaubungstechnik AG, Romanshornstr. 101, 9320 Arbon, 071 447 19 60, Fax 071 447 19 61
- 273 WESCO Luftfilter & Reinraum AG, Bodenackerstr. 7, 5014 Gretzenbach, 056 438 11 20, Fax 056 438 11 90
- 274 Widmer AG, Frauenfelderstr. 33, 8555 Müllheim, 052 763 35 35, Fax 052 763 35 36
- 275 Wiederkehr AG, Leisibachstr. 18, 6033 Buchrain, 041 445 05 44, Fax 041 445 05 05
- 276 Wirz Leitern + Gerüste, Unterdorfstr. 4, 9125 Brunnadern, 071 374 11 77, Fax 071 374 18 93
- 277 WISAG, Bruggacherstr. 24, 8117 Fällanden, 044 317 57 57, Fax 044 317 57 77
- 278 Witech Maschinen AG, Hofstr. 99, 8620 Wetzikon, 044 972 28 80, Fax 044 972 28 81
- 279 Würth AG, Dornwydenweg 11, 4144 Arlesheim, 061 705 91 11, Fax 061 705 96 39
- 280** Zaugg AG Rohrbach, Walke 186, 4938 Rohrbach, 062 957 57 57, Fax 062 957 57 58
- 281 Zbinden Posieux SA, Rte de Fribourg 96, 1725 Posieux, 026 411 99 33, Fax 026 411 99 35
- 282 Ziwo AG Automation, Grossweidweg 25, 3174 Thörishaus, 031 889 05 55, Fax 031 889 05 68
- 283 Zwahlen Bruno AG, Bachstr. 21, 8594 Güttingen, 055 286 30 70, Fax 055 286 30 79

## Bei uns kaufen Sie Ordnung und Platzgewinn mit System!

### Sie suchen flexible und innovative Lösungen im Bereich Lagertechnik?

Bei uns werden Sie fündig! Mit qualitativ hochstehenden, modularen Regalsystemen decken wir den Bedarf vom Allzweckregal bis zum palettenkonformen Hochregallager.

Mit über 40 Jahren Erfahrung besetzen wir eine der vordersten Marktpositionen und überzeugen mit unseren wettbewerbsfähigen Produkten nicht nur im Preis, sondern auch in exzellenter Qualität und Service.

Konsequente Überwachung der Rohmaterialbeschaffung, Qualitätssicherung und Weiterentwicklung haben für uns erste Priorität. Bei uns erwartet Sie kompetente Beratung und hohe Lieferbereitschaft.

Mit unserem flexiblen Montage- und Lieferservice garantieren wir eine saubere und fachgerechte Montage.

In der ganzen Schweiz und im angrenzenden Ausland können erstklassige Referenzen und zufriedene Kunden jederzeit auf uns zählen!

### ERREX® – das Allzweckregal

ERREX® ist das erfolgreichste steckbare Lagersystem der Schweiz, und das aus gutem Grund! Mit wenigen Handgriffen problemlos montiert, hat sich ERREX® nicht nur im Lager-, sondern auch im modernen Wohn- und Bürobereich seit vielen Jahren einen festen Platz erobert.

Durch das umfangreiche Zubehörprogramm überzeugt das schraubenlose Regalsystem mit beinahe unbegrenzten Anwendungsmöglichkeiten!

Ob Lager, Büro, Keller, Verkaufsraum, Archiv, Werkstatt oder Wohnzimmer, ERREX® macht überall eine gute Figur!

- ERREX® Regale lassen sich in Grösse, Form und je nach Gewicht des Lagergutes an Ihre persönlichen Bedürfnisse anpassen.
- ERREX® Regale können jederzeit bei neuem Bedarf an Lagerraum flexibel erweitert umgestaltet werden.
- ERREX® Regale nutzen Ihre Lagerräume bis zum letzten Zentimeter effizient aus.
- ERREX® Regale sind ausgeklügelte Standardelemente, die durch reichhaltiges Zubehör jede Ware übersichtlich und sauber lagern.
- ERREX® Regale lassen sich mit Zwischenböden, Treppen und viel Zubehör auch vertikal ausbauen, damit Ihr teurer Lagerraum bis unter das Dach ökonomisch genutzt werden kann.
- ERREX® lassen sich problemlos von jedermann selber zusammenbauen. Auf Wunsch steht Ihnen unser Montagepersonal gerne zur Verfügung.

### ERREX® Mobil – noch mehr Effizienz durch Mobilität!

Um den vorhandenen Lagerraum noch besser zu nutzen, lohnt sich in vielen Fällen der Einbau einer fahrbaren ERREX® Mobil-Anlage. Auch alle unsere anderen Regalsysteme lassen sich problemlos als Verschieberegale ausrüsten. Die Zubehörteile werden individuell nach Ihrem Bedarf gefertigt. Um Ihnen die vielfältigen Möglichkeiten aufzuzeigen, steht unser Beraterteam gerne zur Verfügung.

### Palettenregale

Mit unseren Universal- und Palettenregalen R60 sowie R90 decken wir den gesamten Bereich der Lagerung leichter, sperriger Güter bis zu schweren Paletten und Autoreifen ab.

### Universalregal R60 – garantierte Vielseitigkeit!

Das Universalregal R60 eignet sich für alle sperrigen Güter leichter und mittlerer Gewichtsklassen. Die Konstruktion besticht durch ihre Einfachheit mit zwei steckbaren Elementen. Eine gut durchdachte 3-Clips-Aufhängung garantiert maximale Stabilität. Ständerahmen und Traversenaufgaben sind in vielen Dimensionen und Längen erhältlich. Dadurch ist eine vielfältige Ausführung exakt nach Ihren Bedürfnissen möglich. Inwendig abgesetzte Auflagetraversen können bei Bedarf mit unseren äusserst tragfähigen

## Einweg-Hebegurten für Elementbau



**Längen:** 0.50 m / 0.75 m / 1.00 m  
**Breite:** 50 mm  
**Traglast:** 750 kg

**TOREX AG**

Durisolstrasse 1B Tel 056 622 49 22 info@torex.ch  
 5612 Villmergen Fax 056 622 13 63 www.torex.ch

ERREX® Tablaren ausgerüstet werden und bilden so eine geschlossene Auflagefläche.

#### Palettenregal R90 – der Herkules unter den Regalen!

Die verschiedenen Ausführungen des Palettenregals R90 entsprechen allen Belastungsanforderungen! Eine äusserst stabile Konstruktion mit gross dimensionierten Ständerrahmen und Auflagetraversen lässt beim Lagern schwerer Güter keine Wünsche offen. Mit dem reichhaltigen Zubehörprogramm ermöglichen wir individuelle Lösungen für eine wirtschaftliche Lagerhaltung.

#### Pneuregal – damit die Reifenaufbewahrung rund läuft!

Aufbauend auf unserem bewährten R60 System lassen sich mit umfangreichem Zubehör leicht zugängliche und platzgewinnende Pneuregale erstellen. Ob Auto-, Lastwagen oder Motorradreifen, unser Pneuregal wird allen Anforderungen bezüglich effizienter und schonender Lagerung gerecht. Mobile Pneuregalanlagen bieten ausserdem höchsten Platzgewinn!

#### Freitrageregale

Langholz, Gerüstteile oder Stahlrohre; unsere zwei bewährten Kragarmregale Cantilever decken alle Belastungsbereiche ab.

#### Cantilever leicht – so einfach, so durchdacht!

Das ausgeklügelte Bolzenverbindingssystem stabilisiert nicht nur die Tragarme, sondern verteilt die Last gleichmässig und optimal auf die Tragsäule. Ein- oder doppelseitige Nutzung, Sie bestimmen die Einsatzmöglichkeit! Durch Spezialzubehör wird das Cantilever bei der Lagerung von leichtem Stangenmaterial zum Allrounder. Sogar eine Ausführung als fahrbare Anlage ist möglich.

#### Cantilever schwer – so stark, wie Sie es wollen!

Dieses Kragarmregal wird in fast jeder gewünschten Dimension nach Kundenbedürfnis gefertigt und hält höchsten Belastungen

stand. Die Kragarme lassen sich nach Ihren Einsatzwünschen dimensionieren. Bei Bedarf kann an den robusten Säulen für den Einsatz unter freiem Himmel ein Dach montiert werden. Trotzdem ermöglicht das schraubenlose System eine einfache und rasche Steckmontage.

#### Zwischenboden – und plötzlich haben Sie doppelt so viel Platz!

Um hohe Lagerräume rationell und übersichtlich zu nutzen, ist der Einbau eines Zwischenbodens die kostengünstigste Lösung. Unser ausgereiftes Zwischenbodensystem zeichnet sich durch markante Vorteile aus.

Durch modulare Bauweise entsteht eine Vielseitigkeit, die eine spätere Erweiterung oder Umplatzierung problemlos ermöglicht.

Mit verschiedenen Konstruktionssystemen bieten wir für alle Anforderungen die richtige Lösung an. Selbstverständlich gehören Geländer, unfallsichere Übergabestationen und bequeme Treppenaufgänge zum umfangreichen Zubehör.

Durch ergänzende Bürotrennwände lassen sich die Zwischenbodensysteme in mehrere Büro- oder Arbeitsräume aufteilen.

Für eine unverbindliche Beratung vor Ort fordern Sie am besten unseren Aussendienst an. Gerne begrüssen wir Sie auch persönlich in unserem Schauraum in Rümlang.

Wir nehmen die Herausforderung an!

Keine Zeit, bei uns vorbeizuschauen?  
Besuchen Sie uns auf unserer Homepage!

HW-Regale AG  
Riedgrabenstrasse 10  
8153 Rümlang  
Telefon 044 817 60 50  
Fax 044 817 34 24

info@hw-regale.ch  
www.hw-regale.ch

# HW-REGALE AG

## Platzgewinn mit System



**Fordern Sie unsere Prospekte an!  
Wir beraten Sie gerne vor Ort oder in  
unserem Ausstellungsraum.**

HW-Regale AG  
Riedgrabenstrasse 10  
8153 Rümlang  
Telefon 044 817 60 50  
Telefax 044 817 34 24  
www.hw-regale.ch  
info@hw-regale.ch

## Gleich stark mit Akku oder Kabel

Paneelsäge mit Hybridantrieb läuft wahlweise mit 2 x 54,0 V Akku-power oder 230 V-Netzadapter / Sehr grosse Schnittkapazität von bis zu 303 x 110 mm / Kompakt gebaut für leichten Transport / Kraftvoller bürstenloser Motor mit grossen Leistungsreserven für schwerste Anwendungen / Wiederholbar akkurate Schnitte in allen Schnittmodi / Akkus mit anderen 54,0 V-FLEXVOLT-Werkzeugen sowie mit der 18,0 V-XR-Range von DEWALT kompatibel / Zuschaltbare LED-Schnittlinienanzeige / Speziell abgestimmtes Kreissägeblätter-Sortiment für 2 x mehr Laufzeit pro Akkuladung



*Die DEWALT DHS780 ist nicht nur die weltweit erste Akku-Paneelsäge mit einem 305 mm Sägeblattdurchmesser – sie bietet mit ihrem Hybridantrieb die Wahl zwischen 2 x 54,0 V Akku- und 230 Volt Netzbetrieb.*

Was ist wichtiger: kabellose Freiheit auf der Baustelle oder die absolute Zuverlässigkeit der kabelgebundenen Stromversorgung? Die neue DEWALT 305 mm XR FLEXVOLT Akku-Paneelsäge DHS780 macht diese Frage hinfällig – sie kann beides. Einerseits hat sie im Akkubetrieb mit ihren zwei 54,0 V / 108 Wh-Akkus genug Power an Bord, um härteste Anwendungen zu bewältigen. Andererseits kann sie optional auch per Kabel mit dem 230 V-Netzadapter DCB500 betrieben werden, sowohl am Stromnetz als auch mit Generator. Die DHS780 ist die erste Maschine im DEWALT FLEXVOLT-Akkusystem, die mit zwei 54,0 V-Akkus betrieben wird und so auf 108 V kommt.

### Grösster Sägeblattdurchmesser

Zudem ist die DHS780 die weltweit erste akkubetriebene 305 mm Paneelsäge. Mit ihrer horizontalen Schnittkapazität von bis zu 303 mm eignet sie sich selbst für den Zuschnitt breiter Werkstücke; in Kombination mit einer maximalen Schnitttiefe von 110 mm ist sie bestens gerüstet auch für die grösseren Schnitte, die beispielsweise beim Haus-, Dach- und Terrassenbau, im Garten- und Landschaftsbau oder auf Bootswerften anfallen. Auch im Innenausbau kommt die grosse Schnittkapazität gelegen, beispielsweise bei Bodenbelägen, wo der Trend derzeit zu immer grösseren Formaten geht.

### Ausdauernd, exakt und langlebig ...

Neben einer grossen Schnitttiefe stehen Flexibilität und komfortable Bedienung ganz oben auf der Wunschliste – das haben Tests mit Anwendern ergeben. Kein Problem für die DHS780, denn sie erfüllt dank ihrer flexiblen Einstellmöglichkeiten alle auf dem Bau gestellten Anforderungen – nicht nur beim Ablängen und auf Gehrung schneiden, sondern zum Beispiel auch bei kombinierten Gehrungs-/Neigungsschnitten. Für Präzision beim Zapfen, Kerfen und Nuten sorgt eine Schnitttiefenbegrenzung. Und überhaupt punktet die DHS780 dank exakter Einstellungs- und Fixiermöglichkeiten

in Sachen Genauigkeit. Die Neigungswinkel sind präzise stufenlos einstellbar, und die Fixrasten für Standardwinkel ermöglichen exakte und schnelle Gehrungseinstellungen.

Für noch mehr Genauigkeit sorgt die zuschaltbare, patentierte XPS-Schnittlinienanzeige: Helle LEDs projizieren den Schlagschatten des Sägeblatts von oben auf den Arbeitsbereich, so dass sich das Werkstück exakt ausrichten lässt und der Schnittbereich perfekt ausgeleuchtet wird. Ein weiterer Vorteil ist, dass XPS im Gegensatz zu einem Laser nicht justiert werden muss. Für möglichst staubarmes Arbeiten kann die Säge mit Hilfe des bewährten AirLock-Adapters schnell und einfach an ein DEWALT Absaugsystem oder einen Staubsauger angeschlossen werden.

### ... bei gleichzeitig hoher Belastbarkeit

Trotz ihrer auf Präzision ausgerichteten Bauweise ist die DHS780 für den grossvolumigen Einsatz konstruiert. So hat sie für die Bearbeitung grösserer Werkstücke einen staubgeschützten Posaunenzug. Die hochwertig gelagerten Führungsrollen gewährleisten eine komfortable und präzise Schnittführung bei erweiterter Schnittkapazität von bis zu 330 x 58 mm (bzw. mit 20 mm Werkstückbeilage 120 x 120 mm). Bei all ihrer Kapazität und Flexibilität bleibt die neue Paneelsäge dennoch kompakt und mit 24,8 kg so leicht, dass sie sich hervorragend für den Einsatz auf Montage eignet.

Für sicheren Transport sind Auszug und Sägekopf problemlos verriegelbar; die plangefräste Grundplatte und der Anschlag aus hochwertigem Alu-Druckguss garantieren ein hohes Mass an Genauigkeit.

Die neue DEWALT Flexvolt-Paneelsäge DHS780 ist ab April 2017 erhältlich – in der vollausgestatteten Version DHS780T2A (mit 2 x 54,0 V / 108 Wh-Akku, System-Doppelladegerät und 230 V-Netzadapter DCB500) zum Preis von CHF 1 599.–. Die 54,0 V XR FLEXVOLT-Akkus sind nicht nur mit allen DEWALT XR FLEXVOLT-Maschinen kompatibel, sondern auch mit allen 18,0 V-Geräten der DEWALT XR-Serie. Eine Version ohne Akkus, Ladegerät und 230 V-Netzadapter ist für CHF 1 199.– erhältlich (Preise UVP zzgl. MwSt. / vRG). Bei beiden Modellen umfasst der Lieferumfang ein 60 Zahn HM-Sägeblatt, Montagewerkzeug, Staubfangsack und Werkstückklemme.



### 2 x 54,0 V XR FLEXVOLT Akku-Paneelsäge DHS780 auf einen Blick

- Weltweit erste Akku-Paneelsäge mit 305 mm Sägeblatt
- Max. Schnittkapazität bis zu 303 x 110 mm
- Erste Maschine im FLEXVOLT-Sortiment mit 2 x 54,0 V
- Kann sowohl mit Akku als auch am Netz betrieben werden
- Bürstenloser Motor
- XPS-LED-Schnittlinienanzeige
- Akkus kompatibel mit 54,0 V FLEXVOLT und 18,0 V XR

### Technische Daten 2 x 54,0 V XR FLEXVOLT Akku-Paneelsäge DHS780T2A

Akku (V/Wh)	2 x 54,0 / 108 (XR FLEXVOLT Lithium-Ionen)
Leerlaufdrehzahl (min <sup>-1</sup> )	3.800
Sägeblatt ø / Bohrung (mm)	305 x 30
Neigungseinstellung (rechts/links in°)	bis 49/49
Gehrungseinstellung (rechts/links in°)	60/50
Max. Schnittkapazität (mm) bei	
90° / 90°	303 x 110
90° / 45°	330 x 58
45° / 90°	211 x 112
45° / 45°	244 x 58
Gewicht (kg, inkl. Akkus)	24,8
Masse (mm)	396 x 770 x 471
Triaxiale Vibration beim Schneiden von Holz (m/s <sup>2</sup> )	< 2,5
Unsicherheitsfaktor K1 (m/s <sup>2</sup> )	1,5
Schalldruckpegel LPA (dB(A))	93
Schalleistungspegel LWA (dB(A))	100
Unsicherheitsfaktor (dB(A))	3
Serienmässiger Lieferumfang	– 2 x 54,0 V / 108 Wh XR FLEXVOLT Li-Ion Schiebeakkus mit LED-Kapazitäts- anzeige – System-Doppellade- gerät (geeignet für alle 10,8 V bis 54,0 V XR Li-Ion Akkus) – 230 V-Netzadapter DCB500 – 60 Zahn HM-Säge- blatt – Montagewerkzeug – Staubfangsack – Werkstückklemme
Unverbindl. Preisempfehlung (CHF zzgl. Mwst. / vRG)	1 599.–

Ebenfalls erhältlich: Paneelsäge DHS780N, ohne Akkus, Lade-  
gerät und Netzadapter – der Lieferumfang umfasst auch hier:  
60 Zahn HM-Sägeblatt, Montagewerkzeug, Staubfangsack und  
Werkstückklemme, UVP: CHF 1 199.–

#### XR EXTREME RUNTIME Kreissägeblätter

Speziell für die DEWALT Akku-Paneelsägen gibt es ein auf den  
Akkubetrieb abgestimmtes Kreissägeblätter-Sortiment. Die Säge-  
blätter haben Zähne aus hochwertigstem Hartmetall und brauchen  
dank ihrer «Thin Kerf»-Blattgeometrie weniger Kraft pro Schnitt.

So nutzen sie die maximale Akkuleistung effizient aus und sorgen  
für bis zu zweimal mehr Laufzeit pro Akkuladung. Auch dank ihrer  
einzigartigen Zahngeometrie (Wechselzahn- und Flachzahngeome-  
trie) werden bei der Performance keine Kompromisse gemacht. Die  
Sägeblätter sind für Holz mit Nägeln geeignet (Nail Tough) und ver-  
fügen über Dehnungs-, Anti-Vibrations- und Geräuschkämpfungs-  
linien.

### Kreissägeblätter für DEWALT XR FLEXVOLT-Paneelsäge DHS780

Artikelnr.	DT99574	DT99575	DT99576
Sägeblatt ø / Bohrung (mm)	305/30	305/30	305/30
Blattstärke / Schnittbreite (mm)	1.6/2.16	1.6/2.16	1.6/2.16
Anzahl Zähne	42	60	80
Zahngeometrie	WZ/FZ	WZ/FZ	WZ/FZ
Zahnwinkel	7°	7°	7°
Frontwinkel	8°	8°	8°
UVP zzgl. Mwst. (CHF)	169.–	189.–	215.–

#### Für kabellose Power: Das DEWALT 54,0 V XR FLEXVOLT- Akkusystem

Möglich wird eine Akku-Performance wie die der DHS780 erst  
durch einen leistungsstarken Akku. Deshalb hat DEWALT 2016 das  
neue FLEXVOLT-Akkusystem vorgestellt, mit dem Akkuwerkzeuge  
in Leistungsbereiche vorgestossen sind, die vorher den kabelbe-  
triebenen Maschinen vorbehalten waren. Die FLEXVOLT-Akku-  
Maschinen können es nicht nur problemlos mit ihren kabelbetrie-  
benen Pendanten aufnehmen; ihre Akkus sind zudem auch  
rückwärtskompatibel und können sowohl in 54,0 V-Werkzeugen  
als auch in 18,0 V-Maschinen aus dem DEWALT-XR-Akkusystem  
eingesetzt werden. Mit der DHS780 und ihrem Hybridantrieb geht  
DEWALT jetzt noch einen weiteren Schritt hin zur kabellosen Bau-  
stelle.

#### Profis für Profis – weltweit

Schon seit mehr als 90 Jahren entwickelt und fertigt DEWALT  
hochwertige Elektrowerkzeuge und Zubehör für den gewerblichen  
Anwender. Viele tausend Profiwerkzeuge dieser Marke sind – seit  
Anfang der neunziger Jahre im typischen gelb-schwarzen Design –  
zuverlässig und erfolgreich auf allen Baustellen dieser Welt im Ein-  
satz. Als Marke für den professionellen Anwender wird DEWALT  
ausschliesslich über den qualifizierten Fachhandel vertrieben. Als  
Vollsortimenter bietet DEWALT seinen Kunden neben Elektrowerk-  
zeugen und Zubehör auch ein breites Sortiment an professionellen  
Befestigungslösungen.

Fotos: DEWALT – Weitere Informationen im Internet unter  
[www.DEWALT.de](http://www.DEWALT.de) / [www.DEWALT.at](http://www.DEWALT.at) / [www.DEWALT.ch](http://www.DEWALT.ch)

Stanley Works (Europe) GmbH

In der Luberzen 42

8902 Urdorf

Telefon 044 755 60 70

Fax 044 730 70 67

[verkaufch.sbd@sbdinc.com](mailto:verkaufch.sbd@sbdinc.com)

[www.stanleyworks.com](http://www.stanleyworks.com)



**wolf<sup>®</sup>**  
**SYSTEM**

System Wolf AG  
CH-9464 Rüthi SG  
Tel.: 071 767 90 30

**WOLF-SPÄNESILOS** aus Stahl-  
Beton. Optimale Funktion mit  
höchstem Sicherheitsstandard



**WOLF-NAGELPLATTEN**  
Die wirtschaftliche moderne,  
zuverlässige Holzverbindung



[www.wolfsystem.ch](http://www.wolfsystem.ch)



**Wir haben was gegen Öl.**

Weil Zuverlässigkeit in der Maschinenindustrie erste Priorität hat, sind trockenlaufende Vakuumpumpen Marke Becker erste Wahl. Denn nur wo kein Öl drin ist, kann auch kein Öl austreten.

Schneller, sicher, leise: Die X-klusive, völlig neu entwickelte Schiebertechnologie garantiert X-trem hohe Standzeiten bei X-zellentem Wirkungsgrad und X-zeptionell niedrigem Energieverbrauch. Das ist uns eine X-tra Garantie wert: volle Gewährleistung für mindestens 20.000 wartungsfreie Betriebsstunden.

Setzen Sie auf die Generation X: 100%-ig ölfreier Betrieb plus Garantie ohne Risiko plus Option auf X-press-Service vor Ort ohne Austauschinstallation und Betriebsausfall, denn

**Generation X garantiert Erfolg!**

WWW.BECKER.CH

## Masstäbe für die Holzindustrie

Seit vier Jahrzehnten liefert Becker Vakuumpumpen für die holzbearbeitende Industrie. Heute ist Becker die Nummer eins, wenn es um den Einsatz von Vakuumpumpen zum Spannen, Transportieren oder Beschichten von Werkstücken geht.

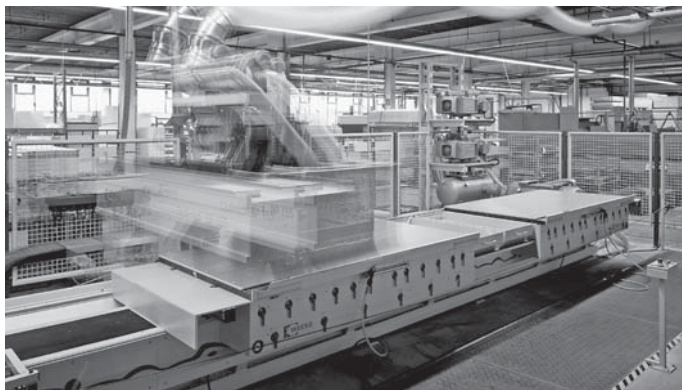

### Trockenlaufende Drehschieber-Vakuumpumpen für Bearbeitungszentren

Sicherheit wird beim Spannen von Holzwerkstücken besonders gross geschrieben. Unsere robusten, wartungsarmen Drehschieber-Vakuumpumpen leisten hier ganze Arbeit und bieten eine hohe Verfügbarkeit. Sicheres und schonendes Spannen von Holzplatten zeigt sich besonders in einem sorgfältigen Bearbeitungsergebnis und einer kurzen Bearbeitungszeit.

### Seitenkanal-Vakuumpumpen für Handhabungsgeräte

Ob zum Zu- oder Abführen der Holzplatten zur jeweiligen Bearbeitungsmaschine oder im vollständig automatisierten Materiallager: Das Handling von Holzplatten mittels unserer Seitenkanal-Vakuumpumpen

garantiert einen schnellen Transport und einen schonenden Umgang mit dem hochwertigen, empfindlichen Material.

### Ölgeschmierte Drehschieber-Vakuumpumpen für Beschichtungsanlagen

Die Beschichtung von Holzplatten erfordert höchste Prozessqualität. Schnelles Erreichen eines hohen Endvakuums in der Beschichtungskammer ermöglicht ein gutes Produktionsergebnis bei kürzesten Taktzeiten. Luftschlüsse werden so konsequent vermieden. Unsere ölgeschmierten Drehschieber-Vakuumpumpen lassen sich problemlos in die Beschichtungsanlagen integrieren und sorgen durch lange Wartungsintervalle für eine reibungslose Produktion.

### VARIAIR-Technologie in der Holzindustrie

Sicheres und zuverlässiges Spannen von Werkstücken ist Grundvoraussetzung für präzises Bearbeiten. Um Haltekräfte zu optimieren, ist das exakte Zusammenspiel von Spannfläche und Vakuum sowie Leckage und Saugluftmenge entscheidend. Mit der VARIAIR-Produktfamilie wird immer nur soviel Saugluft erzeugt, wie zu jedem Zeitpunkt tatsächlich benötigt wird. So werden Energiekosten minimiert. Aufwendige Zubehörteile und staubempfindliche Vakuumsicherheitsventile entfallen. Der Schutz der Geräte erfolgt komplett elektronisch, der Leistungsbereich wird spürbar erhöht.

Durch einen integrierten Frequenzumformer wird auch die Anbindung an die Steuerung der Bearbeitungsmaschine ermöglicht. Die Bedienung der Vakuumpumpe erfolgt mühelos direkt vom Steuertableau der Bearbeitungsmaschine.

Becker AG  
 Ringstrasse 20  
 8600 Dübendorf  
 Telefon 044 824 18 18  
 Fax 044 824 18 19

becker@becker.ch  
 www.becker.ch

## Verbindungstechnik, Druckluft- sowie Akku- und Elektrowerkzeuge

Die REVOTOOL® AG importiert Verbindungstechnik, Druckluft- sowie Akku- und Elektrowerkzeuge für Profis.

Der Vertrieb erfolgt über den Fachhandel, welchem wir ein auf den Holzbau in der Schweiz spezialisiertes, komplettes Sortiment bieten.



Nebst Druckluftnaglern der Eigenmarke REVOTOOL® und diversen Handelsmarken umfasst das Angebot Kompressoren, Zubehör und sämtliche Verbindungsmittel wie Heftklammern, Nägel und Schrauben für Druckluftgeräte aller Marken.

Ausgelegt für den professionellen Gebrauch sind die Akkuwerkzeuge von Panasonic® und die Motorgeräte sowie Akku- und Elektrowerkzeuge von Hitachi®.

Die SIHGA® Beschläge aus Österreich bieten innovative Ideen im konstruktiven Holzbau und qualitativ hochwertige Fassaden- und Terrassenbaulösungen.

Die Produktpalette umfasst zudem Blindnietgeräte der Firma Böllhoff® und Suprabeam® LED Taschen- und Stirnlampen.

Im Sortiment sind auch Coram®-Sägeblätter für oszillierende Elektrogeräte, erfunden vom Schweizer Marco Steiger und produziert in Frauenfeld. Diese sind neu auch mit sämtlichen Starlock Werkzeugaufnahmen kompatibel.



Die Dienstleistungen von REVOTOOL® umfassen 1-Tages-Lieferdienst, Garantien, Reparaturservice für Druckluftgeräte aller Marken inkl. Ersatzgeräte, kostenlose Beratung und Produktpräsentationen in der ganzen Schweiz.

Revotool AG  
Glütschbachstrasse 100  
3661 Uetendorf  
Telefon 033 346 01 60  
Fax 033 346 01 66

info@revotool.ch  
www.revotool.com



## 18- oder 36-Volt-Akku: Metabo lässt dem Anwender die Wahl

Die neue 2x18-Volt-Schnittstelle von Metabo macht's möglich: 36-Volt-Winkelschleifer und -Kombihammer arbeiten jetzt auch mit zwei 18-Volt-Akkus.

Metabo bringt alle 36-Volt-Akku-Maschinen auch in einer Variante mit einer Schnittstelle für zwei 18-Volt-Akkus auf den Markt. So werden auch grosse, extrem leistungsstarke Elektrowerkzeuge zu einem Teil der 18-Volt-Familie, die aktuell mehr als 80 Power Tools umfasst. Die ersten beiden Maschinen mit dieser Technologie sind der Kombihammer KHA 36-18 LTX 32 und der weltweit erste grosse Akku-Winkelschleifer WPB 36-18 LTX BL 230, den die Nürtinger erst vergangenen Herbst eingeführt haben. Möglich macht das die 2x18-Volt-Schnittstelle von Metabo, die die Leistung von zwei 18-Volt-Akkus in volle 36 Volt umwandelt. Metabo lässt den Anwendern so die freie Wahl zwischen beiden Voltklassen: Brauchen Profis ständig volle 36-Volt-Power fernab der Stockdose, arbeiten sie mit einer Maschine mit 36-Volt-Akku. Handwerker, die bereits mit verschiedenen Werkzeugen der 18-Volt-Familie arbeiten und entsprechende Akkus besitzen, greifen zu einer Maschine mit der 2x18-Volt-Schnittstelle. In beiden Fällen kann sich der Anwender auf uneingeschränkte 36-Volt-Leistung verlassen. Alle 36-18-Volt-Akkumaschinen sind heute und in Zukunft hundertprozentig mit dem umfangreichen 18-Volt-Programm des Nürtinger Elektrowerkzeug-Herstellers kompatibel. Der Vorteil: Profis im Bauhandwerk und der Renovierung können jetzt selbst bei härtesten Anwendungen wie Dachziegel trennen oder Bohren grosser Durchmesser in Beton mit vorhandenen 18-Volt-Akkus arbeiten ohne in neue 36-Volt-Akkus investieren zu müssen. Dabei gilt: je höher die Akkukapazität, desto länger die Laufzeit der Maschine. Mithilfe des Metabo Ultra-M-Systems erkennt die Schnittstelle den Ladezustand beider Akkus und schützt den schwächeren Akkupack vor Überlastung und Tiefenentladung. Mit zwei Metabo LiHD 7.0 Ah Akkupacks beispielsweise laufen Akku-Kombihammer und Winkelschleifer besonders ausdauernd und so kraftvoll wie ein Netzgerät.



### Neue Flexibilität, bewährte Leistung

Sowohl beim neuen Kombihammer KHA 36-18 LTX 32 als auch beim grossen Akku-Winkelschleifer WPB 36-18 LTX BL 230 profitieren Anwender von den gleichen Vorteilen wie bei ihren Pendanten mit 36-Volt-Akku. Mit dem KHA 36-18 LTX 32 bohren und meisseln Profis mit 3,1 Joules und 4.500 Schlägen pro Minute so kraftvoll wie mit einem Drei-Kilogramm-Netzhammer. Damit zählt der KHA 36-18 LTX 32 zu den schnellsten seiner Klasse. Auch der Winkelschleifer WPB 36-18 LTX BL 230 ist wie sein 36-Volt-Äquivalent leistungsstark wie eine 2.400-Watt-Netzmaschine.

Der grosse Scheibendurchmesser von 230 Millimetern und das schmale Getriebegehäuse ermöglichen bis zu 77 Millimeter tiefe Trennschnitte fernab der Steckdose. Ob im Strassenbau, im Metall-

bau, beim Dachdecken oder im Garten- und Landschaftsbau: Mit ihrem leistungsstarken, komplett gekapselten bürstenlosen Motor mit Überlastschutz ist die Maschine auch in staubiger Umgebung besonders robust und langlebig.

Mit dem Metabo Pick+Mix-System können Handwerker sowohl den Kombihammer KHA 36-18 LTX 32 als auch den grossen Akku-Winkelschleifer WPB 36-18 LTX BL 230 individuell mit passenden Akkupacks, Ladegeräten und Transportlösungen der 18-Volt-Klasse kombinieren – so wählen Profis genau die Komponenten, die sie wirklich brauchen. Metabo liefert beide neuen Werkzeuge zusätzlich als Sets mit jeweils vier Akkupacks und zwei ASC-Ultra-Schnellladegeräten.



36-Volt-Power mit zwei 18-Volt-Akkupacks: Mit der neuen 2x18-Volt-Akku-Schnittstelle erweitert Metabo seine Range der 18-Volt-Klasse erstmals in den Hochstrombereich. Hier: der Akku-Kombihammer KHA 36-18 LTX 32.



Mit zwei Metabo 18-Volt-Schiebesitz-Akkupacks erreichen Anwender die Leistungs- und Spannungswerte eines 36-Volt-Geräts. Mit dem Bohrhammer KHA 36-18 LTX 32 meisseln oder bohren Anwender mit vorhandenen 18-Volt-Akkus ausdauernd und kabellos in Beton, ohne neue Akkus anschaffen zu müssen.



Die gleichen Vorteile wie das Pendant mit 36-Volt-Akku: Der neue grosse Akku-Winkelschleifer WPB 36-18 LTX BL 230 ist dank LiHD Technologie leistungsstark wie eine 2.400-Watt-Netzmaschine. Der drehbare Hauptgriff zwischen Motor und Akkus bietet maximale Sicherheit und höchsten Komfort in unterschiedlichsten Anwendungspositionen.

Mit dem grossen Akku-Winkelschleifer WPB 36-18 LTX BL 230 und dem Akku-Kombihammer KHA 36-18 LTX 32 gehören nun auch zwei grosse, extrem leistungsstarke Elektrowerkzeuge zum Teil der 18-Volt-Familie, die aktuell mehr als 80 Power Tools umfasst.

Metabo (Schweiz) AG  
Bodenackerstrasse 5  
8957 Spreitenbach  
Telefon 056 418 34 34  
Fax 056 418 34 35

info@metabo.ch  
www.metabo.ch



# wenn's drauf ankommt

## EINE ENTSCHEIDUNG FÜR DIE ZUKUNFT. DAS AKKU-SYSTEM VON METABO

# 18 V

Seit 2009 und  
in Zukunft:

**100 %**  
KOMPATIBILITÄT



zwischen allen  
Akkus, Ladegeräten  
und Maschinen



3 Jahre Garantie  
auf alle Akkupacks

Grenzenlose  
Flexibilität



Wählen Sie genau das,  
was Sie brauchen, und  
sparen Sie bares Geld!

**LiHD**  
TECHNOLOGY

LiHD Akkupacks

- LiHD 6,2 Ah
- LiHD 5,5 Ah
- LiHD 3,1 Ah



**metabo**<sup>®</sup>  
PROFESSIONAL POWER TOOL SOLUTIONS



## Lagertechnik

auf die Sie bauen können.  
Beratung Planung Montage Service

- Lager- und Betriebseinrichtungen
- Kragarmregale
- Palettenregale
- Tablarregale
- Schutzeinrichtungen
- Garderoben
- Lagerbühnen



FOCO Lager- und Fördertechnik AG 4147 Aesch  
Telefon 061 756 26 00 — Telefax 061 756 26 56  
E-mail: info@foco.ch — Internet: www.foco.ch

Die meisten unserer Standard-Produkte sind  
ab unserem Lager in Aesch erhältlich.

## Eine optimale Kranlösung für rationelles Arbeiten

Die Hüsser Holzleimbau AG im aargauischen Bremgarten plant und fertigt erfolgreich anspruchsvolle Holztragwerke. Mit der Beschaffung einer neuen CNC-Abbundanlage wurde die Erweiterung des Betriebes um zwei Fabrikationshallen nötig.



Die synchrone Steuerung von jeweils zwei Brückenkränen lässt das Heben und Verschieben von bis zu 35 Meter langen Teilen zu.



Der multifunktionale Stapelkran SIMI im Hebeeinsatz.

«Bereits in einem frühen Stadium der Planung haben wir den Kontakt zu unserem Kranbauer gesucht», betont David Jurt, Geschäftsführer der Hüsser Holzleimbau AG. «Beim Bau einer Produktionshalle ist die konzeptionelle Zusammenarbeit von grosser Bedeutung, gilt es doch das Optimum der Anlage und des zur Verfügung stehenden Raumes zu nutzen.»

## Seit vielen Jahren der Partner für Krantechnik

Das Holzbauunternehmen arbeitet seit vielen Jahren mit der GERSAG Krantechnik AG zusammen. Für das Krankonzept in der neuen Fabrikationshalle haben die Kranbauer aus Reiden einmal mehr das richtige Konzept entwickelt und erhielten so den Auftrag. Beide Fabrikationshallen lassen eine Verarbeitung von Holzelementen von bis zu 35 Metern zu. Dies erforderte in der Halle 1 vier Einträger-Brückenkrane mit einer Nutzlast von je 10 Tonnen. In der Halle 2 wurden zwei weitere Brückenkrane mit derselben Nutzlast installiert, zusätzlich noch ein Stapelkran SIMI mit Vakuumsauger und 2 Tonnen Nutzlast. Die Brückenkrane lassen sich immer zu zweit synchron steuern. Sie arbeiten zusätzlich auf zwei verschiedenen Arbeitsebenen. Das ermöglicht rationelles Arbeiten. Wenn eine Arbeitseinheit mit der Beladung eines LKW beschäftigt ist, kann die andere Einheit trotzdem weiterarbeiten.



Präzises Arbeiten von oben, mit einer Hubkraft von bis zu 2 Tonnen.

## SIMI – der multifunktionale Stapelkran

Als universelles Transportmittel wird der neue Stapelkran bei Hüsser hauptsächlich für die Fertigung und die Logistik eingesetzt. Im Gegensatz zu herkömmlichen Gabel- oder Seitenstapler sind somit keine Fahrgassen nötig, da von oben gearbeitet wird. Der Teleskoparm ist am Trägerkran aufgehängt und kann flächendeckend eingesetzt werden, auch über Hindernisse hinweg. «Ein grosser Vorteil des SIMI Stapelkrans ist sein geringer Platzbedarf und seine vielseitigen Einsatzmöglichkeiten. So lässt sich der Hubmast um 360° endlos drehen», erklärt Markus Sager, Geschäftsführer der GERSAG Krantechnik AG. Der Stapelkran bei der Hüsser Holzleimbau AG ist mit Vakuumsaugern ausgerüstet.

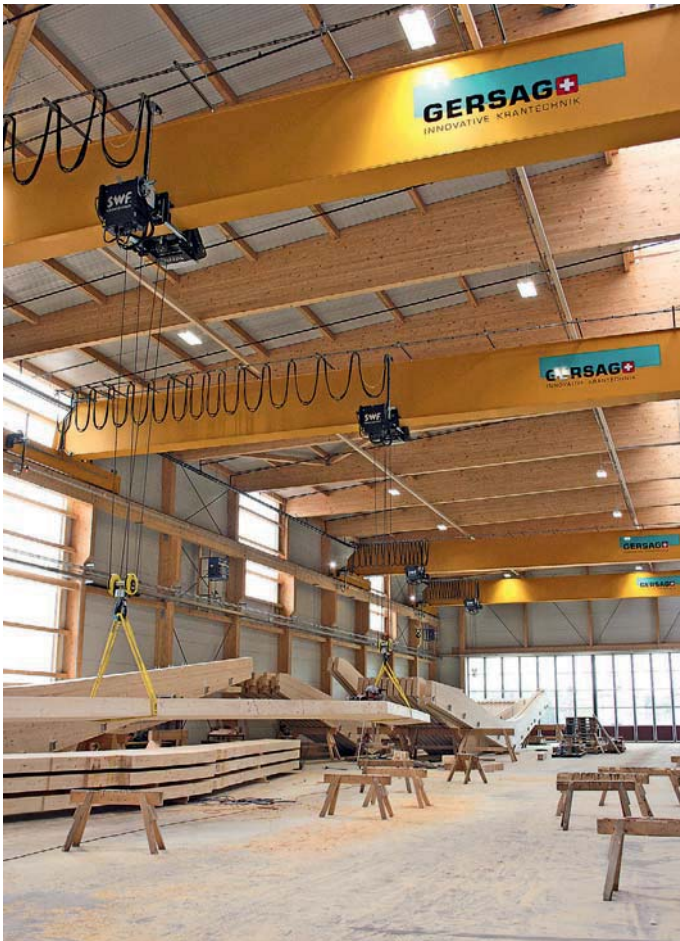

Mit vier Einträger-Brückenkränen lassen sich in der Halle 1 alle Logistikaufgaben ausführen.



Der Stapelkran spart Platz und arbeitet schnell und rationell.

### Der zentrale Dienstleister für die Logistik um die Abbundanlage

Der Stapelkran eignet sich bestens für die gesamte Logistik um eine Abbundanlage: Von der Beschickung der Anlage über die Entnahme der bearbeiteten Teile und die richtige Zusammenstellung der einzelnen Werkstücke für die weitere Bearbeitung bis zum Weitertransport. Jedes Transportgut kann so schnell und sicher bewegt werden.

SIMI kann in dieser Version bis zu 2000 kg transportieren. Schnelligkeit und Dynamik zeichnen den multifunktionalen Stapelkran aus. Gehoben wird mit bis zu 25 m/min, Katzfahren erfolgt mit bis zu 40 m/min und das Kranfahren wird mit bis zu 63 m/min absolviert. Und das erfolgt alles stufenlos. Auch das Drehen um 360° erfolgt endlos mit drei bis vier Umdrehungen pro Minute. SIMI arbeitet präzise, ist robust aufgebaut und sorgt zusammen mit dem Kombi-Anbaugerät für höchste Flexibilität im Einsatz. Der Stapelkran lässt sich leicht und bequem mit einer Funkfernsteuerung bedienen.

«Wir haben uns schon länger einen Stapelkran für rationelles Arbeiten gewünscht. In den bestehenden Raumverhältnissen war dies jedoch nicht möglich. Mit dem Bau der neuen Fabrikationshallen konnten wir die Krantechnik genau auf unseren Bedarf abstimmen. Dadurch haben wir mehr Platz für Zuschnitt und Abbund gewonnen», sagt David Jurt.

Einmal mehr hat die GERSAG Krantechnik AG mit diesem Projekt eine innovative, effiziente Kranlösung ganz im Sinne des Kunden geplant und realisiert.

GERSAG Krantechnik AG  
 Industriestrasse 22  
 6260 Reiden  
 Telefon 062 749 11 11  
 Fax 062 749 11 12

info@gersag-kran.ch  
 www.gersag-kran.ch

**GRENZENLOSE  
MÖGLICHKEITEN**  
SEIT 25 JAHREN

Im Bereich individuell entwickelter Industriekrane ist GERSAG Schweizer Marktführer. Wir verstehen Ihr Schwerlast-Problem und entwickeln als Innovationstreiber eine spezifisch auf Ihre Bedürfnisse angepasste Lösung. Unser Servicepaket umfasst Angebote wie Prozessoptimierung, Wartung, Reparatur, Umbauten, Modernisierungen sowie Miet- und Schulungsangebote. Mit GERSAG sind wir ein Kranleben lang an Ihrer Seite.

GERSAG Krantechnik AG  
 Industriestrasse 22  
 CH-6260 Reiden  
 Tel +41 (0)62 749 11 11  
 Fax +41 (0)62 749 11 12  
 info@gersag-kran.ch  
 www.gersag-kran.ch

## Am besten mit One-Key

### Säbelsäge mit Bluetooth-Technologie – mehr Sicherheit, Komfort und Flexibilität im Einsatz

Vor 65 Jahren hat Milwaukee die Säbelsäge erfunden – und seither kontinuierlich weiterentwickelt. Das neueste Modell ist ein echter Meilenstein in dieser Gerätekategorie: Denn mit der Akku-Säbelsäge M18 ONESX 5.0 aus der besonders leistungsstarken FUEL-Serie erweitert Milwaukee zugleich auch die Palette der One-Key Produkte. Diese bieten mit Bluetooth-Technologie einen deutlich erweiterten Funktionsumfang und einen bislang beispiellosen Anwenderkomfort.



### Programmierung für materialgerechtes Arbeiten

Dank der cloudbasierten One-Key App ist eine umfassende Gerätekontrolle für mehr Flexibilität, Sicherheit und Effizienz bei Trenn- und Sägearbeiten möglich. Die Einsatzparameter lassen sich optimal an verschiedene Anwendungsfälle anpassen. Dafür wird die Säbelsäge über die integrierte Bluetooth-Schnittstelle mit einem Smartphone oder Tablet verbunden, auf dem die One-Key App installiert ist.

Bis zu vier individuelle Profile können auf der Säge gespeichert werden. Der schnelle Wechsel zwischen verschiedenen Profilen ist über vier Funktionstasten am Gerät möglich. Werksseitig sind bereits vier Standardprofile auf der Säge installiert, so dass auch ohne vorherige Programmierung sofort gearbeitet werden kann. Einmal erstellte Profile lassen sich in der Cloud speichern und auf weitere Geräte übertragen.

Von Bedeutung sind unterschiedliche Profile insbesondere dann, wenn beispielsweise neben Holz auch Metall bis hin zu Edelstahl bearbeitet wird. Für maximale Kontrolle und einen schnellen Arbeitsfortschritt können die Hubzahl und der Sanft-Anlauf individuell und materialgerecht für den jeweiligen Anwendungsfall definiert werden. Das sorgt für eine deutlich längere Lebensdauer der Sägeblätter und auch für eine effizientere Nutzung der Akkukapazität.

### Volle Integration in das einzigartige Bestandsmanagement

One Key ermöglicht zudem die volle Integration der neuen Säbelsäge in ein herstellerunabhängiges Bestandsmanagement, das in dieser Form am Markt bislang einzigartig ist. Es bietet bei der wirtschaftlichen Organisation und Verwaltung des Geräteparks zahlreiche Vorteile – vom Überblick über Serviceintervalle und Einsatzzeiten bis hin zum Sperren und Entsperrern von Geräten. Der schnelle und komfortable Zugriff auf sämtliche Daten geschieht in Echtzeit.

Das System beinhaltet auch ein Tool Tracking mit der Möglichkeit, ein vergessenes oder verlorenes Gerät wiederzufinden. Milwaukee ist die erste Elektrowerkzeugmarke, die diesen neuen Technologiestandard direkt in die Geräte integriert.

### Vorbildliche Ausstattung

Die rund vier Kilogramm schwere Säbelsäge mit 28,6 Millimetern Hublänge und einer Hubzahl von bis zu 3.000 min<sup>-1</sup> ist Teil der M18 FUEL-Serie von Milwaukee. Alle Geräte dieser Serie sind ausgestattet mit bürstenlosen Powerstate-Motoren, einem effizienten elektronischen Gerätemanagement und 5,0 Ah Lithium-Ionen-Akkus – für maximale Leistung, Laufzeit und Lebensdauer. Im Einsatz arbeitet sich die Säge mit spürbar starker Kraft enorm schnell durch die unterschiedlichsten Materialien. Die elektronische Regelung hält die voreingestellte Hubzahl unter Last konstant hoch.

Der Sägeblattwechsel ist dank FIXTEC-System einfach, werkzeuglos und schnell möglich. Auch der Sägeanschlag kann ohne zusätzliches Werkzeug verstellt werden. Zur Nutzung der gesamten Sägeblattlänge ist er komplett abnehmbar. Die zuschaltbare QUICKSTOP-Funktion bietet Komfort und grösstmögliche Sicherheit: Die Säge stoppt automatisch, sobald das Blatt nach Beendigung des Schnittes aus dem Material austritt. Sollte das Sägeblatt blockieren, unterbricht der Überlastschutz die Stromzufuhr, bevor es zu einem Rückschlag des Gerätes kommt. Der Reset erfolgt elektronisch; danach kann sofort weitergearbeitet werden. Anwenderfreundlich: Ein Gegengewichtsmechanismus reduziert die Vibrationen äusserst wirkungsvoll.

Starke Leistung ergänzt Milwaukee mit einem starken Service. Standard ist eine Garantiezeit von drei Jahren auf Elektrowerkzeuge. Voraussetzung ist die Online-Registrierung auf [www.milwaukeetool.de](http://www.milwaukeetool.de). Mitglieder des Milwaukee Heavy Duty Clubs (kostenlos) erhalten zusätzlich zu den Garantieleistungen einen einjährigen Vollservice, der auch den Austausch von Verschleisssteilen umfasst.

Lieferumfang: zwei Akkus REDLITHIUM-ION 18 V / 5,0 Ah, Schnellladegerät M12-18 FC, Sägeblatt, Transportkoffer (Heavy Duty Box)

### Technische Daten und Preis

#### 18 Volt Akku-Säbelsäge FUEL M18 ONESX 5.0

Akku Spannung/Kapazität	18 V / 5,0 Ah
Leerlaufhubzahl	0 – 3.000 min <sup>-1</sup>
Hublänge	28,6 mm
Schwingungsgesamtwert Holz	16,7 m/s <sup>2</sup>
Gewicht	4,1 kg
UVP des Herstellers (inkl. MwSt./VRG)	CHF 759.–



Vier Funktionstasten erlauben den Wechsel zwischen verschiedenen Profilen. In der Wireless-Einstellung (Funksymbol) erfolgt die Programmierung über mobile Endgeräte.

Fotos: Milwaukee

Techtronic Industries Switzerland AG

Webergutstrasse 5

3052 Zollikofen

Telefon 031 911 61 61

Fax 031 911 61 47

[info.ch@tti-emea.com](mailto:info.ch@tti-emea.com)

[www.milwaukeetool.ch](http://www.milwaukeetool.ch)

# Milwaukee®

Nothing but **HEAVY DUTY™**

**NEU**

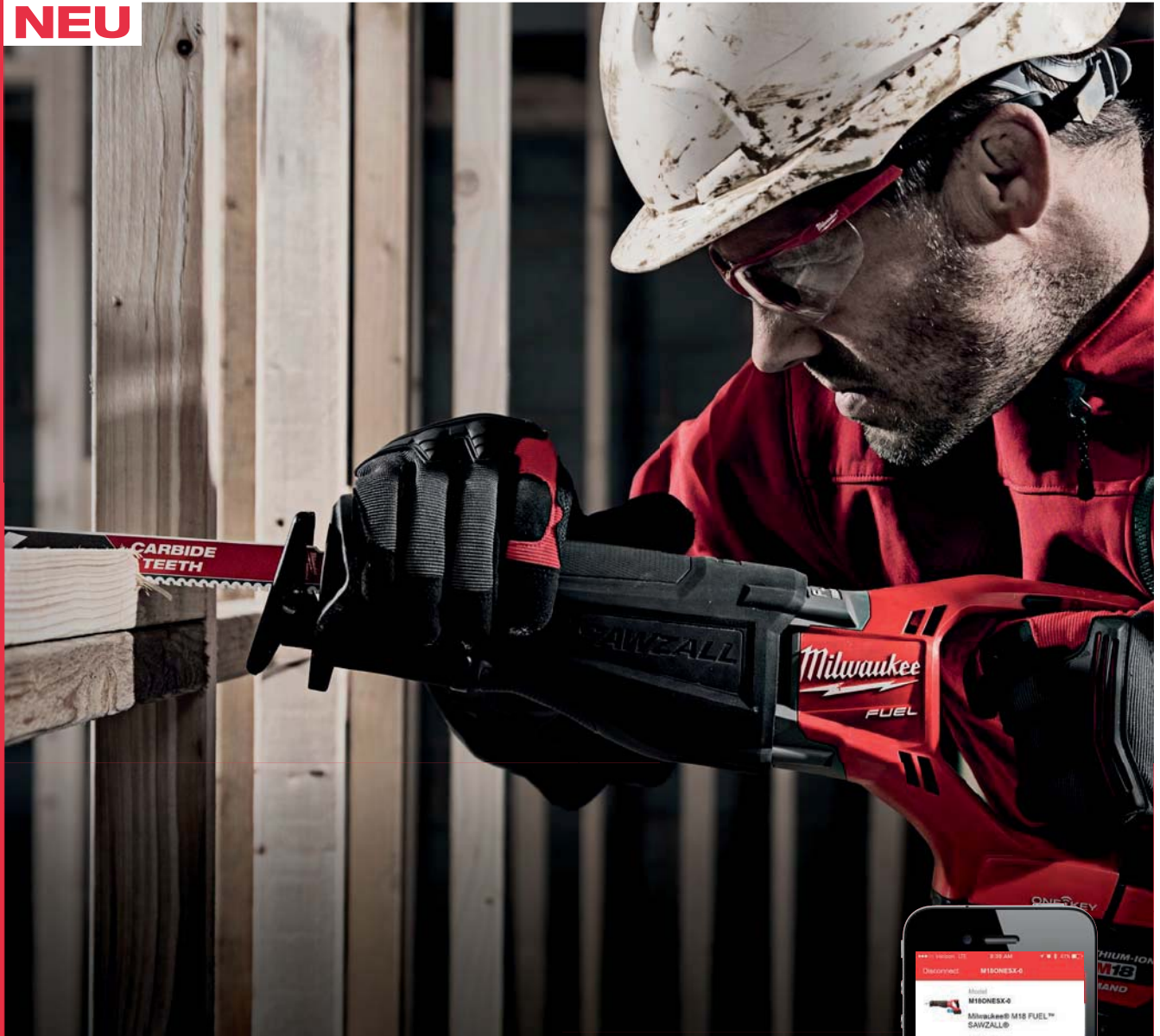

**ONE KEY™**  
UNLOCKING THE DIGITAL JOBSITE™

**NEU**  
**ONE-KEY™  
TOOL-SECURITY**  
JETZT NEU MIT  
INTEGRIERTER  
GERÄTESICHERHEIT FÜR  
ALLE ONE-KEY™ GERÄTE

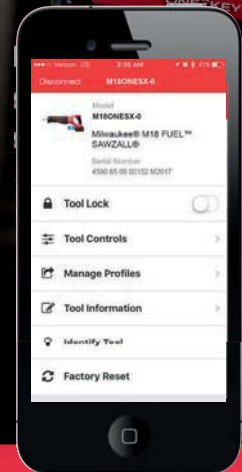

[milwaukeetool.ch](http://milwaukeetool.ch)

## Neues Starlock-Zubehör

### Schnellste Sägeblätter für oszillierende Elektrowerkzeuge

Seit Januar 2016 ist das FEIN Zubehör für oszillierende Elektrowerkzeuge mit Starlock-Werkzeugaufnahme auf dem Markt. Anwender arbeiten damit bis zu 25 Prozent schneller und erzielen präzisere Ergebnisse. Mit neuen Sägeblättern führt der Erfinder der oszillierenden Elektrowerkzeuge die fast 50-jährige Entwicklungsgeschichte fort: Die FEIN E-Cut Precision BiMetall-Sägeblätter haben die höchste Schnittgeschwindigkeit im Markt und entsprechen mit ihrem sehr geringen Verschleiss und ihrer dreimal längeren Standzeit den hohen Anforderungen professioneller Anwender.



### FEIN Zubehör mit Starlock-Werkzeugaufnahme

Die neue Werkzeugaufnahme hat FEIN zusammen mit Bosch entwickelt und bietet Anwendern damit einen einheitlichen Standard. Die Starlock-Aufnahme ermöglicht durch ihre dreidimensionale Geometrie und besondere Steifigkeit eine maximale Kraftübertragung und damit einen spürbar höheren Arbeitsfortschritt. Ausserdem arbeiten Anwender mit Starlock gleichmässiger und ruhiger.



FEIN hat ausserdem sein Zubehörsortiment für oszillierende Elektrowerkzeuge weiter verbessert: Als einziger Hersteller von Starlock-Zubehör stattet FEIN jetzt alle E-Cut-Sägeblätter mit einem biegesteifen Halter aus Edelstahl aus. Er sorgt für höchste Festigkeit und damit besonders präzise Sägeergebnisse. Ausserdem besitzen alle E-Cut-Sägeblätter einen Spanraum zum Abführen anfallender Späne. Halterung und Sägeblatt sind in hochmodernen Schweissanlagen stabil verbunden. Starlock-Zubehör arbeitet mit den oszillierenden Renovierungssystemen von FEIN (MultiMaster, MultiTalent, SuperCut) und Bosch sowie mit Maschinen anderer Hersteller mit Zwölf-Punkt-Aufnahme. Damit ist Starlock-Zubehör kompatibel mit den meisten Maschinen im Markt.

### Neue Generation Präzisions-Sägeblätter mit Japanverzahnung

Die neuen FEIN E-Cut Precision-Sägeblätter mit BiMetall-Verzahnung sind für anspruchsvolle Sägearbeiten auch in Hartholz entwickelt. Sie sind die schnellsten E-Cut-Sägeblätter am Markt und erreichen eine dreimal so hohe Standzeit wie bisherige Precision-Sägeblätter. Ihre doppelreihige Japanverzahnung sorgt für ein präzises Schnittbild mit konstant hoher Schnittgeschwindigkeit, auch bei steigender Anzahl an Schnitten. Sie zeichnen sich durch eine neue, zum Patent angemeldete Geometrie der Verzahnung aus: Die Zähne an den Aussenkanten sind kürzer konstruiert und mit einem speziellen Schliff versehen. Das verhindert Zahnausbrüche bei Tauchschnitten, selbst bei hoher Belastung. Ebenfalls neu ist das Material des Sägeblatts: Die Schneidzähne sind aus sehr robustem Hochleistungsschnellschnittstahl (HSS), das Sägeblatt ist aus temperaturbeständigem High Carbon Steel (HCS) gefertigt.



Die FEIN E-Cut Precision BIM-Sägeblätter gibt es mit 35, 45, 55, oder 65 Millimeter Schnittbreite.

### Drei Leistungsklassen für Starlock-Zubehör

Starlock-Zubehör wird passend zur Leistung der eingesetzten Maschine in drei Klassen angeboten: Starlock, StarlockPlus und StarlockMax. Die Kategorie Starlock deckt den unteren Leistungsbereich ab und ist mit allen FEIN Oszillierern und gängigen Multifunktionswerkzeugen im Markt kompatibel. StarlockPlus arbeitet optimal mit allen oszillierenden Elektrowerkzeugen von FEIN sowie mit allen Multifunktionswerkzeugen mit StarlockPlus-Aufnahme. StarlockMax ist die richtige Wahl für sehr stark oszillierende Elektrowerkzeuge, wie den FEIN SuperCut Construction, sowie alle Multifunktionswerkzeuge mit StarlockMax-Aufnahme. Mit der Codierung stellt FEIN sicher, dass nur zur Leistung des Multifunktionswerkzeugs passendes Zubehör aufgespannt werden kann und es nicht zu Überlastungen kommt.

Zubehör für niedrigere Leistungsklassen passt auch auf Maschinen mit mehr Leistung: Der FEIN MultiMaster und das MultiTalent arbeiten wirtschaftlich mit Starlock und StarlockPlus. Auf dem FEIN SuperCut Construction können alle Zubehör-Kategorien zum Einsatz kommen. Ausserdem gibt es für das leistungsstärkste oszillierende Elektrowerkzeug auch weiterhin Zubehör mit Zwölfkant-Aufnahme.

### Grösstes Zubehörangebot für oszillierende Elektrowerkzeuge

Als Erfinder der oszillierenden Elektrowerkzeuge entwickelt FEIN in enger Zusammenarbeit mit Anwendern seit Jahrzehnten Maschinen und Zubehör für diese Werkzeugkategorie. Kunden profitieren nicht nur von der hohen Qualität der auf modernen Anlagen am Firmensitz in Schwäbisch Gmünd-Bargau gefertigten Sägeblätter.

Sie erhalten bei FEIN auch das grösste Zubehörprogramm für oszillierende Elektrowerkzeuge mit über 100 verschiedenen Teilen für unzählige Anwendungen bei Ausbau und Renovierung. Viele Zubehöre sind patentiert und nur von FEIN erhältlich, wie ein run-

der Schleifteller mit 115 Millimeter Durchmesser, ein Fliesenfugen-Reiniger, ein Profil-Schleifset oder ein Schleiffinger. FEIN hat als einziger Starlock-Anbieter Voll-HSS-Sägeblätter in der für Karosseriearbeiten passenden Stärke von 0,5 Millimetern im Programm.

Ausserdem hat FEIN die runden HSS-Sägeblätter für Holz und Metall auf eine BiMetall-Verzahnung umgestellt: In Holz erreichen sie rund 30 Prozent höhere Schnittgeschwindigkeiten. Insbesondere bei dickeren und sehr harten Parkettmaterialien erreichen die neuen Sägeblätter einen kühleren und damit rauchärmeren Schnitt. Durch ihre gekröpfte Form eignen sie sich nun auch für randnahe Schnitte oder zum Kürzen von Türstöcken.



Weitere Informationen zu Starlock finden Sie unter: <http://www.fein.com/starlock>



Oszillierende Elektrowerkzeuge von FEIN sowie Original-Zubehör sind im Fachhandel erhältlich.

Bezugsquellen unter: [http://www.fein.ch/de\\_ch/haendlersuche/](http://www.fein.ch/de_ch/haendlersuche/)

#### Das Unternehmen

Das erste Elektrowerkzeug der Welt ist eine Erfindung der Firma C. & E. Fein GmbH. Wilhelm Emil Fein gründete 1867 das Unternehmen. 1895 wurde von FEIN mit der elektrischen Handbohrmaschine das erste Elektrowerkzeug erfunden. Heute ist das Traditionsunternehmen eine Elektrowerkzeugmanufaktur mit Welt-ruf. Der schwäbische Premiumhersteller entwickelt und produziert Anwendungslösungen für die Marktsegmente Metall, Ausbau und Automobil und ist der Spezialist für professionelle und extrem zuverlässige Elektrowerkzeuge für Industrie und Handwerk.

FEIN verfügt über mehr als 800 aktive Schutzrechte, darunter circa 500 Patente beziehungsweise Patentanmeldungen. Über 19 internationale Tochtergesellschaften und mehr als 50 Vertretungen vertreibt FEIN Produkte weltweit. Die Marke FEIN steht seit über 140 Jahren für Anwendungslösungen und Premium-Qualität.

FEIN Suisse AG  
Bernstrasse 88  
8953 Dietikon  
Telefon 044 745 40 00  
Fax 044 745 40 11

info@fein.ch  
www.fein.ch

## Die besten Oszillierer. Seit 1967 und in Zukunft.

Die Nr. 1 in Ausbau und Renovierung.



#### Die besten Maschinen. Das beste Zubehör. Erfolg mit System.

- ▶ Unschlagbar in Leistung und Anwendungsvielfalt.
- ▶ Starlock-Werkzeugaufnahme für 100% Kraftübertragung und schnellste Zubehörwechsel.
- ▶ Fast 50 Jahre Erfahrung in der Oszillationstechnologie.
- ▶ Qualität „Made in Germany“.

Weitere Informationen in Ihrem Fachhandel oder unter [www.fein.com/original](http://www.fein.com/original)

FEIN. Unverwüstliche  
Elektrowerkzeuge.



**Enorme Saugkraft**

- trockenlaufsicher
- selbstansaugend bis 9,5 m H<sub>2</sub>O

www.orange-cube.de

... egal mit welchem Medium

- Schlämme • Säuren
- Laugen • uvm.

**Ponndorf Schlauchpumpen**

**Wir fördern alles, was durch den Schlauch passt.  
Die Lösung für Ihre Anforderung: 071-446000**

**ZIER Pumpen und Anlagen AG**  
Hauptstraße 18 · CH-9323 Steinach · info@zier-anlagenbau.ch

## Seit 20 Jahren kontinuierlich gewachsen

Die Firma Tobler AG wurde 1995 unter dem Namen Baugerüst Tobler AG gegründet und hat sich über zwanzig Jahre hinweg zu einem international erfolgreichen Unternehmen entwickelt. Heute gehört Tobler als Anbieter innovativer Gerüst- und Schalungssysteme zu den anerkannten Namen der Branche. Der Schwerpunkt liegt bei der Entwicklung und Produktion eigener Gerüstsysteme, die sich unter der Markenbezeichnung MATO hervorragend etabliert haben. Seit 2008 bietet das Ostschweizer Unternehmen zudem eine breite Palette verschiedenster Schalungssysteme an.



Das MATO 1 Leichtbaugerüst im Einsatz bei einem Elementbau.

## Synergie aus Erfahrung und Innovation

Das Erfolgsgeheimnis des aufstrebenden Ostschweizer Unternehmens ist so einfach wie einleuchtend: Wer ein Produkt verbessern will, muss die praktischen Anforderungen verstehen. Genau hier liegt die grosse Stärke der findigen Entwickler aus Rheineck. Man muss ein Rad nicht neu erfinden – aber man kann es für den individuellen Einsatz optimieren. Beispielsweise, indem man das Gewicht reduziert, die Statik optimiert oder die Montagefreundlichkeit verbessert. Genau diese Philosophie verfolgt die Firma Tobler bei der Entwicklung neuer Gerüst- und Schalungssysteme.

## Gewicht einsparen heisst Zeit und Geld sparen

Trotz moderner technischer Hilfsmittel ist im Gerüst- und Schalungsbau auch heute noch viel Manpower gefragt. Und Arbeitskraft ist bei einem Bauvorhaben erfahrungsgemäss ein wesentlicher Kostenfaktor. Entsprechend gross ist daher das Einsparpotenzial, das montagefreundliche Leichtbaugerüste bieten. Doch nicht nur auf der Baustelle lässt sich durch Gewichtsoptimierung bares Geld einsparen, sondern genauso beim Transport mit dem LKW zur und von der Baustelle.

## Geprüfte Qualität für optimale Sicherheit

Um den hohen Sicherheits- und Qualitätsanforderungen gerecht zu werden, arbeitet die Tobler AG sehr eng mit externen Sicherheitsexperten aus dem Gerüst- und Schalungsbau zusammen. Alle Neuentwicklungen werden vor ihrer Zulassung mehrfach strengsten Kontrollen und praxisnahen Tests unterzogen. Diese Prüfungen setzen sich während der gesamten Produktion fort, um allfällig mangelhafte Teile vor der Auslieferung auszusondern.

## MATO 1 – das Leichtbaugerüst für kluge Rechner

MATO 1 ist ein modernes Leichtbaugerüst, das gezielt für die gestiegenen wirtschaftlichen Anforderungen im Gerüstbau entwickelt wurde. Je nach Bauhöhe und maximaler Belastung kommen Stahlrahmen mit einer Wandstärke von 2,7 mm oder Aluminiumrahmen mit 4 mm zum Einsatz. Die Stahlausführung lässt Bauhöhen von bis zu 60 Metern und höher zu, die Aluminium-Version Höhen bis zu 40 Metern. Diese sind mit den normalen Leichtbaurahmen kompatibel und kombinierbar.

Das MATO 1 Fassadengerüst ist eines der wenigen Systeme, das sich dank Doppelgeländer mit lediglich vier Hauptteilen montieren lässt. Dies wirkt sich nicht nur positiv auf die Sicherheit aus, sondern genauso auf die Wirtschaftlichkeit. Erfahrungen in der Praxis zeigen, dass sich mit diesem Leichtbaugerüst gegenüber herkömmlichen schweren Systemen bis zu 30 % Zeit einsparen lässt.

## MATO 2 – Flexibilität mit System

Das MATO 2 Leichtbaugerüst bietet dem Gerüstbauer ein Höchstmass an Flexibilität. Das Kernstück des Systems bilden die Teller, die alle 50 cm in der Höhe angebracht sind und Verbindungen in vier Richtungen ermöglichen. Bei runden Gebäuden oder verwinkelten Grundrissen zeigt sich das MATO 2 von seiner stärksten Seite und erlaubt eine äusserst hohe Montagegeschwindigkeit. Das Montieren von Zwischenböden, Konsolen und weiterem Zubehör erfolgt sekundenschnell und ohne jegliches Werkzeug.

Das System ist je nach Anforderung als Rahmen- oder Stiel-/Riegelgerüst in Breiten von 95 oder 65 cm lieferbar. Die beiden Baubreiten lassen sich beliebig miteinander kombinieren. Die Leichtbauweise wurde auch bei den Aluminium-Gerüstbelägen konsequent umgesetzt. Dies vereinfacht die Montage und garantiert dem Benutzer ein Höchstmass an Sicherheit.

## MATO R – Sicherheit auf Rollen

MATO R Rollgerüste kommen überall dort zum Einsatz, wo grösstmögliche Flexibilität und Effizienz gefordert wird – beispielsweise bei Reinigungs- und Unterhaltsarbeiten oder bei spezifischen Arbeiten am Bau.

Das MATO R System ist wahlweise als klappbare Version oder mit Einzelrahmen-Aufbau in Breiten von 70 und 135 cm erhältlich.

Dank der genialen Klappkonstruktion lässt sich das Gerüst sehr einfach und schnell auf- und abbauen – und dies von nur einem Monteur.



MATO R Rollgerüste bieten höchste Sicherheit und Flexibilität auch bei schwierigen Einsätzen.



Dachgerüstkonsolen aus dem MATO Z Programm ermöglichen sicheres, effizientes Arbeiten im Steildachbereich.

#### MATO Z – Das umfassende Zubehör-Programm

MATO Z steht für ein Zubehör-Programm, das bezüglich Angebotsbreite und -tiefe kaum Wünsche offen lässt. Und dies sowohl für die hauseigenen Gerüstsysteme MATO 1-8 als auch für die meisten gängigen Fremdsysteme.

Das Sortiment umfasst Beläge, Verankerungsmaterial, Beschläge, Gewindefussplatten und Kupplungen, aber auch Treppen, Flachdachgeländer, Aufzugskonsolen und vieles mehr.

Tobler AG  
 Langenhagstrasse 48-52  
 9424 Rheineck  
 Telefon 071 886 06 06  
 Fax 071 886 06 16

info@tobler-ag.com  
 www.tobler-ag.com

**Mit Sicherheit  
schneller höher.**



**Tobler®**  
 Gerüste. Schalungen.

Effizienz, Flexibilität und Sicherheit – diese drei Merkmale zeichnen unsere Gerüst- und Schalungssysteme gleichermaßen aus. Seit 1995 entwickeln und produzieren wir innovative und qualitativ hochwertige Lösungen, die in der Praxis in jeder Hinsicht überzeugen – auch wirtschaftlich!

Tobler AG  
 Langenhagstrasse 48-52  
 CH-9424 Rheineck  
 Tel. +41 71 886 06 06  
 info@tobler-ag.com  
 www.tobler-ag.com

## Farbnebelabsaugung in Spritzräumen

Um ein optimales Lackierresultat zu erreichen, braucht es neben der richtigen Spritztechnik auch die passende Farbnebelabsaugung mit Spritzraumventilation.

### Farbspritzwand mit Filtersystem

Nach dem Grundsatz «Erfassen und Absaugen an der Quelle» werden bei Straumann AG die Absauganlagen und Filterwände nahe beim Spritzlackieren installiert.



Mit einer grossflächig dimensionierten Absaugwand mit Filtersystem wird der Spritznebel (overspray) direkt erfasst, abgesaugt und filtriert. Die Filtereinrichtung sollte für alle anfallenden Farb- und Lackarten, aber auch Wasserlacke ausgelegt sein. Gleichzeitig wünscht der Kunde eine lange Betriebsstandzeit und kostengünstige Ersatzfilter.

Aber auch die gesetzlichen Vorschriften sind zu beachten. Die aktuellen Vorschriften der Luftreinhalteverordnung (LRV) verlangen eine maximale staubförmige Emission beim Spritzstaub von  $5 \text{ mg/m}^3$  in der Fortluft. Diese hohen Anforderungen lassen sich bei Straumann AG mit einem Vierfach-Farbfiltersystem leicht und kostengünstig erreichen. Das Farbfiltersystem besteht aus einer Kombination von verschiedenen abgestuften Fein- und Grobstaubfiltern und einem robusten, fast unverwüstlichen Kartonvorfilter.

Mit einem einfachen Schnellwechsel-Aufnahmesystem können die jeweils verschmutzten Filterschichten leicht ersetzt werden. Als Vorteil bei der Direktabsaugung kann auch auf eine zusätzliche Frontabdeck- oder Prallblechplatte verzichtet werden. Auch muss die Absaugleistung nicht unnötig überdimensioniert werden, was eine Einsparung an Strom- und Heizenergieverbrauch mit sich bringt.

### Zuluftheizung und Wärmerückgewinnung

Sind höhere Qualitätsansprüche an die Beschichtung gefordert, ist eine kontrollierte Nachströmung der Ersatzluft unumgänglich. Mit einer separaten Frischluftventilation mit Heizung und elektronischer Temperaturregulierung wird die Spritzraum-Ersatzluft erwärmt sowie staub- und zugfrei in den Lackierraum eingeblasen. Gleichzeitig lassen sich die Luftkonditionen auf Über- oder Unterdruckverhältnisse einstellen.

Einen grossen Nutzen an Einsparung bringt der Einbau einer Fortluft-Wärmerückgewinnung. Mit einem Wirkungsgrad von über 60 % ist die Einsparung bei einer Spritzraumventilation sehr hoch. Schon eine kleine Absauganlage von  $6000 \text{ m}^3/\text{h}$  Fortluftleistung benötigt bei einer Lufterwärmung von  $-8 \text{ }^\circ\text{C}$  bis  $+22 \text{ }^\circ\text{C}$  ca. 60 kW Heizleistung im Winterbetrieb.

Als Vergleich: 60 kW Heizleistung entsprechen in etwa einer Heizleistung von fünf bis zehn Einfamilienhäusern im Winterbetrieb. Mit dem Einbau einer Wärmerückgewinnung reduziert sich die Nachwärmleistung auf ca. 15 kW bei gleicher Auslegung. Der Einbau einer Wärmerückgewinnung ist einfach und auch nachträglich realisierbar. Voraussetzung ist genügend Platz im Lüftungssystem, eine sauber filtrierte Fortluft und eine angepasste Kanalinstallation. In den meisten Schweizer Kantonen ist der Einsatz von Wärmerückgewinnungsanlagen auch Vorschrift und in den jeweiligen Energiegesetzen festgehalten.

### Bedienung, Reinigung und Unterhalt

Für den Bediener ist aber neben einer optimalen Absaugleistung auch ein Minimum an Unterhalt und Wartung ein wichtiges Kriterium. Da liegen die Vorteile von Straumann AG auf der Hand. Mit dem Einsatz von einem leistungsfähigen Filtersystem reduziert sich die Verschmutzung von Anlageteilen wie Ventilatoren, Elektromotoren, Heizregister, Wärmerückgewinnung und Kanalteilen auf ein absolutes Minimum. Gleichzeitig legen wir Wert auf eine zusätzliche Blechverkleidung von Anlageteilen wie Ventilatorgehäuse, damit der Spritzraum möglichst leicht zu reinigen ist und sich nur minimale Staubablagerungen bilden.

### Dienstleistungen von Straumann AG

Beratung, Planung, Fabrikation, Montage und Service von Spritzraumventilatoren, Filtern, Trockenräumen, Transporthängebahnen sowie Zubehör wie Farbspritzpistolen, Spritzdrehtische und Regalwagen.

### Lieferprogramm von Straumann AG

Beratung – Planung – Lieferung und Montage von:

- Lackierkabinen und Spritzraumventilationen
- Zu- und Abluftventilationen
- WRG – Wärmerückgewinnungssysteme
- Transport- und Handhängebahnen
- mobile Absaugwände, Tischkabinen
- Kabinenfilter – Aktivkohlefilter – Filterservice
- Regal- und Stapelwagen, Lackier-Drehtische
- Wartung – Unterhalt – Reparatur und Service
- mit Metallbauwerkstatt und Montageteam



Straumann AG  
Bruggacherstrasse 18  
8117 Fällanden  
Telefon 044 850 01 50  
Fax 044 850 65 66

info@farbspritzkabinen.ch  
www.farbspritzkabinen.ch

swissmade

- Individuelle Lösungen
- Planung + Beratung nach Maß!

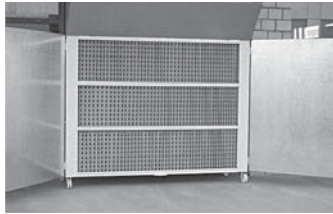

Zuluftanlagen  
Farbspritzkabinen  
Spritzwände



STRAUMANN AG | Lufttechnik & Farbspritzkabinen | Bruggacherstr. 18 | CH-8117 Fällanden | T 044 850 01 50 | www.farbspritzkabinen.ch

## Recyclingindustrie profitiert von neuem Anbaugerät zum Kippen von Containern

### Custom Container Pivot Attachment Turns Recycling Upside Down

Hyster hat jetzt für einen Kunden aus der Recyclingbranche ein neues Anbaugerät zum Kippen von Containern entwickelt. Das Kipp-Anbaugerät für Reachstacker ermöglicht es dem Recyclingunternehmen zum Beispiel einen Container voller Holzspäne schneller zu entleeren.



Video:

[www.youtube.com/watch?v=JG6uRre3TUw&feature=youtuve](http://www.youtube.com/watch?v=JG6uRre3TUw&feature=youtuve)

Die Herausforderung für Hyster bestand darin, eine kundenspezifische Lösung zu entwickeln mit der 20-Fuss-Container voller Holzspäne effizient von Lkws und Zügen entladen werden können. «Die Container sollten auf dem Hof des Recycling-Terminals entleert werden, um das Schüttgut von Container zu Container umzufüllen», erklärt Chris van de Werdt, Commercial Manager für Hyster® Grossstapler.

Bei der vom Hyster® Special Engineering Department entwickelten Lösung wurde ein Reachstacker RS45-31 CH mit einem Anbaugerät versehen, mit dessen Hilfe 20-Fuss-Container angehoben und um bis zu 60 Grad gekippt werden können.

Dank dieser Kippbewegung rutschen die Holzspäne schneller aus dem Container, was den Leervorgang erheblich vereinfacht. «Insgesamt», so Van de Werdt, «konnte so eine effiziente und kosten-

günstige Lösung für den Umschlag der Holzspäne gefunden werden».

Der robuste Hyster® Reachstacker RS45-31 CH ist für das Handling herkömmlicher Lasten sowie von 20-Fuss-Containern in unterschiedlichsten Anwendungen geeignet. Sein stabiler Rahmen ist für Lasten von 45 Tonnen ausgelegt, wenn die Kippfunktion nicht benutzt wird. In der geneigten Stellung beträgt seine Tragfähigkeit bis zu 32 Tonnen. Der leistungsstarke Motor liefert die Kraft, die erforderlich ist, um selbst die anspruchsvollsten Anwendungen in der Recyclingbranche zu meistern.

«In der Recyclingindustrie sind neben einer hohen Zuverlässigkeit, die die Stillstandzeiten der oft rund um die Uhr eingesetzten Stapler auf ein Minimum reduziert, weitere Eigenschaften erforderlich», so van de Werdt. «So sind die Hyster® Reachstacker besonders robust und eignen sich auch für besonders anspruchsvolle Anwendungen.»

Das Hyster® Special Engineering Department befindet sich im niederländischen Werk Nimwegen, der globalen Zentrale für die Konzeption, Entwicklung und das Testen von Hyster Grossstaplern.

HKS Fördertechnik AG Generalvertretung HYSTER

Alti Ruedelfingerstrasse 18

8460 Marthalen

Telefon 052 305 47 47

Fax 052 305 47 48

[info@hks-hyster.ch](mailto:info@hks-hyster.ch)

[www.hks-hyster.ch](http://www.hks-hyster.ch)



## Die neue Sägefreiheit

### Kleiner, handlicher, mobiler:

#### Die neue Kapp-Zugsäge Kapex KS 60 von Festool

Mit der neuen Kapex KS 60 schickt Festool eine mobile, handliche und zugleich überaus flexible Kapp-Zugsäge ins Rennen. Mit ergonomisch angeordneten Tragegriffen, praktischer Kabelaufwicklung und Transportsicherung ist die neue KS 60 der ideale Begleiter bei Montageaufträgen. Dazu gesellen sich eine äusserst kompakte Bauform und eine einfache Handhabung. Dank dem beidseitigen Gehrungswinkel von bis zu 60 Grad und einem beidseitigen Neigungswinkel von bis zu 46 Grad ermöglicht die kompakte Kapp-Zugsäge auch im mobilen Einsatz exzellente Schnitte bei maximaler Präzision und Vielseitigkeit.



*Kleiner, handlicher, mobiler: Die neue Kapp-Zugsäge Kapex KS 60 von Festool.*

«Mit der neuen KS 60 erweitern wir unser Sägeportfolio um eine mobile Kapp-Zugsäge mit einer Schnitttiefe von bis zu 60 Millimetern. Ganz gleich, ob beim Einpassen von Sockelleisten mit der Winkelschmiege, beim Zuschnitt von Bodendielen oder bei Arbeiten an der Fassade, um beispielsweise Schalungsbretter, Nut- und Federbretter zuzuschneiden – die KS 60 überzeugt mit dauerhaftem Sägekomfort und Präzision. Dank ihrer kompakten Bauweise und dem geringeren Gewicht ist sie zudem leichter zu transportieren und somit die erste Wahl für den täglichen Einsatz auf der Baustelle», sagt Boris Seyfried, Produktmanager bei Festool. Dabei geht die robuste Kapp-Zugsäge sowohl bei der Präzision als auch in Sachen Anwendungsvielfalt keinerlei Kompromisse ein: mit einer Schnittkapazität von 305 x 60 Millimetern, einem beidseitigen Gehrungswinkel von bis zu 60 Grad und einem beidseitigen Neigungswinkel von bis zu 46 Grad (auf der linken Seite sogar bis zu 47 Grad), lassen sich vielseitige und präzise Schnitte durchführen. Der Gehrungswinkel ist sowohl über eine komfortable Voreinstellung als auch stufenlos und völlig individuell einstellbar. Dabei garantiert die zweifach gelagerte Doppelsäulenführung eine sichere und reibungslose Führung des Sägeblatts. Angenehmer Nebeneffekt: Die Säge gleitet auf den beiden innenliegenden Säulen vor und zurück, die Säulen fahren dabei nicht nach hinten aus. Das spart Platz – vor allem bei beengten Arbeitsplätzen wie in Treppenhäusern oder Hausfluren.

### Kompromisslos flexibel – kompromisslos präzise

Neben ergonomisch angeordneten Griff- und Tragemöglichkeiten wartet die neue Kapex KS 60 mit zahlreichen weiteren cleveren Details auf. Dazu zählt das LED-Schlaglicht: dieses wirft den Schlagschatten des Sägeblatts als Schnittlinienanzeige exakt und ohne Verzerrung auf die zu sägende Stelle auf dem Werkstück. Das Werkstück ist wieder einmal zu lang für die Auflagefläche?

Auch das ist kein Problem mit der KS 60: auf der ausziehbaren, integrierten Tischverbreiterung lassen sich auch lange Werkstücke problemlos auflegen und zusägen. Mit den zusätzlichen Füßen lässt sich die KS 60 auf die Höhe eines Systainers (Grösse: SYS 1) anheben – der Systainer lässt sich somit ebenfalls als Auflagefläche verwenden. Über die komfortable Vorauswahl wird die Drehzahl kurzerhand auf das zu bearbeitende Material angepasst und bleibt beim Sägen konstant. Dies ermöglicht dem Anwender präzises und gleichzeitig materialgerechtes Arbeiten. Neben einem Standard- und Feinzahn-Sägeblatt für Holzwerkstoffe bietet Festool für seine KS 60 auch Spezial-Sägeblätter für den Zuschnitt von Laminat und Aluminium an.



*Mit den zusätzlichen Füßen lässt sich die KS 60 auf die Höhe eines Systainers (Grösse: SYS 1) anheben – der Systainer kann somit ebenfalls als Auflagefläche verwendet werden.*

### Winkel als Wunschkonzert

Wer kennt das nicht: Beim Zusägen von Sockelleisten stellt man plötzlich fest, dass der Innenwinkel zwischen zwei Wänden meist nicht genau 90 Grad entspricht. Mit der Winkelschmiege lassen sich sämtliche Innen- und Aussenwinkel präzise abnehmen und direkt 1:1 auf die Winkeleinstellung der Säge übertragen und damit winkelhalbierend einpassen. Praktisch ist auch der Spindelstopp, mit dem sich Sägeblätter im Handumdrehen wechseln lassen. Dank des mittig positionierten Schalters und Griffs ist die KS 60 sowohl für Rechts- als auch für Linkshänder gleichermaßen gut bedienbar. Die Kapptiefenbegrenzung ermöglicht indes ein schnelles und präzises Nuten von Holzwerkstücken. So lassen sich beispielsweise Aussparungen für Leitungen oder Heizungsrohre flink sägen.



*Mit der Winkelschmiege lassen sich sämtliche Innen- und Aussenwinkel präzise abnehmen und direkt 1:1 auf die Winkeleinstellung der Säge übertragen und damit winkelhalbierend einpassen.*

### Besser Sägen – im System

Beim Sägen von Holz und anderen Materialien werden mitunter schädliche Stäube freigesetzt. Die Kapex KS 60 verfügt – typisch

für Festool – über eine einfache Anschlussmöglichkeit von Absauggeräten für ein sauberes Arbeitsumfeld. Für ergonomisches Arbeiten im Stehen und einen komfortablen Transport auf die Baustelle lässt sich die Kapp-Zugsäge auch mit dem neuen fahrbaren Untergerüst UG-KAPEX KS 60 einsetzen. Die neue Kapex KS 60 ist ab Februar 2017 in verschiedenen Varianten erhältlich. Weitere Informationen gibt es unter [www.festool.ch/kapex](http://www.festool.ch/kapex).



Auf der ausziehbaren, integrierten Tischverbreiterung lassen sich auch lange Werkstücke problemlos auflegen und sägen.



#### Technische Daten Kapex KS 60

Leistungsaufnahme	1.200 W
Drehzahl Exzenterbewegung	1.300 – 3.500 min <sup>-1</sup>
Sägeblatt-Ø	216 mm
Schnitttiefe 90°/90°	305 x 60 mm
Schnitttiefe 45°/90°	215 x 60 mm
Neigungswinkel	47/46 °
Gehrungswinkel	60/60 °
Abmessungen (B x T x H)	661 x 475 x 430 mm
Anschluss Staubabsaugung Ø	27/36 mm
Gewicht	17,8 kg
Schnitttiefe 60°/90° (rechts)	150 x 60 mm
Schnitttiefe 45°/45° (links)	215 x 40 mm
Schnitttiefe 45°/45° (rechts)	215 x 20 mm

Festool Schweiz AG  
 Moosmattstrasse 24  
 8953 Dietikon  
 Telefon 044 744 27 27  
 Fax 044 744 27 28

[info-ch@festool.com](mailto:info-ch@festool.com)  
[www.festool.ch](http://www.festool.ch)

## Eigene Holzvergaseranlage liefert Strom für den neuen Elektro-Stapler

Bei der traditionsreichen Josef Bucher AG in Escholzmatt werden seit über 100 Jahren Schindeln und Fensterkanteln aus Holz der umliegenden Wälder der UNESCO-Biosphäre Entlebuch hergestellt und seit einem Jahr wird mit der neuen Holzverstromungsanlage Strom und Wärme erzeugt – aus Restholz, notabene. Nebst den Mitarbeitern, die tatkräftig zupacken, tut dies seit neuestem noch ein anderer: ein funkelneuer Ferrari-roter Elektro-Seitenstapler BULMOR EQn50, geliefert durch Eisenring Lyss AG, kurvt geräuschlos durchs Firmengelände.



Leise und emissionsfrei bringt der neue BULMOR EQn50 eine Ladung Bretter zur Weiterverarbeitung.

#### Tradition und visionäre Ideen vereint

Vor etwas mehr als hundert Jahren wurde der Grundstein zur heutigen Josef Bucher AG ([www.bucherholz.ch](http://www.bucherholz.ch)) im luzernischen Escholzmatt gelegt. Die traditionsreiche Firma stellt nach wie vor handgemachte Schindeln aus Fichten, Lärchen und Tannen her. Ihr Haupterzeugnis sind aber nach wie vor Fensterkanteln, die in verschiedenen Betrieben zu Fenstern weiterverarbeitet werden. Das Unternehmen zeichnet sich seit Jahren mit visionären Ideen und Innovationen aus. So werden bereits seit 20 Jahren öffentliche Bauten der Gemeinde mit einer Holzschnitzelfeuerungsanlage versorgt. Ein weiteres grosses Projekt konnte vor ungefähr einem Jahr realisiert werden. Mit der neuen Holzverstromungsanlage produziert die Firma Josef Bucher AG aus rund 5000 m<sup>3</sup> trockenem und gesiebtem Hackschnitzeln aus dem eigenen Sägewerk über 1 000 000 kWh Strom und 1 800 000 kWh Fernwärme pro Jahr. Die Anlage wird mit dem getrockneten Hackgut aus dem Restholz der Firma Bucher und Holzabfällen von Firmen aus der Region betrieben. Die Hackschnitzel werden in Boxen mit Warmluft aus dem Vergaserraum getrocknet, gelangen dann in einen Vorratsbehälter und von dort in den Vergaser. Im Filterturm wird das Holzgas gereinigt. Ein V-12-Zylindermotor treibt den Stromgenerator an und die ganze Anlage läuft vollautomatisch. Mit der schweizweit einzigartigen Holzverstromungsanlage versorgt sich das Säge- und Hobelwerk zu 100 % mit eigenem Strom. Benötigt werden ca. 300 000 kWh pro Jahr. Der überschüssige Strom wird vor allem nachts ins Netz eingespeist. Dieser reicht, um ungefähr 200 Haushalte zu versorgen. Die bescheidenen Aschenrückstände dienen den Bauern in der Umgebung als Dünger oder, man höre und staune, sie werden den Kühen im Futter beigemischt; als eine Art Kohlentablette wie bei den Menschen.

#### Der neue Star – der BULMOR Elektro stapler EQn50

Im Mittelpunkt der BULMOR Philosophie stehen der Kunde und die Maschine. BULMOR hat es sich zur Aufgabe gemacht, ein qualitativ aussergewöhnlich hochwertiges und zudem anwenderfreundliches Produkt zu entwickeln und zu bauen. Dieses zeichnet sich durch die robuste und nachhaltige Bauweise, speziell im Bereich Chassis und Masten aus.

Fortsetzung Seite 152

Für jeden Einsatz den Richtigen!

**U max urech**

Lager- und Fördertechnik



www.max-urech.ch

Fortsetzung von Seite 151

Der im Monat März 2016 an die Josef Bucher AG ausgelieferte Elektrostapler mit 5 t Hublast bewegt sich still und leise und vor allem emissionsfrei durchs Firmenareal. Er packt dort an, wo es gilt, die langen Holzbretter vom Hof oder Lager zu verschieben, um das Hobelwerk oder die Schindlerei zu beschicken und das in einer Höhe bis maximal 5000 mm und einer Nutzbreite von 1400 mm. Ein willkommener Effekt ist zudem der erhöhte Komfort des Fahrers, der sich durch den Wegfall von Motorlärm und Vibrationen ergibt. Zudem wurden alle Bedienelemente, zur Verbesserung der Sicht, auf der Seite angeordnet. Mit dem Joystick können der Mast ein- und ausgefahren, die Plattform geneigt, gehoben und gesenkt und die Fahrtrichtung bestimmt werden. Das informative Display dient als Monitor für die Rückfahrkamera und zeigt die Betriebsparameter des Staplers, wie Fahrtrichtungswahl und Ladezustand der Batterie, an. Service-Informationen werden ebenfalls angezeigt.

#### Hybrid-Batterie-System

Der Elektro-Seitenstapler mit einem 80-Volt-Antrieb, welcher bei Josef Bucher AG im Einsatz ist, ist mit einem Hybrid-Energiespeicher-System ausgestattet. Leistungsspitzen, die beim Anfahren des Staplers oder beim Anheben der Last entstehen, werden durch den sekundären Energiespeicher ausgeglichen, d.h. überschüssiger Strom wird kurzzeitig gespeichert, um dann beim Spitzenverbrauch wieder genutzt zu werden. Dadurch werden sowohl die Einsatzzeit wie die Lebensdauer der Traktionsbatterie verlängert. Diese kraftvolle und leistungsstarke Batterie wird selbstverständlich mit eigenem Strom der Holzverstromungsanlage jeweils in der Nacht geladen, damit der Stapler tagsüber einsatzbereit ist, um die Schnittwaren im Säge- und Hobelwerk zu transportieren.



Mit dem Elektro-Seitenstapler BULMOR stellt die Einfahrt in die enge Halle kein Problem dar.

Die Fahrer des neuen, robusten BULMOR EQn50 sind überzeugt von der neuen Technologie, zumal auch das Preis-/Leistungsverhältnis stimmt. Die Fahrzeuglänge mit 4650 mm und die Vollgummibereifung sind ideal, um sich im – nicht nur flachen – Firmengelände gut zu bewegen.

Der findige Unternehmer, Hansjörg Bucher, zeigt auf, dass es auch in schwierigen wirtschaftlichen Zeiten immer einen Weg gibt, den eigenen Betrieb vorwärtszubringen – in seinem Fall mit einheimischem Holz aus der Biosphäre Entlebuch. Vielleicht wird man ja eines Tages beim Bundesamt für Umwelt oder für Wirtschaft auf ihn und sein zukunftsträchtiges Projekt aufmerksam? Zu gönnen wäre es ihm und seinem Unternehmen.

Eisenring Lyss AG  
 Industriering 46  
 3250 Lyss  
 Telefon 032 384 71 61  
 Fax 032 384 65 69

info@eisenring-lyss.ch  
 www.eisenring-lyss.ch

#### Leistungsstark und wirtschaftlich mit besonders pulsationsarmem Materialfluss

##### FineFinish 20-30 S

Mit der pneumatischen Kolbenpumpe FineFinish 20-30 S beschreitet WAGNER Professional Finishing innovative Wege in der Oberflächentechnik. Die Hochdruck-Kolbenpumpe ist optimal abgestimmt in Grösse und Leistung. FineFinish 20-30 S verarbeitet leistungsstark und wirtschaftlich nieder- bis hochviskose Materialien in kleinen und grossen Mengen, für alle Objekte.



WAGNER FineFinish 20-30S: für alle Lackanwendungen geeignet, auch für kritische Lacke und Kleinstmengen.

Die AirCoat-Farbspritzanlage ist kompakt und handlich gebaut und somit universell einsetzbar für ergiebige Lackierarbeiten in der Werkstatt. Ob Betrieb mit Oberbehälter oder auch mit Ansaugung direkt aus dem Gebinde bietet FineFinish 20-30 S alles, was man von einem kleinen, kompakten Lackiergerät erwartet. Der handliche Rollwagen ermöglicht ein flexibles Arbeiten und einen leichten Transport. Durch ihr grosses Hubvolumen ist 20-30 S ideal für AirCoat-Anwendungen aller Art und erzielt brillante Oberflächen. Das kompakte Lackiergerät ist sehr zuverlässig, denn alle farbführenden Teile der FineFinish 20-30 S sind komplett in Edelstahl ausgeführt. Damit eignet sie sich besonders zur Verarbeitung von wasser- und lösemittelhaltigen Materialien, Grundierungen, Lacken, Beizen und Lasuren.



FineFinish 20-30 S AC ist auch als Spraypack auf Ständer mit starrem Ansaugsystem erhältlich. Durch den integrierten AirCoat-Regler ist der Luftstrom präzise einstellbar. Die eingestellten Werte lassen sich über die Manometer jederzeit leicht ablesen.

Im Einsatz erweist die Kolbenpumpe ihre enorme Vielseitigkeit. Bei der AirCoat-Beschichtung ergeben die AirCoat-Pistole AC 4600 P mit dem flexiblen WAGNER-Doppelschlauch und FineFinish 20-30 S ein perfektes Team. Damit spricht die WAGNER-Pumpe insbesondere anspruchsvolle Anwender an, die Wert legen auf ein perfektes Oberflächenfinish bei einer Vielzahl kritischer Lacke.



Für FineFinish 20-30 S gilt die 3+2-Profi-Garantie von WAGNER Professional Finishing mit drei Jahren Regelgarantiezeit und zusätzlichen zwei Jahren bei Online-Registrierung des Geräts. Diese in der Branche einmalige Profi-Garantie unterstreicht den klaren Qualitätsanspruch von WAGNER im Bereich Oberflächentechnik.

Wagner International AG  
 Industriestrasse 22  
 9450 Altstätten  
 Telefon 071 757 22 11  
 Fax 071 757 22 22

wagner\_ch@wagner-group.com  
 www.wagner-group.com

**WAGNER**

**BRILLANTE  
 OBERFLÄCHEN**



Objekte aus Holz stellen an die Fertigkeiten des Handwerkers hohe Ansprüche. Dabei ist Oberflächentechnik stets ein entscheidender Faktor für die Qualität des Endergebnisses.

Als Oberflächenspezialist bietet Ihnen WAGNER eine grosse Auswahl an Beschichtungssystemen wie Farbförderpumpen, Lackierpistolen und umfangreiches Zubehör, abgestimmt auf jede Anwendung. Egal ob in der Werkstatt oder direkt auf der Baustelle – mit unseren flexiblen Lackiersystemen erzielen Sie stets eine brillante Oberflächenqualität.

Überzeugen Sie sich selbst und geben Sie Ihren Oberflächen den letzten Schliff!



Wagner International AG - Industriestrasse 22 - CH-9450 Altstätten  
 Tel. 071 757 22 11 - Fax 071 757 23 23  
 wagner\_ch@wagner-group.com - www.wagner-group.com

## Beschläge, Werkzeuge, Maschinen – von Profis für Profis

Die KOCH Gruppe ist Ihr Bauzulieferer mit führender Position in den regionalen Marktsegmenten. Durch den Einsatz von modernster Technologie, ergänzt mit verschiedenen, massgeschneiderten Kunden-Lösungen, bietet die Gruppe in den bearbeiteten Märkten einen Mehrwert.



Bei der KOCH Group AG sind Sie in allen Belangen unter Profis. Von fünf Standorten aus beliefert die Gruppe Unternehmen in der ganzen Schweiz mit Beschlägen, Werkzeugen, Maschinen und weiteren Produkten in allen Variationen.



Unter Profis – das heisst für KOCH zum einen fachkundige und kompetente Beratungen und Services für alle Betriebe wie Bau- und Möbelschreiner, Küchen- und Holzbauer sowie Türen- und Fensterproduzenten. Zum anderen heisst es aber auch, mit modernster Technik und qualifizierten Mitarbeitern dem täglichen

Bedarf der Kunden nachzukommen. Dazu verfügt KOCH mit dem bewährten KOCHnet über einen übersichtlichen Online Shop mit mehr als 53 000 Lagerartikeln von 500 Herstellern, die in Deutsch, Französisch und Italienisch angeboten werden. Die Artikel können über das übersichtliche Online-Bestellsystem bestellt und dank dem Einsatz einer hochmodernen Intralogistik auf Wunsch noch am selben Tag kommissioniert und ausgeliefert werden.

In den Handwerkerläden in Basel, Bern, St.Gallen und Wallisellen stehen den Kunden ausgebildete Verkaufsberater für praxisnahe Beratungen und Direktverkäufe zur Verfügung.



An allen Standorten arbeiten versierte Projektteams an der Entwicklung, Planung und Realisierung von Schliessanlagen und Zutrittskontrollen mit abgestimmten Verschluss-, Flucht- und Rettungswegsystemen. Dies im Auftrag und in enger Zusammenarbeit mit Architekten, Generalunternehmern und erfahrenen Bauherren. Die Anlagen werden ausschliesslich durch eigene Servicemonteure installiert, in Betrieb gesetzt und gewartet.

Profis kommen zu KOCH.

KOCH Group AG  
Birgistrasse 3  
8304 Wallisellen  
Telefon 044 877 78 79  
Fax 044 877 78 00

info@koch.ch  
www.koch.ch

## Lagersysteme mit Konzept bei HWZ Niederbipp

In der Holzindustrie ist eine spezielle, auf die Branche zugeschnittene Lagertechnik ein wichtiges Merkmal für eine wirtschaftliche Lagerhaltung: Paletten im Palettenregal und Lagegüter mit speziellen Abmessungen, Holz und Platten im Kragarmregal. Die HWZ in Niederbipp setzt dabei auf Palettenregale von OHRA.



Ivan Terzic, Projektleiter bei OHRA, berät seine Kunden von der Planung über die Bauphase bis hin zur Endabnahme. Dabei werden individuelle Wünsche und Anforderungen berücksichtigt. «Wir haben uns auf diese besondere Lagerhaltung spezialisiert und fertigen individuelle Regalsysteme für die Möbel- und Holzindustrie: Palettenregale bis 24 Meter Höhe und vor allem Kragarmregale und Sonderlösungen», ist Terzic sichtlich stolz.

#### Kuratle & Jaecker setzt auf OHRA

Bei der HWZ in Niederbipp steht ein Palettenregal mit integriertem Kragarmregal sowie Zwischenböden aus Gitterrosten. «Die Sicherheit stand von Anfang an im Vordergrund.» Die Fussbodenheizung stellte die OHRA vor eine kleine Herausforderung, denn die Verankerungen mussten angepasst werden. «Wir können und müssen uns nach den individuellen Gegebenheiten anpassen und finden die beste Lösung», so Terzic. Bedingt durch die produzierten Waren und eingesetzten Werkstoffe müssen hier voluminöse Güter platzsparend und kommissionierfreundlich ein- und ausgelagert werden können.



#### Robust und sicher

Als Basis für anspruchsvolle Hochregale kommen robuste Palettenregale zum Einsatz. Die Regalständer werden entsprechend ihrer Funktion und Traglasten statisch berechnet und nachgewiesen. Zusätzlich kommt eine Vielzahl von Zubehörteilen wie Führungsschienen und Gitterroste zum Einsatz. Fast 100 % mehr Lagerkapazität gegenüber Regalen mit Zeilenanordnung und Gängen bietet das Palettenregal. Die hohe Qualität der Rahmen und Auflagen garantieren eine langlebige und somit wirtschaftliche Lösung.

#### Wartungsfreundlich und zuverlässig

Es gibt auch die Möglichkeit, verfahrbare Palettenregale einzusetzen. Diese bieten ein Höchstmass an Lagerkapazität, Raumnutzung und Ordnung. Weitere Pluspunkte sind die Wartungsfreundlichkeit, die einfache Bedienung und Zuverlässigkeit. Die Palettenregale werden auf Verfahrwagen montiert, die auf Führungsschienen entweder hand- oder motorgetrieben bewegt werden. Mit dieser Technik ist es möglich, mehrere Regalzeilen ohne Zwischengang aneinanderzuschieben.

#### Individuelle Lösungen

Verschraubte Regalrahmen und Auflagen aus IPE-Profilen mit angeschweissten Einhängelaschen, Rahmen-Systemstanzung

**Partner-Lieferant des  
Verbandes Holzbau Schweiz**

**OHRA**  
LAGERSYSTEME MIT KONZEPT



**Seit 30 Jahren der Lagerspezialist für Holz!**

Als langjähriger Partner und Lieferant der Schweizer Holzbranche bietet OHRA ausgereifte und praxiserprobte Lagersysteme an, speziell entwickelt für die Lagerung von Holz.

Robuste und langlebige Regallösungen durch den Einsatz von warmgewalzten Stahlprofilen.

- Kragarmregale
- Palettenregale
- Stahlbaubühnen
- Regalhallen
- Verfahr- und Automatanlagen

**SWISS  
BAU**  
Besuchen Sie uns!  
Basel 18.-20. Januar 2018

**OHRA Regalanlagen**  
Verkauf Schweiz  
8951 Fahrweid

Tel.: 044 548 88 80  
Fax: 044 548 88 70  
eMail: info@ohra.ch

**OHRA**  
LAGERSYSTEME MIT KONZEPT

[www.ohra.ch](http://www.ohra.ch)

im Raster von 100 mm oder massive Fussplatten: alles lässt sich individuell einrichten. Für den Aussenbereich sind feuerverzinkte Palettenregale keine Frage. Alle Bauteile können individuell, dem Lager entsprechend, konfiguriert werden. Verschiedenes Zubehör erlaubt das Lagern von Gitterboxen, schweren Paletten, längs stehenden Paletten oder Waren ohne Paletten.

Bei allen Regalen kommen die Vorteile der robusten Bauweise für die Stützen voll zum Tragen. Die Stützen sind vor Anstössen durch den Stapler beim Einfahren in den Schacht fast nicht zu schützen. Gut, dass es starke Profile gibt. (Im)

#### OHRA

Mitte der 60er Jahre wurden mit einfachen Mitteln die ersten Kragarmregale für den Holz- und Baustoffhandel hergestellt. Schon schnell wurde in Maschinen und Anlagen investiert, um den erhöhten Kundenanforderungen nach immer aufwändigeren Lösungen und dem stark steigenden Umsatzvolumen gerecht zu werden. Kern der heutigen Fertigung sind vor allem die zahlreichen Sondermaschinen, die für OHRA individuell entwickelt und gebaut wurden. Zudem ermöglichen Schweissroboterstrassen fast wie in der Automobilindustrie, Oberflächenzentren und flexible Fertigungsinseln eine präzise Fertigung auf höchstem Qualitäts- und Produktivitätsniveau. Die Fertigung ist in Deutschland ansässig.

OHRA Regalanlagen  
Verkauf Schweiz  
8951 Fahrweid  
Telefon 044 548 88 80  
Fax 044 548 88 70

info@ohra.ch  
[www.ohra.ch](http://www.ohra.ch)

## Kragarmregale



Optimales  
Einhängesystem

**TOREX AG**

Durisolstrasse 1B  
5612 Villmergen

Tel 056 622 49 22  
Fax 056 622 13 63

info@torex.ch  
www.torex.ch



[www.holz katalog.ch](http://www.holz katalog.ch)

Verlag Garzetti & Staiger

## Zukunftsgerechtes Bauen mit der 346er-Klammer von BeA

**BeA setzt mit Innovationen neue Standards**

Wer heute neu oder im Bestand baut, kommt um das Thema der Energieeffizienz nicht herum. Dank der Joh. Friedrich Behrens AG (BeA) ist Energieeffizienz – für Dämmung bis zu 160 Millimeter – künftig ganz einfach.



Bauherren, die bei der Einhaltung von Energie-Standards, wie dem freiwilligen Baustandard MINERGIE, ambitioniert und zukunfts-gerecht denken, tragen neben geringeren Verbrauchskosten beim späteren Bewohnen der Immobilie auch zur Verbesserung der eigenen Lebensqualität, einer erhöhten Sicherheit des Werterhalts ihrer Immobilie und der Senkung der Umweltbelastung bei.

«Um diesem Standard zu entsprechen und deutlich Primärenergie einsparen zu können, ist eine ordentliche Dämmung zwingend erforderlich», so Jan Ostermann, Architekt und Energieeffizienz-Experte. «Bisher wurden Holzfaserdämmstoffplatten meist aufwendig durch Schraubdübel befestigt. Mit dem neuen 346er-Handgerät von BeA – für extra lange Klammern – wird dieser Arbeitsschritt



**ZIER Pumpen und Anlagen AG**

9323 Steinach - Tel. 071 446 00 00  
info@zier-anlagenbau.ch

## saubere Pumpen für natürliche Produkte

Exzentrerschneckenpumpen  
drücken alles weg



Impellerpumpen  
klein aber stark



**HKS**  
Fördertechnik AG

**Vierwege-  
Seitenstapler**

052 305 47 47 • [www.hks-hyster.ch](http://www.hks-hyster.ch)

deutlich vereinfacht und zeitlich verkürzt. Darüber freut sich auch das Portemonnaie des Bauherrn», erklärt der Architekt.

#### Innovative Weltneuheit der Joh. Friedrich Behrens AG

BeA bietet jetzt eine innovative Lösung, um die Befestigung energieeffizienter Baumaterialien zu erleichtern. Durch den Einsatz der nichtrostenden Breitrücken-Heftklammer Type 346, mit einem Drahtdurchmesser von 3 mm und einer Länge von 200 mm, ist auch die Verarbeitung von 160 mm starken Holzfaserdämmstoffplatten möglich. Diese patentierte Heftklammer wird auf einer eigens für sie konstruierten Maschine im Stammwerk in Ahrensburg produziert, wo auch die 346er-Geräte hergestellt werden. Die Klammer hat neben einer besonderen Verklebung eine spezielle Diamantspitze, die für einen senkrechten Verlauf im Befestigungsmaterial sorgt.

Die 346-Breitrücken-Heftklammer kann im mobilen Einsatz von dem Handgerät 346/200-951E verarbeitet werden. Wie bei allen Geräten der BeA ist auf Ergonomie und Handling des Gerätes besonderer Wert gelegt worden. Ein zweiter Handgriff sorgt für eine bessere Gewichtsverteilung und den optimalen Bedienungskomfort. Ein materialschonender Werkzeugschuh und eine Gleitrolle stellen die exakte Balance des Gerätes sicher und erleichtern die Arbeit. Das Gerät verfügt ebenso über eine Leerschuss-Sperre für werkstückschonendes Arbeiten, wie eine Einzelauslösung mit Sicherungsfolge, die das ungewollte Auslösen verhindert.

Noch effizienter kann die Befestigung von Wärmeverbundsystemen mit den 200 mm langen Heftklammern mittels des Autotec-Gerätes 346-285 SL bewerkstelligt werden. Ein solch automatisiertes Verfahren kommt beispielsweise bei der stationären Vorfertigung in Fertighausbrücken zum Einsatz.

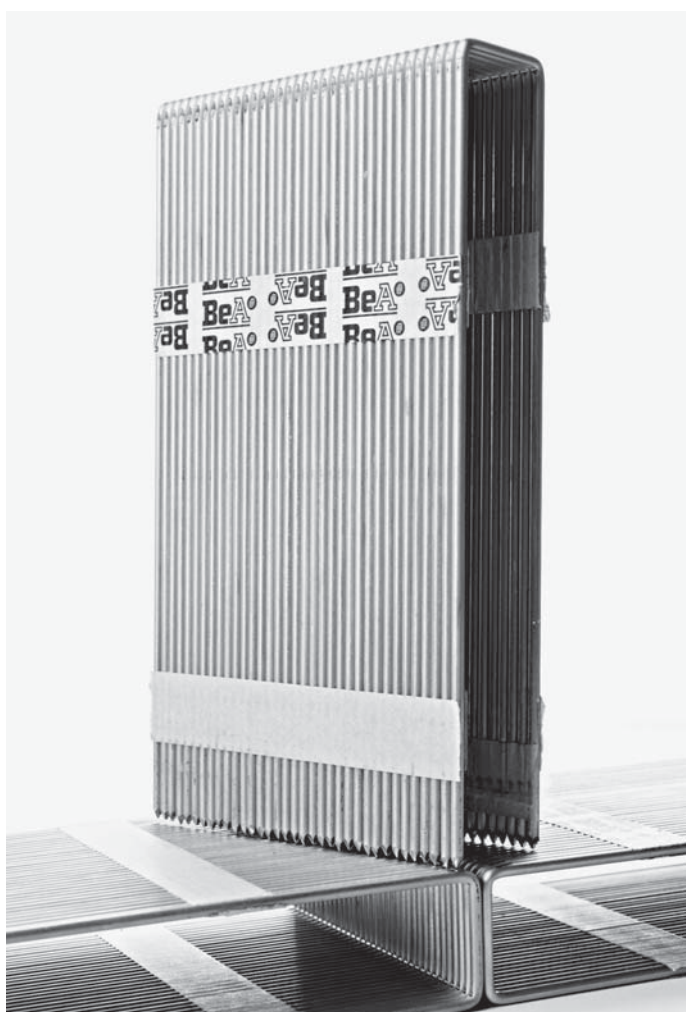

«Wir freuen uns sehr, den Fachleuten am Bau und in der Fertighausindustrie eine weitere innovative und massgeschneiderte

Lösung anbieten zu können, um Qualitätsstandards zu setzen und Innovationen voranzutreiben», erklärt Tobias Fischer-Zernin, Vorstand der Joh. Friedrich Behrens AG.

#### Über die Joh. Friedrich Behrens AG

Die Joh. Friedrich Behrens AG wurde 1910 gegründet. Das Unternehmen hat sich in mehr als 100 Jahren seines Bestehens zu einer weltumspannenden Gruppe mit einem Gesamtumsatz von ca. 100 Mio. Euro entwickelt und eine europaweit marktführende Stellung in der Befestigungstechnik erreicht. Die Markenzeichen BeA und Reich stehen für Spitzenprodukte der Befestigungstechnik. BeA- und Reich-Druckluftnagler und -Befestigungsmittel zeichnen sich durch höchste Qualität und Zuverlässigkeit aus. Um diesen hohen Standard auch in Zukunft zu gewährleisten, werden die Produktangebote kontinuierlich optimiert und erweitert. Durch den Einsatz innovativer Technologien schafft die Joh. Friedrich Behrens AG Standards in der Befestigungstechnik. Tochter- und Beteiligungsgesellschaften vertreiben BeA- und Reich-Produkte in Europa und Amerika. Darüber hinaus tragen zum weltweiten Erfolg der Gruppe fest etablierte Vertretungen in über 40 weiteren Ländern bei.

Eine ganz wesentliche Stärke ist die ausgeprägte Servicephilosophie. Mit rund 100 Aussendienst- und Kundendienstmitarbeitern steht die Joh. Friedrich Behrens AG ihren anspruchsvollen Kunden fachlich zur Seite. Der Konzern beschäftigt insgesamt rund 400 Mitarbeiter, darunter zirka 15 Auszubildende.

BeA-HVV AG  
Isenrietstrasse 18  
8617 Mönchaltorf  
Telefon 044 948 13 66  
Fax 044 948 13 32

info@ch.bea-group.com  
www.bea-group.com

THE POWER OF FASTENING

BeA HVV

BeA Autotec 346

Neu!  
BeA Klammern  
bis 200 mm

Entwickelt für die steigenden Anforderungen an die Wärmedämmung

Das Gerät BeA Autotec 346/200-285 ermöglicht erstmals die Befestigung von 160 mm starker Außendämmung mit 200 mm langen Heftklammern. Auch als Handgerät BeA 346/200-951E für den mobilen Einsatz lieferbar.

**BeA - Professionelle Geräte und Befestigungsmittel**

BeA-HVV AG, Industrielle Befestigungssysteme  
Isenrietstraße 18, 8617 Mönchaltorf  
Tel.: ++41 (0) 44 948 13 66, Fax: ++41 (0) 44 948 13 32  
info@ch.bea-group.com, www.BeA-Group.com

03.2014

# New Wälti AG

Schützenstrasse 20  
CH-8400 Winterthur  
Telefon 052 214 31 61  
Telefax 052 214 31 62  
e-mail newag@bluewin.ch  
www.waeltikompakt.ch

Hersteller von kompletten Lackieranlagen  
für Industrie, Carrosserie und Baugewerbe SCHWEIZER PRODUKT



Lackieranlagen für Gewerbe

Farbspritz- und Trocknungsanlagen  
Fours et cabines de peinture au pistolet



kombinierte Farbspritz- und Trocknungskabine sowie eine separate Ablüft- und Trocknungskabine System WältiKOMPACT mit einer Handschiebebahn konzipiert.

Die zu lackierenden Objekte werden nach dem Schleifen in der Vorbereitungskabine an die stabilen Traversenwagen aufgehängt und bequem für die Beschichtung in die Lackierkabine gefahren.



Grosse Lackierkabine mit senkrechter Farbnebelabsaugung unterhalb der Gitterroste angeordnet. Stirnseitig hinter der Lackierkabinenwand ist die gesamte Farbversorgung sauber untergebracht und durch Servicetüren leicht zugänglich.

Nach dem Beenden der Lackierphase werden die Objekte in der Ablüft- und Trocknungskabine mittels der Handschiebebahn gestapelt, abgelüftet und getrocknet. Die Trocknungskabine kann auf maximal + 50 °C erwärmt werden.

## Modernste Farbspritz- und Trocknungskabinen mit Handschiebebahn

Die NILO AG in 5430 Wettingen ist eine leistungsfähige und moderne Schreinerei. Ihre Kernkompetenzen liegen in den Bereichen Küchenbau, Schränke, Türen, Badezimmermöbel, Möbel, Tische und Spezialanfertigungen. In der Betriebserweiterung wurde eine neue Lackiererei auf dem aktuellsten Stand der Technik eingebaut.



Um den sehr hohen Anforderungen in der Oberflächenqualität und der grossen Vielfalt der unterschiedlichsten Produkte gerecht zu werden, wurden von der New Wälti AG in 8400 Winterthur eine



WältiKOMPACT-Lackieranlagen haben standardmässig eine integrierte Wärmerückgewinnungsanlage WRG kombiniert mit einem Energiesparsystem ESS und frequenzgesteuerten Motoren. Dadurch können bis zu 75 % Heizenergie zurückgewonnen werden. Die Lackieranlage fällt bei Nichtgebrauch nach einer frei wählbaren Zeit in einen Standbymodus, in dem der Energieverbrauch erheblich reduziert wird. Es ist wichtig, dass im Sommer die Wärmerückgewinnung automatisch ausgeschaltet werden kann, um ein zusätzliches Aufheizen in der Spritzkabine zu verhindern.

Unser erfolgreiches System WältiKOMPAKT wurde bereits vor über 55 Jahren entwickelt und ständig den neuen Anforderungen angepasst. Eine sehr kompakte und somit platzsparende Bauweise der Aggregategruppe für Lackieranlagen ist technisch optimal. Die Ventilatoren und Motoren sind auf Schwingungsdämpfern gelagert und in einem wärme- und schallsolierten Gehäuse eingebaut. Die Beheizung kann mit einem Gasflächenbrenner, der direkt in den Prozessluftstrom integriert ist, oder über einen entsprechenden Wärmetauscher mit Ölbrenner oder Warmwasser von der Gebäudeheizung erfolgen.

Die Lackierkabine ist mit einer Druckregulierung und einer Druckanzeige ausgestattet. Auf dem Bedienteil ist der Status für den nächsten Filterwechsel angezeigt.

New Wälti AG  
Schützenstrasse 20  
8400 Winterthur  
Telefon 052 214 31 61  
Fax 052 214 31 62

newag@bluewin.ch  
www.waeltikompakt.ch

## Vorpremiere – Hyster zeigt erstmals 8 Tonnen Lithium-Ionen-Stapler

### Hyster\_J8\_250

Bei der Vorpremiere auf der internationalen Hausmesse «HUB 2016» hat Hyster erstmals seinen neuen Lithium-Ionen-Gabelstapler J8.0XN vorgestellt. Der erste 8-Tonnen-Elektrostapler von Hyster erreicht beinahe die gleiche Leistung wie ein Stapler mit Verbrennungsmotor. Die Batterie lässt sich innerhalb von zwei Stunden vollständig aufladen, wodurch der Stapler sogar im Dreischichtbetrieb eingesetzt werden kann.



«Der neue Elektrostapler J8.0XN bietet bei den meisten Anwendungen in der Papier-, Holz- und Stahlindustrie eine ähnliche Leistung wie vergleichbare Hyster® Treibgasstapler», sagt Phil Ireland, Senior Product Strategy Manager. «Dabei haben die Firmen den Vorteil, dass sie mit dem robusten Gabelstapler emissionsfrei und leise arbeiten können».

«Mit einer Tragfähigkeit von 8 Tonnen passt die Maschine gut zu Unternehmen mit einem grossen Fuhrpark und ist besonders interessant für die Holzindustrie wie Sägewerke und Furnierbetriebe, die ihren eigenen Strom produzieren», so Ireland. «Wir kombinieren bei dem neuen Stapler die Lithium-Ionen-Technik mit einem Hochspannungssystem und fortschrittlicher Motorentechnologie, um die optimale Leistung zu erzielen.»

### Konstante Leistung während der gesamten Schicht

Die Lithium-Ionen-Batterie ist gross genug, um lange Einsatzzeiten zu gewährleisten und liefert während der gesamten Schicht eine konstante Leistung, bevor sie geladen werden muss. Die leere Bat-

terie kann innerhalb von zwei Stunden vollständig aufgeladen werden und ist während ihrer gesamten Lebensdauer sehr beständig.

Der J8.0XN wurde erstmals im Oktober 2016 bei der Hyster® HUB-Veranstaltung in Weeze am Niederrhein vorgestellt. Dort hatten Fachbesucher und die internationale Presse die Gelegenheit, den neuen J8.0XN im direkten Vergleich mit einem vergleichbaren verbrennungsmotorischen Stapler zu erleben.



### Höchstgeschwindigkeit von 21,4 Kilometern

«Der neue J8.0XN beschleunigt schneller auf den ersten 15 Metern und erreicht dieselbe Hubgeschwindigkeit wie das verbrennungsmotorische Modell von Hyster®», sagt Ireland. Die Höchstgeschwindigkeit liegt unbeladen bei 21,4 km/h bzw. bei 18 km/h beladen, womit der Stapler nach Angaben von Hyster 4 km/h schneller ist als die Maschinen des nächsten Mitbewerbers. Der Geräuschpegel in Ohrhöhe des Fahrers beträgt gerade einmal 73 dB(A).



Im Vergleich zum Verbrenner liegen die Anschaffungskosten von Stapler, Batterie und Ladegerät zwar höher, rechnen sich aber Hyster zufolge, wenn der Stapler für die richtigen Anwendungen eingesetzt wird. Dann fallen die Gesamtbetriebskosten während der Lebensdauer deutlich geringer aus.

HKS Fördertechnik AG Generalvertretung HYSTER  
Alti Ruedelfingerstrasse 18  
8460 Marthalen  
Telefon 052 305 47 47  
Fax 052 305 47 48

info@hks-hyster.ch  
www.hks-hyster.ch

## Garantiert erstklassig

Im Februar 2015 hat die Firma Geometra AG in Oberentfelden erfolgreich die Vertretung der geoFENNEL Produkte in der Schweiz übernommen. Wenn es um den Bereich Lasermesstechnik geht, zählt heute genau diese Marke zu den ersten Adressen.

Das aktuelle Sortiment umfasst folgende Produkte:

- Laservermessungsgeräte
- Klassische Vermessungsinstrumente
- Laserzubehör
- Vermessungszubehör
- Messwerkzeuge
- Umweltmessgeräte

Geometra AG ist stets bestrebt, dem professionellen Anwender Messinstrumente in die Hand zu geben, die alle Vorteile bieten, die geoFENNEL Produkte auszeichnen. Dazu zählen u. a. die einfache Bedienung und höchste Sicherheit.



Produkte von geoFENNEL bieten in jeder Situation messbar hohe Qualität. Auf der Grossbaustelle oder im Wohnbereich, draussen oder drinnen – Sie können sich immer auf neueste Messtechnik für präziseste Ergebnisse verlassen.

Versprochen: Sie werden bereits beim ersten Messvorgang spüren, welche Innovationskraft in den geoFENNEL Produkten steckt!



Ob Sie Winkel, Neigungen oder Entfernungen messen möchten: Nicht nur auf lange Sicht betrachtet, treffen Sie mit elektronischen Messinstrumenten von geoFENNEL die richtige Entscheidung. Das

Zusammenspiel modernster Fertigungstechnologien und technischer Innovation bietet ein hohes Qualitätsniveau.

Überall, wo physikalische Grössen wie Temperatur und Feuchtigkeit präzise bestimmt werden müssen, werden die geoFENNEL Umweltmessgeräte zu einem zuverlässigen Partner. Mit einfacher und intuitiver Bedienung zum exakten Messergebnis!



### Über Geometra AG

Seit 1972 haben wir uns der Präzision am Bau verschrieben. Umfasste unser Sortiment in den Anfängen hauptsächlich Nivelliere und Feldmessgeräte, hat sich das Angebot stetig vergrössert und deckt heute eine Bandbreite vom einfachen Distanzmessgerät bis zum Universalbaulaser und Tachymeter ab.



Unsere Service-Werkstatt erfüllt höchste Ansprüche und beschäftigt hervorragend ausgebildete Spezialisten mit langer Erfahrung in der Vermessungstechnik. Für jedes von uns geprüfte Gerät erhalten Sie ein spezielles Prüfprotokoll.

Wir garantieren Ihnen einen hohen Qualitätsstandard!

Geometra AG  
Muhenstrasse 11  
5036 Oberentfelden  
Telefon 062 723 42 22  
Fax 062 723 45 05

info@geometra.ch  
www.geometra.ch

### FLG 40-GREEN SP

Die neue Selection PRO GREENLASER-Technologie - Das Nonplusultra!



- Herausragende Sichtbarkeit bis 40 m
- Klare und schmale Laserlinie
- Extrem robuster Aufbau - sturz sicher bis 1 m
- Manuellfunktion zur Schräganwendung
- Multifunktionale Halterung

### Einfach grün

Extrem hart im nehmen - unübertroffene Sichtbarkeit der grünen Linie

- 4 vertikale Linien im 90°Winkel, 1 horizontal 180°
- High-Power-Laserdioden
- Selbstnivellierfunktion kann ausgeschaltet werden für manuelle Schräganwendung
- Li-Ion-Akku Technologie

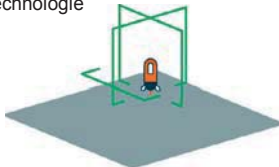

### FLG 66-Xtreme



### Ultimativ grün

### FHM 20

Feuchtigkeitsmesser für Holz und Baustoffe. Einfach und genau!



Messung von Ausdehnungsgrad der Feuchtigkeit, Durchdringung des Materials, Oberflächenfeuchtigkeit sowie Bestimmung von trockenen und feuchten Bereichen.

Optional erhältliche Feuchtigkeits- und Temperaturmesssonden erhöhen die Genauigkeit der Messung.



### Feuchtigkeitsmesser

# Bauprodukte

- Bauteile
- **Wilan** Isolationen
- **DAWANIT** Faserzement-Wellplatten
- **DAWAFORM** Profilbleche
- **DAWATHERM** Dach- und Wandpaneelen
- **DAWALUX** Luft-/Lichtfirste



seit 50 Jahren Qualität

## anderhalden ag

Kernserstrasse 6 | 6056 Kägiswil OW  
Telefon 041 660 85 85 | Fax 041 660 83 20  
produkte@anderhalden.ch | www.anderhalden.ch

# FOCO



## Lagertechnik

auf die Sie bauen können.  
Beratung Planung Montage Service

- Lager- und Betriebseinrichtungen
- Kragarmregale
- Palettenregale
- Tablarregale
- Schutzeinrichtungen
- Garderoben
- Lagerbühnen



FOCO Lager- und Fördertechnik AG 4147 Aesch  
Telefon 061 756 26 00 — Telefax 061 756 26 56  
E-mail: info@foco.ch — Internet: www.foco.ch

Die meisten unserer Standard-Produkte sind ab unserem Lager in Aesch erhältlich.



## Ihr Spezialist für innovative Produkte

Alles aus einer Hand: Brandschutzelemente, Innenausbau, CNC-Fabrikation oder Speziallösungen; bei der Bach Heiden sind Sie an der richtigen Adresse. Die Produkte überzeugen technisch wie auch kreativ. Wir scheuen keine Herausforderungen und finden für Sie die passende Lösung.

Unser umfangreiches, aktuelles Produktportfolio umfasst viele Neuheiten.

Informieren Sie sich unter [www.bach-heiden.ch](http://www.bach-heiden.ch)

Kontakt: [info@bach-heiden.ch](mailto:info@bach-heiden.ch)

**Bach  
Heiden**

# Gebaut mit Leidenschaft. Gebaut für Sie.

Die neue Kapp-Zugsäge KAPEX KS 60.



Mobilität, Anwendungsvielfalt und Präzision – all das steckt in der neuen Festool Kapp-Zugsäge KAPEX KS 60. Spürbar am geringen Gewicht und den ergonomischen Tragegriffen. Sichtbar an der kompakten Bauform, dem LED-Schlaglicht und der Winkelschmiege. Nachweisbar durch die Nutfunktion sowie beidseitige Neigungs- und Gehrungswinkel von 47° bzw. 60°. Erkennbar an einem Gesamtkonzept, das nur ein Ziel verfolgt: Sie vom ersten Schnitt an zu begeistern.

Mehr Infos zur neuen KAPEX KS 60 gibt's bei Ihrem Fachhandel oder unter [www.festool.ch/kapex](http://www.festool.ch/kapex)

**FESTOOL**  
Werkzeuge für höchste Ansprüche

**Festool Schweiz AG**  
Moosmattstrasse 24  
8953 Dietikon  
Telefon: 044 744 27 27  
Telefax: 044 744 27 28  
E-Mail: [info-ch@festool.com](mailto:info-ch@festool.com)  
[www.festool.ch](http://www.festool.ch)