

# Holzindustrie Schweiz

2019



## SWISSCDF

Kompakt verdichtete Faserplatte  
Panneau de fibres dense et compact  
Pannelli di fibre di legno compatto  
Compact Density Fibreboard

Holz in Bestform • Wood at its best

[swisskrono.ch](http://swisskrono.ch) | [swisscdf.ch](http://swisscdf.ch)

 **SWISS KRONO**



Verlag Garzetti & Staiger

[www.holzkatalog.ch](http://www.holzkatalog.ch)  
[www.industriekataloge.ch](http://www.industriekataloge.ch)

ALLCHEMET

  
BEFESTIGUNG

  
BESCHLÄGE

  
WERKZEUG UND  
MASCHINEN

  
CHEMIE

**ALLE MARKEN  
BEI IHREM  
REGIONALEN FACH-  
HÄNDLER ERHÄLTlich**

**ALDURO**

**EL-BJÖRN**

**MELLERUD**

**Sassba**

**bestaPROFI**

**ferro  
norm**

**noverox**

**SHOGUN**

**bestaPAC**

**fischer**

**OLFA**  
THE ORIGINATOR SINCE 1956

**technocraft**  
PROFESSIONAL

**Collomix**

**GEBOL**

**PRO-FIT**  
World's smartest hole saw system!

**Wood's**

**Coltogum**

**GESIPA**

**Rico**

[allchemet.ch](http://allchemet.ch)

# Inserentenverzeichnis

	☎	Fax	Anzeigenseite ▼
Allchemet AG, Werkstr. 4, 6020 Emmenbrücke	041 209 65 00	041 209 65 65	<b>2. Umschlag, 147</b>
Anderhalden AG, Kernserstr. 6, 6056 Kägiswil	041 660 85 85	041 660 83 20	<b>74</b>
Anwander Vertriebs GmbH, Am Linthli 2, 8752 Näfels	044 730 40 50	055 493 10 15	<b>95</b>
Argolite AG, Ettiswilerstr. 48, 6130 Willisau	041 972 61 11	041 972 61 10	<b>22</b>
Arotec AG, Sagistr. 4, 6275 Ballwil	041 449 49 00		<b>68</b>
Aspitech GmbH, Eisenbahnstr. 26, 8640 Rapperswil	055 284 12 12		<b>137</b>
<b>Bachmann Holz in Form GmbH, Rotfarb 17, 8730 Uznach</b>	<b>055 280 38 39</b>	<b>055 280 39 89</b>	<b>69</b>
Becker AG, Ringstr. 20, 8600 Dübendorf	044 824 18 18	044 824 18 19	<b>145</b>
Bieri Werner AG, Kreuzlingerstr. 79, 8590 Romanshorn	071 466 09 90	071 466 09 99	<b>89</b>
Bigler AG, Oeleweg 7, 3250 Lyss	032 384 15 32	032 384 79 74	<b>94</b>
Bollinger Furniere AG, Alte Winterthurerstr. 9, 8309 Nürensdorf	044 838 31 08	044 838 31 00	<b>10</b>
Brühwiler August AG Säge- und Hobelwerk, Hackenbergstr. 3, 8362 Balterswil	071 973 90 10	071 973 90 20	<b>27</b>
Büwa AG, Dorfstr. 42, 9248 Bichwil	071 955 98 88	071 955 98 80	<b>66</b>

## SWISS KRONO – Schweizer Qualität aus Schweizer Holz

Die SWISS KRONO AG liegt im Familienbesitz und ist einer der bedeutendsten Marktplayer im Bereich Herstellung und Veredelung von Holzwerkstoffen. Die heutige Produktionsstätte wurde 1966 gegründet, liegt in Menznau/LU, produziert Holzwerkstoffe in gewohnter Schweizer Qualität und vermarktet diese weltweit in rund 90 Ländern.



### SWISSCDF: Design trifft Stabilität

In der Welt der Holzfaserverleimplatten wurde ein neues Qualitätslevel erreicht: SWISSCDF (Compact Density Fibreboard) ist eine kompakt verdichtete, schwarz eingefärbte Faserplatte (>1000 kg/m<sup>3</sup>), die mit ihrer hohen Dichte und den ästhetischen Reizen die Design- und Ladenbau-Herzen höherschlagen lässt.

SWISSCDF entspricht der Brandklassifizierung nach EN 13501-1, ist spritzwasserresistent und erfüllt höchste Ansprüche in Bezug auf Abriebwerte, Stoss- und Schlagfestigkeit. Fachleute sind überzeugt: SWISSCDF ist erste Wahl für den Laden-, Möbel- und Innenausbau.

SWISS KRONO AG  
Willisauerstrasse 37  
6122 Menznau  
Telefon 041 494 94 94  
Fax 041 494 94 49

info@swisskrono.ch  
www.swisskrono.ch  
www.swisscdf.ch



### Verlag Garzetti & Staiger AG

Bühlstrasse 2  
8125 Zollikerberg

www.holzkatalog.ch

Tel. 044 206 40 70  
Fax 044 206 40 71  
vgs@industriekataloge.ch

www.industriekataloge.ch

# Inserentenverzeichnis

	☎	Fax	Anzeigenseite ▼
<b>Dahinden Sägewerk AG, Kirchrain 20,</b> 6016 Hellbühl	041 469 70 80	041 469 70 81	<b>23, 74</b>
Dietsche Services AG, Schützenwiese 8, 9451 Kriessern	058 1000 300	058 1000 301	<b>21</b>
DREATEC GmbH, Buchsistr. 24, 3367 Thörigen	062 923 77 37	062 923 77 38	<b>117</b>
DS Derendinger AG, Freiburgstr. 830A, 3174 Thörishaus	031 888 12 00	031 888 12 01	<b>86, 112, 113</b>
Dynasol GmbH, Thalstr. 49, 4710 Balsthal	062 388 18 00	062 388 18 01	<b>78</b>
<b>ENTLA AG, Russacher 14, 6162 Entlebuch</b>	041 480 14 62	041 480 33 62	<b>43</b>
Eurodoor AG, Bruggfeldweg 11, 4147 Aesch	061 338 44 44	061 338 44 45	<b>41, 53</b>
<b>Festool Schweiz AG, Moosmattstr. 24,</b> 8953 Dietikon	044 744 27 27	044 744 27 28	<b>143,</b> <b>4. Umschlag</b>
FL Metalltechnik AG, Fabrikstr. 14, 3455 Grünen	034 432 41 11	034 432 41 41	<b>76</b>
Foco Lager- und Fördertechnik AG, Weidenstr. 2, 4147 Aesch	061 756 26 00	061 756 26 56	<b>151</b>
FUCHS AADORF AG, Kieswerkstr. 4, 8355 Aadorf	052 368 03 03	052 368 03 04	<b>91, 156</b>
<b>Gaulhofer Schweiz AG, Industriestr. 21,</b> 8304 Wallisellen	043 388 10 50		<b>72</b>
Geometra AG, Muhenstr. 11, 5036 Oberentfelden	062 723 42 22	062 723 45 05	<b>73, 136</b>
GEWA Holz GmbH, Sägestr. 9, 3550 Langnau im Emmental	034 402 12 04		<b>72</b>
Geweco-Klebit AG, Mühlestr. 6, 8344 Bärenswil	044 825 08 00	044 825 08 11	<b>66</b>
Glutz AG, Segetzstr. 13, 4502 Solothurn	032 625 65 20	032 625 65 35	<b>61</b>
GU Gretsch-Unitas AG, Industriestr. 12, 3422 Rüdtilgen	034 448 45 45	034 445 62 49	<b>42</b>
<b>Hanno (Schweiz) AG, Gewerbestr. 10,</b> 4450 Sissach	061 973 86 02	061 973 86 03	<b>31</b>
Hastrag AG, Stachelhofstr. 10, 8854 Siebnen	055 450 24 40	055 450 24 49	<b>75</b>
HEBGO AG, Industriestr. 62, 4657 Dulliken	062 295 54 34	062 295 55 38	<b>64</b>
HM-Spoerri AG, Weieracherstr. 9, 8184 Bachenbülach	044 872 51 00	044 872 51 21	<b>109</b>
Höcker Polytechnik AG, Böltschi 5, 6023 Rothenburg	041 319 26 00	041 319 26 09	<b>107</b>
Holz Stürm AG, Bleicheweg 7, 9403 Goldach	071 844 99 11	071 844 99 10	<b>19</b>
Homag (Schweiz) AG, Haldenstr. 5, 8181 Höri	044 872 51 51	044 872 51 52	<b>115</b>
Hultafors Group Switzerland AG, Industriestr. 9, 5432 Neuenhof	056 416 98 98	056 416 98 99	<b>97</b>
HW-Regale AG, Riedgrabenstr. 10, 8153 Rümlang	044 817 60 50	044 817 34 24	<b>154</b>
HWS AG, Grundstr. 16, 8712 Stäfa	044 926 33 22	044 926 33 32	<b>111</b>
<b>I.D. Individual Doors S.A., Route du Centre 32,</b> 1774 Cousset	026 665 91 91	026 665 91 90	<b>46</b>
Idevo AG, Eptingerstr. 23, 4436 Oberdorf	061 965 93 93		<b>73</b>
<b>JELD-WEN Schweiz AG, Luzernerstr. 48,</b> 5620 Bremgarten	056 648 99 77	056 648 97 01	<b>45,</b> <b>3. Umschlag</b>
<b>Keller Zargen AG, St. Gallerstr. 11, 8353 Elgg</b>	052 368 56 00	052 368 56 50	<b>59</b>
Knecht & Co. AG, Täfernstr. 33, 5405 Baden	056 484 55 00	056 484 55 01	<b>26, 30</b>
Kolb Norm AG, Widenstr. 3, 9464 Rüthi	071 766 18 88	071 766 10 36	<b>146</b>

# Inserentenverzeichnis

	☎	Fax	Anzeigenseite ▼
Leimholz Haag AG, Ahornstr. 5, 9323 Steinach	071 447 17 17	071 447 17 18	<b>9, 30</b>
<b>MABA MASCHINEN G. Riesen GmbH,</b> Sandbuckstr. 26, 8173 Neerach	044 854 80 60	044 854 80 69	<b>118</b>
Marmobisa AG, Gewerbehaus Mühle, 6245 Ebersecken	062 748 70 50	062 748 70 55	<b>57, 76</b>
Mepa Metallhandels-Partner AG, Austr. 40, 9490 Vaduz	+423 23007 30	+423 23007 32	<b>51</b>
Metabo (Schweiz) AG, Bodenackerstr. 5, 8957 Spreitenbach	056 418 34 34	056 418 34 35	<b>139</b>
Meyer AG, Herdern 10, 6373 Ennetbürgen	041 620 16 57	041 620 62 17	<b>49, 75</b>
<b>New Wälti AG, Schützenstr. 20,</b> 8400 Winterthur	052 214 31 61		<b>135</b>
<b>OHRA Regalanlagen, Verkauf Schweiz,</b> 8951 Fahrweid	044 548 88 80	044 548 88 70	<b>156</b>
<b>Profix AG, Kanalstr. 23, 4415 Lausen</b>	061 500 20 20	061 500 20 21	<b>69</b>
<b>Remmers AG, Etzelstr. 3, 8856 Tuggen</b>	079 470 30 58		<b>93</b>
Revotool AG, Glütschbachstr. 100, 3661 Uetendorf	033 346 01 60	033 346 01 66	<b>131</b>
Rieffel Robert AG, Widenholzstr. 8, 8304 Wallisellen	044 877 33 33	044 877 33 22	<b>149</b>
Rigips AG, Gewerbepark, 5506 Mägenwil	062 887 44 44	062 887 44 45	<b>63, 98</b>
Ruepp & Partner AG, Birkenstr. 47, 6343 Rotkreuz	041 798 05 30	041 798 05 31	<b>129</b>
Rupf & Co. AG, Eichstr. 42, 8152 Glattbrugg	044 809 69 69	044 809 69 99	<b>85, 120</b>
<b>Sager AG, Dornhügelstr. 10, 5724 Dürrenäsch</b>	062 767 87 87	062 767 87 80	<b>47, 98</b>
Schadegg AG, Anetswilerstr. 5, 9545 Wängi	052 369 74 74	052 369 74 70	<b>55, 152</b>
Schärli O. GmbH, Brunnmatt 13, 6264 Pfaffnau	062 756 40 40	062 756 45 45	<b>25</b>
Schätti AG Metallwarenfabrik, Tschachen 2, 8762 Schwanden	055 647 34 11	055 647 34 21	<b>71</b>
Sigrist & Müller AG Holzbearbeitungswerkzeuge, Landstr. 26, 8197 Rafz	043 433 30 80	043 433 30 90	<b>100</b>
SORBA EDV AG, Schochengasse 6, 9000 St. Gallen	071 224 00 00		<b>133</b>
Stahel + Köng AG, Kemptnerstr. 13, 8340 Hinwil	044 938 30 90	044 937 48 39	<b>62, 73</b>
Stanley Works (Europe) GmbH, In der Luberzen 42, 8902 Urdorf	044 755 60 70	044 730 70 67	<b>122</b>
Straumann AG, Bruggacherstr. 18, 8117 Fällanden	044 850 01 50	044 850 65 66	<b>148</b>
Strausak H. AG, Hauptstr. 22, 2554 Meisberg	032 377 22 22	032 377 23 11	<b>121</b>
Süd-Metall Beschläge Schweiz GmbH, Hauptstr. 99, 6260 Reiden	062 749 22 11	062 749 22 14	<b>77</b>
SWISS KRONO AG, Willisauerstr. 37, 6122 Menznau	041 494 94 94	041 494 94 49	<b>Titelseite, 29</b>
System Wolf AG, Feffetstr. 18, 9464 Rüthi	071 767 90 30	071 767 90 31	<b>20, 74, 90, 144</b>
sz proholz ag, Flughafenstr. 45, 8153 Rümlang	043 411 70 80	043 411 70 90	<b>17</b>
<b>Techtronic Industries Switzerland AG,</b> Webergutstr. 5, 3052 Zollikofen	031 911 61 61	031 911 61 47	<b>141</b>
Teknos Feyco AG, Industriestr. 3, 9487 Gamprin-Bendern	+423 375 94 00	+423 375 94 99	<b>89</b>

# Inserentenverzeichnis

	☎	Fax	Anzeigenseite ▼
Torex Handels AG, Durisolstr. 1b, 5612 Villmergen	056 622 49 22	056 622 13 63	<b>18, 26, 144, 152</b>
Türenfabrik Brunegg AG, Kirchstr. 3, 5505 Brunegg	062 887 30 50	062 887 30 60	<b>32, 65</b>
Uzin Utz Schweiz AG, Ennetbürgerstr. 47, 6374 Buochs	041 624 48 88	041 624 48 89	<b>83, 99, 156</b>
Variotec Schweiz AG, Industriestr. 18, 6252 Dagmersellen	062 748 25 00	062 748 25 01	<b>60</b>
VMS AG, Parkstr. 22, 5012 Schönenwerd	062 849 01 54	062 849 01 55	<b>67</b>
Votteler AG Lackfabrik, Wiler Str. 3, 9536 Schwarzenbach	071 929 52 82	071 929 52 84	<b>87</b>
Wagner International AG, Industriestr. 22, 9450 Altstätten	071 757 22 11	071 757 22 22	<b>153</b>
WEINIG HOLZ-HER Schweiz AG, Industriestr. 19, 6034 Inwil	041 449 90 90	041 449 90 99	<b>105, 119</b>
WoodWork AG, Industriestr. 8, 4950 Huttwil	062 959 77 77	062 959 77 78	<b>26, 46, 110</b>
Zafag AG, Erlenstr. 5, 8865 Bilten	055 445 14 40	055 445 13 26	<b>70</b>
Zier Pumpen und Anlagen AG, Hauptstr. 18, 9323 Steinach	071 446 00 00	071 446 00 05	<b>130, 144</b>

# Verzeichnis redaktioneller Beiträge

Seite



BauBuche GL75 erfolgreich eingeführt	9
Sehr wirtschaftlich und natürlich	18
Schreiner-Montagen vom Spezialisten: Von 6 Standorten in der ganzen Schweiz – direkt auf Ihre Baustelle	20
Seit 120 Jahren ein verlässlicher Partner für den Forst und für die Kundschaft	23
Sanierung eines 30-jährigen Einfamilienhauses	24
Tradition seit 1903	27
Design trifft Stabilität: SWISSCDF	28
HPL Kompakt Plus	30
Hannoband®-BSB BG1 – Das Brandschutz-Fugendichtband. Witterungsbeständige Feuerwiderstandszeit	31
Schweizer Türenkompetenz	44
SAGLAN (031) SB 55 K heisst neu ISO-SWISS Gw	47
Moderne Fenstertechnik verbunden mit dem Charme historischer Espagnoletten	48
TRIGO – der «etwas andere» Waschtisch	49
Profile im Onlineshop	50
Neuer Innenausbaupartner: Küffner	52
Raumakustik	54
Der ideale Stein für jede Einrichtung	56
Die idealen Rahmenbedingungen für perfekte Türen	58
Zwei neue Premium-Rohlinge	60
Durchgängige Formensprache für alle Zutrittssituationen	61
Die innovative Gipsplatte für statisch wirksame Beplankungen	62
BRUNEX für nachhaltige Entwicklung ausgezeichnet	64
Die schlanke Innovation durch das PLUS an Energieeffizienz	66
Türen mit System	66
Der Spezialist für Abluft- und Zuluftdecken mit Lichtbandsystem	68
Innovative Befestigungstechnik	69
Leuchten für Arbeitsplatz und Architektur	71
Metallteile massgeschneidert	71
Markenprodukte	74
Ein Luft-Kanalsystem für alle Fälle	75
Das ÜLock-B Inductive konnte überzeugen	77
collfox wählen – schlau verlegen	83
Qualitätsfarbe aus der Schweiz	84
Einmal-Öl	87
Bewährte Holzschutz-Lasuren und -Öle – Biozidfrei und mit Langzeitwirkung	88
Volle Kraft für Innovation	89
Lageraum für wertvolle Energie	90
Innovative Absaugtechnologie	90
Vom Keller bis zum Dach – instandsetzen, schützen, erhalten	92
Komplette EMICODE EC1-Linie	94
Arbeitskleidung, Sicherheitsschuhe und Trockenmarkierer für Profis	96

# Verzeichnis redaktioneller Beiträge

	<b>Seite</b> ▼
Neuaufgabe von Parkettklebstoff und Grundierung	99
Das komplette Werkzeugprogramm für die maschinelle Holzbearbeitung	100
MultiStar Compact Hybridfilter meistert die grossen Aufgaben	106
58 Jahre Generalvertretung und Partnerschaft in der Schweiz	108
Superkurze und extrem lange 5-Achs-Werkzeugaufnahmen	110
Das perfekte Finish für strukturierten Parkett mit der DSW-400	112
Parkett renovieren und sofort wieder einziehen	112
Viel Leistung auf wenig Raum	114
Neues Software Forum	116
Ihr Partner für CNC-Bearbeitungstechnologie	117
Professioneller Massivholz-Zuschnitt	118
Neues Flaggschiff für die Powermat-Serie	118
Finiture – automatische Oberflächen-Lackieranlagen	121
Nachfolge – kompetente Lösung aus einer Hand	129
Damit Kunden wählen können	130
Mehr Effizienz dank Digitalisierung	132
Modernste Farbspritz- und Trocknungskabinen mit Handschiebebahn	134
Eigene Werkstatt – Reparaturen aller Marken	136
Ein Akku für alles – Neun Elektrowerkzeug-Hersteller präsentieren mit CAS ein gemeinsames Akku-System	138
M12 FUEL – Milwaukee legt die Messlatte höher	140
Kompakte Sauger – grosse Performance	142
Massstäbe für die Holzindustrie	145
Innovative Lagertechnik und Betriebseinrichtungen im Vierländereck	146
Farbnebelabsaugung in Spritzräumen	148
Die Qualität der Messung hat direkten Einfluss auf die Qualität des Endprodukts	149
Für längere Laufzeiten: 54,0 Volt-FLEXVOLT-Akkus mit bis zu 12,0 Ah	150
Cobra 40-10: Pneumatische Doppelmembranpumpe – auch für UV-, scher-, temperatur- und feuchtigkeitsempfindliche Lacke	152
Platzgewinn mit System, von den Fachleuten mit Erfahrung	154
Lagersysteme mit Konzept bei HWZ Niederbipp	155





## BauBuche GL75 erfolgreich eingeführt

Die Aufnahme von BauBuche GL75-Trägern in das Sortiment trägt zur weiteren positiven Entwicklung der Leimholz Haag AG bei.

Durch die höheren Festigkeits- und Steifigkeitswerte von BauBuche GL75 ist es möglich, kleinere Querschnitte zu verwenden, was zu erheblichen Materialeinsparungen führt.

Bei der Bemessung sind, je nach Anwendung, unterschiedliche Eigenschaften massgeblich. Bei Einfeldträgern ist es in der Regel die Steifigkeit, bei Durchlaufträgern eher die Biegefestigkeit oder die Schubfestigkeit und bei Stützen und Fachwerken die Druck- und Zugfestigkeit.



**HAAG**  
LEIMHOLZ

BauBuche GL75

Ab sofort sind 7 Dimensionen BauBuche GL75 ab unserem Lager in Steinach lieferbar. BauBuche GL75 ist faserparallel verleimtes Furnierschichtholz, welches gegenüber Fichtenholz eine massiv höhere Tragkraft hat. So können Querschnitte bis zu 50% reduziert werden. Gerne bemessen wir Ihre Bauteile und beraten Sie bei der Materialauswahl. Das aktuelle Produkteblatt finden Sie auf unserer Webseite.

Leimholz Haag AG  
Ahornstrasse 5  
CH-9323 Steinach

T +41 (0)71 447 17 17  
F +41 (0)71 447 17 18  
info@leimholz.ch

www.leimholz.ch

Die neuen Hochleistungsträger BauBuche GL75 wurden bereits mehrfach bei Konstruktionen aus dem Hause Haag erfolgreich eingesetzt. So wurden beispielsweise 280 m<sup>3</sup> Hauptträger für eine 5000 m<sup>2</sup> grosse Lagerhalle im bündnerischen Müstair in BauBuche GL75 von der Leimholz Haag AG bemessen und konstruiert.

Sieben verschiedene Dimensionen sind in 12.00 m Länge ab unserem Lager in Steinach lieferbar: 6/16, 6/20, 8/16, 8/20, 10/20, 12/24 und 16/24.

Fragen Sie uns an, wir informieren Sie gerne über unser neues Produkt.

Leimholz Haag AG  
Ahornstrasse 5  
9323 Steinach  
Telefon 071 447 17 17  
Fax 071 447 17 18

info@leimholz.ch  
www.leimholz.ch

**Massivholz  
Holzwerkstoffe  
Furniere  
Dienstleistungen  
Brandschutzmaterialien**

1

**Halbfabrikate  
Zulieferteile  
Normbauteile**

2

**Oberflächenbearbeitungs-  
mittel, Klebstoffe, Lacke,  
Trocknungsanlagen,  
Versorgungsanlagen,  
Umweltschutzausrüstungen,  
Brandschutzausrüstungen,  
Arbeitsschutzausrüstungen**

3

**Maschinen  
Maschinenwerkzeuge  
Maschinenzubehör**

4

**Elektrowerkzeuge,  
Handmaschinen, Fördermittel,  
Kontrollgeräte, Messgeräte,  
Prüfgeräte, EDV, Beratung,  
Werkzeuge, Zubehör**

5

# einzigartig. holz.

*In unmittelbarer Nähe zum Flughafen Zürich-Kloten lagern über 150 Holzarten aus aller Welt in Form von Furnier und Schnittholz. Die Bollinger Furniere AG setzt auf die Einzigartigkeit des Werkstoffes Holz.*



## KERNKOMPETENZEN

Import und Export von Rundholz, Furnier und Schnittholz. In der Schweiz beliefert die Bollinger Furniere AG den Fachhandel, Schreiner, Innenausbauer, Möbelfabriken, Türenwerke und Halbfabrikatehersteller.

## PRODUKTEINNOVATIONEN

Furnier, Schnittholz, Rollenkanten und furnierte Platten. Im Bereich Furnier gibt es laufend Innovationen. Zurzeit sind geräucherte Hölzer im Trend wie auch Furnier in Sägeroh-Optik und neuartige Intarsien-Interpretationen.



**Der Kundenwunsch und Kundennutzen steht bei der Bollinger Furniere AG immer an oberster Stelle. Eine attraktive Ausstellung befindet sich in Nürensdorf ZH.**

**BOLLINGER**  **FURNIERE AG**

Alte Winterthurerstrasse 9  
ch-8309 Nürensdorf

+41 44 83 83 108

+41 44 83 83 100

[www.bollinger.ch](http://www.bollinger.ch)

[mail@bollinger.ch](mailto:mail@bollinger.ch)



*massiv. holz.*

*«Im Erfüllen von Kundenwünschen setzen wir Massstäbe.»*

MAX HILFIKER, VERKAUF

**BOLLINGER**  **FURNIERE AG**

8309 Nürensdorf, 044 83 83 108, [bollinger.ch](http://bollinger.ch)

**Massivholz  
Holzwerkstoffe  
Furniere  
Dienstleistungen  
Brandschutzmaterialien**

**1**

## So schnell finden Sie Ihre Geschäftspartner in unserem Katalog!

Suchbeispiel aus Stichwort- und Adressenverzeichnis

Sie suchen beispielsweise in diesem Register Firmen,  
die **Konstruktionsholz** anbieten:

**Konstruktionsholz** 5, 6, 14, 18, 28, 33, 46, 49, 55, 60, 63, 68, 70,  
75, 77, 78, 86, 95, 108, 110, 116, 120, 123, 126, 127, 129, 132,  
134, 135, 136, 140, 143, 144, 145, 146, 147, 148, 151, 155, 171,  
172, 173, 174, 175, 176, 177, 178, 179, 180, 181, 182, 183, 186,  
189, 194, 203, 204, 209, 213, 217, 218, 227, 233, 235, 237, 239,  
240, 245, 249, 253, 256, 259, 268, 269, 273, 283, 293

- 1 Anderbalden AG, Kernserstr. 6, 6056 Kägiswil
- 2 Argolite AG, Ettiswilerstr. 48, 6130 Willisau
- 3 Bachmann Holz in Form GmbH, Rotfarb 17, 8730 Uznach
- 4 Bollinger Furniere AG, Alte Winterthurerstr. 9, 8309 Nürensdorf
- 5 Brühwiler August AG Säge- und Hobelwerk, Hackenbergstr. 3, 8362 Balterswil
- 6 Dahinden Sägewerk AG, Kirchrain 20, 6016 Hellbühl
- 7 Dietsche Services AG, Schützenwiese 8, 9451 Kriessern
- 8 ENTLA AG, Russacher 14, 6162 Entlebuch
- 9 Eurodoor AG, Bruggfeldweg 11, 4147 Aesch

## Massivholz

**Altholz** 17, 49, 58, 61, 121, 127, 140, 143, 144, 145, 146, 147, 148, 171, 173, 217, 227, 253

**Baubuche** 14, 18, 33, 49, 127, 140, 171, 174, 175, 176, 177, 178, 179, 181, 182, 183, 217, 227

**Baulatten, keilgezinkt** 5, 14, 17, 18, 49, 58, 60, 68, 70, 77, 82, 86, 121, 127, 129, 132, 137, 140, 143, 144, 145, 146, 147, 148, 163, 167, 171, 173, 186, 209, 217, 218, 227, 228, 233, 237, 238, 240, 245, 249, 253, 259, 260, 269, 273

**Biegeholz** 140, 143, 144, 145, 164, 171, 209, 289

**Drechslerholz** 4, 69, 89, 126, 133, 143, 144, 145, 148, 150, 151, 172, 205, 209, 259

**FSC-zertifiziertes Holz** 4, 6, 14, 46, 48, 55, 60, 67, 70, 77, 82, 86, 123, 126, 127, 129, 133, 137, 140, 141, 143, 144, 145, 151, 155, 163, 170, 171, 173, 174, 175, 176, 177, 178, 179, 180, 181, 182, 183, 186, 193, 194, 203, 205, 209, 214, 217, 233, 238, 249, 253, 270, 273

**Hobeldielen** 14, 33, 46, 49, 55, 60, 68, 78, 86, 126, 132, 143, 144, 145, 146, 148, 151, 152, 171, 172, 173, 189, 194, 203, 209, 213, 217, 218, 227, 240, 245, 253, 256, 259, 273, 283

**Hobespäne, Holzmehl, Holzspäne, Rindenmulch** 6, 78, 95, 126, 152, 154, 170, 172, 186, 203, 209, 213, 218, 235, 239, 240, 245, 255, 256, 259, 293, 294

**Hobelware, Profilholz** 5, 6, 14, 28, 33, 49, 60, 63, 70, 75, 78, 86, 95, 110, 123, 126, 129, 132, 134, 143, 144, 145, 146, 148, 151, 152, 171, 172, 173, 186, 189, 194, 200, 203, 204, 209, 213, 217, 218, 227, 231, 233, 235, 237, 238, 240, 243, 245, 253, 256, 259, 269, 273, 283, 288, 293

**Holzplaster** 67, 126, 141, 143, 144, 145, 151, 186, 209, 213, 288

**Holzwohle** 64, 77, 129, 148, 167, 171, 173, 189, 193, 217, 224, 260, 294

**Kantholz, Balken, Bauholz** 5, 6, 14, 18, 28, 33, 46, 49, 55, 59, 60, 61, 63, 64, 68, 75, 77, 78, 86, 95, 108, 110, 116, 123, 126, 127, 129, 132, 133, 134, 135, 136, 140, 143, 144, 145, 146, 147, 151, 154, 155, 171, 172, 173, 186, 189, 194, 200, 203, 204, 209, 213, 217, 218, 227, 231, 233, 235, 237, 240, 243, 245, 249, 253, 256, 259, 268, 269, 273, 283, 293, 294

**Klotzbretter** 4, 6, 14, 46, 58, 61, 78, 82, 92, 95, 108, 110, 123, 126, 127, 133, 134, 136, 137, 141, 143, 144, 145, 146, 148, 151, 152, 171, 172, 189, 194, 200, 203, 204, 205, 209, 213, 218, 227, 233, 235, 240, 245, 256, 259, 283, 293

**Konstruktionholz** 5, 6, 14, 18, 28, 33, 46, 49, 55, 60, 63, 68, 70, 75, 77, 78, 86, 95, 108, 110, 116, 120, 123, 126, 127, 129, 132, 134, 135, 136, 140, 143, 144, 145, 146, 147, 148, 151, 155, 171, 172, 173, 174, 175, 176, 177, 178, 179, 180, 181, 182, 183, 186, 189, 194, 203, 204, 209, 213, 217, 218, 227, 233, 235, 237, 239, 240, 245, 249, 253, 256, 259, 268, 269, 273, 283, 293

**Lamellenholz** 6, 14, 18, 28, 33, 48, 49, 60, 68, 77, 78, 82, 86, 95, 126, 129, 132, 143, 144, 145, 146, 163, 171, 172, 173, 186, 189, 190, 194, 200, 203, 204, 209, 213, 214, 217, 218, 227, 233, 237, 238, 239, 240, 245, 249, 253, 256, 259, 272, 273, 283

**Laubholzschichtware** 6, 14, 46, 58, 78, 82, 95, 110, 123, 126, 133, 134, 137, 143, 144, 145, 146, 148, 151, 152, 155, 171, 172, 189, 194, 200, 205, 209, 218, 227, 235, 240, 245, 259, 283, 293

**Massivholzfussboden** 14, 17, 46, 48, 49, 54, 60, 67, 77, 86, 93, 118, 123, 126, 134, 140, 143, 144, 145, 146, 147, 148, 151, 152, 171, 173, 186, 194, 203, 215, 217, 218, 227, 228, 238, 245, 253, 270, 288

**Parkett** 17, 28, 46, 49, 54, 58, 60, 63, 67, 75, 77, 79, 86, 110, 118, 127, 129, 140, 141, 143, 144, 145, 146, 147, 148, 151, 152, 164, 171, 173, 174, 175, 176, 177, 178, 179, 180, 181, 182, 183, 189, 200, 207, 209, 217, 220, 227, 228, 231, 233, 235, 237, 241, 243, 253, 260, 269, 270, 273, 288

**Profilträger** 28, 77, 110, 132, 143, 144, 145, 146, 189, 209, 217, 227, 285

**Restholz** 6, 46, 70, 78, 110, 126, 152, 154, 170, 172, 186, 189, 203, 209, 213, 215, 218, 234, 235, 239, 240, 243, 245, 256, 259, 293

**Rundholz** 6, 46, 58, 61, 70, 78, 82, 95, 126, 137, 152, 154, 155, 170, 172, 203, 209, 213, 218, 234, 235, 239, 240, 245, 256, 259, 268, 273

**Schnittware, Schnittholz, Kanteln** 4, 6, 14, 18, 46, 58, 60, 61, 70, 78, 82, 95, 110, 116, 120, 123, 126, 127, 132, 133, 134, 137, 143, 144, 145, 146, 148, 151, 152, 154, 155, 163, 171, 172, 186, 189, 194, 200, 203, 205, 209, 213, 215, 217, 218, 227, 234, 235, 238, 239, 240, 243, 245, 249, 256, 259, 268, 283, 293

**Spezialholz** 4, 6, 33, 58, 61, 70, 110, 123, 126, 127, 137, 143, 144, 145, 146, 148, 151, 172, 189, 205, 209, 218, 227, 245, 259, 293

**Tropenholz** 4, 14, 58, 60, 61, 82, 110, 123, 127, 133, 137, 141, 143, 144, 145, 146, 151, 155, 171, 172, 189, 205, 209, 249, 273

**Überseeholz** 4, 14, 33, 58, 60, 61, 123, 127, 133, 137, 143, 144, 145, 146, 148, 151, 171, 205, 209

**Vergütetes Vollholz** 18, 60, 126, 132, 143, 144, 145, 189, 209, 227, 240, 253, 273, 293

**Wasserabstossend druckimprägniertes Vollholz** 48, 49, 60, 63, 64, 70, 86, 95, 123, 143, 144, 145, 146, 147, 154, 172, 186, 189, 203, 209, 218, 227, 238, 239, 245, 249, 268, 273

**anderes Vollholz** 6, 61, 79, 123, 126, 134, 143, 144, 145, 151, 186, 189, 209, 217, 218, 227, 233, 239, 245, 259, 293

## Holzwerkstoffe

**3-Schichtplatten** 14, 17, 18, 28, 33, 46, 49, 58, 60, 68, 70, 77, 86, 93, 110, 120, 121, 123, 126, 127, 129, 132, 140, 143, 144, 145, 146, 147, 148, 152, 161, 171, 173, 174, 176, 177, 178, 179, 180, 181, 182, 183, 186, 192, 197, 200, 203, 209, 214, 217, 218, 220, 227, 228, 231, 233, 235, 237, 238, 240, 253, 268, 269, 273

**Abdeckplatten** 17, 27, 28, 63, 75, 77, 86, 93, 106, 110, 127, 129, 140, 142, 143, 144, 145, 146, 147, 148, 173, 189, 200, 209, 217, 227, 237, 252, 253, 268, 269, 273

**Bambusplatten** 4, 14, 58, 77, 82, 140, 143, 144, 145, 146, 171, 173, 217, 237, 253

**Bauspanplatten** 17, 27, 28, 63, 70, 75, 77, 91, 93, 110, 123, 127, 129, 140, 143, 144, 145, 146, 147, 148, 171, 173, 189, 200, 209, 217, 227, 231, 233, 237, 243, 252, 253, 269, 273

**Beschichtete Holzfaserplatten** 1, 17, 27, 28, 63, 68, 75, 77, 86, 91, 93, 110, 127, 140, 143, 144, 145, 146, 147, 148, 167, 171, 173, 174, 175, 176, 177, 178, 179, 180, 181, 182, 183, 189, 195, 200, 209, 217, 220, 227, 228, 231, 233, 235, 237, 243, 252, 253, 254, 264, 265, 269

**Beschichtete Spanplatten** 1, 17, 27, 28, 60, 63, 75, 77, 86, 91, 93, 106, 110, 127, 129, 140, 143, 144, 145, 146, 147, 148, 167, 171, 173, 174, 175, 176, 177, 178, 179, 180, 181, 182, 183, 189, 195, 200, 209, 217, 220, 227, 228, 231, 233, 235, 237, 243, 252, 253, 254, 264, 265, 269, 273

**Beschichtetes Sperrholz** 1, 17, 28, 63, 75, 77, 86, 93, 110, 121, 127, 140, 143, 144, 145, 146, 148, 167, 171, 173, 174, 175, 176, 177, 178, 179, 180, 181, 182, 183, 189, 200, 209, 217, 220, 227, 228, 231, 233, 235, 237, 243, 252, 253, 254, 265, 268, 273

**Brettschichtholz BSH** 5, 6, 14, 17, 18, 28, 49, 60, 68, 77, 86, 90, 93, 110, 120, 122, 123, 126, 127, 129, 132, 136, 139, 140, 143, 144, 145, 146, 147, 152, 161, 162, 171, 172, 173, 174, 175, 176, 177, 178, 179, 180, 181, 182, 183, 186, 189, 197, 203, 209, 217, 218, 227, 229, 233, 235, 236, 237, 238, 240, 243, 249, 252, 253, 268, 269, 272, 273

**Brettsperrholz** 14, 18, 60, 68, 77, 93, 132, 140, 143, 144, 145, 146, 171, 173, 191, 192, 197, 209, 217, 218, 227, 233, 240, 253, 273

**Brettstapelelemente** 14, 18, 49, 60, 120, 132, 140, 143, 144, 145, 146, 162, 217, 218, 249

**Bürstenhölzer** 140, 146, 172, 205, 227

**Dachplatten** 1, 17, 28, 63, 75, 77, 85, 86, 93, 97, 110, 127, 129, 132, 140, 143, 144, 145, 146, 147, 148, 172, 173, 189, 200, 209, 211, 217, 227, 233, 235, 237, 243, 252, 253, 269, 273

**Dämmplatten** 1, 17, 22, 28, 48, 55, 60, 63, 64, 75, 77, 85, 86, 93, 110, 127, 129, 132, 140, 143, 144, 145, 146, 147, 148, 167, 171, 173, 174, 175, 176, 177, 178, 179, 180, 181, 182, 183, 189, 200, 207, 209, 211, 217, 227, 233, 236, 237, 243, 251, 252, 253, 260, 269, 273

**Dekorplatten** 17, 27, 28, 63, 77, 86, 93, 97, 106, 127, 140, 143, 144, 145, 146, 147, 148, 167, 171, 173, 174, 175, 176, 177, 178, 179, 180, 181, 182, 183, 189, 195, 200, 209, 217, 221, 227, 235, 237, 252, 253, 254, 273

**Dielen** 28, 60, 68, 77, 86, 93, 123, 126, 127, 140, 143, 144, 145, 146, 147, 148, 152, 171, 172, 173, 174, 175, 176, 177, 178, 179, 180, 181, 182, 183, 186, 197, 209, 217, 227, 237, 240, 253, 256, 268, 273

**Fachwerkträger** 17, 18, 72, 77, 132, 143, 144, 145, 161, 162, 209, 217, 218, 279

**Fassadendielen** 17, 49, 60, 97, 123, 129, 140, 148, 159, 171, 173, 174, 175, 176, 177, 178, 179, 180, 181, 182, 183, 203, 217, 233, 245

- Fassadenplatten** 1, 5, 17, 42, 49, 54, 60, 77, 93, 97, 121, 127, 128, 129, 132, 140, 143, 144, 145, 146, 147, 148, 159, 161, 167, 171, 173, 174, 175, 176, 177, 178, 179, 180, 181, 182, 183, 191, 209, 211, 217, 227, 233, 237, 253, 254, 273
- Flachpressplatten** 28, 77, 93, 110, 127, 132, 140, 143, 144, 145, 146, 173, 189, 219, 227, 237, 253
- Formsperrholz** 3, 19, 28, 77, 93, 110, 127, 128, 140, 144, 171, 173, 189, 237, 253, 254
- FSC-zertifizierte Platten** 27, 33, 91, 123, 127, 128, 140, 171, 173, 174, 181, 217, 220, 238, 254
- Furnierplatten** 17, 28, 58, 61, 75, 77, 93, 106, 110, 127, 140, 143, 144, 145, 146, 147, 148, 167, 171, 173, 174, 175, 176, 177, 178, 179, 180, 181, 182, 183, 189, 195, 200, 209, 217, 220, 227, 228, 237, 243, 252, 253, 254, 265, 273
- Furnierschichtholz** 17, 18, 28, 32, 60, 77, 93, 127, 128, 137, 140, 143, 144, 145, 146, 171, 173, 174, 175, 176, 177, 178, 179, 180, 181, 182, 183, 200, 209, 217, 227, 237, 253, 254, 273
- Furnierte Spanplatten** 4, 17, 28, 58, 63, 75, 77, 93, 106, 110, 127, 140, 143, 144, 145, 146, 147, 148, 167, 171, 173, 174, 175, 176, 177, 178, 179, 180, 181, 182, 183, 189, 195, 200, 209, 217, 220, 226, 227, 228, 233, 237, 243, 244, 252, 253, 254, 264, 265, 273
- Gerüstplatten** 28, 77, 93, 110, 123, 140, 143, 144, 145, 146, 217, 218, 269
- Hartfaserplatten** 17, 27, 28, 63, 75, 77, 86, 93, 110, 127, 129, 137, 140, 143, 144, 145, 146, 147, 148, 171, 173, 174, 175, 176, 177, 178, 179, 180, 181, 182, 183, 189, 200, 209, 217, 227, 228, 233, 235, 237, 243, 252, 253, 254, 268, 269, 273
- HFS-Feinspanplatten** 28, 77, 93, 137, 140, 143, 144, 145, 146, 189, 200, 237, 243, 252, 253
- Hochdruck-Schichtstoffplatten** 2, 17, 28, 60, 63, 77, 93, 106, 127, 140, 143, 144, 145, 146, 167, 171, 173, 174, 175, 176, 177, 178, 179, 180, 181, 182, 183, 186, 200, 209, 217, 228, 237, 243, 253
- Hohlkastenelemente** 90
- Holzdachrinnen** 110, 146
- Holzfaserverformteile** 28, 132, 209
- Holzfaserverplatten**
- *Halbharte*- 22, 27, 28, 60, 63, 68, 75, 77, 86, 91, 93, 110, 127, 129, 132, 140, 143, 144, 145, 147, 148, 173, 189, 200, 209, 217, 227, 237, 252, 253, 260, 269, 273
  - *Harte*- 17, 27, 28, 63, 64, 68, 75, 77, 86, 91, 93, 110, 127, 129, 140, 143, 144, 145, 146, 147, 148, 173, 189, 200, 209, 211, 217, 227, 233, 237, 252, 253, 260, 268, 269, 273
  - *Weiche*- 17, 22, 27, 28, 60, 63, 68, 75, 77, 86, 91, 93, 110, 127, 129, 132, 140, 143, 144, 145, 147, 148, 156, 173, 189, 200, 209, 211, 217, 227, 233, 237, 252, 253, 260, 269, 273
- Holzschindeln** 63, 75, 110, 121, 146
- Holzwohle** 77, 117, 127, 148, 167, 171, 173, 193, 217, 253
- Holzwohleplatten** 28, 63, 64, 77, 85, 117, 127, 129, 132, 140, 143, 144, 145, 146, 147, 148, 167, 171, 173, 217, 227, 233, 253, 260
- HPL-Platten** 2, 17, 27, 28, 42, 60, 63, 75, 77, 86, 93, 110, 127, 140, 143, 144, 145, 146, 147, 148, 167, 171, 173, 174, 175, 176, 177, 178, 179, 180, 181, 182, 183, 200, 217, 227, 228, 233, 237, 243, 252, 253, 254, 258
- Konstruktionsvollholz** 6, 18, 28, 46, 49, 55, 60, 68, 70, 77, 86, 93, 120, 123, 127, 129, 132, 143, 144, 145, 146, 147, 148, 162, 171, 173, 174, 175, 176, 177, 178, 179, 180, 181, 182, 183, 203, 209, 217, 218, 227, 228, 233, 238, 240, 245, 249, 253, 268, 273, 279
- Kunstharzpressholz** 28, 77, 93, 140, 148, 171, 200, 254
- Kunststoffbeschichtete Spanplatten** 1, 17, 28, 63, 75, 77, 86, 91, 93, 106, 127, 140, 143, 144, 145, 147, 148, 167, 171, 173, 174, 175, 176, 177, 178, 179, 180, 181, 182, 183, 189, 200, 209, 217, 228, 233, 235, 237, 243, 252, 253, 254, 265
- Leichtbauplatten** 1, 17, 28, 63, 64, 75, 77, 85, 86, 91, 93, 127, 129, 140, 143, 144, 145, 146, 147, 148, 171, 173, 174, 175, 176, 177, 178, 179, 180, 181, 182, 183, 189, 209, 217, 228, 233, 237, 243, 247, 253, 254, 260, 264
- Leimbinder** 6, 14, 18, 28, 55, 60, 68, 77, 86, 90, 93, 110, 120, 122, 123, 127, 132, 140, 143, 144, 145, 146, 161, 162, 171, 172, 173, 174, 175, 176, 177, 178, 179, 180, 181, 182, 183, 197, 203, 209, 217, 229, 235, 237, 238, 240, 249, 253, 268, 269, 273
- Lochplatten** 17, 28, 33, 63, 77, 86, 93, 127, 140, 143, 144, 145, 146, 147, 148, 167, 173, 174, 175, 176, 177, 178, 179, 180, 181, 182, 183, 189, 190, 209, 217, 227, 233, 235, 237, 243, 252, 253, 273
- MDF-Platten** 17, 27, 28, 32, 58, 63, 75, 77, 86, 91, 93, 110, 127, 129, 137, 140, 143, 144, 145, 146, 147, 148, 167, 171, 173, 174, 175, 176, 177, 178, 179, 180, 181, 182, 183, 189, 200, 207, 209, 217, 227, 228, 231, 233, 235, 237, 243, 252, 253, 264, 269, 273
- Mehrschichtplatten** 14, 17, 27, 28, 46, 49, 60, 63, 64, 75, 77, 85, 86, 93, 106, 110, 117, 120, 123, 127, 129, 132, 140, 142, 143, 144, 145, 146, 147, 148, 152, 161, 163, 167, 171, 173, 174, 175, 176, 177, 178, 179, 180, 181, 182, 183, 189, 197, 200, 209, 217, 228, 231, 233, 237, 238, 240, 243, 244, 252, 253, 254, 268, 269, 272
- Mineralisch gebundene Holzwerkstoffe** 17, 28, 75, 77, 85, 86, 93, 117, 127, 132, 140, 143, 144, 145, 147, 167, 171, 173, 174, 175, 176, 177, 178, 179, 180, 181, 182, 183, 200, 209, 217, 227, 228, 233, 237, 243, 252, 253, 254, 273
- Mineralwerkstoffe** 19, 77, 81, 127, 132, 140, 143, 144, 145, 147, 165, 166, 167, 171, 173, 209, 217, 221, 237, 263
- Mittellagen für Sperrholz** 77, 127, 128, 140, 209, 237, 243, 254
- Möbelbauplatten, Regalbauplatten** 17, 27, 28, 60, 62, 63, 77, 91, 93, 110, 123, 127, 137, 140, 142, 143, 144, 145, 146, 147, 148, 152, 167, 171, 173, 189, 190, 195, 209, 217, 237, 253, 254, 269
- Möbelspanplatten** 17, 27, 28, 58, 75, 77, 91, 93, 106, 110, 127, 140, 143, 144, 145, 146, 147, 148, 171, 173, 174, 175, 176, 177, 178, 179, 180, 181, 182, 183, 189, 195, 209, 217, 228, 233, 237, 243, 252, 253, 254, 273
- Multiplexplatten** 17, 28, 58, 63, 75, 77, 86, 93, 110, 127, 128, 129, 137, 140, 143, 144, 145, 146, 147, 148, 171, 173, 174, 175, 176, 177, 178, 179, 180, 181, 182, 183, 189, 200, 209, 217, 227, 228, 233, 235, 237, 243, 252, 253, 254, 264, 268, 273
- Naturholzplatten** 14, 17, 28, 33, 60, 77, 86, 93, 110, 123, 127, 132, 137, 140, 143, 144, 145, 146, 147, 148, 151, 163, 171, 173, 200, 209, 214, 217, 227, 228, 233, 235, 237, 238, 253, 268, 272
- OSB-Platten** 14, 17, 27, 28, 49, 60, 64, 70, 75, 77, 86, 91, 93, 106, 110, 121, 123, 127, 129, 132, 140, 143, 144, 145, 146, 147, 148, 171, 173, 174, 175, 176, 177, 178, 179, 180, 181, 182, 183, 189, 200, 203, 209, 217, 227, 228, 231, 233, 235, 237, 243, 252, 253, 268, 269, 273
- Paneele (Täferbretter)** 5, 17, 28, 33, 58, 60, 63, 75, 77, 86, 93, 110, 132, 140, 143, 144, 145, 146, 147, 148, 151, 152, 167, 171, 172, 173, 174, 175, 176, 177, 178, 179, 180, 181, 182, 183, 189, 190, 200, 209, 217, 220, 227, 231, 233, 237, 243, 245, 252, 253, 269, 273
- Panzerholzplatten** 28, 77, 93, 127, 140, 143, 144, 145, 146, 167, 171, 173, 209, 243, 254
- PFC-zertifizierte Platten** 91
- Platten, andere** 17, 27, 28, 33, 77, 86, 93, 110, 127, 140, 143, 144, 145, 147, 167, 171, 173, 189, 190, 209, 217, 235, 237, 243, 252, 254, 263, 272, 273
- Pressschichtholz, Presssperrholz** 28, 77, 93, 110, 127, 140, 143, 144, 145, 147, 171, 173, 189, 209, 217, 228, 237, 243, 254
- PVC-beschichtete Hartplatten** 1, 17, 28, 77, 91, 93, 127, 140, 143, 144, 145, 148, 171, 173, 189, 209, 217, 237, 253, 273
- Rahmenholz** 5, 6, 14, 18, 49, 60, 68, 75, 77, 86, 93, 123, 127, 132, 140, 143, 144, 145, 146, 147, 148, 162, 163, 171, 172, 173, 189, 203, 209, 217, 227, 233, 236, 237, 238, 240, 245, 253, 256, 272
- Rohspanplatten** 17, 27, 28, 60, 63, 70, 75, 77, 86, 91, 93, 127, 129, 140, 143, 144, 145, 146, 147, 148, 171, 173, 174, 175, 176, 177, 178, 179, 180, 181, 182, 183, 189, 200, 209, 217, 227, 228, 233, 237, 243, 252, 253, 269, 273
- Rundholz lamellenverleimt** 3, 77, 143, 144, 145, 237
- Schalungsplatten** 6, 14, 28, 48, 63, 64, 75, 77, 93, 123, 126, 127, 129, 140, 143, 144, 145, 146, 147, 148, 161, 171, 173, 174, 175, 176, 177, 178, 179, 180, 181, 182, 183, 189, 197, 200, 203, 209, 217, 227, 233, 236, 237, 243, 253, 254, 268, 269, 271, 273, 280
- Schichtholz, Holzleimbauteile** 14, 18, 28, 77, 93, 122, 127, 132, 140, 143, 144, 145, 152, 161, 171, 172, 173, 189, 192, 209, 217, 218, 229, 240, 243, 244, 252, 254, 258, 272
- Schichtstoffplatten** 2, 77, 86, 106, 129, 132, 140, 143, 144, 145, 146, 167, 171, 173, 174, 175, 176, 177, 178, 179, 180, 181, 182, 183, 195, 217, 221, 233, 253, 254
- Spanformteile** 77, 91, 106, 127, 173, 209, 237
- Spanplatten** 17, 27, 28, 60, 63, 70, 75, 77, 86, 91, 93, 106, 110, 127, 129, 140, 143, 144, 145, 146, 147, 148, 171, 173, 174, 175, 176, 177, 178, 179, 180, 181, 182, 183, 189, 200, 209, 217, 227, 228, 231, 233, 235, 237, 243, 252, 253, 269, 273
- Spanplatten, HPL-belegte** 2, 17, 27, 28, 42, 63, 75, 77, 86, 91, 93, 106, 110, 127, 140, 143, 144, 145, 146, 147, 148, 167, 171, 173, 174, 175, 176, 177, 178, 179, 180, 181, 182, 183, 200, 209, 217, 221, 227, 228, 233, 237, 243, 252, 253, 254, 265
- Spanwerkstoffe, andere** 17, 27, 28, 63, 77, 127, 140, 143, 144, 145, 146, 147, 148, 171, 173, 209, 217, 221, 237, 243

**Sperrholz** 17, 28, 32, 63, 75, 77, 86, 93, 110, 121, 123, 127, 128, 132, 140, 143, 144, 145, 146, 147, 148, 171, 173, 174, 175, 176, 177, 178, 179, 180, 181, 182, 183, 189, 200, 209, 217, 220, 227, 228, 231, 233, 235, 237, 243, 252, 253, 254, 268, 273

**Sperrholzformteile** 19, 28, 77, 93, 127, 128, 171, 173, 209, 228, 237, 254

**Sperrholzplatten, andere** 17, 28, 63, 77, 93, 110, 121, 127, 128, 140, 143, 144, 145, 146, 147, 148, 171, 173, 174, 175, 176, 177, 178, 179, 180, 181, 182, 183, 189, 200, 209, 217, 228, 235, 237, 243, 252, 253, 254, 273

**Sperrtüren** 77, 93, 127, 140, 157, 171, 173, 200, 209, 225, 237, 243, 244, 273

**Stabplatten** 17, 28, 33, 77, 93, 127, 132, 140, 143, 144, 145, 146, 147, 148, 171, 173, 189, 200, 209, 217, 228, 237, 243, 244, 252, 253, 254, 264, 269, 273

**Strangpressplatten** 77, 127, 140, 146, 147, 173, 209, 217, 237

**Terrassendielen** 14, 17, 33, 46, 48, 49, 58, 60, 64, 77, 86, 104, 110, 123, 127, 129, 137, 140, 143, 144, 145, 146, 147, 148, 151, 152, 159, 162, 171, 172, 173, 174, 175, 176, 177, 178, 179, 180, 181, 182, 183, 186, 203, 217, 221, 227, 228, 238, 245, 249, 253, 254, 269, 273, 288

**Tischlerplatten** 17, 28, 33, 58, 60, 63, 75, 77, 93, 110, 127, 140, 143, 144, 145, 146, 147, 148, 171, 173, 174, 175, 176, 177, 178, 179, 180, 181, 182, 183, 189, 200, 209, 217, 227, 228, 233, 237, 238, 243, 244, 252, 253, 254, 264, 268, 269, 273

**Verbundplatten** 1, 17, 27, 28, 77, 93, 106, 127, 132, 140, 143, 144, 145, 146, 147, 148, 167, 171, 173, 174, 175, 176, 177, 178, 179, 180, 181, 182, 183, 195, 200, 209, 217, 237, 243, 244, 252, 253, 254, 265, 273, 279

**Verkleidungsspanplatten** 17, 28, 77, 93, 97, 127, 143, 144, 145, 146, 147, 148, 167, 171, 173, 200, 209, 217, 237, 243, 252, 253

**Verlegeplatten** 17, 27, 28, 49, 63, 64, 70, 75, 77, 86, 91, 97, 120, 127, 129, 132, 140, 143, 144, 145, 146, 147, 148, 167, 171, 173, 174, 175, 176, 177, 178, 179, 180, 181, 182, 183, 189, 200, 209, 217, 227, 228, 233, 235, 237, 243, 252, 253, 268, 269, 273

**Verlegespanplatten** 17, 27, 28, 63, 75, 77, 86, 91, 93, 127, 129, 132, 140, 143, 144, 145, 146, 147, 148, 171, 173, 174, 175, 176, 177, 178, 179, 180, 181, 182, 183, 189, 200, 209, 217, 227, 228, 233, 235, 237, 243, 252, 253, 269, 273

**Werkbankplatten** 17, 46, 49, 77, 93, 127, 128, 140, 142, 143, 144, 145, 146, 147, 148, 163, 171, 173, 209, 210, 214, 217, 227, 233, 237, 243, 253, 254, 273

## Furniere

**Bambusfurniere** 4, 58, 77, 82, 127, 148, 171, 228, 264

**Edelfurniere** 4, 58, 61, 75, 77, 82, 92, 110, 127, 143, 144, 145, 146, 148, 155, 167, 171, 189, 200, 201, 220, 228, 254, 264

**Flexfurniere** 17, 82, 127, 171, 254

**Furniere aus Natur- und Presskork** 127, 189

**Furnierkanten** 4, 17, 58, 61, 77, 82, 92, 110, 127, 143, 144, 145, 146, 148, 167, 171, 189, 217, 228, 237, 254

**Messerfurniere** 4, 58, 61, 82, 92, 110, 127, 143, 144, 145, 146, 148, 155, 167, 171, 189, 201, 220, 228

**Mikrofurniere** 127, 143, 144, 145

**Sägefurniere** 4, 58, 82, 92, 110, 127, 143, 145, 146, 148, 151, 152, 171, 189, 220, 228, 235

**Schäl furniere** 4, 58, 82, 110, 127, 128, 143, 144, 145, 146, 148, 155, 167, 171, 189, 201, 220, 228, 264

**Sperrfurniere** 4, 110, 127, 128, 148, 171, 189

**andere Furniere** 4, 54, 58, 82, 92, 110, 127, 143, 144, 145, 146, 148, 155, 167, 189, 228

## Dienstleistungen

**Ablaugen** 198

**CNC**

– *Bearbeitung* 19, 21, 23, 27, 28, 33, 44, 46, 50, 55, 59, 60, 66, 68, 71, 74, 89, 97, 99, 100, 101, 104, 122, 129, 143, 144, 145, 147, 152, 162, 165, 167, 185, 186, 190, 197, 201, 202, 222, 224, 229, 240, 242, 254, 256, 278

– *Fertigung* 21, 23, 27, 28, 33, 46, 50, 55, 59, 60, 66, 68, 71, 89, 97, 99, 100, 101, 104, 106, 122, 152, 162, 165, 167, 185, 197, 202, 242, 256, 278

– *Lohnarbeiten* 19, 21, 23, 33, 44, 46, 50, 55, 60, 66, 71, 74, 89, 97, 99, 100, 101, 104, 105, 152, 162, 165, 185, 190, 201, 202, 222, 242, 249, 256, 278

– *Werkzeugkonzepte* 131, 187, 188

**Deckenmontagen** 7

**Fassadenmontagen** 7

**Fenstermontagen** 7, 41, 65, 113

**Keilzinken** 6, 70, 122, 136, 155, 161, 162, 163, 240, 249

**Küchenmontagen** 7, 65

**Lohnabbund** 49, 71, 104, 105, 124, 132, 135, 146, 162, 186, 197, 218, 240, 249, 256, 279, 283

**Lohnbeschichten** 33, 60, 66, 115, 146, 154, 167, 277

**Lohnbrikettieren** 282

**Lohndämpfen** 46, 126, 172, 194

**Lohnentlacken** 33, 167, 198, 277

**Lohnfurnieren** 4, 146, 152, 165, 167, 201, 220, 294

**Lohnhobeln** 6, 14, 33, 46, 60, 66, 134, 151, 152, 162, 203, 245

**Lohnimprägnieren** 33, 70, 117, 138, 154, 209

**Lohnkonfektion** 47, 151, 152, 165, 167, 218, 233, 261

**Lohnlackieren** 5, 14, 33, 66, 115, 123, 152, 165, 167, 201, 203, 209, 220, 222, 277, 294

**Lohnschnitt** 108, 134, 238, 245, 259

**Lohntrocknen** 5, 6, 60, 61, 70, 78, 105, 110, 123, 126, 134, 146, 151, 152, 154, 172, 194, 213, 238, 239, 240, 245, 256, 259, 283

**Montagedienstleistungen** 7, 47, 52, 65, 104, 125, 126, 218, 224, 230, 273, 276, 286

**Montageschreiner** 7, 65

**Pulverbeschichten** 196, 219, 262

**Reparaturen** 25, 65, 76, 104, 184, 223, 230, 273, 276

**Roboterdienstleistungen** 165

**Schreiner montagen** 7, 65, 151

**Türenmontagen** 7

**Vermietung von Einblasmaschinen** 104, 132, 144, 145, 146, 156

**Werkzeugschärferei** 25, 80, 131, 151, 187, 188, 206, 208, 273

**Zuschnittservice** 2, 6, 17, 26, 27, 28, 60, 70, 86, 97, 104, 105, 106, 123, 126, 127, 134, 138, 143, 144, 145, 146, 148, 152, 154, 162, 163, 164, 165, 167, 172, 173, 174, 175, 176, 177, 178, 179, 180, 181, 182, 183, 186, 200, 203, 209, 217, 218, 220, 222, 227, 228, 231, 233, 235, 237, 238, 245, 256, 259, 268, 272, 273, 283

## Brandschutzmaterialien

**Brandschutzanstrich** 20, 43, 49, 66, 130, 152, 160, 167, 168, 250, 284

**Brandschutzbänder** 9, 10, 11, 12, 24, 40, 57, 98, 112, 119, 130, 153, 160, 169, 173, 200, 210, 212, 216, 233, 237, 248, 266, 290

**Brandschutzbefestigungen** 85, 130, 147, 216, 236, 274

**Brandschutzdecken** 21, 33, 85, 97, 167, 173, 220

**Brandschutzdichtungen** 12, 47, 169, 173

**Brandschutzdichtungsmassen** 45, 48, 112, 119, 130, 143, 144, 145, 147, 153, 160, 169, 173, 199, 212, 216, 233, 237, 248, 250, 266, 269, 290

**Brandschutzelemente** 8, 9, 13, 23, 31, 51, 59, 77, 82, 83, 109, 127, 130, 140, 143, 144, 145, 147, 148, 160, 167, 171, 173, 185, 209, 216, 217, 220, 228, 233, 237, 253, 275, 291

**Brandschutzfenster** 21, 59, 73, 102, 111, 113, 158, 167, 185, 242, 287, 292

**Brandschutzformteile** 3, 59, 128, 167, 257

**Brandschutzgläser** 9, 59, 114, 115, 167, 175, 185, 216, 233

**Brandschutzmittel, Brandschutzfarben** 29, 160, 167

**Brandschutzplatten** 17, 21, 23, 27, 28, 48, 49, 59, 61, 63, 75, 77, 82, 85, 86, 93, 97, 103, 110, 127, 128, 129, 130, 140, 143, 144, 145, 146, 147, 148, 163, 167, 171, 173, 174, 175, 176, 177, 178, 179, 180, 181, 182, 183, 185, 189, 190, 200, 209, 216, 217, 220, 233, 237, 243, 252, 253, 254

**Brandschutzschachtwände** 17, 23, 59, 97, 167, 174, 175, 176, 177, 178, 179, 180, 181, 182, 183, 216, 217

**Brandschutzschnüre** 12, 119, 153, 160, 199, 212, 228

**Brandschutzsilikone** 12, 28, 30, 75, 112, 119, 127, 130, 144, 145, 153, 169, 173, 199, 210, 212, 216, 228, 233, 248, 250, 266, 269, 290

**Brandschutzspritzputz** 130, 167, 216, 250

**Brandschutzträger** 17, 28, 33, 59, 75, 77, 86, 93, 127, 143, 144, 145, 146, 167, 173, 189, 190, 209, 217, 220, 237, 253

**Brandschutztüren** 8, 9, 15, 16, 17, 21, 28, 31, 32, 51, 59, 75, 77, 84, 86, 87, 93, 94, 97, 100, 107, 110, 111, 113, 127, 129, 140, 143, 144, 145, 146, 147, 148, 149, 167, 173, 185, 190, 200, 209, 216, 217, 227, 228, 230, 232, 233, 237, 242, 246, 253, 267, 269, 273, 281, 283, 287, 291

**Brandschutztürschliesser** 9, 56, 59, 88, 96, 112, 169, 173, 185, 209, 210, 291

**Brandschutzwände** 8, 9, 16, 17, 21, 31, 49, 51, 53, 59, 77, 82, 83, 97, 127, 143, 144, 145, 146, 147, 167, 173, 185, 190, 216, 220, 233, 237, 253, 291



	☎	Fax	
<b>1</b>			
1	Anderhalden AG, Kernserstr. 6, 6056 Kägswil	041 660 85 85	041 660 83 20
2	Argolite AG, Ettiswilerstr. 48, 6130 Willisau	041 972 61 11	041 972 61 10
3	Bachmann Holz in Form GmbH, Rotfarb 17, 8730 Uznach	055 280 38 39	055 280 39 89
4	Bollinger Furniere AG, Alte Winterthurerstr. 9, 8309 Nürensdorf	044 838 31 08	044 838 31 00
5	Brühwiler August AG Säge- und Hobelwerk, Hackenbergstr. 3, 8362 Balterswil	071 973 90 10	071 973 90 20
6	Dahinden Sägewerk AG, Kirchrain 20, 6016 Hellbühl	041 469 70 80	041 469 70 81
7	Dietsche Services AG, Schützenwiese 8, 9451 Kriessern	058 1000 300	058 1000 301
8	ENTLA AG, Russacher 14, 6162 Entlebuch	041 480 14 62	041 480 33 62
9	Eurodoor AG, Bruggfeldweg 11, 4147 Aesch	061 338 44 44	061 338 44 45
			<b>74</b>
			<b>22</b>
			<b>69</b>
			<b>10</b>
			<b>27</b>
			<b>23, 74</b>
			<b>21</b>
			<b>43</b>
			<b>41, 53</b>
<b>10</b>			
10	Geweco-Klebit AG, Mühlestr. 6, 8344 Bäretswil	044 825 08 00	044 825 08 11
11	Glutz AG, Segetzstr. 13, 4502 Solothurn	032 625 65 20	032 625 65 35
12	Hanno (Schweiz) AG, Gewerbestr. 10, 4450 Sissach	061 973 86 02	061 973 86 03
13	HEBGO AG, Industriestr. 62, 4657 Dulliken	062 295 54 34	062 295 55 38
14	Holz Stürm AG, Bleicheweg 7, 9403 Goldach	071 844 99 11	071 844 99 10
15	I.D. Individual Doors S.A., Route du Centre 32, 1774 Cousset	026 665 91 91	026 665 91 90
16	JELD-WEN Schweiz AG, Luzernerstr. 48, 5620 Bremgarten	056 648 99 77	056 648 97 01
17	Knecht & Co. AG, Täferstr. 33, 5405 Baden	056 484 55 00	056 484 55 01
18	Leimholz Haag AG, Ahornstr. 5, 9323 Steinach	071 447 17 17	071 447 17 18
19	Meyer AG, Herdern 10, 6373 Ennetbürgen	041 620 16 57	041 620 62 17
			<b>66</b>
			<b>61</b>
			<b>31</b>
			<b>64</b>
			<b>19</b>
			<b>46</b>
			<b>45, 3. Umschlag</b>
			<b>26, 30</b>
			<b>9, 30</b>
			<b>49, 75</b>
<b>20</b>			
20	Remmers AG, Etzelstr. 3, 8856 Tuggen	079 470 30 58	
21	Rigips AG, Gewerbepark, 5506 Mägenwil	062 887 44 44	062 887 44 45
22	Sager AG, Dornhügelstr. 10, 5724 Dürrenäsch	062 767 87 87	062 767 87 80
23	Schärl O. GmbH, Brunnmatt 13, 6264 Pfaffnau	062 756 40 40	062 756 45 45
24	Schätti AG Metallwarenfabrik, Tschachen 2, 8762 Schwanden	055 647 34 11	055 647 34 21
25	Sigrist & Müller AG Holzbearbeitungswerkzeuge, Landstr. 26, 8197 Rafz	043 433 30 80	043 433 30 90
26	Süd-Metall Beschläge Schweiz GmbH, Hauptstr. 99, 6260 Reiden	062 749 22 11	062 749 22 14
27	SWISS KRONO AG, Willisauerstr. 37, 6122 Menznau	041 494 94 94	041 494 94 49
28	sz proholz ag, Flughafenstr. 45, 8153 Rümlang	043 411 70 80	043 411 70 90
29	Teknos Feyco AG, Industriestr. 3, 9487 Gamprin-Bendern	+423 375 94 00	+423 375 94 99
			<b>93</b>
			<b>63, 98</b>
			<b>47, 98</b>
			<b>25</b>
			<b>71</b>
			<b>100</b>
			<b>77</b>
			<b>Titelseite, 29</b>
			<b>17</b>
			<b>89</b>
<b>30</b>			
30	Torex Handels AG, Durisolstr. 1b, 5612 Villmergen	056 622 49 22	056 622 13 63
31	Türenfabrik Brunegg AG, Kirchstr. 3, 5505 Brunegg	062 887 30 50	062 887 30 60
32	Variotec Schweiz AG, Industriestr. 18, 6252 Dagmersellen	062 748 25 00	062 748 25 01
33	WoodWork AG, Industriestr. 8, 4950 Huttwil	062 959 77 77	062 959 77 78
			<b>18, 26, 144, 152</b>
			<b>32, 65</b>
			<b>60</b>
			<b>26, 46, 110</b>
<b>40</b>			
40	3F Engeler & Co., Schnabelsbergstr. 25, 8840 Einsiedeln, 055 412 87 37, Fax 055 412 82 91		
41	4B AG, An der Ron 7, 6281 Hochdorf, 041 914 50 50, Fax 041 914 55 55		
42	Abet AG, Oberfeld 9, 6037 Root, 041 455 60 30, Fax 041 455 60 33		
43	Adler Lack AG, Etzelstr. 5, 8856 Tuggen, 055 465 21 21, Fax 055 465 21 29		
44	Akustik + Raum AG, Tannwaldstr. 101, 4600 Olten, 062 205 24 24		
45	Akzo Nobel Coatings AG, Industriestr. 17a, 6203 Sempach Station, 041 469 67 00, Fax 041 469 67 01		
46	Albiez Holz AG, Baslerstr. 53, 4310 Rheinfelden, 061 831 54 20, Fax 061 831 14 46		
47	Aldec AG, Blumattstr. 9, 6162 Entlebuch, 041 482 80 81, Fax 041 482 80 85		
48	Allmendinger AG, Seestr. 123, 9326 Horn, 071 844 75 75, Fax 071 844 75 10		
49	Alpin Massivholz AG, Aufeldstr. 9, 5300 Turgi, 056 424 24 14, Fax 056 424 24 28		

## Unser Angebot:



## Unsere Dienstleistung:

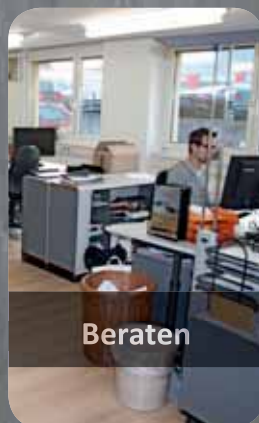

### sz proholz ag

Flughofstrasse 45  
8153 Rümlang, ZH  
www.szproholz.ch

I: 043 411 70 80  
F: 043 411 70 90  
info@szproholz.ch

### Öffnungszeiten

**Montag - Freitag**  
07.00 – 12.00 Uhr  
13.00 – 17.00 Uhr

**Samstag**  
Nach Vereinbarung

- 50** Alpnach Küchen AG Betrieb Pfaffnau, Bergackerweg 5, 4802 Strengelbach, 062 746 86 86, Fax 062 746 86 87
- 51 Alpnach Norm-Schränkelemente AG, Hofmättelstr. 2a, 6055 Alpnach Dorf, 041 672 99 11, Fax 041 672 99 01
- 52 AM GmbH, Hungerbühlstr. 7, 8424 Embrach, 043 444 14 40, Fax 043 444 14 42
- 53 AMINA Products GmbH, Luzernerstr. 91, 5630 Muri, 056 670 96 60, Fax 056 670 96 61
- 54 Amorim Flooring (Switzerland) AG WICANDERS, Chamerstr. 12b, 6300 Zug, 041 726 20 20, Fax 041 711 20 27
- 55 APM R+D Sàrl, Grand Rue 10, 2823 Courcelon, 078 712 48 48, Fax 032 499 00 52
- 56 Apparatbau J.Schmid AG, Bernstr. 5, 4665 Oftringen, 062 797 26 55, Fax 062 797 62 70
- 57 ASTORplast AG, Zürichstr. 59, 8840 Einsiedeln, 055 418 37 37, Fax 055 418 37 38
- 58 Atlas Holz AG, Fährhüttenstr. 1, 9477 Trübbach, 081 750 23 23, Fax 081 750 23 20
- 59 Bach Heiden AG, Weidstr. 4a, 9410 Heiden, 071 898 82 30, Fax 071 898 82 31
- 60** Balteschwiler AG, Kaisterstr. 3, 5080 Laufenburg, 062 869 41 11, Fax 062 869 41 91
- 61 Banderet AG Schnittholz + Furniere, Landquartstr. 88, 9320 Arbon, 071 447 88 47, Fax 071 447 88 45
- 62 Bard AG, Dammstr. 56, 4142 Münchenstein, 061 416 90 00, Fax 061 416 90 10
- 63 Bauhag, An der Reuss, 6038 Gisikon, 041 455 55 55, Fax 041 455 55 65
- 64 Baumaterial Späth AG, Falkensteinerstr. 13, 4132 Muttenz, 061 641 13 51, Fax 061 641 18 92
- 65 Baumgartner Peter Schreinermontagen AG, Lagerstr. 4, 9200 Gossau, 071 385 53 55
- 66 Baur Fritz Holzzeugnisse GmbH, Gewerbestr. 3, D-79872 Bernau, +49 7675 90808-0, Fax +49 7675 90808-19
- 67 Bauwerk Parkett AG, Neudorfstr. 49, 9430 St. Margrethen, 071 747 74 74, Fax 071 747 74 75
- 68 best wood SCHNEIDER GmbH, Bucherstr. 10, 9556 Affeltrangen, 071 918 79 79, Fax 071 918 79 78
- 69 Bietenholz + Müller GmbH, Konstanzerstr. 69, 9500 Wil, 071 910 21 51, Fax 071 910 21 53
- 70** Birrer Holz AG, Sägerei, 6133 Hergiswil b. Willisau, 041 979 11 42, Fax 041 979 15 72
- 71 BISANG AG, Erlistr. 8, 6403 Küssnacht am Rigi, 041 850 78 78, Fax 041 850 76 86
- 72 Blumer \*BSB AG, Eisingli 1221, 9103 Schwellbrunn, 071 353 04 55, Fax 071 353 04 53
- 73 Blumer Techno Fenster AG, Schönengrundstr. 1, 9104 Waldstatt, 071 353 09 53, Fax 071 351 50 70
- 74 Bowag GmbH, Stockbergstr. 7, 8856 Tuggen, 055 445 21 21, Fax 055 445 21 23
- 75 BR Bauhandel AG, Industriest. 11, Postfach 224, 3210 Kerzers, 031 750 73 73, Fax 031 750 73 79
- 76 Brauchli J. AG, Allmendstr. 4, 6210 Sursee, 041 926 09 00, Fax 041 926 09 09
- 77 Braun AG, Mooswiesstr. 16, 9201 Gossau, 071 388 71 71, Fax 071 388 71 88
- 78 Breitenmoser Gebr. AG Sägerei / Transporte, Kengelbach, 9615 Dietfurt, 071 983 26 26, Fax 071 983 29 31
- 79 Bühlmann AG, Giessenstr. 11b, 8953 Dietikon, 044 400 45 05, Fax 044 400 45 09
- 80** BW AG Werkzeuge Schärfdienst, Sagenstr. 17, 6252 Dagmersellen, 062 756 44 44, Fax 062 756 44 42
- 81 CORISTAL AG, Grossmattstr. 14, 8964 Rudolfstetten, 056 631 70 70, Fax 056 631 77 75
- 82 De Ligno AG Steiner Holz, Suhrhardweg 18, 5102 Rapperswil, 062 889 20 00, Fax 062 889 20 09
- 83 Denios AG, Mythenstr. 4, 5430 Wettingen, 056 417 60 60, Fax 056 417 60 61
- 84 Diem AG, Schreinerai, 9315 Neukirch-Egnach, 071 477 22 32, Fax 071 477 27 39
- 85 Dietrich Isol AG, Industriest. 1b, 3700 Spiez, 033 655 60 60, Fax 033 655 60 61
- 86 Döbeli Holz AG, Sigismühle 4, 5703 Seon, 062 769 70 30, Fax 062 769 70 40
- 87 Dörig Metallbau AG, St. Pelagibergstr. 20, 9205 Waldkirch, 071 434 60 20
- 88 dormakaba Schweiz AG, Mühlebühlstr. 23, 8620 Wetzikon, 0848 85 86 87, Fax 044 931 63 85
- 89 Drechslerei Stich AG, Schulstr. 339, 4245 Kleinlützel, 061 771 06 02, Fax 061 771 06 45
- 90** Egg Holz Kälin AG, Eggerstr. 1, 8847 Egg, 055 418 90 82, Fax 055 418 90 84
- 91 EGGER Holzwerkstoffe Schweiz GmbH, Rosenstr. 2, Postfach 1350, 6011 Kriens, 041 349 50 00, Fax 041 349 50 01
- 92 Eichenberger + Lüscher AG, Untere Brühlstrasse, 4800 Zofingen, 062 751 54 79, Fax 062 751 42 58
- 93 Eisenring Gebr. AG, Flawilerstr. 18, 9201 Gossau, 071 388 19 00
- 94 Elkuch Eisenring AG, Unterdorfstr. 26, 9243 Jonschwil, 071 929 75 75, Fax 071 929 75 76
- 95 Emmenegger Sägerei GmbH, Dorf 7, 6113 Romoos, 041 480 29 48, Fax 041 480 34 48
- 96 Engel F. + H. AG, Gottstattstr. 16, 2500 Biel, 032 346 16 16, Fax 032 346 16 60
- 97 Eternit (Schweiz) AG, 8867 Niederurnen, 055 617 11 11, Fax 055 617 12 73
- 98 etm Elsasser Türen Management, Hauptstr. 89, 4853 Murgenthal, 062 926 32 66, Fax 062 926 21 15
- 99 EUROSTARO AG, Industriest. 81, 6034 Inwil, 041 449 60 60, Fax 041 448 26 41

## Einweg-Hebegurten für Elementbau



**Längen:** 0.50 m / 0.75 m / 1.00 m  
**Breite:** 50 mm  
**Traglast:** 750 kg

**TOREX AG**

Durisolstrasse 1B Tel 056 622 49 22 info@torex.ch  
 5612 Villmergen Fax 056 622 13 63 www.torex.ch

### Sehr wirtschaftlich und natürlich

Kielsteg ist ein Bauelement aus Holz. Aus einem Ober- und Untergurt aus Fichtenholz sowie Stegen aus Sperrholz wird ein Bauelement mit herausragenden Leistungseigenschaften industriell gefertigt. Die Firma Holz Sturm hat es beispielsweise bei der Produktionsstätte Bayerl-Demmelhuber eingesetzt.



### Kielsteg

Die Frage nach der Zukunft des Bauens mit Holz wird mit der Frage nach Leichtbausystemen einhergehen müssen, ist man bei Holz Sturm in Goldach überzeugt. Aufgelöste Tragstrukturen, welche die ökologischen und ressourcenschonenden Anforderungen bei gleicher technischer Leistungsfähigkeit erfüllen, können die Antwort sein. Geringe Bauteilmassen sind meist mit geringerem Energieaufwand in der Herstellung, dem Transport und der Montage des Produkts verbunden. Gerade wegen seiner ausgezeichneten Be- und Verarbeitbarkeit lässt sich der Naturwerkstoff je nach Verwendung gut mit anderen Werkstoffen kombinieren.

### Flexibel und grosszügig

Kielsteg-Bauelemente sind eine neue Form von Leichtbauelementen für den konstruktiven Ingenieurholzbau. Die extrem schlanken Stege aus flexiblem Plattenmaterial, wie Sperrholz oder OSB, bilden ein robustes Fachwerk und ermöglichen ein beinahe unbegrenzt skalierbares System. Dies ermöglicht es, statische Einfeldsysteme wie Dachkonstruktionen von bis zu 22 m sowie weit auskragende Konstruktionen zu realisieren. Am Beispiel der Produktionsstätte Bayerl-Demmelhuber zeigt sich, dass die hohen Anforderungen an eine ästhetische Architektur mit flexiblen und grosszügigen Raumkonzepten und grossen Spannweiten ideal und wirtschaftlich mit Holzkonstruktionen zu lösen sind. In den letzten Jahren haben sich Kielsteg-Bauelemente besonders bei Gewerbebau, Schulbauten

und Mehrzweckhallen mit Spannweiten von 15 bis 24 m bewährt. Die Kielsteg-Elemente werden im Einfeldsystem ohne zusätzliche Primärstruktur vor Ort schnell, einfach und in kürzester Zeit montiert.



#### Der Leidenschaft Holz verfallen

Holz wächst über Jahrzehnte. Es ist ein eigenwilliges und wunderbares Naturprodukt, das in vielen Bereichen des Alltags für angenehme Atmosphäre sorgt. Holz Stürm ist der Leidenschaft Holz seit 1842 verfallen. Über Generationen hat das Unternehmen im Team Wissen und Substanz aufgebaut und immer wieder Chancen mutig und engagiert angepackt. Von diesem Schatz können die Kunden bis heute profitieren. Ebenso kommt den Kunden zugute, dass das Unternehmen vollkommen unabhängig agieren kann, über umfassende Lager und einen einwandfreien Maschinenpark verfügt. «Dieses Kapital setzen wir gerne, schnell und flexibel für die kleinen und grossen Wünsche unserer Kunden ein», sagt Holz Stürm.

Holz Stürm AG  
Bleicheweg 7  
9403 Goldach  
Telefon 071 844 99 11  
Fax 071 844 99 10

info@holzstuerm.ch  
www.holzstuerm.ch

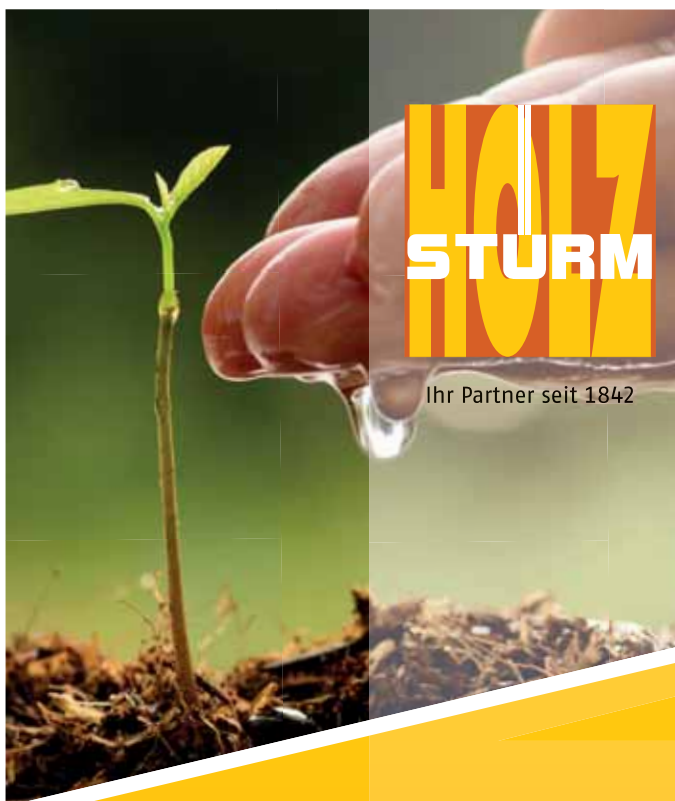

- Hobelwerk
- Holzhandel
- Färberei



**Holz Stürm AG**  
Bleicheweg 7  
CH-9403 Goldach  
Tel. +41 71 844 99 11  
Fax +41 71 844 99 10  
www.holzstuerm.ch

- 100** Fährdrich Jakob, Luzernerstr. 62, 6353 Weggis, 041 390 14 32, Fax 041 390 14 43  
 101 Feldmann + Co. AG, Kirchenfeldstr. 35, 3250 Lyss, 032 387 13 30, Fax 032 384 42 35  
 102 Fenster Bünter AG, Brisenstr. 2, 6382 Büren, 041 619 70 80, Fax 041 619 70 81  
 103 Fermacell GmbH, Südstr. 4, 3110 Münsingen, 031 724 20 20, Fax 031 724 20 29  
 104 Flück Holzbau AG, Pünten 6, 8602 Wangen b. Dübendorf, 044 805 60 60, Fax 044 805 60 61  
 105 Flütsch Holz AG, Sägenstr. 8, 7302 Landquart, 081 300 07 60  
 106 Formex AG, Grüngenstr. 19, 4416 Bubendorf, 061 935 22 11, Fax 061 935 22 55  
 107 Franke Industrie AG, Dorfbachstr. 2, 4663 Aarburg, 062 787 31 31, Fax 062 791 67 61  
 108 Fretz Roland Sägerei und Holzhandel, Mettlen, 9642 Ebnat-Kappel, 071 993 21 80  
 109 Frinorm AG, Föhrenweg 9, FL-9496 Balzers, +423 384 23 66, Fax +423 384 23 35

- 110** FSS Furnier- und Schnittholz Schweiz, Riedlöserstr. 5, 7302 Landquart, 081 750 15 50, Fax 081 750 15 51  
 111 GAWO Gasser AG, Entlebucherstr. 46, 6110 Wolhusen, 041 492 60 90, Fax 041 492 60 91  
 112 Geiser Rudolf AG, Chasseralstr. 12, 4900 Langenthal, 062 916 15 15, Fax 062 916 15 00  
 113 Gerber-Vogt AG, Binningerstr. 107, 4123 Allschwil, 061 487 00 00, Fax 061 487 00 05  
 114 Glas Marte GmbH, Brachsenweg 39, A-6900 Bregenz, +43 5574 6722-0, Fax +43 5574 6722-55  
 115 Glas Reinhard AG, Sonnmattthof 1, 6023 Rothenburg, 041 319 40 00, Fax 041 319 40 01  
 116 Gmür Holzbau AG, Arvenbühlstr. 44, 8873 Amden, 055 611 53 00, Fax 055 611 53 01  
 117 Grob Paul AG, Neustadtstr. 6, 8317 Tagelswangen, 052 235 16 16, Fax 052 235 16 17  
 118 GUIGNARD Parkett AG, Zürcherstr. 37, 8852 Altendorf, 055 451 85 85, Fax 055 451 85 86  
 119 Gyso AG, Steinackerstr. 34, 8302 Kloten, 043 255 55 55, Fax 043 255 55 65

- 120** Haas Fertigbau GmbH, Industriestr. 8, D-84326 Falkenberg, +49 8727 18-585, Fax +49 8727 18-554  
 121 Haas Holz AG, Dorfstrasse, 3377 Walliswil, 032 631 70 40, Fax 032 631 12 94  
 122 Häring & Co. AG, Sisslerstr. 15, 5074 Eiken, 062 826 86 86, Fax 062 826 86 87  
 123 Hartweg AG, Furtbachstr. 3, 8107 Buchs, 044 847 10 47, Fax 044 847 10 74  
 124 Haupt AG, Rosswöschstr. 28, 6017 Ruswil, 041 496 77 77, Fax 041 496 77 78  
 125 HBT-ISOL AG, Wohlerstr. 41, 5620 Bremgarten, 056 648 41 11, Fax 056 648 41 18  
 126 Hedinger AG, Sägewerk - Holzhandlung, 8217 Wilchingen, 052 687 01 20, Fax 052 687 01 38  
 127 Herzog-Elmiger AG, Amstutzweg 8, 6010 Kriens, 041 317 50 50, Fax 041 317 50 59  
 128 Hess & Co. AG, Hirschweg 6, 5312 Döttingen, 056 268 75 75, Fax 056 268 75 76  
 129 HG Commerciale, Stauffacherquai 46, 8022 Zürich, 044 296 62 11

- 130** Hilti (Schweiz) AG, Soodstr. 61, 8134 Adliswil, 0844 84 84 85, Fax 0844 84 84 86  
 131 Hohl Arnold AG, Werkzeugschärferei, Letzliwiesstr. 2, 9604 Lütisburg, 071 931 37 60, Fax 071 931 11 45  
 132 Holz & Funktion AG, Kreuzmatt 2, 6242 Wauwil, 041 984 13 00, Fax 041 984 13 01  
 133 Holz Bachmann AG, Weierhus, 6026 Rain, 041 458 11 82, Fax 041 458 16 06  
 134 Holz CS AG, Austr. 19, 3205 Gümmenen, 031 751 01 33, Fax 031 751 00 75  
 135 Holzabbund Wädenswil, Aamühle, 8820 Wädenswil, 044 683 21 65, Fax 044 683 21 69  
 136 Holzbau Hunziker AG, Schiltwald 600, 5046 Walde, 062 726 21 26, Fax 062 726 21 64  
 137 Holz-Import Hämmerli AG, Jonastr. 13c, 8636 Wald, 055 937 44 55, Fax 055 937 53 12  
 138 Holzimprägnierwerk AG, St. Pelagibergstr. 34, 9205 Waldkirch, 071 433 10 33, Fax 071 433 10 86  
 139 Holzleimbau Hüsser AG, Oberebenestr. 22, 5620 Bremgarten, 056 648 30 60, Fax 056 648 30 61

- 140** Holzplatten AG, Weberütistr. 10, 8833 Samstagern, 044 786 90 60, Fax 044 786 90 61  
 141 Holzpunkt AG, Felseneggstr. 1, 8492 Wila, 052 397 20 20, Fax 052 397 20 25  
 142 Holzwerk Spezialitäten AG, Industriestr. 1, 9462 Montlingen, 071 763 72 80, Fax 071 763 72 81  
 143 Holzwerkstoffe Britsch AG, Kantonsstr. 410, 3900 Gamsen, 027 923 18 46, Fax 027 924 37 41  
 144 Holzwerkstoffe Dünner AG, Zürcherstr. 335, 8500 Frauenfeld, 052 630 07 80, Fax 052 630 07 89  
 145 Holzwerkstoffe Frauenfeld AG, Zürcherstr. 335, 8500 Frauenfeld, 052 723 40 40, Fax 052 723 40 77  
 146 Holzwerkstoffe Gfeller AG, Riedlöserstr. 5, 7302 Landquart, 081 300 66 00, Fax 081 300 66 01  
 147 Holzwerkstoffe Nottter AG, Oberebenestr. 57, 5620 Bremgarten, 056 633 53 54, Fax 056 633 54 07  
 148 Holzwerkstoffe Reiden AG, Industriestr. 11, 6260 Reiden, 062 758 25 25, Fax 062 758 36 73  
 149 Hörmann Schweiz AG, Nordringstr. 14, 4702 Oensingen, 0848 463 762



**WOLF-SPÄNESILO** aus Stahl-Beton. Optimale Funktion mit höchstem Sicherheitsstandard

**WOLF-NAGELPLATTEN**  
Die wirtschaftliche moderne, zuverlässige Holzverbindung

[www.wolfssystem.ch](http://www.wolfssystem.ch)

## Schreiner-Montagen vom Spezialisten: Von 6 Standorten in der ganzen Schweiz – direkt auf Ihre Baustelle

Von 6 Standorten in der Schweiz sind wir in kürzester Anfahrtszeit an jedem Ort in der Schweiz. Diese regionale Verankerung macht es für unsere Kunden einfach – heute buchen und schon morgen auf Ihrer Baustelle, ohne lange Anfahrtszeiten, direkt! Zudem können bei extremen Einsätzen Spezialisten oder zusätzliche Kapazitäten aus den 6 Montagezentren mit auf Ihrer Baustelle zum Einsatz kommen, ein Anruf genügt!



*Schnell und kompetent! Über 500 MontageProfis, vom Zimmermann über den Schreiner bis neu auch Fassadenbauer, stehen für Sie bereit.*

### Über 500 bestausgebildete MontageProfis mit kompletter Topausrüstung

Dank täglichem Einsatz auf Baustellen verfügen die MontageProfis über eine umfassende Erfahrung und montieren sehr rationell. Ob Zimmermann, Schreiner oder neu auch Fassadenbauer: Nutzen Sie die Vielfalt unserer Montagemitarbeiter. Das Profiwerkzeug und der komplett ausgestattete Montagewagen erhöhen die Effizienz. Für Spezialaufgaben stehen innovative Werkzeuge und exklusive Ausrüstungen in unserem grossen Werkzeuglager zur Verfügung. Ob Glas, Metall, Kunststoff oder Stein, die MontageProfis haben für jedes Material Lösungen parat.

### Ein Preis und unser Wort gilt – 30 Jahre Erfahrung machen sich für Sie bezahlt

Die Dietsche MontageProfis realisieren seit über 30 Jahren Schreiner- und Fassadenmontagen. Ob bei der Offerte, beim Ausmessen oder bei den Vorbereitungsarbeiten, immer wieder erkennt man die Professionalität der Montagespezialisten. Vertrauen Sie diesen echten Profis, es rechnet sich sofort.

## Der Termin gilt – Verlässlichkeit als Prinzip

Bei Ladeneröffnungen, Hotels oder bei Wohnungen – eigentlich immer – der Termin drückt, der Stress wird grösser. Durch die intensive Zusammenarbeit mit den Dietsche MontageProfis kann rechtzeitig reagiert und die Montagekapazität erhöht werden. Das bringt zuverlässige Flexibilität und garantiert Ihren Termin! Ob acht Gruppen à acht Monteuren für den Innenausbau eines grossen Hotels in Davos oder zwei MontageProfis, die einen Parkettboden in einem Mietshaus in Zürich realisieren: Sie schöpfen immer aus einem Pool von über 500 bestens ausgebildeten Mitarbeitern aus sechs Standorten in der ganzen Schweiz. Täglich, jederzeit – seit 1984, Montage aus Leidenschaft.



*Wir sind schnell vor Ort! Dank 6 Standorten und einer hohen Mobilität, verbunden mit voll ausgestatteten Montagewagen.*

## Neu: Jetzt auch FassadenProfis

Wir kennen uns mit Fassaden aus und sind durch regelmässige Weiterbildung immer auf dem neuesten Stand! Die heutigen Fassadenkonstruktionen bestehen aus den verschiedensten Bekleidungsmaterialien. Ob aus Stahl, Holz, Glas oder Aluminium, Fas-

saden fordern hohe Präzision und ein millimetergenaues Arbeiten. Unsere FassadenProfis stellen Ihnen ihr Fachwissen gern vor Ort zur Verfügung und helfen mit, dass die Fassade alle Ansprüche an Funktionalität und Ästhetik erfüllt.

## Ein Telefonat genügt und morgen sind MontageProfis auf Ihrer Baustelle

250 voll ausgestattete Montagewagen stehen bereit und sind sofort einsatzbereit. Diese beispiellose Flexibilität ist unser Erfolgsrezept. Springen Sie mit auf – lassen Sie uns kalkulieren und fordern Sie ein Angebot an und ein komplettes Team steht schon bald auf Ihrer Baustelle.

Dietsche MontageProfis AG  
Schützenwiese 8  
9451 Kriessern  
Telefon +41 58 1000 300

Dietsche MontageProfis ZH AG  
Dammstrasse 21+23  
8112 Otelfingen  
Telefon +41 58 1000 350

Dietsche MontageProfis ZG AG  
Bösch 45  
6331 Hünenberg  
Telefon +41 58 1000 360

Dietsche MontageProfis ZG AG  
Rte du Crochet 14  
1267 Givisiez  
Telefon +41 58 1000 370

Dietsche MontageProfis ZG AG  
Netzibodenstrasse 23  
4133 Pratteln  
Telefon +41 58 1000 380

Dietsche MontageProfis AG  
Im Dreispitz 1  
8586 Erlen  
Telefon +41 58 1000 390

[info@montageprofis.ch](mailto:info@montageprofis.ch)  
[www.montageprofis.ch](http://www.montageprofis.ch)



### Dietsche MontageProfis AG

Schützenwiese 8

9451 Kriessern

T +41 58 1000 300

Otelfingen ZH T +41 58 1000 350

Hünenberg ZG T +41 58 1000 360

Givisiez FR T +41 58 1000 370

Pratteln BL T +41 58 1000 380

Erlen TG T +41 58 1000 390

[info@montageprofis.ch](mailto:info@montageprofis.ch)

[www.montageprofis.ch](http://www.montageprofis.ch)

**6 Standorte**  
Einer auch in  
Ihrer Nähe!

## Warum unsere Offerten Sie immer überzeugen werden!

- 1. Kosten sparen:** Wir machen nichts anderes als Montagen, alle Mitarbeiter und Maschinen sind zu 100% auf Montage fixiert. Die Routine macht sich bezahlt.
- 2. Nähe und Flexibilität:** Mit 500 Mitarbeitenden an 6 Standorten in der Schweiz sind wir nahe bei Ihnen und schnell auf Ihrer Baustelle, jederzeit.
- 3. Effiziente Montage:** Alle MontageProfis sind Fachleute und haben Ihre Werkstatt stets dabei, das spart Zeit und Geld und bringt viel Effizienz.

**Drei Gründe, warum Sie jetzt eine Kalkulation bei uns einholen sollten! Ein Anruf genügt.**

**Montage ist unsere Leidenschaft. Seit 1984**

- 150** Hosp & Flückiger AG, Bauelenzelgstr. 20, 8193 Eglisau, 044 271 65 21, Fax 044 271 65 22
- 151 Hüsler Massivholz AG, Neumüli 5, 6017 Ruswil, 041 496 70 00, Fax 041 496 70 07
- 152 HwR AG, Moos 1, 3772 St. Stephan, 033 729 16 20, Fax 033 729 16 26
- 153 IBZ Industrie AG, Webereistr. 68, 8134 Adliswil, 044 711 10 90, Fax 044 711 10 91
- 154 Imprägnierwerk Willisau, Steinmatt, Postfach, 6130 Willisau, 041 972 80 00, Fax 041 972 80 06
- 155 Interholco AG, Schutzengelstr. 36, 6340 Baar, 041 767 03 03, Fax 041 767 03 00
- 156 isofloc AG, Soorpark, 9606 Bütschwil, 071 313 91 00
- 157 Jäggi AG Türen und Schreinerei, Baselstr. 85 - 87, 4144 Arlesheim, 061 706 96 00, Fax 061 706 96 01
- 158 Jansen AG, Industriestr. 34, 9463 Oberriet, 071 763 91 11
- 159 joma-Holztterrassen GmbH, Rebenackerstr. 4, 8564 Engwilen, 071 669 30 20
- 160** Jud Bau-Stoffe + Systeme GmbH, Kasernenstr. 88a, 9100 Herisau, 071 311 82 16, Fax 071 311 82 17
- 161 Kämpf AG Planung und Holzbau, Suhrhardweg 6, 5102 Rapperswil, 062 889 16 00, Fax 062 889 16 01
- 162 Kaufmann Oberholzer AG, Feldstr. 6, 9215 Schönenberg, 071 644 92 92, Fax 071 644 92 64
- 163 Keilzinkwerk Hunkeler AG, Unterdorf 18, 6246 Altishofen, 062 834 44 99, Fax 062 834 44 90
- 164 Keiser Xaver Zimmerei Zug AG, Chollerstr. 30, 6300 Zug, 041 740 16 16, Fax 041 740 16 60
- 165 Keller Züberwangen AG, Ebnifeld 2, 9523 Züberwangen, 071 945 90 90, Fax 071 945 90 91
- 166 Kläusler Toni, Bruggacherstr. 18, 8117 Fällanden, 044 825 31 79, Fax 044 825 39 77
- 167 Knauf AG, Kägenstr. 17, 4153 Reinach, 058 775 88 00, Fax 058 775 88 01
- 168 Knuchel Farben AG, Steinackerweg 11, 4537 Wiedlisbach, 032 636 50 40, Fax 032 636 50 45
- 169 KOCH Group AG, Birgistr. 3, 8304 Wallisellen, 044 877 78 79, Fax 044 877 78 00
- 170** KOFMEHL AG, Tulpenweg 15, 4553 Subingen, 032 614 16 77, Fax 032 614 35 08
- 171 Küchler AG, Industriestr. 3, 8952 Schlieren, 044 738 31 01, Fax 044 738 31 31
- 172 Küng Gebr. AG Säge- und Hobelwerk, Menznauerstr. 17, 6130 Willisau, 041 970 16 16, Fax 041 970 39 16
- 173 Küng Platten AG, Menznauerstr. 15, 6130 Willisau, 041 972 76 76, Fax 041 972 76 77
- 174 Kuratle & Jaecker AG, Bahnhofstr. 311, 5325 Leibstadt, 058 470 60 60, Fax 058 470 60 61
- 175 Kuratle & Jaecker AG, Hauptstr. 181, 8272 Ermatingen, 071 663 71 71, Fax 071 663 71 81
- 176 Kuratle & Jaecker AG, Industrie Nord 8, 5643 Sins, 041 789 61 61, Fax 041 789 61 60
- 177 Kuratle & Jaecker AG, Industriestr. 1, 4704 Niederbipp, 032 626 00 00, Fax 032 626 00 09
- 178 Kuratle & Jaecker AG, Industriestr. 24, 5036 Oberentfelden, 062 737 70 20, Fax 062 737 70 30
- 179 Kuratle & Jaecker AG, Industriestr. 25, 9430 St. Margrethen, 071 747 82 82, Fax 071 747 82 92
- 180** Kuratle & Jaecker AG, Industriestr. 3, 9542 Münchwilen, 071 969 55 00, Fax 071 969 55 09
- 181 Kuratle & Jaecker AG, Müllibachstr. 40, 8107 Buchs, 058 470 63 10
- 182 Kuratle & Jaecker AG, Rehhagstr. 154, 3018 Bern, 031 985 33 33, Fax 031 985 33 50
- 183 Kuratle & Jaecker AG, Wölferstr. 17, 4414 Füllinsdorf, 061 906 55 55, Fax 061 906 55 50
- 184 Kyocera Senco Schweiz AG, Tödistr. 48, 8810 Horgen, 043 244 10 50
- 185 Lehmann Arnegg AG, Bächigenstr. 12, 9212 Arnegg, 071 388 99 88, Fax 071 388 99 89
- 186 Lehmann Holzwerk AG, Erlenhof, 9200 Gossau, 071 388 58 00, Fax 071 388 58 01
- 187 Leitz GmbH, Hardstr. 2, 5600 Lenzburg, 062 886 39 39, Fax 062 886 39 40
- 188 Leuco AG, Neudorfstr. 69, 9430 St. Margrethen, 071 747 80 80, Fax 071 747 80 74
- 189 Leuenberger Samuel Holz AG, In der Euelwies 33, 8406 Winterthur, 052 222 63 80, Fax 052 222 63 81
- 190** Lignokustik AG, Unterhaldenstr. 32, 8717 Benken, 055 293 24 00, Fax 055 293 24 01
- 191 Lignotrend Produktions GmbH, Landstr. 25, D-79809 Weilheim-Bannholz, +49 7755 9200-0, Fax +49 7755 9200-55
- 192 Lignotrend Schweiz, Kreuzmatt 2, 6242 Wauwil, 041 984 13 09, Fax 041 984 13 01
- 193 Lindner Suisse GmbH, Bleikenstr. 98, 9630 Wattwil, 071 987 61 51, Fax 071 987 61 59
- 194 Lötscher Richard AG, Kirchbergstr. 204, 3400 Burgdorf, 034 422 34 39, Fax 034 423 34 39
- 195 M. Kaindl KG, Kaindlstr. 2, A-5071 Wals, +43 662 85 88 0, Fax +43 662 85 13 31
- 196 Mayer & Co Beschläge GmbH, Alpenstr. 173, A-5020 Salzburg, +43 662 6196 1457, Fax +43 662 6196 881458
- 197 Mayr-Melnhof Holz Reuthe GmbH, Vorderreuthe 57, A-6870 Reuthe, +43 5574 804, Fax +43 5574 804 143
- 198 Meier Oberflächen AG, Im Hard 4, 8197 Rafz, 043 433 44 00, Fax 043 433 44 29
- 199 merz + benteli ag, Freiburgstr. 616, 3172 Niederwangen, 031 980 48 48, Fax 031 980 48 49



## Argoplax

Wir **belegen** Argolite HPL-Schichtstoffplatten auf verschiedenste Trägermaterialien wie Span-, MDF-, Sperrholz- und Brandschutzplatten, Türen usw.

ARGOPLAX – das hochwertige individuelle dekorative Plattenmaterial, schnell und kostengünstig, fragen Sie uns an...

**HPL Werk**  
041 972 61 11  
verkauf@argolite.ch  
www.argolite.ch

**Argolite**

## Seit 120 Jahren ein verlässlicher Partner für den Forst und für die Kundschaft

Ende 1898 kaufte Jakob Dahinden aus Schüpfheim den Sägewerksbetrieb samt Knochenmühle in Hellbühl. Am 2. Januar 1899 zog er mit der Familie in die «Schwyngrubensäge» ein. Es stand ihm eine Einfachgattersäge zur Verfügung, welche mittels Wasserkraft angetrieben wurde ...



So beginnt der spannende Text aus der langen Firmengeschichte. Seit diesen 120 Jahren ist die Dahinden Sägewerk AG ein verlässlicher Partner für den Forst wie für die Kundschaft.

Die kontinuierliche Entwicklung des Betriebes sowie laufende Investitionen und Innovationen machten aus dem kleinen Sägewerksbetrieb ein stattliches Unternehmen, welches national einen hervorragenden Ruf genießt.



### Dahinden Holz ist in folgenden Bereichen tätig

- Betrieb Sägewerk
- Herstellung Holzleimprodukte
- Holzweiterverarbeitung
- Lohnarbeiten
- Holzhandel
- Produktion Holzenergie



Für alle Geschäftspartner ganz wichtig zu wissen ist, dass Dahinden Holz sämtliche Produkte aus 100 % Schweizer Holz herstellt. Das Rundholz wird dabei ausschliesslich aus Schweizer Wäldern bezogen.

Dahinden Sägewerk AG  
Kirchrain 20  
6016 Hellbühl  
Telefon 041 469 70 80  
Fax 041 469 70 81

info@dahinden-holz.ch  
www.dahinden-holz.ch



## Dahinden Holz

### Fortschrittliche und kundenorientierte Leistungen

für einen erstklassigen Service und Qualitätsprodukte aus 100% Schweizer Holz.

Schweizer Holz  
**100%**  
Dahinden

**DAHINDEN SÄGEWERK AG**  
Sägewerk, Holzhandlung & Holzleimbau  
CH-6016 Hellbühl  
T +41 (0)41 469 70 80  
www.dahinden-holz.ch



- 200** Michel + Jenni AG, Hühnerhubelstr. 69, 3123 Belp, 031 818 18 12, Fax 031 818 18 10  
 201 Möbelfabrik Würenlingen AG, Döttingerstr. 15, 5303 Würenlingen, 056 297 30 20, Fax 056 297 30 29  
 202 mobil Werke AG, Littenbachstr. 1, 9442 Berneck, 071 747 81 81, Fax 071 747 81 39  
 203 Murer Holzwerke AG, Ober Sagi 1, 6362 Stansstad, 041 610 11 73, Fax 041 610 11 33  
 204 NAEF AG, Töbeli 4, 9042 Speicher, 071 344 12 45, Fax 071 344 16 03  
 205 Nagel Theodor Basel GmbH, Grellingerstr. 9, 4020 Basel, 061 311 36 40, Fax 061 311 36 86  
 206 Näpflin Schleiftechnik AG, Kastanienweg, 6375 Beckenried, 041 620 16 30, Fax 041 620 31 51  
 207 Naturo Kork AG, Allmendstr. 4, 6210 Sursee, 041 926 09 50, Fax 041 926 09 51  
 208 OERTLI Werkzeuge AG, Hofstr. 1, 8181 Höri, 044 863 75 11, Fax 044 863 75 12  
 209 OLWO AG, Bollstr. 68, 3076 Worb, 031 838 44 44, Fax 031 838 44 22

- 210** OPO Oeschger AG, Steinackerstr. 68, 8302 Kloten, 044 804 33 11, Fax 044 804 33 99  
 211 Pavatex SA, Rte de la Pisciculture 37, 1701 Fribourg, 026 426 31 11, Fax 026 426 32 00  
 212 Permapack AG, Reitbahnstr. 51, 9401 Rorschach, 071 844 12 12, Fax 071 844 12 13  
 213 Planzer Holz AG, 6262 Langnau, 062 758 40 58, Fax 062 758 36 26  
 214 Plattform. Holzplatten & Holzprodukte GmbH, Bruchstrasse 48 / Postfach 7612, 6000 Luzern 7, 041 240 73 46, Fax 041 240 16 37  
 215 Pollmeier Massivholz GmbH & Co. KG, Pferdsdorfer Weg 6, D-99831 Creuzburg, +49 36926 945-0, Fax +49 36926 945-100  
 216 Promat AG, Stationsstr. 1, 8545 Rickenbach Sulz, 052 320 94 00, Fax 052 320 94 02  
 217 PVA AG, Talstr. 8, 8852 Altendorf, 055 451 95 95, Fax 055 451 95 42  
 218 Räber Alois, Ferrenstr. 6, 6277 Kleinwangen, 041 910 19 39, Fax 041 910 22 39  
 219 Ramseier Woodcoat AG, Tempelstr. 10, 3608 Thun, 033 244 50 00, Fax 033 244 50 10

- 220** Rauch AG, Eystr. 46, 3454 Sumiswald, 034 431 15 12, Fax 034 431 34 21  
 221 Rehau Vertriebs AG, Neugutstr. 16, 8304 Wallisellen, 044 839 79 79  
 222 Reichert Holztechnik GmbH & Co. KG, Spielberger Strasse 8, D-72285 Pfalzgrafenweiler, +49 7445 8503 0, Fax +49 7445 8503 13  
 223 Reinhard H. AG, Brückenstr. 2, 4950 Huttwil, 062 962 24 24, Fax 062 962 23 72  
 224 Renggli AG, Gläng 16, 6247 Schötz, 062 748 22 22, Fax 062 748 22 23  
 225 Ringo-Türen AG, Oberwilerstr. 73, 4106 Therwil, 061 751 80 00, Fax 061 751 80 05  
 226 RIWAG - Türen, Wegscheide 12, 6415 Arth, 041 859 00 10, Fax 041 859 00 21  
 227 Roeckle AG, Marianumstr. 27, FL-9490 Vaduz, +423 232 04 46, Fax +423 232 10 71  
 228 Roser AG, Sternfeldstr. 30, 4127 Birsfelden, 061 367 40 40, Fax 061 367 40 47  
 229 Roth Burgdorf AG, Buchmattstr. 39, 3400 Burgdorf, 034 429 20 20, Fax 034 429 20 21

- 230** Rubner Türen AG, Handwerkerzone 10, I-39030 Kiens, +39 474 563 222, Fax +39 474 563 100  
 231 Rütli AG, Falkensteinerstr. 18, 4710 Balsthal, 062 386 80 60, Fax 062 386 80 69  
 232 RWD Schlatter AG, St. Gallerstr. 21, 9325 Roggwil, 071 454 63 00, Fax 071 454 63 63  
 233 Sabag Biel/Bienne, J. Renferstr. 52, 2501 Biel/Bienne, 032 328 28 28, Fax 032 328 28 30  
 234 Sägerei Trachsel AG, Sägerei und Holzhandel, 3099 Rütli b. Riggisberg, 031 808 06 06, Fax 031 808 06 00  
 235 Sägerei Wildegg Schmid AG, Aarauerstr. 19, 5103 Wildegg, 062 893 12 26, Fax 062 893 11 43  
 236 Samvaz S.A., Pra de Plan 25, 1618 Châtel-St.-Denis, 021 948 34 34, Fax 021 948 34 35  
 237 Sauter Paul AG, Bruderholzstr. 45, 4142 Münchenstein, 061 378 85 50, Fax 061 378 85 51  
 238 Schärer Holz AG, Bleienbachstr. 60, 4901 Langenthal, 062 916 80 80, Fax 062 916 80 81  
 239 Schibi Holz AG, Chratzerenstr. 14, 6170 Schüpfheim, 041 484 22 51, Fax 041 484 27 50

- 240** Schilliger Holz AG, Haltikon 33, 6403 Küssnacht, 041 854 08 00, Fax 041 854 08 01  
 241 Schmid Parkett AG, Brüningstr. 42, 6055 Alpnach-Dorf, 041 670 32 82, Fax 041 670 20 82  
 242 Schreinerei Schneider AG, Wannenberg 6, 4133 Pratteln, 061 826 90 90, Fax 061 826 90 80  
 243 Schuler & Co., Sonnenhof 54, 8808 Pfäffikon, 055 451 95 00, Fax 055 451 95 05  
 244 Schuler Pius AG, Kronenstr. 12, 6418 Rothenthurm, 041 839 80 80, Fax 041 839 80 81  
 245 Schumacher A. AG, Palmerisstr. 50, 7324 Vilters, 081 710 50 55, Fax 081 710 50 57  
 246 Schweizer Ernst AG, Bahnhofplatz 11, 8908 Hedingen, 044 763 61 11, Fax 044 763 61 19  
 247 SDL Schweiz. Drahtziegelefabrik AG, Beundenrain 7-11, 4932 Lotzwil, 062 919 44 14, Fax 062 919 44 20  
 248 SFS unimarket AG, Rosenbergsaust. 4, 9435 Heerbrugg, 0848 80 40 10, Fax 0848 80 40 70  
 249 Sidler Holz AG, Zugerstr. 26, 8917 Oberlunkhofen, 056 634 11 62, Fax 056 634 28 63

## Sanierung eines 30-jährigen Einfamilienhauses

Damit moderne Heizsysteme wie Wärmepumpen, Solar, Biomassen und weitere Systeme einen hohen Wirkungsgrad erzielen, ist es entscheidend, wie die Wärme in den Räumen verteilt wird. Mit dem Therm 150-15 hat die O. Schärli GmbH ein neues Flächenheizsystem, das sich hervorragend eignet für Sanierungen.

Klassische Einfamilienhäuser aus den 80er Jahren haben Radiatoren, die mit einer Ölheizung betrieben werden. Bei Sanierungen macht es nun Sinn, auf eine Flächenheizung umzustellen und gleichzeitig die Isolationen im Bodenaufbau auf den aktuellen Stand zu bringen. Mit dem Therm-Element, das mit einer Aufbauhöhe von nur 33 mm auskommt, kann die Bodenisolation deutlich besser ausgeführt werden als bei anderen Produkten.

Wir empfehlen Ihnen, dass Sie die alten Unterlagsböden herausnehmen, um so Platz für einen neuen guten Aufbau bekommen, wo wir auch Isolationen einbauen können. Bei den meisten Häusern treffen wir keine Isolationen an.

Mit Norit Therm 150-15 mit nur 33 mm Einbauhöhe können zusätzliche Isolationen eingebaut werden, ohne an Raumhöhe zu verlieren. Dieser Einbau-Aufwand wird sich für die nächsten 30 Jahre lohnen. Neu haben wir auch Einführungsplatten für den Heizverteiler. Somit gibt es auf dem Bau praktisch keine Anpassungen und Fräsarbeiten.



*Hier kommt der Einsatz von E-Elementen voll zum Tragen. Wenn es gut passt, ist es wirklich sinnvoll, diese Elemente einzubauen.*

Mit der Kombination zwischen E-Elementen mit einfach gefrästen Platten und (U) universal gefrästen Elementen können wir Kosten einsparen. Dies bedingt aber eine Planung. Nur mit U-Elementen kann ohne Planung einfach über benötigte m<sup>2</sup> gearbeitet werden.

Dank modernen Geräten können wir die Ausgleichsschüttung kostengünstig einbauen. Beim vorliegenden Objekt konnten wir mit 40 mm PUR Alu eine sehr gute Dämmung einbauen, ohne an Raumhöhe zu verlieren. Der Boden liegt 100 % eben.

Mit dem neuen System Therm 150-15 können wir die Auslegung wie bei einer konventionellen Fussbodenheizung planen. Die Verteiler werden so in normalen Grössen eingebaut.

Das sauerstoffdichte Polybuten-Heizrohr wird durch die spezielle Norit-Vergussmasse eingegossen. Dadurch entsteht ein homogenes Element, das direkt mit Bodenbelägen nach einer Trocknungszeit von 24 Stunden belegt werden kann.



*Durch ein universell gefrästes Fräslayout lässt sich das Rohr einfach verlegen.*



*Am Schluss wird der Boden mit der zementären Vergussmasse vergossen. Sie bildet die Grundlage für den späteren Bodenbelag.*



Mit Therm 150-15 erhalten Sie eine reaktionsschnelle Fussbodenheizung mit einer garantierten Heizleistung in Anlehnung an DIN 1264.

O. Schärli GmbH  
 Brunnmatt 13  
 6264 Pfaffnau  
 Telefon 062 756 40 40  
 Fax 062 756 45 45

info@oschaerli.ch  
 www.oschaerli.ch

**O. Schärli**  
 Brandschutz/Flächenheizung



**Schrankfronten EI30 RF1 nach VKF Nr. 24629.  
 Fussbodenheizung mit 33 mm Einbau-Höhe.**

**Brunnmatt, 6264 Pfaffnau**

**Fon 062 756 40 40**

**www.oschaerli.ch**

- 250** Sika Schweiz AG, Tüffenwies 16, 8048 Zürich, 058 436 40 40, Fax 058 436 45 84  
 251 Siltex AG, Allmendstr. 4, 6210 Sursee, 041 926 09 26, Fax 041 926 09 29  
 252 Sorex AG, Industriestrasse, 6260 Reiden, 062 758 25 25, Fax 062 758 36 73  
 253 SPA Sperrholz-Platten AG, Neumattstr. 6, 5000 Aarau, 062 822 33 02, Fax 062 822 33 00  
 254 sperrag jago ag, Im Wannenboden 4, 4133 Pratteln, 061 826 46 46, Fax 061 826 46 00  
 255 Spiegelhalter Holzleisten GmbH, Am Schwandbächle 1-3, D-79872 Bernau, +49 7675 922040  
 256 Stadtsäge St. Gallen, Steingrüeblistr. 26, 9000 St. Gallen, 071 243 83 83, Fax 071 243 83 84  
 257 Stahlton Bauteile AG, Hauptstrasse 131, 5070 Frick, 062 865 75 00, Fax 062 865 75 75  
 258 Steba Kunststoff-Fachmarkt, Talstr. 33, 8808 Pfäffikon, 055 416 00 66, Fax 055 416 00 60  
 259 Stettler & Co., Grabenstr. 51, 3132 Riggisberg, 031 809 01 42, Fax 031 809 35 80
- 260** Stroba Naturbaustoffe AG, Winterthurerstr. 21, 8310 Kempthal, 052 635 30 30, Fax 052 635 30 39  
 261 Stuck AG, Hohenrainstr. 59, 6280 Hochdorf, 041 910 32 55, Fax 041 910 34 92  
 262 Stucky Holzprofileleiten AG, Im Grosseherweg 8, 8902 Urdorf, 044 905 95 95  
 263 Studer Handels AG, Harbirbenweg 1, 8181 Höri, 044 823 18 80, Fax 044 823 18 90  
 264 SWL Tischlerplatten Betriebs GmbH, Lippstädter Str. 4, D-33449 Langenberg, +49 5248 5090, Fax +49 5248 1591  
 265 Tavapan SA, Rue de la Dout 10, 2710 Tavannes, 032 482 64 30, Fax 032 482 64 40  
 266 Tegum AG, Zürcherstr. 350, 8500 Frauenfeld, 052 723 63 30, Fax 052 723 63 18  
 267 Telsler Qualitätstüren, Zeughausstr. 10, 6430 Schwyz, 041 780 05 36, Fax 041 780 05 40  
 268 Thummel AG, Gewerbestr. 2, 4147 Aesch, 061 701 50 25, Fax 061 701 50 27  
 269 Thüring AG, Reinacherstr. 111, 4018 Basel, 061 337 98 00, Fax 061 337 98 01
- 270** tilo GmbH, Magetsham 19, A-4923 Lohnsburg, +43 7754 400-0, Fax +43 7754 400-140  
 271 Tobler AG, Langenhagstr. 48-52, 9424 Rheineck, 071 886 06 06, Fax 071 886 06 16  
 272 TOMA HOLZ AG, Gewerbezone 60, 6018 Buttisholz, 041 929 69 69, Fax 041 929 69 60  
 273 Tomwood AG, Gartenstr. 4, 4537 Wiedlisbach, 032 636 62 62, Fax 032 636 62 60  
 274 Toproc AG, Längfeldweg 41, 2504 Biel, 032 342 35 23, Fax 032 342 51 15  
 275 Torbel Industrie AG, Chemin du Repos, 9, 2710 Tavannes, 032 481 29 29, Fax 032 481 29 69  
 276 Toyota Material Handling Schweiz AG, Feldstr. 62, 8180 Bülach, 0844 869 682, Fax 043 211 20 61  
 277 Traber Holzoberflächen AG, Rosengartenstr. 1, 8608 Bubikon, 044 927 17 17, Fax 044 927 17 18  
 278 Treppenbau.ch AG, Toggenburgerstr. 12a, 9602 Bazenhaid, 071 932 50 60, Fax 071 932 50 65  
 279 Tschopp Holzbau AG, an der Ron 17, 6280 Hochdorf, 041 914 20 20, Fax 041 914 20 40
- 280** Tschopp Holzindustrie AG, Gewerbezone 24, 6018 Buttisholz, 041 929 61 61, Fax 041 929 61 60  
 281 TT Türenfabrik Turbenthal AG, Tösstalstr. 149, 8488 Turbenthal, 052 397 25 50, Fax 052 397 25 60  
 282 Vogel Martin AG, Gempenstr. 17, 4413 Büren, 061 933 06 24, Fax 061 933 06 28  
 283 Vögeli AG, Kirchstr. 197, 8214 Gächlingen, 052 681 12 41, Fax 052 681 18 29  
 284 Wakol Adhesa AG, Schützengasse 28, 9410 Heiden, 031 921 07 55, Fax 031 921 29 68  
 285 Wegmüller AG, Bahnstr. 14, 8544 Attikon, 052 320 99 11, Fax 052 320 99 10  
 286 Welti-Furrer Pneukran & Spezialtransporte AG, Schwimmbadstr. 4, 5210 Windisch, 058 332 22 22  
 287 Wenger Fenster AG, Chrümigstr. 32, 3752 Wimmis, 033 359 82 82, Fax 033 359 82 83  
 288 Wey Parkett AG Produktion + Handel, Entlebucherstr. 33, 6110 Wolhusen, 041 490 46 65, Fax 041 490 31 65  
 289 Winkler K. AG Holzbiegework, Bahnhofstr. 25, 5316 Felsenau, 056 246 16 40, Fax 056 246 22 70
- 290** Würth AG, Dornwydenweg 11, 4144 Arlesheim, 061 705 91 11, Fax 061 705 96 39  
 291 Zargag Zargen + Türen AG, Luzernerstr. 48, 5620 Bremgarten, 056 649 20 50, Fax 056 649 20 51  
 292 Zimmermann E. AG, Menzbergstr. 46, 6130 Willisau, 041 970 14 38, Fax 041 970 14 37  
 293 Zimmermann Sägerei & Hobelwerk AG, Seestr. 9, 6404 Greppen, 041 390 31 32, Fax 041 390 36 32  
 294 Zurbuchen AG, Fabrikstr. 2, 8514 Amlikon, 071 652 60 30, Fax 071 652 60 33

# HOLZPROFIL

4950 Huttwil, Tel. 062 959 77 88 Fax 062 959 77 78

Profileleiten in allen Formen & Farben



[www.holzprofil.ch](http://www.holzprofil.ch)

Das Holz, das glücklich macht. **Türen und mehr von Knecht.**

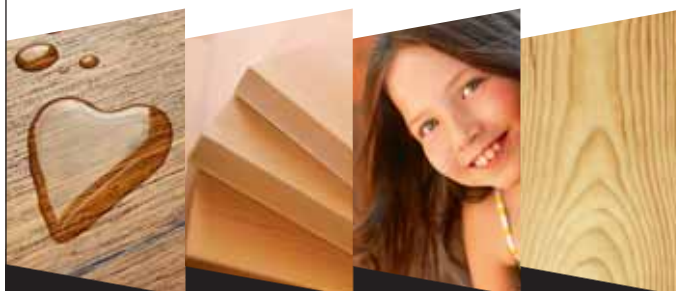

**KNECHT & CO. AG**  
 HOLZWERKSTOFFE + ISOLATIONEN

Täferstrasse 33      Telefon 056 484 55 00  
 5405 Baden-Dättwil      Telefax 056 484 55 01  
 mail@knecht-holzwerkstoffe.ch      www.knecht-holzwerkstoffe.ch

## Kragarmregale



Optimales  
 Einhängesystem

**TOREX AG** 

Durisolstrasse 1B      Tel 056 622 49 22  
 5612 Villmergen      Fax 056 622 13 63

info@torex.ch  
 www.torex.ch



[www.bruehwilerag.ch](http://www.bruehwilerag.ch), [info@bruehwilerag.ch](mailto:info@bruehwilerag.ch)  
Telefon 071 973 90 10, Telefax 071 973 90 20

Säge- und Hobelwerk  
Lackierwerk  
Leimwerk  
8362 Balterswil

- **Holzfassaden in verschiedenen Farben und Profilen**
- **Rahmenholz, Brettschichtholz, Konstruktionsvollholz aus Schweizer Holz in der Schweiz produziert**
- **Bauholz, Latten, Traufbretter und KV-Latten**

## Tradition seit 1903

Seit über 100 Jahren widmet sich die August Brühwiler AG der Veredelung von Schweizer Holz. Sämtliche handelsüblichen und individuellen Profile werden im Hause hergestellt sowie mit den Farben von führenden Schweizer Herstellern beschichtet.



Ob vorvergraut, lasiert oder lackiert – alles ist möglich. Wünsche von Architekten und Bauherren werden ebenso umgesetzt wie auch Fassaden aus Schweizer Holz.



Schweizer Holz ist voll im Trend. Nicht nur deshalb setzt die August Brühwiler AG bei der Herstellung von Leimholz auf Schweizer Holz. Die Lamellen aus Schweizer Holz werden im Balterswil hergestellt und im Werk Fimmelsberg zu BSH-, Duo- und Trio-Balken sowie KV-Latten verarbeitet.

August Brühwiler AG  
Säge- und Hobelwerk  
Hackenbergstrasse 3  
8362 Balterswil  
Telefon 071 973 90 10  
Fax 071 973 90 20

[info@bruehwilerag.ch](mailto:info@bruehwilerag.ch)  
[www.bruehwilerag.ch](http://www.bruehwilerag.ch)

## Design trifft Stabilität: SWISSCDF

In der Welt der herkömmlichen Holzfaserplatten wurde ein neues Qualitätslevel erreicht: SWISSCDF (Compact Density Fibreboard) ist eine kompakt verdichtete, schwarz eingefärbte Faserplatte (>1000 kg/m<sup>3</sup>), die mit ihrer hohen Dichte und den ästhetischen Reizen die Design- und Ladenbau-Herzen höherschlagen lässt.

### Grenzenlose Kreativität

Die Anwendungsmöglichkeiten der hochverdichteten Platten sind vielfältig und lassen kühnste Design-Träume wahr werden. SWISSCDF ist einmalig in Bezug auf Dichte und Robustheit: Form, Material sowie Funktionalität werden bei gleichbleibender Beständigkeit in Einklang gebracht. Durch den Einsatz innovativer digitaler Drucktechnologien steht eine breite Palette dekorativer Lösungen zur Verfügung. Zudem entspricht SWISSCDF der Brandklassifizierung nach EN 13501-1 und ist auch in «schwer entflammaren» Bereichen ideal. SWISSCDF ist spritzwasserresistent und perfekt für kreative Anwendungen in Innenräumen mit erhöhter Feuchtigkeit. Das innovative Material erfüllt höchste Ansprüche in Bezug auf Abriebwerte, Stoss- und Schlagfestigkeit. Fachleute sind überzeugt: SWISSCDF ist erste Wahl für sämtliche Einsatzgebiete; vom Möbelbau über Ausstellungen, Schulen, Büros, Spitäler, Läden bis hin zu Restaurants und Hotels.

### Innovativ umweltfreundlich

SWISSCDF verkörpert das starke Engagement, mit dem sich die SWISS KRONO AG kontinuierlich der Entwicklung innovativer und möglichst umweltverträglicher Produkte widmet. Diese Investition wurde sogar preisgekrönt: 2013 wurde SWISS KRONO AG mit dem 2. Platz Materialpreis in der Kategorie Verfahren sowie dem Innovationspreis (Bronze) ausgezeichnet. Für die Herstellung von SWISSCDF wird Schweizer Holz aus nachhaltig bewirtschafteten Wäldern verwendet. SWISSCDF fügt sich vollständig in die Kaskadennutzung des Holzkreislaufes ein, speichert CO<sub>2</sub> und schont die Umwelt.



Bilder: SWISS KRONO AG. Weitere Informationen und Produktbroschüren unter [www.swisscdf.ch](http://www.swisscdf.ch).

### Über SWISS KRONO AG:

Die SWISS KRONO AG ist ein Unternehmen der Swiss Krono Group. Diese ist als Holding organisiert, liegt im Familienbesitz und ist einer der bedeutendsten Marktplayer im Bereich Herstellung und Veredelung von Holzwerkstoffen.

Die SWISS KRONO AG wird wie die anderen Werke der Swiss Krono Group als eigenständiges Profitcenter geführt. Die heutige Produktionsstätte wurde 1966 gegründet, liegt in Menznau, im idyllischen, naturnahen Luzerner Hinterland, produziert Holzwerkstoffe in gewohnter Schweizer Qualität und vermarktet diese weltweit.

Die SWISS KRONO AG beschäftigt rund 480 professionelle Mitarbeiter, die das Ziel des Unternehmens mittragen: die Herstellung holzbasierter Qualitätswerkstoffe für Häuserbau, Renovierung und Innenausstattung mit stetem Blick auf den Umweltschutz. Die SWISS KRONO AG hat ihre Marktpräsenz rund um den Globus beständig ausgebaut, derzeit werden die Produkte des Unternehmens in rund 90 Ländern verkauft.

SWISS KRONO AG  
Willisauerstrasse 37  
6122 Menznau  
Telefon 041 494 94 94  
Fax 041 494 94 49

[info@swisskrono.ch](mailto:info@swisskrono.ch)  
[www.swisskrono.ch](http://www.swisskrono.ch)  
[www.swisscdf.ch](http://www.swisscdf.ch)



SWITZERLAND



# SWISSCDF

Kompakt verdichtete Faserplatte  
Panneau de fibres dense et compact  
Pannelli di fibre di legno compatto  
Compact Density Fibreboard

Holz in Bestform • Wood at its best  
[swisskrono.ch](http://swisskrono.ch) | [swisscdf.ch](http://swisscdf.ch)

 **SWISS KRONO**



BauBuche GL75



Ab sofort sind 7 Dimensionen BauBuche GL75 ab unserem Lager in Steinach lieferbar. BauBuche GL75 ist faserparallel verleimtes Furnierschichtholz, welches gegenüber Fichtenholz eine massiv höhere Tragkraft hat. So können Querschnitte bis zu 50% reduziert werden. Gerne bemessen wir Ihre Bauteile und beraten Sie bei der Materialauswahl. Das aktuelle Produkteblatt finden Sie auf unserer Webseite.

Leimholz Haag AG  
Ahornstrasse 5  
CH-9323 Steinach

T +41 (0)71 447 17 17  
F +41 (0)71 447 17 18  
info@leimholz.ch

www.leimholz.ch

## Das Holz, das glücklich macht. Türen und mehr von Knecht.

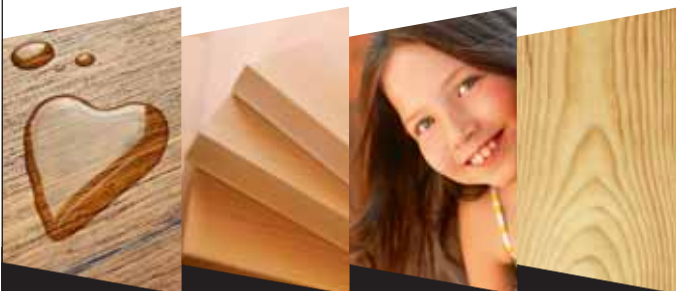

**KNECHT & CO. AG**  
HOLZWERKSTOFFE + ISOLATIONEN

Täferstrasse 33  
5405 Baden-Dättwil  
mail@knecht Holzwerkstoffe.ch

Telefon 056 484 55 00  
Telefax 056 484 55 01  
www.knecht Holzwerkstoffe.ch

## HPL Kompakt Plus

### Die Küchenrückwand – Die Badverkleidung

Beständig gegen Temperatur- und Feuchtigkeitsschwankungen. Eine Aluminiumfolien-Einlage verhindert beidseitig das Eindringen von Feuchtigkeit in den Phenolkern (wasserdampfdicht). Dadurch eignet sich Argolite HPL Kompakt Plus speziell gut für Küchen, Nass- und Feuchträume.



### Für den Endkunden

bedeutet Argolite HPL Kompakt Plus, dass sich die Dusche oder die Küchenrückwand besonders fugenarm präsentiert und nebst dem geringen Reinigungsaufwand auch funktionell sein kann. Denn auch hier sind je nach Einsatzgebiet die Optionen Magnethaftung und Beschreibbarkeit möglich. Die Qual der Wahl hat der Kunde, indem er sich zwischen den frei kombinierbaren Dekoren und Oberflächen der aktuellen Kollektion von Argolite entscheiden muss. Ebenfalls zu erwähnen ist das interessante Preis-Leistungs-Verhältnis im Vergleich zu anderen Material-Lösungen in diesem Einsatzbereich und die Gewissheit, dass man ein in der Schweiz hergestelltes Qualitätsprodukt besitzt.

### Für den verarbeitenden Betrieb

bedeutet der Einbau von Argolite HPL Kompakt Plus Mehrwert pur. In seinem Betrieb kann er mit der grossen Vielfalt an Farben und Strukturen dem Kunden eine optimale und individuelle Gestaltung von Küche und Bad bieten. Die rasche Verfügbarkeit innerhalb von 10 Arbeitstagen auch bei Losgrösse 1 und der einfache Transport der robusten Platten erlauben ihm, diese gleich bei Lieferung von Küche und Bad beim Kunden einzubauen. Die Montage verläuft unsichtbar und schnell, mit eigenem Werkzeug und bedarf keiner Trocknungszeit. Es bedarf hier lediglich einem tragfähigen Wandmaterial, daher bietet sich HPL Kompakt Plus im Besonderen auch bei Renovationen an. Die Wertschöpfung und gleichfalls die Kundenzufriedenheit darf der Schreiner für sich ernten. Informationen zur korrekten Klebung von Argolite Kompakt Plus erhält er zudem bequem über argolite.ch.

Argolite ist bemüht, nebst bewährten Klassikern laufend weitere Dekore und Oberflächen zu entwickeln. Zu den vielfältigen Möglichkeiten im Uni und Holzdekor-Bereich gesellen sich auch weitere, frei kombinierbare Lösungen dazu.

- Naturfaser: Das HPL mit der eigenen Materialsprache, welches Argolite exklusiv herstellt.
- Argotex: Hochwertige Textilien werden direkt verpresst.
- Argoprint: Eigene Print-Dateien können direkt verpresst werden.

### Sanitized®

Obwohl HPL Oberflächen von sich aus bereits sehr gute hygienische Eigenschaften aufweisen, sind alle Argolite-Produkte seit 2016 zusätzlich mit der kontrollierten und zertifizierten Sanitized® Technologie ausgerüstet. Somit haben Bakterien keine Chance mehr, weshalb HPL von Argolite gerne im Innenausbau von Spitälern, Heimen oder Schulen verwendet wird.

Argolite AG  
Ettiswilerstrasse 48  
6130 Willisau  
Telefon 041 972 61 11  
Fax 041 972 61 10

verkauf@argolite.ch  
www.argolite.ch

## Hannoband®-BSB BG1 – Das Brand- schutz-Fugendichtband. Witterungsbestän- dige Feuerwiderstandszeit

Hanno® hat ein schwerentflammbares vorkomprimiertes Brand-  
schutz-Fugendichtband im Programm, das mit einer speziell auf  
den Brandschutz abgestellten Imprägnierung versehen ist und dar-  
über hinaus alle Anforderungen der DIN 18542: 2009 Beanspru-  
chungsgruppe 1 erfüllt.



Hierdurch eignet sich das Band ausserordentlich gut bei Anforde-  
rungen, die sowohl eine hohe Feuerwiderstandsklasse als auch  
eine dauerhaft dichte Fuge zur Voraussetzung haben.

Einsetzbar etwa im Tunnelbau, bei Brandschutztüren und -fenstern  
oder im Trockenbau, weist es eine geprüfte Feuerwiderstands-  
dauer von bis zu 120 Minuten auf. Es eignet sich darüber hinaus für  
den schlagregensicheren Einbau bei Dehn- und Anschlussfugen  
≥600 Pa und kann so auch bei direkt bewitterten Fugen eingesetzt  
werden.

Hannoband®-BSB BG1 besteht aus vorkomprimiertem Polyure-  
than-Weichschaum mit patentierter Brandschutz-Acrylat-Disper-  
sionsimprägnierung. Das hellgraue Band dichtet Fugentiefen von  
15 mm bis 40 mm und Fugenbreiten von 5 mm bis 25 mm ab.

Bei der MFPA Leipzig wurde die Feuerwiderstandsprüfung durch-  
geführt, die die Angaben des Herstellers bestätigte. Systemprüfungen  
in Zusammenarbeit mit einem namhaften Schweizer Fenster-

und Türen-Produzenten mit einem 50 mm breiten Blockrahmen,  
einer 12 mm breiten Fuge und der beidseitigen Fugenabdichtung  
mit Hannoband®-BSB BG1 ergaben eine Feuerwiderstandsdauer  
von 35 Minuten.

Ferner bestand das Band die Prüfung nach DIN EN 1366-4 Feuer-  
widerstandsdauer bis 120 Minuten bei doppelter Verlegung zwi-  
schen Mauerwerk und Mauerwerk problemlos.

Das Band ist in der höchsten vergebenen Klasse der Gemein-  
schaft Emissionskontrollierter Verlegewerkstoffe (GEV) mit  
EMICODE® EC1PLUS zertifiziert und sondert somit keine mess-  
baren Schadstoffe ab.

Neben bis EI 120 geprüften 1K- und 2K-Polyurethan-Dosenschäu-  
men, intumeszierenden Brandschutzmassen, Brandschutz-Si-  
likonen und -Acrylaten sowie Hochtemperatur-Rundschnüren  
komplettiert das Fugendichtband den Bereich der Brandschutz-  
produkte von HANNO.



Weitere Informationen erhalten Sie unter [www.hanno.ch](http://www.hanno.ch).

Hanno (Schweiz) AG  
Gewerbstrasse 10  
4450 Sissach  
Telefon 061 973 86 02  
Fax 061 973 86 03

[info@hanno.ch](mailto:info@hanno.ch)  
[www.hanno.ch](http://www.hanno.ch)



# Hanno®-3E System

- Temperaturfaktor  $f_{Rsi}$  0,92 bis 0,96
- Hohe Luft- und Schlagregendichtigkeit
- Sehr gute Wärmedämmung
- Feuchtevariabel





[www.hanno.ch](http://www.hanno.ch)

**Geprüfte Passivhaustauglichkeit (Minergie P-Eco)\***

Nachweis erbracht: Die Produkte des Hanno®-3-Ebenen  
Fugenabdichtungssystems sind Passivhaus und Minergie P-Eco tauglich!

\*nachgewiesen vom BBS Institut, Wolfenbüttel



# 2 WIR HABEN DAS WASSER GEBÄNDIGT.



## Schutz für Menschen, Gebäude und Sachgut

Mit einer durchdachten Konstruktion verhindern BRUNEX Hochwasserschutz-Türen das Eindringen von drückendem und stehendem Wasser. Sie sind mehr als 97 % effektiver als die geltenden Prüfwerte, Gebäude und Sachwerte können so vor Flut-Schäden bewahrt werden. Die massgefertigten BRUNEX Hochwasserschutz-Türen werden mit Rahmen geliefert, sie können mit weiteren Funktionen und Verglasung ausgestattet werden, Design und Oberfläche sind frei wählbar.

### Optionen:



FLUCHTWEGTÜRE



WÄRMEDÄMMUNG



BRANDSCHUTZ



EINBRUCHHEMMUNG

## So schnell finden Sie Ihre Geschäftspartner in unserem Katalog!

Suchbeispiel aus Stichwort- und Adressenverzeichnis

Sie suchen beispielsweise in diesem Register Firmen,  
die **Abdeckplatten** anbieten:

**Abdeckplatten** 25, 41, 42, 74, 75, 99, 126, 176, 182, 218, 230, 232,  
233, 234, 235, 236, 238, 265, 272, 320, 331, 356, 406, 421

- 20** Holz Sturm AG, Bleicheweg 7, 9403 Goldach  
21 I.D. Individual Doors S.A., Route du Centre 32, 1774 Cousset  
22 Idevo AG, Eptingerstr. 23, 4436 Oberdorf  
23 JELD-WEN Schweiz AG, Luzernerstr. 48, 5620 Bremgarten  
24 Keller Zargen AG, St. Gallerstr. 11, 8353 Elgg  
25 Knecht & Co. AG, Täferstr. 33, 5405 Baden  
26 Leimholz Haag AG, Ahornstr. 5, 9323 Steinach  
27 Marmobisa AG, Gewerbehäus Mühle, 6245 Ebersecken  
28 Mepa Metallhandels-Partner AG, Austr. 40, 9490 Vaduz  
29 Meyer AG, Herdern 10, 6373 Ennetbürgen

## Halbfabrikate Zulieferteile Normbauteile

2

### Werkstoffe und Materialien für die Möbelfertigung

**Abdeckplatten** 25, 41, 42, 74, 75, 99, 126, 176, 182, 218, 230, 232,  
233, 234, 235, 236, 238, 265, 272, 320, 331, 356, 406, 421

**Aluminiumbänder, Folien** 246, 272, 326, 360

**Bauspanplatten** 25, 41, 42, 99, 124, 126, 150, 153, 182, 218, 221,  
230, 233, 234, 235, 236, 237, 272, 291, 320, 331, 356, 369, 389,  
390, 421

**Bedruckte Hartplatten** 25, 41, 42, 126, 218, 230, 233, 234, 235,  
266, 269, 272, 320, 331, 356, 369, 389, 390, 392

**Beschichtete Spanplatten** 25, 41, 42, 99, 124, 126, 150, 153, 182,  
218, 230, 233, 234, 235, 236, 237, 238, 266, 269, 272, 273, 274,  
275, 276, 277, 278, 279, 280, 281, 282, 291, 298, 320, 331, 333,  
350, 356, 369, 389, 390, 392, 409, 410, 421

**Bitumenplatten** 42, 99, 124, 126, 153, 218, 230, 233, 234, 235,  
237, 269, 272, 291, 320, 356, 369, 389, 397, 421

**Dachplatten** 25, 42, 99, 124, 126, 153, 160, 182, 218, 221, 230,  
233, 234, 235, 236, 237, 238, 272, 291, 320, 331, 350, 356, 360,  
369, 389, 397, 421

**Dämmplatten** 25, 34, 42, 81, 84, 94, 99, 115, 124, 126, 153, 174,  
182, 218, 221, 224, 230, 233, 234, 235, 236, 237, 238, 266, 269,  
272, 273, 274, 275, 276, 277, 278, 279, 280, 281, 282, 291, 320,  
331, 356, 360, 369, 389, 390, 421

**Dekorplatten** 25, 41, 42, 126, 128, 153, 176, 218, 233, 234, 235,  
236, 237, 238, 266, 269, 272, 273, 274, 275, 276, 277, 278, 279,  
280, 281, 282, 298, 320, 331, 350, 356, 369, 389, 390, 392, 397,  
421

**Furniere** 6, 89, 95, 124, 134, 152, 182, 218, 233, 234, 235, 236,  
237, 238, 245, 249, 266, 269, 291, 343, 392, 421

**Furnierplatten** 25, 89, 99, 103, 126, 176, 182, 218, 230, 233, 234,  
235, 236, 237, 238, 266, 269, 272, 291, 292, 298, 320, 331, 333,  
343, 356, 389, 390, 392, 410, 421

**Furnierte Spanplatten** 25, 42, 89, 99, 103, 124, 126, 153, 182, 218,  
230, 233, 234, 235, 236, 237, 238, 266, 269, 272, 273, 274, 275,

276, 277, 278, 279, 280, 281, 282, 291, 298, 320, 331, 333, 343, 356, 369, 370, 389, 390, 392, 409, 410, 421

**Gipsplatten** **25, 33, 42, 94, 99, 115, 124, 153, 160, 218, 221, 230, 233, 234, 235, 236, 237, 238, 266, 269, 272, 291, 320, 331, 350, 356, 369, 389, 390, 421**

**Glasplatten, Kunststoffglasplatten** 194, 230, 233, 234, 235, 241, 269, 291, 331, 334, 397

**Hartfaserplatten** **25, 42, 99, 103, 124, 126, 153, 218, 221, 228, 230, 233, 234, 235, 236, 237, 238, 269, 272, 273, 274, 275, 276, 277, 278, 279, 280, 281, 282, 291, 320, 331, 343, 350, 352, 356, 369, 389, 390, 421**

**Hochdruckschichtstoffplatten** **2, 25, 41, 42, 99, 103, 124, 126, 153, 218, 230, 233, 234, 235, 236, 237, 238, 266, 272, 273, 274, 275, 276, 277, 278, 279, 280, 281, 282, 320, 331, 356, 369, 390, 397**

**Holzmaserdekorplatten** **42, 126, 218, 233, 234, 235, 238, 272, 320, 331, 356, 389, 392**

**Holzspanplatten** **25, 41, 42, 94, 99, 103, 115, 126, 150, 153, 182, 218, 221, 230, 233, 234, 235, 236, 237, 238, 266, 269, 272, 273, 274, 275, 276, 277, 278, 279, 280, 281, 282, 291, 320, 331, 350, 356, 369, 389, 390, 421**

**HPL-Platten** **2, 25, 42, 63, 94, 99, 103, 126, 153, 176, 182, 218, 230, 233, 234, 235, 236, 237, 238, 266, 269, 272, 273, 274, 275, 276, 277, 278, 279, 280, 281, 282, 320, 331, 343, 350, 356, 369, 389, 390, 397**

**Isolierplatten** **25, 42, 84, 99, 124, 126, 153, 174, 218, 221, 230, 233, 234, 235, 236, 237, 238, 266, 269, 272, 273, 274, 275, 276, 277, 278, 279, 280, 281, 282, 291, 320, 331, 356, 360, 369, 389, 390, 410, 421**

**Kanten** **6, 22, 25, 38, 41, 42, 89, 95, 99, 124, 126, 134, 150, 153, 176, 182, 189, 218, 230, 233, 234, 235, 236, 237, 238, 266, 269, 272, 273, 274, 275, 276, 277, 278, 279, 280, 281, 282, 320, 331, 334, 343, 356, 367, 369, 389, 390**

**Keramikplatten** 124

**Kunststoffbeschichtete Spanplatten** **25, 42, 99, 124, 126, 150, 153, 218, 230, 233, 234, 235, 237, 238, 266, 272, 320, 331, 343, 350, 356, 369, 389, 390, 392, 410**

**Kunststoffprofile** **41, 218, 266, 308, 310, 321, 367, 397**

**Kunststoffrohstoffe für die Möbelfertigung** 126

**Lackplatten** **25, 41, 42, 99, 103, 124, 126, 150, 218, 230, 233, 234, 235, 236, 237, 266, 269, 272, 320, 331, 334, 350, 356, 369, 389, 390, 421**

**Leisten**

– Holz- **8, 25, 38, 42, 48, 74, 89, 99, 103, 114, 115, 117, 124, 126, 147, 153, 182, 218, 224, 230, 233, 234, 235, 236, 237, 244, 245, 271, 272, 273, 274, 275, 276, 277, 278, 279, 280, 281, 282, 291, 312, 320, 321, 331, 348, 356, 362, 367, 389, 390, 393, 394, 421, 437**

– Kunststoff- **43, 124, 126, 182, 230, 310, 321, 334, 367, 397, 421**

– Metall- **43, 126, 230, 321**

**Lochplatten** **25, 33, 42, 48, 68, 106, 124, 126, 134, 218, 230, 233, 234, 235, 236, 238, 266, 272, 291, 292, 320, 331, 356, 369, 389, 390, 421**

**Marmor und Steinplatten aller Art** **27, 124, 154, 221**

**Massivholzplatten** **20, 25, 42, 48, 70, 94, 99, 103, 115, 124, 126, 134, 153, 182, 210, 218, 224, 228, 230, 232, 233, 234, 235, 236, 237, 238, 245, 269, 272, 273, 274, 276, 277, 278, 279, 280, 281, 282, 291, 294, 312, 320, 331, 343, 351, 352, 356, 369, 389, 390, 394, 421**

**MDF-Platten** **25, 41, 42, 46, 75, 89, 94, 99, 103, 115, 124, 126, 150, 153, 182, 218, 228, 230, 233, 234, 235, 236, 237, 238, 266, 269, 272, 273, 274, 275, 276, 277, 278, 279, 280, 281, 282, 291, 320, 331, 343, 348, 350, 352, 356, 369, 389, 390, 421**

**Melaminharzbeschichtete Spanplatten** **25, 41, 42, 75, 94, 99, 124, 126, 150, 153, 218, 230, 233, 234, 235, 236, 237, 238, 269, 272, 273, 274, 275, 276, 277, 278, 279, 280, 281, 282, 291, 320, 331, 343, 350, 356, 369, 389, 390, 392, 421**

**Messerfurniere** 89, 134, 152, 182, 218, 233, 234, 235, 236, 249, 266, 269, 291, 343, 356

**Möbelbauplatten, Regalbauplatten** **25, 41, 42, 48, 68, 96, 99, 126, 150, 182, 210, 218, 230, 232, 233, 234, 235, 237, 266, 269, 272, 273, 274, 275, 276, 277, 278, 279, 280, 281, 282, 298, 320, 331, 343, 351, 356, 390, 392, 421**

**Möbelspanplatten** **25, 41, 42, 99, 103, 124, 126, 150, 153, 176, 182, 218, 230, 233, 234, 235, 236, 237, 266, 269, 272, 273, 274, 275, 276, 277, 278, 279, 280, 281, 282, 298, 320, 331, 343, 356, 369, 389, 390, 421**

**Multiplexplatten** **25, 42, 89, 99, 103, 124, 126, 153, 182, 218, 219, 230, 233, 234, 235, 236, 237, 238, 269, 272, 273, 274, 275, 276, 277, 278, 279, 280, 281, 282, 291, 320, 331, 343, 350, 356, 369, 389, 390, 392, 409, 421**

**Naturholzplatten** **25, 42, 48, 70, 89, 94, 99, 103, 115, 126, 153, 182, 210, 218, 221, 228, 230, 232, 233, 234, 235, 236, 237, 245, 269, 272, 291, 320, 329, 331, 343, 350, 356, 369, 389, 390, 421**

**Postformingteile** **4, 25, 41, 42, 99, 124, 126, 150, 153, 218, 230, 233, 234, 235, 236, 237, 238, 269, 272, 298, 320, 331, 343, 356, 389, 390**

**Prägeplatten** **42, 94, 126, 218, 230, 233, 234, 235, 266, 269, 272, 320, 331, 343, 356, 390**

**Pressholz** **42, 126, 153, 237, 245, 269, 343, 356**

**Pressschichtholz** 70, 126, 219, 230, 291, 320, 356, 362

**Pressteile aus Holz** 70, 126, 356, 362

**Profilholz** **42, 48, 70, 74, 103, 126, 153, 218, 230, 233, 234, 235, 237, 272, 320, 343, 356, 362, 369, 371**

**PVC-beschichtete Hartplatten** **25, 42, 150, 153, 218, 233, 234, 235, 269, 272, 320, 331, 343, 356, 390**

**Rauhspund** **20, 70, 74, 94, 99, 111, 182, 210, 224, 233, 234, 235, 236, 237, 238, 269, 272, 291, 312, 331, 350, 356, 369, 371, 389, 390, 421**

**Rohspanplatten** **25, 41, 42, 94, 99, 115, 124, 126, 150, 153, 182, 218, 221, 230, 233, 234, 235, 236, 237, 238, 269, 272, 273, 274, 275, 276, 277, 278, 279, 280, 281, 282, 291, 320, 331, 343, 356, 369, 389, 390, 421**

**Schäl furniere** 89, 134, 182, 218, 219, 230, 233, 234, 235, 236, 249, 266, 269, 291, 343, 409

**Schichtholz** **42, 99, 103, 126, 153, 182, 218, 219, 233, 234, 235, 236, 237, 245, 269, 272, 291, 312, 320, 331, 343, 356, 362, 369**

**Schichtstoffe (Rollenware)** 126, 150, 218, 233, 234, 235, 269, 272, 320, 331, 343, 390

**Schichtstoffplatten** **2, 25, 41, 42, 99, 126, 150, 153, 176, 218, 230, 233, 234, 235, 236, 237, 238, 266, 269, 272, 273, 274, 275, 276, 277, 278, 279, 280, 281, 282, 320, 331, 343, 356, 369, 389, 390**

**Schnittholz** **8, 20, 70, 89, 95, 99, 103, 111, 115, 152, 182, 210, 218, 224, 228, 230, 233, 234, 235, 236, 245, 249, 269, 291, 312, 320, 331, 350, 356, 362, 369, 371, 394**

**Sofformteile** **25, 124, 126, 218, 233, 234, 235, 331, 356, 389**

**Spanplatten** **25, 41, 42, 89, 94, 99, 115, 124, 126, 150, 176, 182, 218, 221, 224, 230, 233, 234, 235, 236, 237, 238, 269, 272, 273, 274, 275, 276, 277, 278, 279, 280, 281, 282, 291, 320, 331, 343, 348, 350, 352, 356, 369, 389, 390, 421**

**Spantischlerplatten** **25, 42, 99, 124, 126, 153, 182, 218, 233, 234, 235, 236, 237, 238, 269, 272, 291, 320, 331, 343, 356, 370, 389, 409**

**Sperrholz** **25, 42, 99, 103, 124, 126, 153, 182, 210, 218, 219, 230, 233, 234, 235, 236, 237, 238, 269, 272, 273, 274, 275, 276, 277, 278, 279, 280, 281, 282, 291, 320, 321, 331, 333, 343, 348, 350, 352, 356, 369, 389, 390, 392, 421**

**Stäbchenplatten** **25, 42, 48, 99, 124, 126, 153, 218, 230, 232, 233, 234, 235, 236, 237, 238, 269, 272, 291, 320, 331, 343, 350, 356, 369, 389, 390, 392, 409**

**Stabplatten** **25, 42, 48, 124, 126, 153, 218, 232, 233, 234, 235, 236, 237, 269, 272, 291, 320, 331, 343, 356, 369, 370, 389, 390, 392, 409**

**Täferbretter** **20, 25, 48, 74, 94, 99, 124, 126, 153, 210, 218, 224, 236, 238, 244, 245, 266, 269, 272, 312, 320, 331, 356, 371**

**Tischlerplatten** **25, 42, 48, 89, 94, 99, 124, 126, 153, 210, 218, 230, 233, 234, 235, 236, 237, 238, 269, 272, 273, 274, 275, 276, 277, 278, 279, 280, 281, 282, 291, 320, 331, 343, 350, 352, 356, 370, 389, 390, 392, 409**

**Umleimer**

– Holz- **22, 38, 42, 48, 99, 103, 134, 153, 218, 233, 234, 235, 237, 266, 271, 272, 291, 320, 331, 356, 367, 390, 448**

– Kunststoff- **22, 134, 176, 233, 234, 235, 266, 331, 334, 352, 367, 390**

– Metall- 134, 233, 234, 235, 331

**Verbundplatten** **25, 41, 42, 99, 126, 176, 218, 230, 233, 234, 235, 237, 238, 266, 269, 272, 273, 274, 275, 276, 277, 278, 279, 280, 282, 291, 298, 320, 331, 343, 356, 370, 389, 390, 392, 410, 421**

**Verkleidungsspanplatten** **25, 42, 99, 126, 150, 160, 218, 230, 233, 234, 235, 236, 237, 266, 272, 320, 331, 343, 350, 356, 389, 390, 421**

**Verlegeplatten** **25, 42, 74, 99, 126, 150, 153, 218, 221, 230, 233, 234, 235, 236, 237, 238, 266, 269, 272, 273, 274, 275, 276, 277, 278, 279, 280, 281, 282, 291, 320, 331, 343, 352, 356, 389, 390, 421**

**Verlegespanplatten** **25, 42, 74, 99, 126, 150, 153, 218, 221, 230, 233, 234, 235, 236, 237, 238, 269, 272, 291, 320, 331, 343, 356, 389, 390, 421**

## Halbfertigfabrikate, Fertigfabrikate

**Arbeitsplatten** **2, 25, 27, 29, 41, 42, 48, 70, 74, 75, 99, 103, 124, 126, 132, 150, 153, 182, 218, 228, 230, 232, 233, 234, 235, 236, 237, 238, 256, 257, 262, 265, 269, 270, 272, 273, 274, 275, 276, 277, 278, 279, 280, 281, 282, 289, 298, 320, 331, 333, 343, 356, 369, 389, 390, 406, 407, 421**

**Armlehnen** **48, 103**

**Aufhangvorrichtungen** 126, 218, 321  
**Badzimmermöbel** 27, 29, 75, 124, 145, 163, 255, 256, 262, 289, 310  
**Bilderleisten** 35, 48, 103, 108, 153, 158, 166, 243, 261, 266, 267, 321, 362  
**Büromöbel** 75, 77, 96, 163, 243, 255, 256, 262, 289, 309, 310, 455  
**Einbauelemente** 77, 124, 163, 255, 256, 262, 266, 270, 289, 310  
**Einbauleuchten für Möbel** 128, 158, 189, 220, 256, 261, 267, 289, 321  
**Einbauspülen** 100, 124, 145, 179, 189, 256, 321, 407  
**Elektrotechnische Einbaugeräte** 83, 321, 407  
**Formteile**  
 – Holz- 4, 29, 42, 48, 93, 99, 103, 114, 124, 146, 147, 153, 218, 219, 233, 234, 235, 244, 255, 256, 262, 266, 272, 352, 356, 367, 392, 448  
 – Kunststoff- 93, 176, 234, 265, 334, 367  
 – Metall- 65, 311  
**Griffleisten** 38, 40, 48, 65, 103, 108, 153, 166, 189, 204, 220, 234, 238, 267, 321, 334, 356, 367, 379  
**Handläufe** 4, 13, 38, 40, 48, 79, 84, 103, 114, 126, 147, 162, 167, 204, 230, 233, 235, 238, 244, 258, 261, 267, 272, 310, 320, 331, 356, 393, 421  
**Holzteile** 38, 48, 93, 103, 114, 117, 126, 146, 153, 167, 232, 233, 234, 235, 244, 272, 310, 352, 356, 367, 448  
**Kantenschutzprofile** 28, 33, 35, 38, 48, 73, 126, 177, 261, 266, 272, 334, 421  
**Klappbetten** 77  
**Korpuselemente** 42, 76, 77, 124, 163, 218, 262, 270, 289, 310, 331, 356, 398  
**Küchen** 76, 96, 100, 183, 243, 255, 256, 262, 310, 350, 354, 359, 435  
**Küchenabdeckungen** 25, 27, 29, 41, 42, 48, 70, 76, 100, 124, 126, 132, 133, 150, 153, 154, 179, 182, 183, 195, 232, 233, 234, 235, 236, 256, 262, 265, 269, 270, 272, 305, 310, 311, 320, 329, 331, 334, 354, 356, 390, 398, 406, 407  
**Küchenarbeitsplatten** 2, 25, 27, 29, 41, 42, 48, 76, 99, 100, 124, 126, 132, 150, 153, 179, 182, 183, 195, 218, 230, 232, 233, 234, 235, 236, 237, 238, 256, 262, 265, 269, 270, 272, 298, 305, 310, 320, 329, 331, 354, 356, 389, 390, 406, 407  
**Kücheneinbauteile** 18, 76, 100, 126, 145, 166, 176, 183, 220, 256, 262, 267, 270, 310, 321, 324, 354, 356  
**Küchenfronten**  
 – Alu-Rahmen für 189, 267  
 – Rostfreie Stahl- 179, 204, 311, 360, 407, 439  
 – andere- 41, 42, 48, 75, 76, 99, 108, 128, 153, 182, 232, 233, 234, 235, 262, 270, 272, 329, 334, 335, 354, 369  
**Küchenschütten** 189, 321  
**Kunststoffteile** 176, 220, 265, 321, 334, 367, 397  
**Lamellenholz** 26, 42, 153, 233, 234, 235, 320, 329, 331, 350, 362  
**Lehnen** 204, 448  
**Leisten**  
 – Holz- 8, 25, 38, 42, 48, 74, 95, 99, 103, 108, 114, 115, 124, 134, 153, 224, 233, 234, 235, 244, 245, 255, 257, 271, 272, 312, 320, 321, 331, 341, 348, 352, 356, 362, 367, 371, 393, 394, 405, 421, 448  
 – Kunststoff- 35, 124, 176, 321, 334, 367, 405  
 – Metall- 35, 311, 321, 360, 405, 439  
**Magnetische Frontplatten** 25, 272, 334  
**Möbelfronten** 29, 41, 42, 48, 68, 70, 75, 77, 103, 108, 126, 176, 218, 232, 233, 234, 235, 243, 255, 256, 262, 266, 272, 292, 309, 310, 320, 329, 331, 333, 334, 356, 369, 390  
**Möbelfüße** 29, 40, 103, 108, 114, 117, 128, 146, 147, 158, 166, 189, 204, 220, 266, 267, 321, 367, 378, 379, 439  
**Möbelgriffe, Möbelknöpfe** 37, 40, 103, 114, 128, 146, 147, 158, 166, 189, 204, 220, 267, 321, 365, 367, 379, 439  
**Möbelkassetten, Möbeltresore** 32, 158, 166, 189, 267, 321  
**Möbelteile** 41, 48, 70, 75, 77, 96, 103, 108, 126, 146, 147, 150, 163, 176, 218, 219, 255, 262, 266, 289, 309, 329, 331, 333, 334, 335, 356, 390, 448  
**Möbeltüren** 48, 75, 77, 108, 176, 255, 262, 266, 292, 310, 329, 333, 335, 356  
**Polstergestelle** 103  
**Rollladen für Möbel** 65, 128, 166, 189, 256, 262, 267, 321, 334, 378  
**Schraubenabdeckungen** 31, 114, 147, 158, 166, 189, 220, 267, 321, 367, 378, 379, 423  
**Schubladen** 103, 118, 128, 163, 189, 220, 255, 256, 262, 267, 289, 310, 321, 379  
**Sitze** 219, 310, 321  
**Spanholzformteile** 29, 262, 356  
**Sperrholzformteile** 4, 29, 103, 219, 262, 356, 392  
**Spiegel** 27, 145, 194, 195, 205, 206, 241, 289, 321, 334  
**Spritzgussteile** 166, 220, 286, 321, 365, 418, 425  
**Stahlrohr, Stahlrohrteile** 166, 204, 286, 311, 321, 418, 425, 439  
**Stuhlgestelle** 103, 204, 310, 311, 321

**Tischgestelle**  
 – Holz- 29, 48, 103, 108, 126, 146, 147, 153, 206, 244, 255, 256, 258, 262, 289, 321, 352, 356, 390, 400  
 – Kunststoff- 206  
 – Metall- 29, 37, 65, 158, 166, 189, 204, 220, 267, 268, 289, 310, 311, 321, 324, 360, 379, 439  
 – Mineralwerkstoff- 29, 256, 262, 265  
**Tischplatten**  
 – Holz- 25, 29, 38, 42, 48, 70, 74, 79, 93, 99, 100, 103, 112, 126, 134, 146, 153, 163, 182, 218, 219, 230, 232, 233, 234, 235, 236, 238, 244, 245, 255, 256, 258, 262, 272, 289, 310, 320, 321, 329, 331, 352, 356, 366, 382, 390  
 – Kunststoff- 75, 176, 230, 334  
 – Metall- 204, 311, 439  
 – Mineralwerkstoff- 29, 132, 160, 256, 262, 265, 334  
 – Naturstein- 73, 154  
**Verglasungen, Bleiverglasungen** 10, 194, 195, 289, 442

## Bespannmaterialien, Bezugsmaterialien

**Bespannstoffe** 113, 376  
**Bezugsstoffe** 376  
**Filze** 71, 88, 174, 245  
**Kunstleder** 113, 376  
**Leder** 176

## Polstermaterialien, Polsterartikel und Zubehör

**Bandstahl** 321, 360  
**Draht** 158, 166, 321, 327, 360  
**Federböden** 67  
**Federn** 214  
**Filzmöbelgleiter** 267, 272, 386  
**Füllstoffe** 295  
**Füllvliese** 174  
**Gurten** 158, 166, 327, 395  
**Hebebänder** 158, 166, 327, 395  
**Kordeln, Schnüre** 327  
**Kunststoffprofile für Fahrzeugpolster und Innenausstattung** 310  
**Latexschaummaterial** 345  
**Lattenroste** 153, 320, 345, 352, 362, 394, 423  
**Matratzen** 174, 345  
**Matratzenzubehör** 174, 345  
**Nadelfilze** 174  
**Naturbetten** 345, 427  
**Polstermaterialien, sonstige** 174, 177, 295  
**Polsternägel** 166, 327  
**Polsterwatte** 174  
**Reissverschlüsse, Klettverschlüsse, sonstige Verschlüsse** 120, 246, 321  
**Rohlinge** 21, 44  
**Schaumgummi** 325  
**Schaumstoffe, Schaumstoffsysteme** 88, 177, 325, 345  
**Schläuche** 166, 327, 411, 450  
**Verbundvliesstoffe** 287  
**Vliesstoffe** 174, 287, 411  
**Zurrgurten** 158, 166, 191, 217, 321, 327, 438, 450

## Beschläge, Schlösser, Konstruktionsteile und Zubehör

**Armaturen** 110, 145, 166, 206, 256, 283, 327, 450  
**Aussenbeschläge, Zierbeschläge** 15, 16, 117, 158, 161, 166, 189, 206, 207, 213, 220, 239, 247, 267, 269, 289, 296, 321, 327, 367, 372, 378, 379, 421, 424, 450  
**Badbeschläge** 40, 118, 158, 166, 189, 206, 213, 220, 239, 267, 296, 301, 327, 378, 424, 450  
**Badzimmerarmaturen** 27, 110, 145, 189, 206, 213, 283, 296, 327, 424  
**Beschläge und Schlösser, handgeschmiedet** 40, 117, 158, 166, 189, 206, 207, 247, 266, 267, 327, 331, 372, 378, 424  
**Beschlagsmaschinen, Bohrmaschinen, Einsetzmaschinen** 118, 166, 189, 206, 220, 222, 247, 263, 267, 327, 379, 450  
**Bettbeschläge** 37, 158, 166, 189, 206, 220, 247, 267, 321, 327, 372, 378, 424, 450  
**Bodenträger und Stellschienen** 128, 158, 166, 189, 206, 220, 247, 267, 321, 327, 379, 421, 424, 450  
**Büromöbeleinbausysteme** 148, 166, 185, 189, 206, 220, 247, 267, 321, 334, 450

**Drehflügelbeschläge, Drehflügelkippsbeschläge** 11, 16, 158, 166, 189, 192, 198, 206, 239, 247, 263, 267, 289, 296, 302, 321, 327, 378, 379, 424

**Drehstangen** 166, 189, 206, 220, 247, 263, 266, 267, 321, 327, 424

**Drehstuhlbeschläge** 37, 166, 189, 206, 327

**Drückergarnituren** 10, 15, 16, 40, 43, 86, 110, 117, 135, 140, 144, 158, 166, 189, 206, 207, 234, 239, 247, 263, 266, 267, 272, 289, 296, 303, 320, 321, 327, 331, 369, 372, 378, 379, 421, 450

**Einbauteile** 166, 189, 206, 220, 247, 289, 301

**Einbruchsicherungen** 11, 15, 40, 43, 64, 141, 158, 161, 166, 189, 206, 207, 220, 247, 267, 289, 296, 299, 302, 321, 327, 372, 379, 450

**Elektrotechnische Einbaugeräte** 40, 166, 206, 220, 289, 407

**Espagnoletten** 11, 206, 207, 247, 266, 267, 424, 450

**Fensterbeschläge, Fenstergriffe, Fensterriegel** 11, 15, 16, 40, 64, 110, 117, 158, 162, 166, 189, 192, 206, 207, 239, 247, 263, 267, 289, 296, 299, 302, 303, 321, 365, 372, 378, 379, 381, 421, 424, 450

**Fensterlädenbeschläge** 78, 142, 166, 189, 206, 207, 212, 247, 267, 302, 372, 378, 379, 421, 424, 438, 450

**Fluchttürsysteme** 10, 15, 16, 86, 135, 206, 247, 267, 272, 303

**Garderobenhaken** 10, 11, 35, 40, 91, 110, 117, 158, 166, 189, 206, 207, 220, 247, 261, 267, 299, 321, 327, 367, 372, 378, 379, 424, 438, 439, 450

**Gasfedern, Wippmechanismen** 65, 189, 206, 379

**Gitter** 43, 158, 166, 189, 206, 263, 267, 296, 321, 327, 367, 379

**Glasplattenhalter, Glasplattenträger** 40, 91, 158, 162, 189, 195, 205, 206, 220, 247, 261, 267, 321, 378, 379, 397

**Glastürbeschläge** 10, 40, 118, 144, 158, 166, 189, 192, 194, 195, 198, 205, 206, 212, 213, 220, 239, 247, 267, 272, 289, 296, 321, 331, 365, 372, 378, 379, 381, 450

**Gleitbeschläge** 10, 65, 158, 166, 189, 206, 213, 220, 247, 267, 321, 327, 378, 379, 381, 450

**Gleiter, Gleitschienen** 158, 166, 189, 192, 206, 220, 242, 247, 267, 321, 327, 378, 379, 381, 450

**Griffe** 10, 40, 65, 110, 117, 147, 158, 162, 166, 189, 204, 206, 207, 213, 220, 239, 247, 263, 267, 289, 296, 302, 303, 321, 327, 365, 367, 372, 378, 379, 381, 438, 439, 450

**Handlaufstützen** 40, 114, 162, 167, 189, 204, 206, 247, 258, 261, 267, 367, 421, 424, 438, 439, 450

**Hängerahmen** 120, 158, 166, 189, 206, 220, 247, 267, 321

**Innenausbaubeschläge** 10, 40, 91, 117, 128, 144, 158, 166, 189, 199, 206, 207, 212, 213, 220, 247, 258, 267, 285, 289, 296, 321, 327, 365, 372, 378, 379, 424, 450

**Jalousieladenbeschläge** 11, 78, 117, 158, 166, 189, 206, 207, 212, 247, 258, 267, 321, 327, 372, 378, 379, 424, 450

**Klappenbeschläge** 65, 118, 158, 166, 185, 189, 192, 198, 206, 220, 247, 267, 321, 324, 327, 378, 379, 450

**Klappenhalter** 128, 158, 166, 189, 206, 220, 247, 267, 321, 327, 378, 379, 450

**Knöpfe** 15, 110, 117, 128, 147, 158, 166, 189, 206, 207, 220, 239, 247, 267, 296, 303, 321, 327, 365, 367, 378, 379, 450

**Konstruktionsbeschläge** 37, 166, 189, 206, 220, 247, 258, 289, 321, 327, 352, 353, 379, 387, 424, 438, 439, 450

**Konstruktionsteile** 37, 86, 166, 189, 206, 220, 247, 258, 289, 321, 327, 353, 439

**Küchenabfalltrennsysteme** 76, 158, 166, 179, 189, 206, 220, 247, 256, 267, 321, 324, 327, 367, 378, 379, 401, 450

**Küchenarmaturen** 76, 110, 145, 179, 189, 206, 256, 283, 321, 450

**Küchenbeschläge** 65, 76, 110, 118, 128, 158, 166, 185, 189, 198, 206, 207, 213, 220, 247, 256, 267, 285, 321, 324, 327, 378, 379, 424, 450

**Kücheneinbauten** 76, 166, 189, 206, 220, 247, 256, 450

**Kugelauszüge** 158, 166, 189, 206, 220, 247, 319, 321, 327, 372, 379, 450

**Ladenbaubeschläge** 43, 65, 91, 158, 166, 185, 189, 206, 212, 213, 220, 247, 261, 267, 285, 297, 319, 321, 327, 379, 424, 439, 450

**Lüftungsgitter** 18, 37, 40, 65, 69, 106, 193, 206, 247, 263, 267, 272, 289, 424, 450

**Lüftungsprofile** 18, 65, 69, 106, 158, 166, 189, 193, 206, 247, 272, 321, 327, 379, 450

**Magnete und Magnetverschlüsse** 158, 166, 189, 206, 220, 247, 267, 299, 301, 321, 327, 378, 379, 450

**Mehrpunktschlösser** 10, 15, 16, 46, 64, 86, 135, 206, 247, 267, 331, 403

**Möbelfüße** 29, 37, 108, 128, 147, 158, 166, 189, 204, 206, 207, 220, 247, 258, 267, 289, 299, 311, 321, 327, 367, 372, 378, 379, 439, 450

**Möbelschlösser** 141, 144, 158, 166, 189, 199, 206, 207, 220, 247, 267, 289, 299, 365, 372, 375, 378, 379, 403, 450

**Möbelspezialbeschläge** 29, 37, 117, 118, 128, 158, 166, 189, 204, 206, 212, 213, 220, 247, 267, 285, 289, 321, 327, 334, 379, 450

**Möbelverbinder** 118, 158, 162, 166, 189, 206, 220, 247, 267, 285, 289, 321, 327, 377, 379, 450

**Montagebänder** 14, 17, 120, 158, 166, 189, 206, 220, 247, 263, 267, 321, 327, 379, 450

**Pflegemittel für Schlösser** 43, 64, 135, 141, 158, 166, 189, 206, 247, 263, 267, 321, 327, 372, 375, 378, 379, 450

**Profile**  
 – Aluminium- 19, 28, 35, 43, 65, 142, 158, 166, 189, 193, 206, 213, 220, 247, 253, 261, 266, 267, 272, 321, 327, 367, 372, 378, 379, 421  
 – Holz- 48, 108, 114, 117, 206, 272, 321, 327, 367, 393, 421  
 – Kunststoff- 43, 166, 189, 193, 206, 220, 247, 253, 266, 267, 321, 327, 334, 367, 421  
 – Metall- 35, 43, 142, 166, 193, 204, 206, 213, 220, 247, 253, 266, 267, 311, 321, 327, 353, 372, 421

**Rollen, Gleiter** 162, 166, 184, 189, 206, 220, 242, 247, 263, 267, 299, 321, 327, 372, 379, 450

**Rolladenbeschläge** 128, 166, 206, 247, 267, 321, 327, 334, 424

**Rollschubführungen** 118, 166, 185, 189, 198, 206, 220, 247, 267, 319, 321, 327, 421, 450

**Scharniere** 15, 37, 43, 118, 135, 158, 161, 162, 166, 189, 198, 206, 207, 220, 247, 258, 263, 267, 289, 296, 321, 327, 372, 377, 378, 379, 421, 424, 438, 450

**Schiebetürbeschläge** 10, 11, 37, 40, 47, 65, 91, 128, 135, 142, 144, 158, 162, 166, 189, 192, 206, 207, 212, 213, 220, 239, 247, 258, 263, 267, 289, 296, 302, 303, 321, 327, 331, 372, 378, 379, 381, 421, 424, 450, 451

**Schliessanlagen** 15, 16, 40, 43, 47, 64, 85, 87, 135, 141, 144, 158, 164, 166, 189, 192, 206, 220, 247, 263, 267, 289, 296, 321, 327, 365, 372, 375, 378

**Schlösser, Verschlüsse** 10, 15, 16, 40, 43, 46, 47, 64, 86, 117, 135, 141, 144, 158, 161, 162, 164, 166, 189, 199, 206, 207, 220, 234, 247, 253, 258, 263, 267, 289, 296, 299, 302, 321, 327, 334, 365, 372, 378, 379, 403

**Schlosszylinder** 15, 16, 32, 40, 43, 47, 64, 86, 87, 135, 141, 144, 158, 164, 166, 189, 206, 220, 247, 263, 267, 272, 289, 299, 321, 327, 365, 372, 375, 378, 379, 421

**Schlüssel** 15, 32, 40, 43, 47, 87, 117, 135, 141, 144, 158, 164, 166, 189, 199, 206, 220, 247, 263, 267, 299, 321, 327, 365, 372, 375, 378, 421

**Schlüsselbuchsen, Schlüsselschilder** 32, 43, 117, 135, 158, 164, 166, 189, 206, 207, 220, 247, 267, 299, 321, 327, 365, 372, 378, 379, 450

**Schnäpper** 43, 158, 166, 189, 206, 220, 247, 263, 267, 321, 327, 372, 377, 378, 379, 421, 450

**Schrankaufhänger** 118, 158, 166, 189, 198, 206, 220, 247, 267, 321, 327, 378, 379, 450

**Schrankrohre, Schrankrohlager** 35, 91, 117, 158, 166, 189, 206, 207, 220, 247, 267, 321, 327, 372, 378, 379, 450

**Schubkästen, Schubläden** 43, 118, 158, 166, 185, 189, 198, 206, 220, 247, 267, 289, 321, 327, 378, 379, 450

**Schubkastenmontagepressen** 118, 189, 198, 206, 220, 327, 378, 450

**Seilrollen** 43, 135, 162, 184, 189, 206, 247, 267, 299, 334

**Sockelbeschläge** 15, 31, 158, 166, 189, 206, 220, 247, 267, 285, 321, 327, 334, 378, 450

**Sockelverstellungsschrauben** 158, 166, 189, 206, 220, 247, 267, 321, 327, 334, 378, 379, 450

**Spezialbeschläge** 29, 109, 206, 247

**Teleskopschienen** 65, 120, 166, 189, 204, 206, 220, 247, 267, 327

**Terrassenbeschläge** 20, 189, 206, 218, 247, 267, 273, 274, 275, 276, 277, 278, 279, 280, 281, 282, 331

**Tischbeschläge** 29, 37, 65, 117, 166, 189, 204, 206, 220, 247, 258, 267, 285, 289, 321, 324, 327, 378, 379, 424, 450

**Tresore** 40, 43, 135, 206, 247, 267, 299, 440

**Türantriebe** 10, 16, 40, 47, 87, 192, 206, 247, 267, 289

**Türbeschläge** 10, 15, 16, 21, 37, 40, 43, 47, 86, 87, 117, 135, 141, 144, 158, 161, 166, 189, 192, 206, 207, 213, 218, 236, 239, 247, 258, 263, 266, 267, 272, 289, 296, 302, 303, 320, 321, 327, 331, 369, 372, 378, 379, 421, 424, 450, 451

**Türgriffe** 10, 15, 21, 40, 43, 47, 110, 140, 144, 206, 236, 239, 247, 266, 267, 272, 289, 302, 303, 321, 327, 331, 421, 450

**Verbindungsbeschläge** 29, 43, 118, 158, 166, 189, 206, 220, 247, 258, 261, 267, 285, 286, 321, 327, 377, 378, 379, 387, 438, 450

**Verstellmechanismen für Möbel** 37, 166, 189, 206, 220, 247, 267, 327, 379

**Vogelschutzgitter** 43, 158, 166, 189, 202, 206, 247, 258, 267, 272, 374

**Winkel Federn** 29, 166, 189, 206, 247, 267, 272, 321, 450

**Zierleisten**  
 – Holz- 48, 108, 114, 117, 140, 272, 320, 352, 362, 367, 393, 421  
 – Kunststoff- 247, 334, 367  
 – Metall- 35, 206, 247, 378

**Zutrittskontrollsysteme** 15, 16, 40, 46, 64, 86, 87, 141, 144, 155, 158, 166, 189, 192, 206, 220, 247, 267, 296, 321, 375, 378, 379

**andere Beschläge** 11, 15, 16, 109, 117, 158, 166, 189, 207, 220, 247, 267, 285, 302, 321, 365, 367, 378, 379, 424, 438

## Dach und Decken

**Dachkonstruktionen** 94, 139, 149, 160, 209, 211, 215, 224, 225, 251, 256, 293, 294, 312, 371, 430  
**Dachschalungsbahnen** 25, 69, 98, 101, 126, 135, 140, 143, 153, 166, 193, 202, 218, 221, 224, 233, 234, 235, 237, 238, 258, 272, 320, 331, 350, 356, 360, 376, 382, 390, 450  
**Dampfbremsen** 25, 34, 69, 88, 94, 98, 101, 111, 120, 126, 135, 140, 143, 153, 166, 174, 182, 189, 193, 202, 218, 221, 224, 227, 230, 233, 234, 235, 237, 238, 246, 251, 258, 266, 267, 269, 272, 320, 327, 331, 350, 352, 356, 376, 382, 383, 390, 391, 402, 411, 421, 437, 450, 454  
**Decken mit UV-Schutz** 20, 48, 111  
**Deckenbalken** 48, 74, 89, 99, 126, 129, 139, 140, 153, 170, 180, 210, 215, 218, 224, 227, 233, 234, 235, 237, 254, 256, 258, 272, 320, 331, 332, 352, 353, 356, 362, 364, 371, 380, 382, 421, 437, 454  
**Deckenelemente** 1, 20, 33, 42, 48, 68, 74, 89, 94, 111, 126, 139, 149, 154, 180, 181, 182, 215, 218, 224, 225, 227, 233, 234, 235, 237, 254, 256, 258, 266, 269, 272, 293, 294, 312, 313, 317, 320, 331, 333, 350, 356, 358, 364, 368, 370, 380, 382, 410, 430, 437, 454  
**Deckenkonstruktionen** 33, 42, 89, 94, 111, 126, 129, 139, 170, 180, 215, 224, 225, 227, 237, 251, 254, 256, 258, 266, 272, 293, 294, 312, 313, 320, 356, 364, 380, 382, 421, 430, 437, 454  
**Deckenverkleidungen** 1, 25, 33, 42, 48, 68, 74, 84, 89, 93, 94, 99, 115, 126, 129, 137, 139, 140, 160, 170, 180, 181, 182, 210, 215, 218, 224, 225, 227, 233, 234, 235, 237, 238, 245, 254, 255, 258, 266, 272, 292, 293, 294, 300, 304, 310, 312, 317, 320, 331, 333, 352, 356, 382, 390, 402, 410, 421, 437, 454  
**Holzdecken** 25, 42, 48, 68, 74, 89, 93, 94, 99, 111, 115, 126, 129, 139, 140, 153, 170, 180, 182, 196, 210, 215, 218, 224, 225, 227, 233, 234, 235, 237, 244, 245, 254, 255, 258, 272, 289, 292, 293, 294, 310, 312, 313, 317, 320, 331, 332, 352, 353, 356, 382, 390, 421, 430, 437, 454  
**Kassettendecken** 25, 33, 42, 48, 89, 99, 126, 140, 153, 180, 182, 218, 233, 234, 235, 245, 255, 258, 266, 272, 310, 317, 320, 333, 382, 389, 421, 437, 443  
**Lichtkuppeln** 167, 186, 221, 254, 258, 360, 397, 434, 437  
**Schutzgeländer** 273, 274, 275, 276, 277, 278, 279, 280, 281, 282, 284, 420  
**Stuckdekor** 42, 218, 266

## Fenster und Zubehör

**Aluminium-**  
– Blenden 78, 166, 188, 193, 360, 408  
– Fensterbänke 12, 19, 28, 78, 158, 188, 193, 258, 360, 373, 378, 379, 396, 408, 439  
– Fensterläden 78, 142, 188, 193, 258, 424  
– Schiebeläden 78, 142, 188, 193, 424  
– Zargen 10, 78, 80, 182, 188, 193, 360, 408  
**Dachflächenfenster, Dachflächenfensterzubehör** 99, 124, 126, 129, 158, 167, 186, 221, 224, 230, 233, 234, 235, 236, 237, 254, 258, 272, 320, 327, 331, 344, 350, 356, 360, 369, 372, 376, 382, 397, 415, 421, 434, 437, 444  
**Dichtungen für Fenster** 14, 17, 19, 60, 72, 88, 101, 120, 142, 158, 159, 166, 170, 174, 189, 202, 222, 246, 247, 267, 289, 308, 321, 327, 378, 379, 399, 404, 411, 421, 428, 437, 444, 452  
**Fenster und Zubehör** 1, 12, 33, 61, 66, 82, 92, 122, 138, 151, 159, 170, 187, 188, 190, 209, 237, 238, 241, 250, 253, 289, 296, 300, 320, 344, 359, 363, 379, 399, 408, 421, 423, 428, 436, 437, 444, 452  
**Fensterbänke** 1, 12, 48, 70, 78, 84, 103, 124, 126, 158, 170, 190, 193, 218, 221, 234, 236, 237, 238, 258, 272, 289, 310, 320, 329, 331, 350, 352, 356, 360, 378, 396, 399, 421, 428, 437, 439  
**Fensterkanteln** 20, 48, 115, 124, 153, 175, 181, 188, 218, 233, 234, 235, 244, 257, 269, 289, 320, 351, 356, 362, 371, 399, 437  
**Fensterläden** 12, 78, 126, 142, 170, 188, 247, 258, 300, 356, 421, 424, 437, 452, 454  
**Fensterprofile** 38, 48, 159, 188, 190, 193, 267, 289, 334, 356, 362, 399, 428, 433, 437  
**Fensterrahmen** 48, 61, 66, 103, 115, 122, 159, 170, 181, 188, 190, 218, 233, 234, 235, 241, 289, 320, 356, 362, 399, 410, 437, 444  
**Heizbänder** 449  
**Holzfenster** 12, 82, 102, 119, 122, 151, 159, 165, 169, 170, 187, 188, 190, 209, 211, 225, 241, 253, 259, 289, 300, 348, 357, 359, 368, 385, 388, 399, 408, 421, 436, 437, 444, 445, 452, 454  
**Holzmetallfenster** 10, 12, 61, 82, 102, 119, 122, 124, 151, 159, 165, 168, 169, 170, 187, 188, 190, 209, 211, 225, 241, 250, 253, 259, 289, 300, 348, 357, 359, 368, 373, 385, 388, 399, 408, 421, 436, 437, 444, 445, 452, 454  
**Insektenschutzgitter, Insektenschutzrollos** 12, 61, 66, 97, 138, 151, 158, 165, 166, 188, 189, 193, 241, 247, 258, 259, 263, 267, 289, 321, 327, 342, 344, 348, 359, 363, 378, 382, 408, 434, 437, 452

**Jalousieläden** 12, 78, 126, 166, 188, 247, 258, 259, 300, 348, 424, 437, 452, 454  
**Klappläden** 78, 142, 170, 188, 247, 258, 424, 437, 452  
**Kunststofffenster** 1, 10, 12, 61, 66, 82, 92, 119, 122, 151, 169, 170, 183, 187, 209, 241, 250, 259, 334, 348, 357, 363, 399, 408, 421, 428, 437, 445  
**Kunststofffensterprofile** 122, 334, 410, 428, 433  
**Metallfenster** 82, 124, 142, 159, 178, 190, 209, 225, 241, 253, 373, 388, 421, 442, 445  
**Rahmenschrauben** 166, 189, 193, 258, 267, 321, 377  
**Renovationsfenster** 12, 61, 66, 92, 151, 159, 165, 168, 188, 190, 211, 250, 259, 373, 385, 399, 408, 433, 436, 437, 444, 445, 452  
**Rollladen** 12, 142, 344, 347, 434  
**Rollladenantriebe** 142, 347  
**Rollladenfertigkästen** 347, 396, 445  
**Sanierungsprofile für Fenster** 19  
**Schallschutzfenster** 12, 61, 66, 82, 92, 119, 122, 151, 159, 165, 169, 183, 188, 190, 195, 209, 241, 250, 253, 259, 289, 334, 348, 357, 359, 368, 385, 388, 408, 428, 437, 444, 452  
**Sicherheitsfenster** 12, 33, 61, 66, 82, 92, 122, 151, 159, 165, 169, 183, 188, 190, 195, 209, 241, 250, 253, 259, 289, 348, 357, 359, 368, 385, 388, 408, 428, 437, 444, 445, 452  
**Spezialfenster** 12, 33, 61, 66, 92, 119, 151, 159, 165, 169, 186, 187, 188, 190, 195, 211, 225, 241, 250, 253, 259, 289, 344, 348, 359, 388, 399, 408, 428, 436, 437, 444, 445, 452  
**Stilfenster** 119, 159, 209, 211, 241, 253, 259, 385, 428, 436, 437, 444, 452  
**Vorhangbretter** 48, 99, 123, 165, 187, 188, 218, 233, 234, 235, 236, 237, 258, 259, 269, 289, 300, 310, 320, 331, 368, 382, 421, 437, 452, 454  
**Vorhanggarnituren** 35  
**Vorhangprofile** 35, 189, 208, 247, 267  
**Vorlegebänder PE** 14, 60, 88, 101, 166, 189, 202, 247, 267, 326, 411, 422

## Fussböden und Zubehör

**Bedruckte Teppichböden** 73, 107, 361, 386  
**Bodenbelagsprofile** 208  
**Bodendielen** 20, 42, 48, 70, 73, 74, 81, 89, 94, 97, 104, 107, 126, 140, 153, 180, 182, 201, 210, 218, 224, 230, 231, 233, 234, 235, 237, 238, 244, 245, 258, 266, 269, 272, 290, 291, 313, 314, 320, 331, 334, 341, 350, 356, 358, 361, 366, 367, 371, 386, 390, 394, 397, 419, 421, 437, 446  
**Bodenheizungen (Trockenbau)** 36, 73, 81, 126, 230, 234, 237, 238, 266, 272, 390, 449  
**Bodentrennschwelle** 19, 42, 73, 74, 182, 258, 266, 272, 320, 327, 405, 446  
**Designerböden** 25, 41, 81, 97, 107, 140, 154, 218, 230, 238, 245, 266, 272, 273, 274, 275, 276, 277, 278, 279, 280, 281, 282, 298, 304, 314, 331, 350, 390, 419, 441  
**Fertigparkett** 25, 42, 70, 73, 74, 81, 89, 94, 97, 99, 104, 107, 124, 126, 129, 140, 153, 180, 182, 201, 218, 221, 230, 231, 233, 234, 235, 236, 237, 238, 244, 258, 269, 272, 273, 274, 275, 276, 277, 278, 279, 280, 281, 282, 291, 300, 304, 312, 313, 314, 320, 331, 333, 341, 343, 348, 350, 352, 356, 361, 369, 382, 389, 390, 402, 417, 419, 421, 437, 446  
**Fliesen** 73, 99, 124, 133, 269, 320, 350, 386  
**Hobeldielen** 20, 42, 48, 70, 73, 74, 81, 94, 99, 124, 129, 140, 153, 180, 210, 218, 233, 234, 235, 236, 238, 244, 245, 258, 272, 273, 274, 275, 276, 277, 278, 279, 280, 281, 282, 291, 312, 314, 320, 331, 332, 341, 343, 356, 358, 371, 390, 394, 421, 437, 446  
**Holzfußböden** 27, 42, 70, 73, 74, 81, 84, 89, 94, 99, 104, 107, 124, 126, 129, 140, 153, 180, 182, 201, 210, 215, 218, 230, 231, 233, 234, 235, 236, 237, 238, 244, 245, 254, 258, 269, 272, 273, 274, 275, 276, 277, 278, 279, 280, 281, 282, 290, 298, 304, 312, 313, 314, 320, 331, 336, 338, 341, 343, 348, 350, 352, 353, 356, 361, 366, 369, 382, 390, 402, 417, 419, 421, 437, 446  
**Holzpflaster** 42, 70, 73, 74, 104, 124, 201, 231, 233, 234, 235, 236, 244, 258, 320, 331, 350, 361, 382, 421, 437, 446  
**Korkplatten, Korkmeterware, Korkparkett** 5, 25, 42, 69, 73, 81, 84, 94, 97, 99, 124, 126, 140, 218, 233, 234, 235, 236, 237, 238, 258, 272, 273, 274, 275, 276, 277, 278, 279, 280, 281, 282, 291, 304, 314, 320, 331, 336, 341, 348, 352, 361, 369, 382, 386, 389, 390, 402, 417, 419, 421, 437, 446  
**Kunststoffbodenbeläge** 73, 81, 94, 107, 124, 126, 218, 236, 237, 238, 272, 273, 274, 275, 276, 277, 278, 279, 280, 281, 282, 304, 314, 320, 331, 352, 361, 384, 386, 397, 421, 437, 441  
**Laminatboden** 25, 27, 41, 42, 63, 73, 81, 94, 97, 99, 107, 124, 126, 140, 150, 153, 182, 218, 221, 227, 230, 233, 234, 235, 236, 237, 238, 254, 269, 272, 273, 274, 275, 276, 277, 278, 279, 280, 281, 282, 291, 298, 300, 304, 314, 320, 331, 341, 343, 348, 350, 352, 356, 361, 369, 382, 389, 390, 421, 437, 446  
**Lederbodenbeläge** 25, 126, 230, 238, 314, 331  
**Linoleumbeläge** 25, 42, 73, 94, 107, 126, 140, 218, 230, 233, 234, 235, 236, 238, 269, 272, 304, 314, 320, 331, 336, 341, 343, 350, 352, 356, 361, 382, 390, 419, 421, 437

**Massivparkett** 25, 81, 89, 94, 107, 126, 140, 201, 210, 218, 230, 234, 238, 244, 269, 272, 273, 274, 275, 276, 277, 278, 279, 280, 281, 282, 312, 331, 333, 343, 348, 390, 419, 446

**Profile aluoxiert** 10, 19, 25, 28, 35, 42, 73, 94, 107, 126, 140, 166, 189, 233, 234, 235, 236, 237, 238, 258, 272, 304, 320, 331, 341, 356, 405, 421, 437

**Schwingböden** 126, 180, 258, 269

**Sisalböden, Kokosböden** 42, 107, 124, 126, 272, 386, 413, 437

**Sockelleisten** 10, 25, 35, 38, 41, 42, 48, 73, 81, 89, 94, 97, 99, 104, 107, 124, 126, 140, 153, 166, 180, 182, 189, 218, 230, 231, 233, 234, 235, 236, 237, 238, 244, 258, 269, 272, 273, 274, 275, 276, 277, 278, 279, 280, 281, 282, 291, 298, 304, 314, 320, 331, 341, 350, 352, 356, 361, 382, 386, 389, 393, 405, 413, 419, 421, 437, 446

**Steinfussböden** 27, 73, 81, 124, 154, 272, 305, 350, 421, 441

**Trittschallsolation** 5, 25, 34, 41, 42, 45, 60, 69, 73, 81, 94, 98, 99, 104, 107, 124, 126, 129, 135, 140, 153, 174, 177, 180, 182, 189, 214, 218, 224, 228, 230, 233, 234, 235, 236, 237, 238, 251, 254, 258, 266, 267, 269, 272, 273, 274, 275, 276, 277, 278, 279, 280, 281, 282, 287, 288, 291, 304, 314, 320, 322, 323, 331, 341, 350, 352, 356, 369, 382, 384, 386, 389, 390, 413, 421, 437, 446

**Trockenschüttung** 25, 42, 45, 73, 81, 99, 101, 116, 124, 126, 153, 218, 224, 230, 233, 234, 235, 236, 237, 238, 258, 266, 269, 272, 291, 320, 322, 331, 341, 350, 352, 356, 361, 382, 386, 389, 390, 421, 437

**Unterböden** 42, 45, 73, 99, 124, 126, 137, 153, 181, 224, 237, 258, 266, 269, 273, 274, 275, 276, 277, 278, 279, 280, 281, 282, 291, 304, 314, 320, 322, 331, 350, 384, 386, 413, 421, 437, 441, 446

**Vinylböden** 25, 27, 42, 81, 107, 218, 230, 235, 269, 272, 273, 274, 275, 276, 277, 278, 279, 280, 281, 282, 298, 314, 331, 336, 341, 390, 419

227, 230, 233, 234, 236, 237, 238, 240, 245, 252, 255, 258, 266, 269, 272, 289, 296, 300, 310, 313, 320, 331, 332, 339, 341, 343, 346, 348, 349, 350, 352, 356, 369, 370, 382, 390, 409, 412, 416, 421, 431, 437, 443, 444, 445, 451, 454

**Innentüren** 1, 9, 10, 21, 23, 25, 33, 42, 44, 47, 48, 70, 80, 84, 93, 124, 126, 140, 144, 153, 156, 165, 170, 180, 187, 188, 196, 203, 218, 225, 227, 230, 233, 234, 235, 236, 237, 238, 240, 252, 255, 256, 258, 266, 269, 272, 273, 274, 275, 276, 277, 278, 279, 280, 281, 282, 289, 296, 300, 310, 313, 320, 331, 338, 339, 340, 341, 343, 346, 348, 349, 350, 356, 369, 370, 382, 385, 389, 390, 412, 416, 421, 431, 437, 443, 451, 454

**Katzentüren, Hundetüren** 12, 138, 151, 195, 247, 267, 289

**Nassraumtüren** 10, 21, 23, 25, 42, 47, 93, 126, 156, 203, 218, 230, 233, 234, 235, 236, 237, 256, 266, 269, 272, 289, 296, 310, 320, 331, 343, 346, 348, 350, 356, 370, 382, 412, 416, 421, 431, 437, 451

**Pendeltüren** 10, 21, 47, 93, 124, 126, 138, 144, 170, 187, 203, 218, 225, 236, 237, 252, 255, 256, 269, 289, 296, 300, 310, 320, 331, 339, 346, 348, 349, 356, 421, 431, 437, 451

**Rahmenschrauben** 43, 158, 166, 189, 203, 222, 236, 267, 321, 412

**Sanierungsprofile für Türen** 19

**Schalldämmtüren** 9, 10, 12, 21, 23, 25, 42, 44, 46, 47, 48, 93, 124, 126, 140, 156, 203, 218, 230, 233, 234, 235, 236, 237, 238, 250, 256, 266, 269, 272, 289, 296, 300, 320, 331, 346, 348, 349, 350, 356, 370, 382, 390, 412, 416, 431, 437, 451

**Schiebetüren** 9, 10, 12, 21, 23, 25, 33, 42, 44, 47, 48, 61, 65, 92, 93, 124, 126, 138, 140, 144, 156, 162, 165, 170, 178, 180, 187, 190, 192, 195, 203, 218, 225, 230, 233, 234, 235, 236, 237, 238, 240, 250, 252, 256, 258, 262, 266, 269, 272, 289, 290, 296, 300, 310, 320, 331, 332, 339, 340, 341, 346, 348, 349, 350, 356, 373, 382, 388, 390, 412, 416, 421, 428, 431, 433, 437, 442, 443, 445, 451, 454

**Schiebebeschläge, Falttorbeschläge** 10, 40, 42, 47, 126, 158, 162, 166, 189, 192, 203, 218, 247, 256, 258, 267, 321, 327, 331, 421, 437

**Sicherheitstüren** 9, 10, 12, 21, 23, 25, 42, 44, 46, 47, 48, 124, 126, 140, 144, 151, 153, 156, 178, 203, 230, 233, 234, 235, 236, 237, 238, 240, 256, 266, 272, 289, 296, 320, 331, 346, 348, 349, 356, 382, 412, 416, 421, 428, 451

**Sperrtüren** 10, 25, 44, 47, 48, 126, 203, 252, 266, 272, 289, 296, 320, 339, 356

**Stahltüren** 10, 25, 42, 47, 126, 142, 156, 178, 190, 203, 218, 227, 230, 240, 269, 272, 296, 320, 421

**Stahlzargen** 10, 21, 23, 24, 25, 33, 47, 49, 93, 126, 140, 156, 203, 218, 230, 233, 234, 235, 236, 237, 238, 256, 266, 269, 272, 289, 310, 320, 331, 343, 348, 350, 390, 416, 451

**Stiltüren** 9, 10, 21, 23, 25, 42, 47, 48, 126, 170, 203, 218, 227, 230, 233, 234, 235, 237, 238, 252, 255, 256, 262, 266, 272, 289, 296, 320, 331, 339, 343, 346, 348, 350, 356, 369, 382, 390, 412, 416, 421, 431, 451

**Tore** 10, 42, 43, 47, 93, 113, 126, 129, 170, 190, 203, 215, 227, 240, 254, 256, 258, 296, 313, 318, 356, 421, 437

**Türelemente** 9, 10, 12, 21, 23, 25, 33, 42, 44, 46, 47, 48, 80, 93, 108, 126, 153, 156, 181, 187, 188, 203, 218, 225, 230, 233, 234, 235, 236, 237, 238, 252, 255, 256, 258, 266, 269, 272, 289, 292, 296, 310, 320, 331, 339, 343, 346, 348, 349, 350, 356, 369, 370, 382, 390, 412, 416, 421, 428, 431, 433, 437, 451

**Türen und Zubehör** 9, 10, 12, 21, 23, 25, 42, 46, 47, 48, 93, 126, 178, 187, 188, 203, 218, 225, 230, 233, 234, 235, 237, 238, 250, 252, 256, 258, 261, 266, 269, 272, 289, 296, 310, 313, 320, 331, 339, 341, 346, 348, 350, 356, 369, 382, 390, 412, 416, 421, 428, 431, 437, 451

**Türfutter** 9, 10, 21, 23, 25, 42, 44, 47, 48, 93, 108, 124, 126, 165, 188, 203, 218, 225, 227, 230, 233, 234, 235, 236, 237, 238, 256, 258, 262, 269, 272, 289, 310, 313, 320, 329, 331, 341, 343, 348, 350, 356, 382, 390, 412, 416, 421, 431, 437, 443, 451, 454

**Zargen** 10, 21, 23, 24, 25, 33, 42, 47, 49, 78, 93, 108, 124, 126, 144, 156, 178, 182, 188, 190, 218, 225, 230, 233, 234, 235, 236, 237, 238, 252, 256, 266, 269, 272, 289, 310, 320, 331, 339, 341, 343, 346, 348, 349, 350, 356, 369, 382, 390, 416, 421, 431, 437, 451

## 2 Türen, Tore und Zubehör

**Absenkrichtungen** 21, 40, 47, 126, 130, 158, 189, 230, 238, 267, 272, 289, 328, 331, 341, 348, 372, 379, 412, 450, 451

**Aluminiumhaustüren** 10, 12, 47, 48, 61, 142, 151, 218, 230, 234, 238, 240, 269, 272, 331, 348, 390, 445

**Aluminiumzargen** 10, 25, 47, 78, 80, 126, 190, 194, 230, 236, 269, 272, 289, 331, 348, 451

**Blendrahmen** 9, 10, 21, 23, 44, 46, 47, 48, 93, 126, 136, 190, 218, 230, 234, 236, 238, 252, 256, 257, 269, 272, 289, 310, 320, 331, 339, 348, 349, 350, 356, 362, 382, 389, 390, 412, 431, 451

**Brandschutztüren** 9, 10, 21, 23, 25, 33, 42, 44, 46, 47, 48, 93, 124, 126, 136, 140, 142, 151, 153, 156, 165, 178, 182, 190, 195, 218, 230, 233, 234, 235, 236, 237, 238, 240, 256, 266, 269, 272, 273, 274, 275, 276, 277, 278, 279, 280, 281, 282, 289, 306, 310, 320, 330, 331, 338, 341, 343, 346, 348, 349, 350, 356, 370, 373, 390, 412, 421, 431, 437, 451

**Chromnickelstahlüren** 10, 126, 156, 230, 269, 272, 331, 360

**Chromnickelstahlzargen** 10, 21, 24, 25, 47, 126, 156, 190, 230, 236, 269, 272, 331, 360, 451

**Dichtungen für Türen** 10, 19, 42, 46, 47, 60, 72, 88, 126, 158, 161, 166, 170, 189, 218, 230, 238, 246, 247, 258, 266, 267, 269, 272, 289, 308, 320, 321, 327, 328, 331, 341, 348, 350, 356, 378, 379, 412, 421

**Drehschiebetüren** 7, 10, 47, 48, 93, 126, 166, 190, 203, 218, 256, 272, 331, 388, 412, 421

**Drehtüren** 10, 23, 47, 93, 138, 144, 190, 203, 218, 256, 269, 272, 289, 310, 331, 346, 348, 390, 412, 421

**Elektrotüröffner** 10, 16, 43, 47, 87, 135, 144, 158, 166, 189, 238, 240, 247, 267, 272, 289, 302, 321, 331, 348, 372, 378, 379, 412, 451

**Falلتüren** 10, 12, 47, 92, 144, 170, 190, 195, 203, 218, 225, 233, 234, 235, 236, 238, 256, 261, 269, 272, 310, 331, 346, 348, 356, 388, 421, 428, 442, 445

**Flügeltüren** 1, 9, 10, 12, 21, 23, 25, 33, 42, 44, 46, 47, 48, 80, 93, 144, 156, 170, 187, 190, 195, 203, 209, 218, 225, 230, 233, 236, 237, 238, 252, 256, 258, 266, 269, 272, 289, 290, 296, 310, 313, 320, 331, 332, 339, 340, 346, 348, 349, 350, 356, 382, 412, 421, 437, 442, 451

**Glastüren** 10, 12, 21, 23, 42, 47, 93, 140, 142, 144, 187, 190, 194, 195, 203, 205, 218, 225, 230, 233, 234, 235, 236, 237, 238, 240, 252, 256, 269, 272, 289, 296, 310, 320, 331, 339, 346, 348, 349, 350, 382, 388, 390, 412, 421, 437, 442, 451

**Harmonikaküren** 10, 25, 203, 218, 230, 236, 269, 272, 310, 331, 337, 388, 442

**Haustüren** 9, 10, 12, 21, 23, 25, 42, 44, 46, 47, 48, 61, 84, 92, 93, 124, 126, 140, 142, 151, 153, 165, 170, 180, 187, 188, 203, 209, 218, 225, 227, 230, 233, 234, 235, 236, 237, 238, 240, 250, 252, 255, 256, 259, 266, 269, 272, 273, 274, 275, 276, 277, 278, 279, 280, 281, 282, 289, 296, 300, 310, 313, 320, 331, 339, 340, 341, 343, 346, 348, 349, 350, 356, 363, 369, 382, 385, 390, 409, 412, 416, 421, 428, 431, 437, 443, 444, 445, 451, 454

**Holzmetalltüren** 9, 10, 12, 23, 25, 46, 47, 48, 126, 151, 188, 190, 209, 250, 266, 272, 289, 331, 346, 348, 373, 390, 421, 444, 445

**Holztüren** 9, 10, 12, 21, 23, 25, 42, 46, 47, 48, 70, 84, 93, 124, 126, 140, 151, 153, 165, 170, 180, 187, 188, 196, 203, 209, 218, 225,

## Sonstige Fertigteile

**Aufzugtreppen** 25, 99, 124, 126, 129, 131, 140, 158, 167, 197, 233, 234, 235, 236, 258, 272, 321, 331, 332, 356, 421, 437

**Balkongeländerteile** 79, 84, 99, 124, 140, 142, 147, 153, 158, 160, 166, 204, 215, 233, 234, 235, 237, 258, 267, 272, 331, 332, 352, 356, 371, 382, 392, 396, 421, 437, 442

**Balkonverglasungen** 91, 140, 142, 194, 205, 263, 373, 388, 397

**Dachausstiege** 131, 167, 186, 197, 233, 234, 235, 258, 272, 344, 382

**Duschcabinen** 27, 29, 124, 205, 236, 414

**Estrichtreppen** 126, 131, 140, 167, 197, 234, 256, 278, 289, 331, 390, 397, 421

**Faltwände** 10, 142, 144, 203, 310, 337, 356, 369, 373, 382, 388, 437, 442

**Fertighauswände** 84, 139, 180, 215, 225, 254, 256, 258, 293, 382, 437

**Fertigkamine** 18, 331  
**Garderobensysteme** 3, 7, 10, 29, 43, 77, 91, 163, 189, 204, 243, 261, 267, 310, 382  
**Geländer, Handläufe** 4, 7, 13, 25, 35, 43, 79, 84, 99, 112, 114, 126, 131, 142, 147, 154, 160, 167, 204, 206, 233, 234, 235, 256, 258, 260, 261, 263, 266, 267, 272, 286, 310, 320, 321, 352, 356, 371, 382, 421, 426, 437, 439  
**Glasgeländer** 142, 194, 205  
**Glasschiebewände** 10, 84, 91, 128, 140, 142, 144, 194, 195, 203, 205, 272, 289, 310, 337, 373, 388, 397  
**Glastreppen** 84, 131, 194, 195  
**Heizelemente (Trockenbau)** 36, 62, 224, 234, 266, 272, 449  
**Heizkörperverkleidungen** 333  
**Holztreppen** 79, 84, 112, 114, 124, 129, 131, 140, 153, 167, 180, 209, 215, 233, 234, 235, 237, 245, 254, 256, 258, 260, 272, 286, 307, 313, 332, 333, 338, 356, 382, 419, 421, 426, 430, 437, 446, 454  
**Konsolen** 19, 91, 99, 158, 162, 166, 189, 204, 247, 258, 263, 267, 268, 321, 327, 360, 372, 378, 379, 396, 420, 421, 424, 438, 439, 450  
**Ladeneinrichtungen** 43, 65, 91, 96, 160, 189, 258, 261, 266, 310, 311, 327, 356, 382, 439  
**LED-Paneelsysteme** 65, 206, 261, 267, 272, 421  
**Leuchten** 37, 43, 128, 158, 166, 189, 206, 220, 247, 261, 267, 304, 321, 327, 379, 416, 421, 450  
**Lichtsysteme** 128, 166, 189, 206, 220, 237, 247, 261, 272, 304, 378, 379, 421, 450  
**Metalltreppen** 79, 84, 112, 131, 140, 142, 167, 204, 286, 360, 379, 421, 426, 447  
**Paravents** 140  
**Raumakustik** 33, 35, 48, 68, 93, 160, 174, 218, 224, 266, 272, 273, 274, 275, 276, 277, 278, 279, 280, 281, 282, 294  
**Raumteiler** 10, 35, 68, 77, 80, 140, 144, 163, 203, 258, 261, 266, 292, 315, 332, 337, 360, 378, 382, 388, 390, 414  
**Regalsysteme** 30, 43, 77, 91, 123, 140, 152, 158, 163, 166, 189, 258, 261, 263, 266, 267, 321, 327, 379, 420, 432, 438, 447  
**Saunen und Zubehör** 173, 355, 414, 421  
**Schiebewände** 10, 91, 144, 163, 203, 206, 255, 261, 310, 333, 337, 388, 390, 421, 437, 442, 453  
**Schränke, Wandschränke** 21, 77, 96, 100, 123, 140, 160, 163, 165, 187, 203, 243, 255, 258, 261, 262, 310, 348, 356, 379, 382, 435, 437, 453  
**Spiegel** 145, 170, 194, 195, 206, 241, 255, 300, 310, 334, 348, 382  
**Steintreppen** 27, 84, 154, 305, 398  
**Trennwände** 1, 3, 7, 10, 25, 48, 77, 80, 93, 99, 113, 140, 144, 160, 180, 181, 187, 203, 206, 215, 225, 255, 258, 261, 264, 266, 289, 310, 315, 331, 332, 333, 337, 356, 382, 388, 414, 437, 453  
**Trennwandsysteme** 3, 7, 10, 23, 25, 28, 40, 77, 80, 93, 113, 124, 128, 144, 162, 166, 180, 181, 203, 206, 213, 258, 261, 264, 266, 272, 293, 294, 315, 337, 356, 382, 388, 414, 437, 453  
**Treppen und Zubehör** 10, 63, 79, 84, 112, 114, 131, 140, 146, 160, 167, 180, 196, 215, 226, 256, 258, 260, 272, 286, 307, 314, 356, 363, 382, 386, 419, 421, 426, 429, 437  
**Treppenelemente (Treppenstufen, Stufenbeläge, Zubehör)** 4, 10, 13, 25, 40, 48, 63, 79, 81, 84, 112, 114, 129, 131, 140, 146, 154, 167, 189, 215, 231, 237, 244, 256, 258, 260, 272, 286, 307, 308, 314, 329, 331, 333, 358, 370, 386, 419, 421, 426, 437, 446  
**Treppensprossen** 48, 79, 84, 114, 131, 146, 147, 153, 167, 233, 234, 235, 256, 258, 286, 316, 367  
**Waschbecken, Badebecken** 29, 124, 132, 145, 195, 262  
**WC-Trennwände** 7, 10, 25, 41, 80, 126, 150, 195, 206, 218, 234, 238, 272, 310, 331, 337, 390, 414, 453  
**Wintergartenbeschattung, Sonnenschutz** 35, 97, 113, 140, 142, 360, 388  
**Wintergärten** 140, 142, 205, 226, 258, 332, 360, 373, 382, 388, 428, 442  
**Zäune** 43, 70, 99, 101, 124, 140, 158, 248, 258, 263, 272, 320, 332, 352, 371, 372, 374, 411, 421

## Sonstige Materialien

**Akustikverkleidungen** 17, 25, 34, 41, 48, 68, 74, 80, 81, 93, 94, 99, 126, 137, 150, 160, 180, 218, 224, 225, 234, 237, 238, 251, 258, 266, 272, 274, 275, 276, 277, 278, 279, 281, 282, 288, 292, 293, 294, 310, 312, 317, 320, 321, 331, 333, 336, 367, 368, 392, 396, 402, 421  
**Akustikvliese, Schutzvliese** 17, 107, 140, 174, 214, 224, 234, 235, 272, 287, 294, 331, 390, 414  
**Arbeitsplatz** 99, 421, 450  
**Astflickzapfen** 31, 157, 267, 272, 285, 321, 421, 450  
**Aussenschalungen** 320  
**Aussenwärmedämmung** 25, 127, 200, 224, 272  
**Balkonverkleidungen** 25, 70, 74, 99, 140, 153, 160, 193, 195, 196, 215, 218, 234, 245, 258, 272, 273, 274, 275, 276, 277, 278, 279, 280, 281, 282, 312, 320, 331, 369, 389, 392, 397, 421, 442, 454  
**Befestigungsmaterialien** 31, 43, 90, 99, 124, 135, 158, 193, 218, 224, 258, 266, 267, 272, 285, 286, 320, 321, 327, 352, 374, 387, 396, 421, 423, 424, 450

**Brückensysteme** 215, 258  
**Cellulosedämmung zum Einblasen** 126, 180, 221, 224, 233, 234, 235, 236, 237, 238, 251, 258, 272, 320, 331, 390  
**Distanzschrauben** 31, 73, 99, 121, 124, 135, 140, 166, 189, 193, 218, 224, 236, 247, 258, 267, 272, 321, 327, 377, 378, 421, 423, 450  
**Dübel**  
 – Holz- 33, 39, 42, 43, 73, 106, 114, 121, 124, 140, 147, 153, 158, 166, 189, 206, 218, 233, 234, 235, 236, 247, 258, 267, 272, 316, 321, 327, 352, 367, 372, 378, 379, 421, 423, 450  
 – andere- 31, 33, 39, 43, 73, 99, 106, 121, 124, 125, 137, 158, 166, 189, 193, 206, 222, 258, 266, 267, 321, 327, 352, 353, 372, 374, 377, 379, 414, 421, 424, 450  
**Entkopplungsplatten** 5, 73, 107, 126, 140, 224, 237, 258, 266, 272, 323, 331, 386, 414  
**Feuerhemmende Bauelemente** 18, 25, 33, 74, 99, 124, 126, 137, 153, 178, 218, 224, 233, 234, 235, 258, 266, 272, 273, 274, 275, 276, 277, 278, 279, 280, 281, 282, 320, 331, 396, 421, 424  
**Furniere** 6, 43, 89, 95, 124, 152, 218, 233, 234, 235, 236, 245, 258, 266  
**Gipsplatten** 25, 33, 36, 42, 73, 94, 99, 101, 124, 126, 140, 153, 160, 171, 218, 221, 224, 230, 233, 234, 235, 236, 237, 238, 258, 266, 272, 320, 331, 341, 350, 356, 369, 386, 389, 390, 402, 416, 421  
**Harzgallenflicke** 157, 223, 247, 267, 272, 285, 321  
**Hobelware, andere** 38, 42, 48, 74, 89, 94, 99, 103, 115, 140, 153, 210, 216, 218, 224, 233, 234, 235, 236, 237, 244, 245, 258, 272, 290, 320, 331, 332, 341, 352, 356, 369, 389, 394, 421, 437  
**Holz für Garten und Landschaft** 42, 70, 73, 74, 89, 94, 95, 99, 101, 115, 124, 126, 140, 153, 210, 216, 229, 231, 233, 234, 235, 244, 245, 248, 258, 272, 320, 332, 341, 352, 369, 374, 416, 421, 437  
**Holzdrehteile** 103, 114, 146, 147, 367  
**Holzleimbauteile** 42, 74, 99, 126, 153, 224, 233, 234, 235, 245, 254, 258, 320, 331, 356, 362, 421, 437  
**Holzröhren** 4, 29  
**Holzverbinder** 31, 43, 99, 101, 106, 135, 140, 158, 166, 189, 193, 218, 224, 235, 247, 258, 267, 285, 286, 320, 321, 327, 352, 377, 379, 387, 421, 424, 426, 438, 450  
**Isolierstoffe, Dämmstoffe** 1, 14, 17, 25, 33, 34, 42, 46, 67, 73, 81, 98, 99, 101, 124, 126, 135, 137, 140, 153, 172, 174, 177, 189, 214, 218, 221, 224, 230, 233, 234, 235, 236, 237, 238, 251, 258, 266, 272, 273, 274, 275, 276, 277, 278, 279, 280, 281, 282, 320, 321, 322, 331, 353, 389, 390, 402, 410, 416, 421  
**Kacheln** 73  
**Kassetten** 42, 89, 266, 272, 320, 333, 421  
**Korkwandplatten** 81, 84, 99, 124, 126, 258, 314, 356, 402, 421  
**Lärmschutzmaterial** 17, 33, 34, 48, 81, 88, 99, 124, 126, 137, 153, 233, 234, 235, 237, 258, 266, 272, 288, 320, 321, 325, 394, 411, 421  
**Lärmschutzwände** 33, 140, 153, 160, 195, 254, 258, 261, 266, 272, 292, 320, 325, 353, 394, 421  
**Leichtbauplatten** 1, 42, 73, 99, 124, 126, 137, 218, 233, 234, 235, 237, 258, 266, 272, 273, 274, 275, 276, 277, 278, 279, 280, 281, 282, 320, 323, 331, 356, 390, 392, 414, 421  
**Leisten für den Innenausbau** 25, 38, 42, 48, 70, 89, 99, 103, 114, 124, 126, 140, 153, 218, 224, 233, 234, 235, 237, 244, 257, 258, 272, 304, 320, 331, 351, 356, 362, 367, 416, 421  
**Paneele** 1, 10, 25, 35, 41, 42, 48, 68, 89, 94, 99, 124, 126, 140, 153, 218, 224, 233, 234, 235, 236, 237, 238, 258, 261, 266, 272, 273, 274, 275, 276, 277, 278, 279, 280, 281, 282, 292, 304, 320, 331, 333, 356, 389, 390, 416, 421  
**Plattenwerkstoffe** 25, 89, 126, 137, 140, 153, 218, 230, 233, 234, 235, 236, 237, 258, 266, 272, 320, 331, 334, 356, 369, 390, 406, 409, 410, 416, 421  
**Regalböden** 115, 126, 218, 234, 272, 310, 320, 356, 390  
**Schichtpresstoffe** 42, 126, 233, 234, 235, 238, 272, 331, 356, 369  
**Schindeln** 99, 124, 140, 193, 236, 244, 258, 352, 360, 416, 421  
**Schrauben** 31, 33, 43, 73, 90, 99, 105, 106, 121, 124, 135, 137, 140, 158, 193, 222, 234, 236, 247, 258, 263, 266, 267, 272, 286, 321, 327, 352, 374, 377, 378, 379, 405, 416, 421, 423, 424, 450  
**Steckwandkork in Rollen** 81, 107, 272, 320, 356, 421  
**Umleimer** 38, 153, 233, 235, 238, 245, 258, 272, 321, 327, 356, 390  
**Unterdachbahnen** 25, 34, 73, 98, 101, 120, 135, 140, 143, 153, 193, 218, 221, 224, 233, 234, 235, 236, 238, 258, 267, 272, 320, 322, 327, 331, 356, 360, 383, 390, 411, 416, 450  
**Verbindungstechnik für den Holzbau** 31, 43, 101, 105, 106, 121, 193, 224, 247, 258, 267, 327, 379, 387, 450  
**Verkleidungsplatten, Verlegeplatten** 25, 33, 42, 48, 99, 124, 140, 153, 160, 218, 224, 233, 234, 235, 236, 238, 258, 266, 273, 274, 275, 276, 277, 278, 279, 280, 281, 282, 292, 294, 310, 320, 323, 331, 352, 356, 369, 389, 390, 416, 421  
**Wandheizungselemente, Deckenheizungselemente** 36, 224, 238, 266  
**Wandverkleidung, Deckenverkleidung, andere** 1, 25, 33, 36, 41, 48, 68, 89, 93, 94, 99, 137, 140, 160, 178, 203, 215, 218, 224, 233, 234, 235, 236, 245, 258, 266, 272, 289, 292, 294, 304, 310, 320, 331, 333, 335, 352, 356, 369, 390, 392, 421  
**Zierritter aus Massivholz** 42, 206, 210, 258, 321, 331, 332, 352, 367, 416



	☎	Fax	
<b>1</b>			
1	Anderhalden AG, Kernserstr. 6, 6056 Kägiswil	041 660 85 85	041 660 83 20
2	Argolite AG, Ettiswilerstr. 48, 6130 Willisau	041 972 61 11	041 972 61 10
3	Arotec AG, Sagistr. 4, 6275 Ballwil	041 449 49 00	
4	Bachmann Holz in Form GmbH, Rotfarb 17, 8730 Uznach	055 280 38 39	055 280 39 89
5	Bigler AG, Oeleweg 7, 3250 Lyss	032 384 15 32	032 384 79 74
6	Bollinger Furniere AG, Alte Winterthurerstr. 9, 8309 Nürensdorf	044 838 31 08	044 838 31 00
7	Büwa AG, Dorfstr. 42, 9248 Bichwil	071 955 98 88	071 955 98 80
8	Dahinden Sägewerk AG, Kirchrain 20, 6016 Hellbühl	041 469 70 80	041 469 70 81
9	ENTLA AG, Russacher 14, 6162 Entlebuch	041 480 14 62	041 480 33 62
			<b>74</b>
			<b>22</b>
			<b>68</b>
			<b>69</b>
			<b>94</b>
			<b>10</b>
			<b>66</b>
			<b>23, 74</b>
			<b>43</b>
<b>10</b>			
10	Eurodoor AG, Bruggfeldweg 11, 4147 Aesch	061 338 44 44	061 338 44 45
11	FL Metalltechnik AG, Fabrikstr. 14, 3455 Grünen	034 432 41 11	034 432 41 41
12	Gaulhofer Schweiz AG, Industriestr. 21, 8304 Wallisellen	043 388 10 50	
13	GEWA Holz GmbH, Sägestr. 9, 3550 Langnau im Emmental	034 402 12 04	
14	Geweco-Klebit AG, Mühlestr. 6, 8344 Bäretswil	044 825 08 00	044 825 08 11
15	Glutz AG, Segetzstr. 13, 4502 Solothurn	032 625 65 20	032 625 65 35
16	GU Gretschi-Unitas AG, Industriestr. 12, 3422 Rüdtilgen	034 448 45 45	034 445 62 49
17	Hanno (Schweiz) AG, Gewerbestr. 10, 4450 Sissach	061 973 86 02	061 973 86 03
18	Hastrag AG, Stachelhofstr. 10, 8854 Siebnen	055 450 24 40	055 450 24 49
19	HEBGO AG, Industriestr. 62, 4657 Dulliken	062 295 54 34	062 295 55 38
			<b>41, 53</b>
			<b>76</b>
			<b>72</b>
			<b>72</b>
			<b>66</b>
			<b>61</b>
			<b>42</b>
			<b>31</b>
			<b>75</b>
			<b>64</b>
<b>20</b>			
20	Holz Stürm AG, Bleicheweg 7, 9403 Goldach	071 844 99 11	071 844 99 10
21	I.D. Individual Doors S.A., Route du Centre 32, 1774 Cousset	026 665 91 91	026 665 91 90
22	Idevo AG, Eptingerstr. 23, 4436 Oberdorf	061 965 93 93	
23	JELD-WEN Schweiz AG, Luzernerstr. 48, 5620 Bremgarten	056 648 99 77	056 648 97 01
24	Keller Zargen AG, St. Gallerstr. 11, 8353 Elgg	052 368 56 00	052 368 56 50
25	Knecht & Co. AG, Täferstr. 33, 5405 Baden	056 484 55 00	056 484 55 01
26	Leimholz Haag AG, Ahornstr. 5, 9323 Steinach	071 447 17 17	071 447 17 18
27	Marmobisa AG, Gewerbehaus Mühle, 6245 Ebersecken	062 748 70 50	062 748 70 55
28	Mepa Metallhandels-Partner AG, Austr. 40, 9490 Vaduz	+423 23007 30	+423 23007 32
29	Meyer AG, Herdern 10, 6373 Ennetbürgen	041 620 16 57	041 620 62 17
			<b>19</b>
			<b>46</b>
			<b>73</b>
			<b>45, 3. Umschlag</b>
			<b>59</b>
			<b>26, 30</b>
			<b>9, 30</b>
			<b>57, 76</b>
			<b>51</b>
			<b>49, 75</b>
<b>30</b>			
30	OHRA Regalanlagen, Verkauf Schweiz, 8951 Fahrweid	044 548 88 80	044 548 88 70
31	Profix AG, Kanalstr. 23, 4415 Lausen	061 500 20 20	061 500 20 21
32	Rieffel Robert AG, Widenholzstr. 8, 8304 Wallisellen	044 877 33 33	044 877 33 22
33	Rigips AG, Gewerbestr. 5, 5506 Mägenwil	062 887 44 44	062 887 44 45
34	Sager AG, Dornhügelstr. 10, 5724 Dürrenäsch	062 767 87 87	062 767 87 80
35	Schadegg AG, Anetswilerstr. 5, 9545 Wängi	052 369 74 74	052 369 74 70
36	Schärli O. GmbH, Brunnmatt 13, 6264 Pfaffnau	062 756 40 40	062 756 45 45
37	Schättli AG Metallwarenfabrik, Tschachen 2, 8762 Schwanden	055 647 34 11	055 647 34 21
38	Stahel + Köng AG, Kemptnerstr. 13, 8340 Hinwil	044 938 30 90	044 937 48 39
39	Stanley Works (Europe) GmbH, In der Luberzen 42, 8902 Urdorf	044 755 60 70	044 730 70 67
			<b>156</b>
			<b>69</b>
			<b>149</b>
			<b>63, 98</b>
			<b>47, 98</b>
			<b>55, 152</b>
			<b>25</b>
			<b>71</b>
			<b>62, 73</b>
			<b>122</b>
<b>40</b>			
40	Süd-Metall Beschläge Schweiz GmbH, Hauptstr. 99, 6260 Reiden	062 749 22 11	062 749 22 14
41	SWISS KRONO AG, Willisauerstr. 37, 6122 Menznau	041 494 94 94	041 494 94 49
42	sz proholz ag, Flughofstr. 45, 8153 Rümlang	043 411 70 80	043 411 70 90
43	Torex Handels AG, Durisolstr. 1b, 5612 Villmergen	056 622 49 22	056 622 13 63
44	Türenfabrik Brunegg AG, Kirchstr. 3, 5505 Brunegg	062 887 30 50	062 887 30 60
45	Uzin Utz Schweiz AG, Ennetbürgerstr. 47, 6374 Buochs	041 624 48 88	041 624 48 89
46	Variotec Schweiz AG, Industriestr. 18, 6252 Dagmersellen	062 748 25 00	062 748 25 01
47	VMS AG, Parkstr. 22, 5012 Schönenwerd	062 849 01 54	062 849 01 55
48	WoodWork AG, Industriestr. 8, 4950 Huttwil	062 959 77 77	062 959 77 78
49	Zafag AG, Erlenstr. 5, 8865 Biltlen	055 445 14 40	055 445 13 26
			<b>77</b>
			<b>Titelseite, 29</b>
			<b>17</b>
			<b>18, 26, 144, 152</b>
			<b>32, 65</b>
			<b>83, 99, 156</b>
			<b>60</b>
			<b>67</b>
			<b>26, 46, 110</b>
			<b>70</b>



## Trennwände – mehr als nur ein funktionales Bauelement

Umdenken ist angesagt! Von der Nasszelle zur exklusiven Sanitärumgebung mit aussergewöhnlichen Trennwandsystemen jenseits der Vorstellungskraft!



Eurodoor AG · Bruggfeldweg 11 · CH-4147 Aesch  
Telefon 061 338 44 44 · Fax 061 338 44 45



[www.eurodoor.ch](http://www.eurodoor.ch)

- 60** 3F Engeler & Co., Schnabelsbergstr. 25, 8840 Einsiedeln, 055 412 87 37, Fax 055 412 82 91
- 61 4B AG, An der Ron 7, 6281 Hochdorf, 041 914 50 50, Fax 041 914 55 55
- 62 Abecon AG, Friesenbergstr. 108, 8055 Zürich, 044 451 14 00, Fax 044 451 20 22
- 63 Abet AG, Oberfeld 9, 6037 Root, 041 455 60 30, Fax 041 455 60 33
- 64 ABUS Schweiz AG, Oberneuhofstr. 1, 6340 Baar, 041 760 86 66, Fax 041 761 65 28
- 65 Ackutech AG, Lettenstr. 6, 6343 Rotkreuz, 041 784 20 00, Fax 041 784 20 09
- 66 Aerni Fenster AG, Hauptstr. 173, 4422 Arisdorf, 0848 11 55 66, Fax 061 815 35 50
- 67 Agro-Norm AG, Riedweg 14, 4800 Zofingen, 062 751 22 37, Fax 062 751 12 66
- 68 Akustik + Raum AG, Tannwaldstr. 101, 4600 Olten, 062 205 24 24
- 69 albert Bauprodukte GmbH, Galileo-Strasse 7, 6056 Kägiswil, 041 661 24 04, Fax 041 661 24 05
- 70** Albiez Holz AG, Baslerstr. 53, 4310 Rheinfelden, 061 831 54 20, Fax 061 831 14 46
- 71 Alco SA, 18, av. de la Concorde, 1022 Chavannes, 021 637 47 77, Fax 021 637 47 79
- 72 Aldec AG, Blumattstr. 9, 6162 Entlebuch, 041 482 80 81, Fax 041 482 80 85
- 73 Allmendinger AG, Seestr. 123, 9326 Horn, 071 844 75 75, Fax 071 844 75 10
- 74 Alpin Massivholz AG, Aufeldstr. 9, 5300 Turgi, 056 424 24 14, Fax 056 424 24 28
- 75 Alpnach Küchen AG Betrieb Pfaffnau, Bergackerweg 5, 4802 Stregelbach, 062 746 86 86, Fax 062 746 86 87
- 76 Alpnach Küchen AG, Bergackerweg 5, 4802 Stregelbach, 062 746 86 86
- 77 Alpnach Norm-Schränkelemente AG, Hofmättelstr. 2a, 6055 Alpnach Dorf, 041 672 99 11, Fax 041 672 99 01
- 78 Alurex Kindt, Südstr. 16, Postfach 221, 3250 Lyss, 032 387 72 81, Fax 032 387 72 82
- 79 Ambauen Treppen AG, Obere Allmend 10, 6375 Beckenried, 041 620 62 39, Fax 041 620 62 04
- 80** AMINA Products GmbH, Luzernerstr. 91, 5630 Muri, 056 670 96 60, Fax 056 670 96 61
- 81 Amorim Flooring (Switzerland) AG WICANDERS, Chamerstr. 12b, 6300 Zug, 041 726 20 20, Fax 041 711 20 27
- 82 Analytic AG, Breitensteinstr. 58, 8037 Zürich, 044 272 45 30, Fax 044 272 45 42
- 83 Anson AG Zürich, Friesenbergstr. 108, 8055 Zürich, 044 461 11 11, Fax 044 463 09 26
- 84 APM R+D Sàrl, Grand Rue 10, 2823 Courcelon, 078 712 48 48, Fax 032 499 00 52
- 85 Apparatebau J.Schmid AG, Bernstr. 5, 4665 Oftringen, 062 797 26 55, Fax 062 797 62 70
- 86 ASSA ABLOY (Schweiz) AG, Laufenstr. 172, 4245 Kleinlützel, 061 775 11 11, Fax 061 775 11 77
- 87 ASSA ABLOY (Schweiz) AG, Untere Schwandenstr. 22, 8805 Richterswil, 044 787 34 34, Fax 044 787 35 35
- 88 ASTORplast AG, Zürichstr. 59, 8840 Einsiedeln, 055 418 37 37, Fax 055 418 37 38
- 89 Atlas Holz AG, Fährhüttenstr. 1, 9477 Trübbach, 081 750 23 23, Fax 081 750 23 20
- 90** Atro Nubli AG, Industriestrasse 33, 8608 Bubikon, 055 243 38 24, Fax 055 243 37 71
- 91 Aweso AG, Zürcherstr. 35, 8620 Wetzikon, 044 933 01 01, Fax 044 933 01 06
- 92 B + B Fensterbau AG, Töpferweg 16, 3613 Steffisburg, 033 439 77 77, Fax 033 437 03 77
- 93 Bach Heiden AG, Weidstr. 4a, 9410 Heiden, 071 898 82 30, Fax 071 898 82 31
- 94 Balteschwiler AG, Kaisterstr. 3, 5080 Laufenburg, 062 869 41 11, Fax 062 869 41 91
- 95 Banderet AG Schnittholz + Furniere, Landquartstr. 88, 9320 Arbon, 071 447 88 47, Fax 071 447 88 45
- 96 Bard AG, Dammstr. 56, 4142 Münchenstein, 061 416 90 00, Fax 061 416 90 10
- 97 Barlocchi GmbH, Lindauerstr. 23, 8317 Tagelswangen, 044 861 01 05, Fax 044 861 01 14
- 98 Bauder Paul AG, Alte Zugerstr. 16, 6403 Küssnacht am Rigi, 041 854 15 60, Fax 041 854 15 69
- 99 Bauhag, An der Reuss, 6038 Gisikon, 041 455 55 55, Fax 041 455 55 65



FENSTERTECHNIK  
TÜRTECHNIK  
AUTOMATISCHE EINGANGSSYSTEME  
GEBÄUDEMANAGEMENTSYSTEME

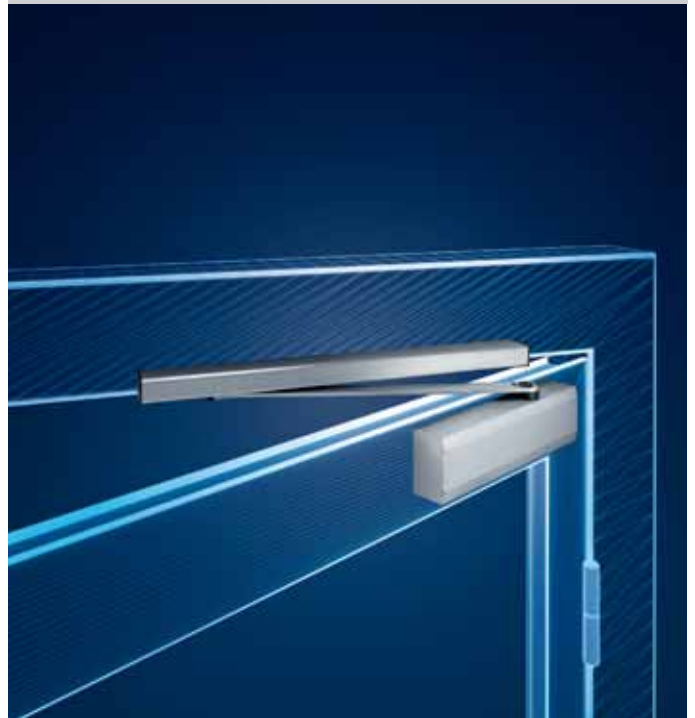

TÜRTECHNIK

**Gleitschienen-Türschliesser**  
**Die neue OTS 73x-Serie**

**Die neue Gleitschienen-Türschliessergeneration** der OTS 73x-Serie in elegantem Design erfüllt alle Funktionswünsche an 1- und 2-flügelige Türanwendungen.

■ **Innovatives Baukastensystem**

Eine Gleitschiene, ein Gleitarm, eine Achsverlängerung und eine einheitliche, nicht sichtbare Montageplatte für alle Anwendungs- und Montagearten

■ **Kompaktes und elegantes Design**

Vergleichsweise kleinster Schliesserkörper am Markt: im eleganten, schlanken Design

■ **Einfaches Begehen und anspruchsvolle Optik**

Zum Patent angemeldete Doppelherzkurventechnik – barrierefreier Komfort durch intelligenten Krafteinsatz

**Gretsch Unitas AG / Industriestrasse 12**  
CH-3420 Rüttligen / [www.g-u.ch](http://www.g-u.ch)

Vorsprung mit System



**ENTLA**



*Das  
innovative Türenwerk  
im Entlebuch*



ENTLA'Türen –  
vom Schreiner für  
den Schreiner

# NATURSTEIN- BLOCKFUTTER

**EINZIGARTIG . RUSTIKAL . PURISTISCH**

- » Individuelle Gestaltungsmöglichkeiten
- » Geprägtes Echtholz furnier
- » Exklusive Naturstein-Beschichtung
- » Einzigartige puristische Optik
- » Qualitativ hochwertig

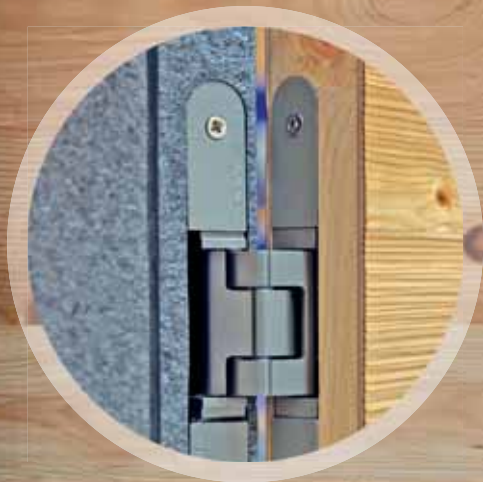

- 100** Baumann AG, Auerstr. 41, 9442 Berneck, 071 737 96 00, Fax 071 737 96 01  
 101 Baumaterial Späth AG, Falkensteinerstr. 13, 4132 Muttentz, 061 641 13 51, Fax 061 641 18 92  
 102 Baumgartner G. AG, Flurstr. 41, 6332 Hagendorn, 041 785 85 85, Fax 041 785 85 00  
 103 Baur Fritz Holzzeugnisse GmbH, Gewerbestr. 3, D-79872 Bernau, +49 7675 90808-0, Fax +49 7675 90808-19  
 104 Bauwerk Parkett AG, Neudorfstr. 49, 9430 St. Margrethen, 071 747 74 74, Fax 071 747 74 75  
 105 BAWO Befestigungstechnik AG, Im Winkel 3, 5611 Anglikon, 056 621 80 00, Fax 056 621 90 78  
 106 BeA-HWV AG, Isenrietstr. 18, 8617 Mönchaltorf, 044 948 13 66, Fax 044 948 13 32  
 107 Belcolor AG Flooring, Zürcherstr. 493, 9015 St. Gallen, 071 313 21 21  
 108 Berg Mantelprofilwerk GmbH, Rüschehof 1, D-33397 Rietberg, +49 5244 49-0, Fax +49 5244 49-134  
 109 BERGER Technologie GmbH, C.F.L. Lohnerstr. 28E, 3645 Gwatt, 033 336 15 66, Fax 033 336 16 66
- 110** Beschläge U.S.W. AG, Böhnrainstr. 16, 8800 Thalwil, 044 722 90 00, Fax 044 720 30 82  
 111 best wood SCHNEIDER GmbH, Bucherstr. 10, 9556 Affeltrangen, 071 918 79 79, Fax 071 918 79 78  
 112 Bianchi Holz- und Treppenbau AG, Schulstr. 86, 7302 Landquart, 081 307 20 20, Fax 081 307 20 21  
 113 Bieri Tenta AG, Rothmatte 2, 6022 Grosswangen, 041 984 21 21, Fax 041 984 21 05  
 114 Bietenholz + Müller GmbH, Konstanzerstr. 69, 9500 Wil, 071 910 21 51, Fax 071 910 21 53  
 115 Birrer Holz AG, Sägerei, 6133 Hergiswil b. Willisau, 041 979 11 42, Fax 041 979 15 72  
 116 Bituphon AG Dämmstoffe-Versiegelungen, Rietbergstr. 53a, 9403 Goldach, 071 844 80 12, Fax 071 844 80 19  
 117 Blum Antikbeschläge GmbH, Schloßliweg 8, 9422 Buchen-Staad, 071 855 47 47, Fax 071 855 61 89  
 118 Blum Julius GmbH, Industriestr. 1, A-6973 Höchst, +43 5578 705-0, Fax +43 5578 705-44  
 119 Blumer Techno Fenster AG, Schönengrundstr. 1, 9104 Waldstatt, 071 353 09 53, Fax 071 351 50 70
- 120** Böni & Co. AG, Zürcherstr. 350, 8500 Frauenfeld, 052 723 62 30, Fax 052 723 61 18  
 121 Bossard AG, Steinhäuserstr. 70, 6300 Zug, 041 749 66 11, Fax 041 749 66 22  
 122 Bosshard AG, Morgentalstr. 34, 8355 Aadorf, 052 368 09 10, Fax 052 368 09 38  
 123 Bowag GmbH, Stockbergstr. 7, 8856 Tuggen, 055 445 21 21, Fax 055 445 21 23  
 124 BR Bauhandel AG, Industriestr. 11, Postfach 224, 3210 Kerzers, 031 750 73 73, Fax 031 750 73 79  
 125 Brauchli J. AG, Allmendstr. 4, 6210 Sursee, 041 926 09 00, Fax 041 926 09 09  
 126 Braun AG, Mooswiesstr. 16, 9201 Gossau, 071 388 71 71, Fax 071 388 71 88  
 127 Bubenhofer Karl AG, Hirschenstr. 26, 9201 Gossau, 071 387 41 41, Fax 071 387 41 51  
 128 Bucher Beat AG, Konstanzerstr. 58, 8274 Tägerwil, 071 666 71 71, Fax 071 666 71 00  
 129 Bühlmann AG, Giessenstr. 11b, 8953 Dietikon, 044 400 45 05, Fax 044 400 45 09
- 130** Carda Tec AG, Windegstr. 7, 8867 Niederurnen, 043 300 68 88  
 131 Columbus Treppen AG, Industrie Haslen 12, 9245 Oberbüren, 071 955 96 00, Fax 071 955 96 60  
 132 CORISTAL AG, Grossmattstr. 14, 8964 Rudolfstetten, 056 631 70 70, Fax 056 631 77 75  
 133 Cosentino Swiss AG, Industriestr. 4, 8732 Neuhaus, 055 533 02 50  
 134 De Ligno AG Steiner Holz, Suhrhardweg 18, 5102 Rapperswil, 062 889 20 00, Fax 062 889 20 09  
 135 Debrunner Acifer AG Zentralschweiz, Werkstr. 2, 6020 Emmenbrücke, 041 259 63 78, Fax 041 259 62 70  
 136 Diem AG, Schreinerei, 9315 Neukirch-Egnach, 071 477 22 32, Fax 071 477 27 39  
 137 Dietrich Isol AG, Industriestr. 1b, 3700 Spiez, 033 655 60 60, Fax 033 655 60 61  
 138 Divario AG, St. Gallerstr. 57, 9100 Herisau, 071 354 88 22, Fax 071 354 88 90  
 139 DM Bau AG, Wiesenstr. 1, 9463 Oberriet, 071 763 70 20, Fax 071 763 70 25
- 140** Döbeli Holz AG, Sigismühle 4, 5703 Seon, 062 769 70 30, Fax 062 769 70 40  
 141 DOM AG Sicherheitstechnik, Breitenstr. 11, 8852 Altendorf, 055 451 07 07, Fax 055 451 07 00  
 142 Dörig Metallbau AG, St. Pelagibergstr. 20, 9205 Waldkirch, 071 434 60 20  
 143 Dörken AG, Talstr. 47, 4144 Arlesheim, 061 706 93 30, Fax 061 706 93 35  
 144 dormakaba Schweiz AG, Mühlebühlstr. 23, 8620 Wetzikon, 0848 85 86 87, Fax 044 931 63 85  
 145 Dornbracht Schweiz AG, Letziweg 9, 4663 Aarburg, 062 787 20 30, Fax 062 787 20 40  
 146 Drechslerei Stich AG, Schulstr. 339, 4245 Kleinlützel, 061 771 06 02, Fax 061 771 06 45  
 147 Drewo Holzwaren AG, Bühlstr. 70, 8583 Sulgen, 071 642 15 52, Fax 071 642 38 41  
 148 Dürst AG Lager und Fördertechnik, Dietschwil - Remis 73, 9533 Kirchberg, 071 932 17 10, Fax 071 932 17 12  
 149 Egg Holz Kälin AG, Eggerstr. 1, 8847 Egg, 055 418 90 82, Fax 055 418 90 84

## Schweizer Türenkompetenz

### Ein Türensortiment für jede Anforderung

JELD-WEN Schweiz ist mit seinem vielseitigen Portfolio der Türpartner schlechthin für Schreiner, Architekten und Planer. Mit seinen unterschiedlichen Markenwelten denkt der Traditionsbetrieb schon lange über den Tellerrand hinaus.

Obwohl eingebettet in einen grossen, internationalen Konzern, bekennt sich JELD-WEN Schweiz mit Leidenschaft zu seinen heimischen Wurzeln. Am kürzlich renovierten und kräftig ausgebauten Standort Bremgarten werden nun alle Kompetenzen gebündelt und Türen mit modernsten Technologien gefertigt. Auch Administration und Logistik wurden erweitert und modernisiert – somit ist JELD-WEN bei der gesamten Abwicklung ein verlässlicher und kompetenter Partner.



Bremgarten – das JELD-WEN Türenkompetenzzentrum.



Modernste Türen-Fertigungsstrassen in Bremgarten.

### Traditionell aus Leidenschaft – weltoffen aus Überzeugung

Schon aus der über 100-jährigen Firmenhistorie heraus kennt man bei JELD-WEN die Bedürfnisse der Schreinerpartner wie die eigene Westentasche. Man schätzt das traditionelle Handwerk hoch und kombiniert Werte wie Handschlagqualität und Verlässlichkeit mit den Möglichkeiten und Kompetenzen eines international agierenden Konzerns. Sichtbar wird dies auch in der JELD-WEN Markenlandschaft, mit der so gut wie alle Türenanforderungen abgedeckt werden.

### Vier vielseitige Marken – ein starkes Dach

Premium-, Standard- und Funktionstüren, Türenlösungen für den Privatbau genauso wie für die Objektausstattung, Qualitätszargen und vieles mehr – die JELD-WEN Türenwelten lassen keine Wünsche offen. Was sie alle verbindet: Schweizer Handschlagqualität, grösster Respekt vor dem Schreinerhandwerk und ein starkes Verantwortungsgefühl für die Natur und das menschliche Wohlbefinden. So sind höchste Anforderungen hinsichtlich Umwelt und Nachhaltigkeit bei den verwendeten Rohstoffen und Lacken längst Standard bei JELD-WEN.

Fortsetzung Seite 46



# Lebensräume gestalten

mit der grössten Türenausswahl der Schweiz!

JELD-WEN bietet mit seinen vier starken Marken die grösste Türenausswahl der Schweiz – für jeden Geschmack und jede Anforderung. Das vielfältige Angebot an hochwertigen Aussen- und Innentüren wird komplettiert mit funktionalen Stahlzargen von der Marke BOS – seit Kurzem Teil des JELD-WEN Konzerns. Kunden profitieren künftig von noch stärkeren Gesamtlösungen aus einer Hand.

Infos und Kataloge auf [www.jeld-wen.ch](http://www.jeld-wen.ch)

**KELLPAX**   
DAS SCHWEIZER ORIGINAL VON JELD-WEN

**JW**

**JELD-WEN**  
DOOR SOLUTIONS

**DANA**  
Eine Marke von JELD-WEN

**BOS**  
Best Of Steel

- 150** EGGER Holzwerkstoffe Schweiz GmbH, Rosenstr. 2, Postfach 1350, 6011 Kriens, 041 349 50 00, Fax 041 349 50 01
- 151 EgoKiefer AG, Hohenemserstr. 32, 9444 Diepoldsau, 071 757 33 33, Fax 071 757 35 50
- 152 Eichenberger + Lüscher AG, Untere Brühlstrasse, 4800 Zofingen, 062 751 54 79, Fax 062 751 42 58
- 153 Eisenring Gebr. AG, Flawilerstr. 18, 9201 Gossau, 071 388 19 00
- 154 Eisenring Hans AG Natursteinwerk VSP Gewerbeareal, Fabrikstr. 11, 8505 Pfyn, 052 766 27 66, Fax 052 766 27 67
- 155 ekey biometric systems Est., Landstr. 79, 9490 Vaduz, 071 560 54 80, Fax 071 560 54 84
- 156 Elkuch Eisenring AG, Unterdorfstr. 26, 9243 Jonschwil, 071 929 75 75, Fax 071 929 75 76
- 157 Elsasser-Peter AG, Hauptstr. 27, 5726 Unterkulm, 062 776 11 55, Fax 062 776 22 42
- 158 Engel F. + H. AG, Gottstattstr. 16, 2500 Biel, 032 346 16 16, Fax 032 346 16 60
- 159 Eschbal AG, Aspstr. 9, 8472 Seuzach, 052 320 08 08, Fax 052 320 08 00
- 160** Eternit (Schweiz) AG, 8867 Niederurnen, 055 617 11 11, Fax 055 617 12 73
- 161 etm Elsasser Türen Management, Hauptstr. 89, 4853 Murgenthal, 062 926 32 66, Fax 062 926 21 15
- 162 Etter & Co. AG, Espenmatt 1, 9220 Bischofszell, 071 424 21 21, Fax 071 424 21 31
- 163 EUROSTARO AG, Industriest. 81, 6034 Inwil, 041 449 60 60, Fax 041 448 26 41
- 164 EVVA Sicherheitstechnologie AG, Erlenstr. 4A, 6343 Rotkreuz, 041 511 77 66, Fax 041 511 76 88
- 165 Fährdrieh Jakob, Luzernerstr. 62, 6353 Weggis, 041 390 14 32, Fax 041 390 14 43
- 166 Fehr Braunwalder AG, Zürcherstr. 501, 9015 St. Gallen, 071 282 47 77, Fax 071 282 47 99
- 167 Feldmann + Co. AG, Kirchenfeldstr. 35, 3250 Lyss, 032 387 13 30, Fax 032 384 42 35
- 168 Fenster Bünter AG, Brisenstr. 2, 6382 Büren, 041 619 70 80, Fax 041 619 70 81
- 169 Fenster Dörig AG, Blattenheimstr. 2b, 9050 Appenzell, 071 787 87 80, Fax 071 787 18 72
- 170** Fenster Müller AG, Niesenweg 16, 3063 Ittigen, 031 921 00 44, Fax 031 921 47 56
- 171 Fermacell GmbH, Südstr. 4, 3110 Münsingen, 031 724 20 20, Fax 031 724 20 29
- 172 Fisolan AG, Biglenstr. 505, 3077 Enggistein, 031 838 40 40, Fax 031 839 76 30
- 173 Fitness-Partner AG, Blumenaustr. 4, 9410 Heiden, 071 898 40 00, Fax 071 898 40 01
- 174 fiwo Industrie Schwarzland, Sommerstr. 37, 8580 Amriswil, 071 424 66 66, Fax 071 424 66 67
- 175 Flütsch Holz AG, Sägenstr. 8, 7302 Landquart, 081 300 07 60
- 176 Formex AG, Grüngenstr. 19, 4416 Bubendorf, 061 935 22 11, Fax 061 935 22 55
- 177 Formtech AG, Püntstr. 2, 8492 Wila, 052 397 22 22, Fax 052 397 22 20
- 178 Franke Industrie AG, Dorfbachstr. 2, 4663 Aarburg, 062 787 31 31, Fax 062 791 67 61
- 179 Franke Küchentechnik AG, Franke-Str. 2, 4663 Aarburg, 0800 583 243
- 180** Frehner Holzbau AG, Rotenwies 1, 9056 Gais, 071 791 70 00, Fax 071 791 70 01
- 181 Frinorm AG, Föhrenweg 9, FL-9496 Balzers, +423 384 23 66, Fax +423 384 23 35
- 182 FSS Furnier- und Schnittholz Schweiz, Riedlöserstr. 5, 7302 Landquart, 081 750 15 50, Fax 081 750 15 51
- 183 FT Fenstertechnik Küchen- & Holzbau AG, Bittertenstr. 12, 4702 Oensingen, 062 388 32 88, Fax 062 388 32 50
- 184 FTA Fahrzeugtechnik AG, Suhrenmattstr. 18, 5035 Unterentfelden, 062 737 04 04, Fax 062 737 04 08
- 185 Fulterer AG, Industriest. 35, 9430 St. Margrethen, 071 747 61 61, Fax 071 747 62 62
- 186 Gasser HP AG, Industriest. 45, 6078 Lungern, 041 666 25 35, Fax 041 666 25 30
- 187 Gautschi Holz- & Fensterbau AG, Hauptstr. 148, 9430 St. Margrethen, 071 747 64 60, Fax 071 747 64 79
- 188 GAWO Gasser AG, Entlebacherstr. 46, 6110 Wolhusen, 041 492 60 90, Fax 041 492 60 91
- 189 Geiser Rudolf AG, Chasserstr. 12, 4900 Langenthal, 062 916 15 15, Fax 062 916 15 00
- 190** Gerber-Vogt AG, Binningerstr. 107, 4123 Allschwil, 061 487 00 00, Fax 061 487 00 05
- 191 Gesni AG, St. Gallerstr. 80, 9500 Wil, 071 912 12 82, Fax 071 912 12 85
- 192 GEZE Schweiz AG, Zelglimatte 1A, 6260 Reiden, 062 285 54 00, Fax 062 285 54 01
- 193 Glaromat AG, Im Fennen 3, 8867 Niederurnen, 055 617 21 30, Fax 055 617 21 38
- 194 Glas Marte GmbH, Brachsenweg 39, A-6900 Bregenz, +43 5574 6722-0, Fax +43 5574 6722-55
- 195 Glas Reinhard AG, Sonnmatthof 1, 6023 Rothenburg, 041 319 40 00, Fax 041 319 40 01
- 196 Gmür Holzbau AG, Arvenbühlstr. 44, 8873 Amden, 055 611 53 00, Fax 055 611 53 01
- 197 Goma Matter AG, Klotenerstr. 8, 8153 Rümlang, 044 817 00 41, Fax 044 817 30 67
- 198 Grass GmbH, Grass Platz 1, A-6973 Höchst, +43 5578 701 0, Fax +43 5578 701 59
- 199 Grenacher Metall AG, Talstr. 133, 5275 Etzgen, 062 867 20 00, Fax 062 867 20 01

Fortsetzung von Seite 44

Sie möchten mehr erfahren über die JELD-WEN Markenvielfalt und Türenwelten? Kontaktieren Sie gerne unsere Berater oder besuchen Sie uns für erste Einblicke auf [www.jeld-wen.ch](http://www.jeld-wen.ch).

## JELD-WEN Schweiz



Unterschiedliche Marken unter dem starken JELD-WEN Dach.

JELD-WEN Schweiz AG

Luzernerstrasse 48

5620 Bremgarten

Telefon 056 648 99 77

Fax 056 648 97 01

[tueren@jeldwen.com](mailto:tueren@jeldwen.com)

[www.jeld-wen.ch](http://www.jeld-wen.ch)

# HOLZPROFIL

4950 Huttwil, Tel. 062 959 77 88 Fax 062 959 77 78

Profileleisten in allen Formen & Farben

[www.holzprofil.ch](http://www.holzprofil.ch)

## I.D. Individual - Doors s.A.

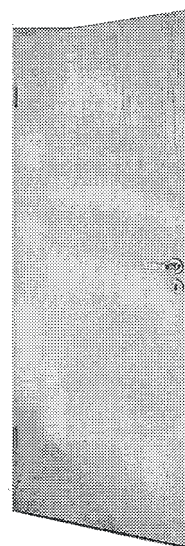

**Türen**

**Fertigtüren**

**Masstüren**

**Türfutter**

**Türrahmen**

**Stahlzargen**

**Aluminium-Zargen**

Die Tür ist unser Geschäft –  
unsere Partnerschaft ist Ihr Vorteil

## I.D. Individual - Doors s.A.

1774 Cousset

Tel. 026 665 91 91

6807 Taverne TI

Tel. 078 918 02 64

## SAGLAN (031) SB 55 K heisst neu ISO-SWISS Gw

Die Firma Breker Isolationen, Fehraltorf, produziert seit langen Jahren erfolgreich die ISO-SWISS Gw Deckenplatten und pflegt mit der Firma SAGER eine enge Zusammenarbeit. Im Zuge einer strategischen Weiterentwicklung der Geschäftsfelder der Sager AG haben sich die Firmen Breker Isolationen und Sager AG entschlossen, ihre Aktivitäten zusammenzulegen. Die Sager AG hat sämtliche Geschäftsaktivitäten der Firma Breker Isolationen, Fehraltorf, übernommen.



### Montage mit Haltekrallen

Befestigung der Deckenplatten mit Haltekrallen (nach der Montage nicht mehr sichtbar).

### Montage mit Isolierdornen

Befestigung mit sichtbaren, weissen Isolierdornen. Mindestens 3 Stück pro Platte.

### Montage mit Profilen

Befestigung z. B. mit 60 mm breiten weissen Holzleisten, die in der Mitte der Fugen montiert werden.

### ISO-SWISS Gw Deckenplatten – Die Wärme- und Schalldämmung für Decken

Geeignet für Keller-, Garagen- und Industriedecken. Es wird generell mechanische Befestigung empfohlen.

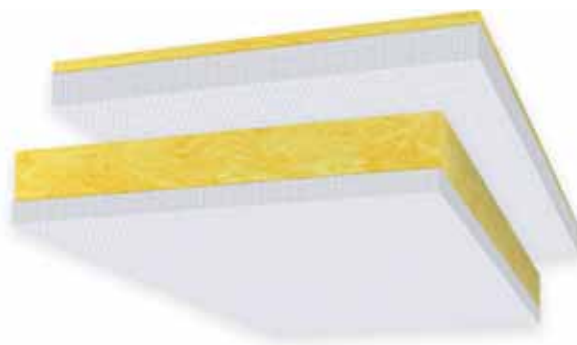

### Technische Daten:

Rohdichte  $\rho$ : ca. 52 kg/m<sup>3</sup>

Wärmeleitfähigkeit  $\lambda_D$ : 0.031 W/mK

Brandverhalten: RF1/A1

Formate: 1500 x 600 mm (Dicken: 20–200 mm)

Sager AG

Dornhügelstrasse 10

5724 Dürrenäsch

Telefon 062 767 87 87

Fax 062 767 87 80

info@sager.ch

www.sager.ch

2

## Die neue Glaswolle-Generation:

# SAGLAN<sup>eco</sup> – mit neuem Bindemittel!

SAGER setzt neue Standards im Bereich nachhaltige Dämmstoffe. **SAGLAN eco** erfüllt höchste ökologische und dämmtechnische Anforderungen:

- Bis zu 80% aus Recyclingglas hergestellt
- Neues Bindemittel ohne Formaldehyd
- Brandverhalten RF1 (unbrennbar)
- Ressourcenschonende Verpackung
- Optimal für alle Dämmanwendungen



Sager AG  
5724 Dürrenäsch  
www.sager.ch

Tel. +41 62 767 87 87  
Fax +41 62 767 87 80  
info@sager.ch

einfach besser dämmen

 **SAGER**

- 200** Greutol AG, Libernstr. 28, 8112 Otelfingen, 043 411 77 77, Fax 043 411 77 78  
 201 GUIGNARD Parkett AG, Zürcherstr. 37, 8852 Altendorf, 055 451 85 85, Fax 055 451 85 86  
 202 Gyso AG, Steinackerstr. 34, 8302 Kloten, 043 255 55 55, Fax 043 255 55 65  
 203 H&T Raumdesign AG, Rohrerstr. 20, 5000 Aarau, 062 835 70 30, Fax 062 835 70 01  
 204 Habis Technik AG, Glatthaldestr. 18, 9230 Flawil, 071 394 00 20, Fax 071 394 00 29  
 205 Haerry & Frey AG, Widenmatt 2, 5712 Beinwil am See, 062 765 04 04, Fax 062 765 04 05  
 206 Häfele Schweiz AG, Dammstr. 29, 8280 Kreuzlingen, 071 686 82 20  
 207 Hager Zierbeschläge AG, Windeggstr. 7, 8867 Niederurnen, 055 617 21 60, Fax 055 617 21 66  
 208 HAMOTEC AG, Ruchwiesenstr.5, 8157 Dielsdorf, 044 854 70 80, Fax 044 854 70 89  
 209 Häring & Co. AG, Sisslerstr. 15, 5074 Eiken, 062 826 86 86, Fax 062 826 86 87
- 210** Hartweg AG, Furtbachstr. 3, 8107 Buchs, 044 847 10 47, Fax 044 847 10 74  
 211 Haupt AG, Rosswöschstr. 28, 6017 Ruswil, 041 496 77 77, Fax 041 496 77 78  
 212 Hawa Sliding Solutions AG, Untere Fischbachstr. 4, 8932 Mettmenstetten, 044 787 17 17, Fax 044 787 17 18  
 213 Hawa Sliding Solutions AG, Wilerstr. 90, 8370 Simach, 044 787 17 17, Fax 044 787 17 18  
 214 HBT-ISOL AG, Wohlerstr. 41, 5620 Bremgarten, 056 648 41 11, Fax 056 648 41 18  
 215 Hecht Holzbau AG, Rigistr. 11a, 6210 Sursee, 041 925 18 40, Fax 041 925 18 49  
 216 Hedinger AG, Sägewerk - Holzhandlung, 8217 Wilchingen, 052 687 01 20, Fax 052 687 01 38  
 217 Heinrich Kuper GmbH&Co.KG, Heinrich-Kuper-Str. 10-15, D-33397 Rietberg, +49 5244 9840, Fax +49 5244 984201  
 218 Herzog-Elmiger AG, Amstutzweg 8, 6010 Kriens, 041 317 50 50, Fax 041 317 50 59  
 219 Hess & Co. AG, Hirschweg 6, 5312 Döttingen, 056 268 75 75, Fax 056 268 75 76
- 220** Hettich FurnTech GmbH & Co. KG, Gerhard-Lüking-Str. 10, D-32602 Vlotho, +49 5733 798-0, Fax +49 5733 798-211  
 221 HG Commerciale, Stauffacherquai 46, 8022 Zürich, 044 296 62 11  
 222 Hilti (Schweiz) AG, Soodstr. 61, 8134 Adliswil, 0844 84 84 85, Fax 0844 84 84 86  
 223 Hohl Arnold AG Werkzeugschärferei, Letziwiesstr. 2, 9604 Lütisburg, 071 931 37 60, Fax 071 931 11 45  
 224 Holz & Funktion AG, Kreuzmatt 2, 6242 Wauwil, 041 984 13 00, Fax 041 984 13 01  
 225 Holzbau Bucher AG, Untergasse 11, 6064 Kerns, 041 666 07 07, Fax 041 666 07 17  
 226 Holzbau Frammelsberger G. GmbH, Raiffeisenstr. 11-13, D-77704 Oberkirch, Baden, +49 7802 93 86-0, Fax +49 7802 93 86-25  
 227 Holzbau Hunziker AG, Schiltwald 600, 5046 Walde, 062 726 21 26, Fax 062 726 21 64  
 228 Holz-Import Hämmerli AG, Jonastr. 13c, 8636 Wald, 055 937 44 55, Fax 055 937 53 12  
 229 Holzimprägnierwerk AG, St. Pelagibergstr. 34, 9205 Waldkirch, 071 433 10 33, Fax 071 433 10 86
- 230** Holzplatten AG, Weberütistr. 10, 8833 Samstagern, 044 786 90 60, Fax 044 786 90 61  
 231 Holzpunkt AG, Felseneggstr. 1, 8492 Wila, 052 397 20 20, Fax 052 397 20 25  
 232 Holzwerk Spezialitäten AG, Industriestr. 1, 9462 Montlingen, 071 763 72 80, Fax 071 763 72 81  
 233 Holzwerkstoffe Britsch AG, Kantonsstr. 410, 3900 Gamsen, 027 923 18 46, Fax 027 924 37 41  
 234 Holzwerkstoffe Dünner AG, Zürcherstr. 335, 8500 Frauenfeld, 052 630 07 80, Fax 052 630 07 89  
 235 Holzwerkstoffe Frauenfeld AG, Zürcherstr. 335, 8500 Frauenfeld, 052 723 40 40, Fax 052 723 40 77  
 236 Holzwerkstoffe Gfeller AG, Riedlöserstr. 5, 7302 Landquart, 081 300 66 00, Fax 081 300 66 01  
 237 Holzwerkstoffe Nottter AG, Oberebenestr. 57, 5620 Bremgarten, 056 633 53 54, Fax 056 633 54 07  
 238 Holzwerkstoffe Reiden AG, Industriestr. 11, 6260 Reiden, 062 758 25 25, Fax 062 758 36 73  
 239 HOPPE AG, Via Friedrich Hoppe, 7537 Müstair, 081 851 66 00, Fax 081 851 66 66
- 240** Hörmann Schweiz AG, Nordringstr. 14, 4702 Oensingen, 0848 463 762  
 241 Huber Fenster, St. Gallerstr. 57, 9100 Herisau, 071 354 8811, Fax 071 354 88 10  
 242 HUFA-ROLLEN AG, Risweg 19, 4624 Härkingen, 062 398 29 39, Fax 062 398 24 28  
 243 Hunziker AG Thalwil, Tischenlostr. 75, 8800 Thalwil, 044 722 81 11, Fax 044 722 82 82  
 244 Hüsler Massivholz AG, Neumüli 5, 6017 Ruswil, 041 496 70 00, Fax 041 496 70 07  
 245 HwR AG, Moos 1, 3772 St. Stephan, 033 729 16 20, Fax 033 729 16 26  
 246 IBZ Industrie AG, Webereistr. 68, 8134 Adliswil, 044 711 10 90, Fax 044 711 10 91  
 247 IMMER AG, Zeligstr. 95, 3661 Uetendorf, 033 346 61 61, Fax 033 346 61 62  
 248 Imprägnierwerk Willsau, Steinmatt, Postfach, 6130 Willisau, 041 972 80 00, Fax 041 972 80 06  
 249 Interholco AG, Schutzelstr. 36, 6340 Baar, 041 767 03 03, Fax 041 767 03 00

## Moderne Fenstertechnik verbunden mit dem Charme historischer Espagnoletten

Fenster müssen heute vielfältigen Anforderungen entsprechen. Es gelten höchste Ansprüche an Wärme- und Schalldämmung sowie Einbruchschutz.



Deshalb stehen viele Bauherren vor einer grossen Herausforderung. Sie müssen den hohen technischen Anforderungen an Fenster und Türen gerecht werden und gleichzeitig die historische Fassade bei denkmalgeschützten Bauten erhalten.

FL Metalltechnik hat mit ihrer Kompetenz im Bereich der Herstellung von Espagnoletten eine optimale Lösung entwickelt, um die Vorteile moderner Fenster mit dem Charme historischer Fensterbeschläge zu verbinden. Die auf dem Fensterflügel aufgesetzte Zierespagnolette wird kombiniert mit den marktüblichen Fensterverschlüssen eingebaut. Somit bleibt auch die Widerstandsklasse des Fensters erhalten.



Die spezielle Konstruktion greift bei der Bedienung des Fensters mittels einem 4-kt-Dorn (7 mm) direkt in den Dreh- und Kippbeschlag ein. Die im Griff integrierte 90°-Rasterung garantiert eine optimale Ausrichtung des Ruders. Die Zierespagnolette ist für ein- und zweiflüglige Dreh- und Kippfenster aus Holz geeignet und erfüllt höchste Ansprüche an Qualität und Ästhetik.

Mit der neuen Oberfläche «Patina gussgrau» hat FL Metalltechnik das Angebot an Espagnoletten optimal ergänzt. Diese Oberflächenveredelung hebt den Effekt von historischem Aussehen besonders hervor. Sie macht aus jedem Fenster ein einzigartiges Schmuckstück und verleiht der Espagnolette den besonderen Charme früherer Handwerks- und Schmiedekunst.

In der Manufaktur in Grünen werden die Espagnoletten individuell zusammengestellt und nach Mass gefertigt. Das Ruder kann aus einem breiten Sortiment an klassischen Formen ausgewählt werden. Je nach Kundenwunsch wird ein Guss-, Messing- oder galvanisch veredeltes Ruder eingesetzt. Dadurch wird jede Espagnolette zum besonderen Blickfang. Auch eine Lackierung in Schwarz, Weiss sowie jeder RAL- oder NCS-Farbe ist je nach Objekt und Vorstellung möglich.

FL Metalltechnik AG  
 Fabrikstrasse 14  
 3455 Grünen  
 Telefon 034 432 41 11  
 Fax 034 432 41 41

info@flmetall.ch  
 www.flmetall.ch

## TRIGO – der «etwas andere» Waschtisch

Der massvariable Waschtisch TRIGO von VARICOR® erfüllt den Anspruch an eine kompromisslose, klare Formensprache. Die Besonderheit bei diesem Modell ist jedoch die Wasserablaufrinne.

Bei vergleichbaren Becken dieser Art ist der Ablaufschlitz nach hinten versetzt. Für die Reinigung zieht dies meist eine aufwändige Revisionierung durch Demontage von Teilen nach sich. Unangenehme Gerüche oder sogar Keime durch stehendes Wasser sind keine Seltenheit.

Das «etwas Andere» beim TRIGO: Hier ist die Wasserablaufrinne nach unten abgesetzt. Sie entzieht sich optisch dem Blickfeld, bleibt aber jederzeit frei zugänglich.



Wie bei einem Standardbecken geht der Ablauf direkt in die Ablauföffnung über. Dort kann ein handelsüblicher, normgerechter Siphon angebracht werden. Das macht die Reinigung äusserst einfach! Die weit nach hinten versetzte Ablaufposition schafft zudem Platz unter dem Waschtisch. In Unterbaumöbeln kann damit auf riesige Siphonausschnitte verzichtet werden.

Zusätzlich zu dieser Funktionalität bietet das Modell ein Höchstmass an Flexibilität: TRIGO wird in einem Stück auf die erforderliche Länge gegossen und passt sich so den räumlichen Gegebenheiten an. Die hohe Frontschürze erlaubt zudem Funktionsausschnitte, beispielsweise für Handtuchhalter. Das rückseitig angeformte Wandanschlussprofil mit Hohlkehle erleichtert die Reinigung und verhindert wirkungsvoll das Ansetzen von Schmutz in der Ecke.



Doppel- oder Mehrfachanlagen sind durch fugenloses Verkleben von Einzelwaschtischen jederzeit möglich. Der Waschtisch ist darüber hinaus unterfahrbar. VARICOR®-Waschtische verfügen über eine angenehme Haptik und sind durch die porenlose Beschaffenheit äusserst pflegeleicht. Sie verfügen über antibakterielle Eigenschaften und sind resistent gegen gebräuchliche Chemikalien und Desinfektionsmittel. VARICOR® lässt sich in praktisch jede beliebige Form bringen und ist schwer entflammbar (BKZ 5.3). Wie von VARICOR® gewohnt, erfüllt auch TRIGO alle Anforderungen an die CE-Kennzeichnung nach DIN EN 14688.

Meyer AG  
 Herdern 10  
 6373 Ennetbürgen  
 Telefon 041 620 16 57  
 Fax 041 620 62 17

info@meyer-systeme.ch  
 www.meyer-systeme.ch

**VARICOR®** *Es ist angerichtet.*

**Die idealen Zutaten für Ihren Planungserfolg!**  
 Stellen Sie sich vor, Sie könnten einfach Ihre Skizze vorlegen und die Waschplatzlösung würde nach Ihren Vorstellungen gebaut werden.

**UNVORSTELLBAR? Wir bieten massgefertigte Lösungen.**

**VARICOR®-Vertrieb Schweiz:**

- Tafelmaterial
- Becken und Formteile
- Fertig verarbeitete Waschtische und Abdeckungen

**meyer®**

Meyer AG • Herdern 10 • 6373 Ennetbürgen • www.meyer-systeme.ch  
 Telefon: 041 620 16 57 • Fax: 041 620 62 17 • info@meyer-systeme.ch

- 250** Internorm Ausstellung Mittelland, Römerstr. 25, 5502 Hunzenschwil, 0848 00 33 33, Fax 062 926 07 54
- 251 isofloc AG, Soorpark, 9606 Bütschwil, 071 313 91 00
- 252 Jäggi AG Türen und Schreinerei, Baselstr. 85 - 87, 4144 Arlesheim, 061 706 96 00, Fax 061 706 96 01
- 253 Jansen AG, Industriestr. 34, 9463 Oberriet, 071 763 91 11
- 254 Kämpf AG Planung und Holzbau, Suhrhardweg 6, 5102 Rapperswil, 062 889 16 00, Fax 062 889 16 01
- 255 Kasper AG Schreinerei Raumgestaltung, Hermannstr. 5a, 8570 Weinfelden, 071 626 22 33, Fax 071 626 22 34
- 256 Kaufmann Oberholzer AG, Feldstr. 6, 9215 Schönenberg, 071 644 92 92, Fax 071 644 92 64
- 257 Keilzinkwerk Hunkeler AG, Unterdorf 18, 6246 Altishofen, 062 834 44 99, Fax 062 834 44 90
- 258 Keiser Xaver Zimmerei Zug AG, Chollerstr. 30, 6300 Zug, 041 740 16 16, Fax 041 740 16 60
- 259 Keller Fensterbau-Schreinerei AG, Toggenburgerstr. 13, 9602 Bazenhaid, 071 931 18 68, Fax 071 931 20 11
- 260** Keller Treppenbau AG, Moosstr. 7, 3322 Schönbühl, 031 858 10 10, Fax 031 858 10 20
- 261 Keller W. AG, Abt Bedastr. 22, 9245 Oberbüren, 071 951 73 11, Fax 071 951 73 14
- 262 Keller Züberwangen AG, Ebnifeld 2, 9523 Züberwangen, 071 945 90 90, Fax 071 945 90 91
- 263 Kiener + Wittlin AG, Waldeckweg, 3053 Münchenbuchsee, 031 868 61 11, Fax 031 869 61 20
- 264 KIFA AG, Schützenstr. 25, 8355 Aadorf, 052 368 41 21, Fax 052 368 41 41
- 265 Kläusler Toni, Bruggacherstr. 18, 8117 Fällanden, 044 825 31 79, Fax 044 825 39 77
- 266 Knauf AG, Kägenstr. 17, 4153 Reinach, 058 775 88 00, Fax 058 775 88 01
- 267 KOCH Group AG, Birgistr. 3, 8304 Wallisellen, 044 877 78 79, Fax 044 877 78 00
- 268 Konsolen AG, Hauptstr. 30, 4417 Ziefen, 061 931 20 20, Fax 061 931 20 21
- 269 Küchler AG, Industriestr. 3, 8952 Schlieren, 044 738 31 01, Fax 044 738 31 31
- 270** Kuhn Design AG, Gellertstr. 212, 4052 Basel, 061 327 40 40, Fax 061 327 40 41
- 271 Küng Gebr. AG Säge- und Hobelwerk, Menznauerstr. 17, 6130 Willisau, 041 970 16 16, Fax 041 970 39 16
- 272 Küng Platten AG, Menznauerstr. 15, 6130 Willisau, 041 972 76 76, Fax 041 972 76 77
- 273 Kuratle & Jaecker AG, Bahnhofstr. 311, 5325 Leibstadt, 058 470 60 60, Fax 058 470 60 61
- 274 Kuratle & Jaecker AG, Hauptstr. 181, 8272 Ermatingen, 071 663 71 71, Fax 071 663 71 81
- 275 Kuratle & Jaecker AG, Industrie Nord 8, 5643 Sins, 041 789 61 61, Fax 041 789 61 60
- 276 Kuratle & Jaecker AG, Industriestr. 1, 4704 Niederbipp, 032 626 00 00, Fax 032 626 00 09
- 277 Kuratle & Jaecker AG, Industriestr. 24, 5036 Oberentfelden, 062 737 70 20, Fax 062 737 70 30
- 278 Kuratle & Jaecker AG, Industriestr. 25, 9430 St. Margrethen, 071 747 82 82, Fax 071 747 82 92
- 279 Kuratle & Jaecker AG, Industriestr. 3, 9542 Münchwilen, 071 969 55 00, Fax 071 969 55 09
- 280** Kuratle & Jaecker AG, Müllbachstr. 40, 8107 Buchs, 058 470 63 10
- 281 Kuratle & Jaecker AG, Rehhagstr. 154, 3018 Bern, 031 985 33 33, Fax 031 985 33 50
- 282 Kuratle & Jaecker AG, Wölferstr. 17, 4414 Füllinsdorf, 061 906 55 55, Fax 061 906 55 50
- 283 KWC Franke Water System AG, Hauptstr. 57, Postfach 179, 5726 Unterkulm, 062 768 68 68, Fax 062 768 61 62
- 284 Kyocera Senco Schweiz AG, Tödistr. 48, 8810 Horgen, 043 244 10 50
- 285 Lamello AG, Hauptstr. 149, 4416 Bubendorf, 061 935 36 36, Fax 061 935 36 06
- 286 Lamifix AG, Stampfstr. 80, 8645 Jona, 055 225 48 48, Fax 055 225 48 44
- 287 Landolt Fritz AG, Bahnhofstr. 35, 8752 Näfels, 055 618 51 00
- 288 Lärmschutz Keller AG, Seebleichstr. 50, 9401 Rorschach, 071 858 26 40, Fax 071 858 26 49
- 289 Lehmann Arnegg AG, Bächigenstr. 12, 9212 Arnegg, 071 388 99 88, Fax 071 388 99 89
- 290** Lehmann Holzwerk AG, Erlenhof, 9200 Gossau, 071 388 58 00, Fax 071 388 58 01
- 291 Leuenberger Samuel Holz AG, In der Euelwies 33, 8406 Winterthur, 052 222 63 80, Fax 052 222 63 81
- 292 Lignokustik AG, Unterhaldenstr. 32, 8717 Benken, 055 293 24 00, Fax 055 293 24 01
- 293 Lignotrend Produktions GmbH, Landstr. 25, D-79809 Weilheim-Bannholz, +49 7755 9200-0, Fax +49 7755 9200-55
- 294 Lignotrend Schweiz, Kreuzmatt 2, 6242 Wauwil, 041 984 13 09, Fax 041 984 13 01
- 295 Lindner Suisse GmbH, Bleikenstr. 98, 9630 Wattwil, 071 987 61 51, Fax 071 987 61 59
- 296 Link Beschlagtechnik AG, Industriestr. 16b, 8604 Volketswil, 044 300 68 80, Fax 044 300 68 81
- 297 LTW Ladenbautechnik AG, Murgenthalerstr. 81, 4628 Wolfwil, 062 926 30 40, Fax 062 926 30 65
- 298 M. Kaindl KG, Kaindlstr. 2, A-5071 Wals, +43 662 85 88 0, Fax +43 662 85 13 31
- 299 MAPO AG, Europa-Str. 12, 8152 Glattbrugg, 044 874 48 48, Fax 044 874 48 18

## Profile im Onlineshop

### Aluminium-Profile in allen Oberflächen und Farben

Aluminium-Profile sind voll im Trend und setzen z. B. in Kombination mit Holz moderne Akzente im Innenausbau, Laden- und Messebau.

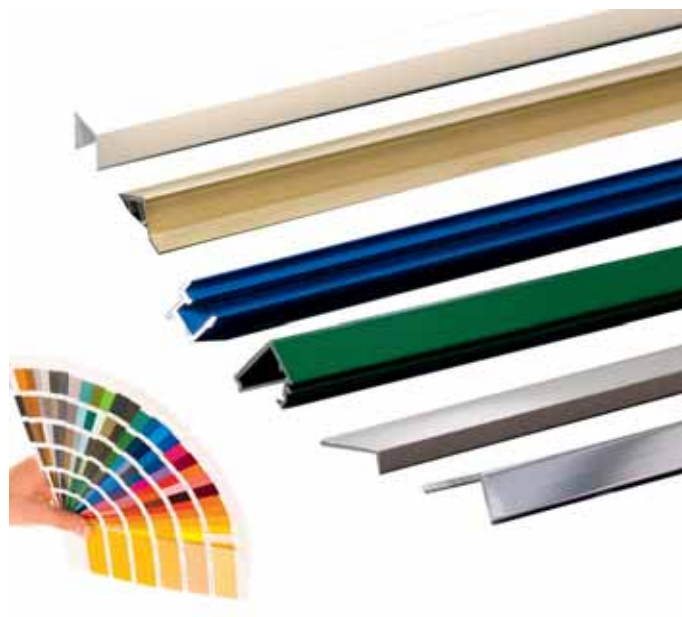

*Wunschfarben in RAL oder eloxierte Oberflächen sind schnell geliefert.*

Mepa bietet ein umfangreiches Angebot an dekorativen Profiloberflächen in den verschiedensten Abmessungen an. Jegliche Aluminium-Profile sind in zahlreichen RAL- und Eloxaltönen sowie in Edelstahloptik und Chrom über den Onlineshop verfügbar, z. B.

- U-, T- und Z-Profile
- Flachstangen, Winkelprofile
- Vierkantstangen und Vierkantrohre
- Rundrohre und Rundstangen
- Podestkantenschutz-Profile
- Trennwandprofile, Einfassprofile ...



*Brillant glänzende oder in speziellen Farben beschichtete Aluminium-Profile setzen interessante Kontraste zu den Möbelflächen.*

Durch Mepas riesiges Lagerortiment mit mehr als 5000 Aluminium-Profilen ist eine schnelle und zuverlässige Lieferung selbstverständlich.

### Einfassprofile für den perfekten Innenausbau

Stark, stabil und flexibel. Unsere leichten Einfassprofile aus Aluminium gehören zu den Werkstoffen, die sich einfach und problemlos verarbeiten lassen. Sowohl im Innen- als auch im Aussenbereich lassen sie sich durch ihre Witterungsbeständigkeit problemlos einsetzen, wie z. B. in Bädern und Küchen.

Einfassprofile für Glas, Holz, Kunststoff:

- U-Profil als Abschlussprofil
- H-Profil als Stossverbindungsprofil
- F-Profil, z. B. zum Abschluss von Fensterbänken und Einfassprofil von Glas
- Eckverbindungsprofile

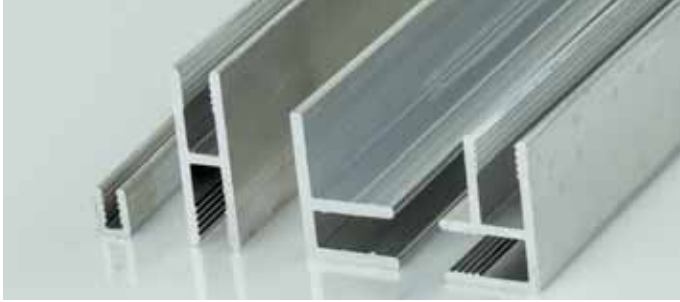

### Mepa – Ihr Partner für alle Oberflächen: Eloxal- und RAL-Farbtöne schnell geliefert

Um voll auf Kundenwünsche eingehen zu können, nimmt Mepa immer neue dekorative Profiloberflächen ins Produktsortiment auf. Mepa hat sich hier neben den Standardoberflächen auch auf besondere Alu-Oberflächen spezialisiert. Hier sind nicht nur Chrom und Edelstahloptik gefragt, sondern auch Premium-Oberflächen wie Rauch-, Chrom-, Bronze- und Kupferoberflächen. Ob für Wohnbereiche wie Küche, Bad oder für den Innenausbau und Ladenbau, den verschiedenen Gestaltungsmöglichkeiten für Alu-Profile sind keine Grenzen gesetzt.



### Mepa bietet 100%igen Service

- mehr als 5000 Alu-Profile direkt ab Lager
- schnelle und direkte Lieferung
- Oberflächen- und Farbvielfalt
- Bohren, Schneiden und Fräsen



Unsere Profilbearbeitung: Bohren, Fräsen und Schneiden.

### Jetzt auf Vorteile im Onlineshop setzen

Handwerker nutzen den Mepa-Onlineshop [www.mepa-shop.ch](http://www.mepa-shop.ch) rund um die Uhr und profitieren von zahlreichen attraktiven Angeboten. Im Mepa-Onlineshop können Aluminium-Profile sogar individuell zugeschnitten werden. Mittels moderner CNC-Technik können bis zu 6 m lange Aluminium-Profile exakt gebohrt, zugeschnitten und gefräst werden.

- 24 Stunden bestellen
- Kleinstmengen bestellbar
- persönliche Ansprechpartner

Mepa Metallhandels-Partner AG  
Austrasse 40  
9490 Vaduz  
Telefon +423 23007 30  
Fax +423 23007 32



mail@mepa.li  
[www.mepa-shop.ch](http://www.mepa-shop.ch)

2

# Der Onlineshop für Aluminium-Profile

**Holz trifft Aluminium.**  
Das größte Produktsortiment an Aluminium-Profilen in allen Oberflächen jetzt für Sie online!

[www.mepa-shop.ch](http://www.mepa-shop.ch)

- Edelstahloptik
- Glanz-Chrom
- Alle RAL-Töne
- Eloxiert

Mepa Metallhandels-Partner AG  
Austr. 40 · LI 9490 Vaduz  
Telefon +423 23007 30

**Noch Fragen? Schreiben Sie uns unter**  
mail@mepa.li

- 300** Maugweiler GmbH, Chilchweg 10, 8461 Oerlingen, 052 319 11 46, Fax 052 319 12 47
- 301 Maurer Magnetic AG, Industriestr. 8, 8627 Grüningen, 044 936 60 30, Fax 044 936 60 48
- 302 Mayer & Co Beschläge GmbH, Alpenstr. 173, A-5020 Salzburg, +43 662 6196 1457, Fax +43 662 6196 881458
- 303 MEGA GOSSAU AG, Langfeldstr. 6, 9201 Gossau, 071 388 91 11, Fax 071 388 91 91
- 304 MeisterWerke Schulte GmbH, Johannes-Schulte-Allee 5, D-59602 Rütten-Meiste, +49 2952 816-0, Fax +49 2952 816-66
- 305 MGS Naturstein AG, Bändlern 4, 5420 Ehrendingen, 056 203 18 60, Fax 056 203 18 61
- 306 Michel + Jenni AG, Hühnerhubelstr. 69, 3123 Belp, 031 818 18 12, Fax 031 818 18 10
- 307 Minka-Schweiz, Subingenstr. 7, 4543 Deitingen, 032 614 18 18, Fax 032 614 18 01
- 308 mk dichtungs ag, Grenzweg 3, 5726 Unterkulm, 062 768 70 80, Fax 062 768 70 81
- 309 Möbelfabrik Würenlingen AG, Döttingerstr. 15, 5303 Würenlingen, 056 297 30 20, Fax 056 297 30 29

- 310** mobil Werke AG, Littenbachstr. 1, 9442 Berneck, 071 747 81 81, Fax 071 747 81 39
- 311 Morath AG, Paradiesrain 6, 4123 Allschwil, 061 481 99 11, Fax 061 481 92 88
- 312 Murer Holzwerke AG, Ober Sagi 1, 6362 Stansstad, 041 610 11 73, Fax 041 610 11 33
- 313 NAEF AG, Töbeli 4, 9042 Speicher, 071 344 12 45, Fax 071 344 16 03
- 314 Naturo Kork AG, Allmendstr. 4, 6210 Sursee, 041 926 09 50, Fax 041 926 09 51
- 315 Nerling Systemräume GmbH, Stöckhofstr. 16-18, D-71229 Leonberg, +49 7152 979830, Fax +49 7152 72460
- 316 Neumaier Dübel- und Rundstabfabrik, Am Gewerbekanal 14, D-77716 Haslach, +49 7832 2336, Fax +49 7832 3628
- 317 n'H NH Akustik + Design AG, Obseestrasse, 6078 Lungern, 041 679 70 81, Fax 041 679 70 89
- 318 Normstahl Schweiz AG, Industriestr. 1, 9462 Montlingen, 071 763 97 97, Fax 071 761 27 90
- 319 Obrist Handelsfirma GmbH, Hemschlenstr. 1, 6006 Luzern, 041 370 91 82, Fax 041 370 91 82

- 320** OLWO AG, Bollstr. 68, 3076 Worb, 031 838 44 44, Fax 031 838 44 22
- 321 OPO Oeschger AG, Steinackerstr. 68, 8302 Klotten, 044 804 33 11, Fax 044 804 33 99
- 322 Pavatex SA, Rte de la Pisciculture 37, 1701 Fribourg, 026 426 31 11, Fax 026 426 32 00
- 323 PCI Bauprodukte AG, Im Tiergarten 7, 8055 Zürich, 058 958 21 21, Fax 058 958 31 22
- 324 peka-metall AG, Luzernerstr. 20, 6295 Mosen, 041 919 94 00, Fax 041 919 94 10
- 325 Per Akustik AG, Wittenwilerstr. 25, 8355 Aadorf, 052 368 00 25, Fax 052 368 00 21
- 326 Permapack AG, Reitbahnstr. 51, 9401 Rorschach, 071 844 12 12, Fax 071 844 12 13
- 327 Peterhans Handwerkercenter AG, Landstr. 4, 5436 Würenlos, 056 268 69 69, Fax 056 268 69 68
- 328 Planet GDZ AG, Neustadtstr. 2, 8317 Tagelswangen, 043 266 22 22, Fax 043 266 22 23
- 329 Plattform. Holzplatten & Holzprodukte GmbH, Bruchstrasse 48 / Postfach 7612, 6000 Luzern 7, 041 240 73 46, Fax 041 240 16 37

- 330** Promat AG, Stationsstr. 1, 8545 Rickenbach Sulz, 052 320 94 00, Fax 052 320 94 02
- 331 PVA AG, Talstr. 8, 8852 Altendorf, 055 451 95 95, Fax 055 451 95 42
- 332 Räber Alois, Ferrenstr. 6, 6277 Kleinwangen, 041 910 19 39, Fax 041 910 22 39
- 333 Rauch AG, Eysstr. 46, 3454 Sumiswald, 034 431 15 12, Fax 034 431 34 21
- 334 Rehau Vertriebs AG, Neugutstr. 16, 8304 Wallisellen, 044 839 79 79
- 335 Reichert Holztechnik GmbH & Co. KG, Spielberger Strasse 8, D-72285 Pfalzgrafenweiler, +49 7445 8503 0, Fax +49 7445 8503 13
- 336 Renggli AG, Gläng 16, 6247 Schötz, 062 748 22 22, Fax 062 748 22 23
- 337 REUPLAN Reumiller Ges.m.bH & Co KG, Inselstr. 5, A-6971 Hard, +43 5574 73264-0, Fax +43 5574 73264-10
- 338 Rikli AG, Dorfstr. 77, 3374 Wangenried, 032 631 41 31, Fax 032 631 23 69
- 339 Ringo-Türen AG, Oberwilerstr. 73, 4106 Therwil, 061 751 80 00, Fax 061 751 80 05

- 340** RIWAG - Türen, Wegscheide 12, 6415 Arth, 041 859 00 10, Fax 041 859 00 21
- 341 Roeckle AG, Marianumstr. 27, FL-9490 Vaduz, +423 232 04 46, Fax +423 232 10 71
- 342 Rollfix Systeme AG, Bodenfildstr. 6, 5643 Sins, 041 789 61 00, Fax 041 789 61 06
- 343 Roser AG, Sternenfeldstr. 30, 4127 Birsfelden, 061 367 40 40, Fax 061 367 40 47
- 344 Roto Dach- und Solartechnologie GmbH, Bernstr. 390, 8953 Dietikon, 044 267 47 47, Fax 044 267 47 46
- 345 Roviva Roth & Cie. AG, Postfach, 3380 Wangen a.A., 032 631 12 22, Fax 032 631 12 24
- 346 Rubner Türen AG, Handwerkerzone 10, I-39030 Kiens, +39 474 563 222, Fax +39 474 563 100
- 347 RUFALOX Rolladen-Systeme AG, Industrie Neuhof 11, 3422 Kirchberg, 034 447 55 55, Fax 034 447 55 99
- 348 Rütli AG, Falkensteinerstr. 18, 4710 Balsthal, 062 386 80 60, Fax 062 386 80 69
- 349 RWD Schlatter AG, St. Gallerstr. 21, 9325 Roggwil, 071 454 63 00, Fax 071 454 63 63

## Neuer Innenausbaupartner: Küffner

Die Küffner Aluzargen GmbH & Co. OHG blickt auf eine über 100-jährige Geschichte zurück und wurde als Schreinerei für den Innenausbau gegründet. Reinhold Küffner entwickelte im Jahr 1970 die stranggepresste Aluminiumzarge für Standardtüren aus Holz, Kunststoff und Glas. Diese Erfindung wurde zum wegweisenden Baustein für den Erfolg des Unternehmens.



Aluminiumzargen vereinen die Vorteile von Stahl- und Holzzargen, mit hoher Funktionalität und ästhetischer Ausstrahlung. Eloxierte Oberflächen sind härter und unempfindlicher als Edelstahl. Sie sind korrosionsbeständig und werden deshalb auch speziell in Schwimmbädern und Wellnessanlagen eingesetzt. Die tiefglänzenden Oberflächen wirken nie kalt und leblos, da sie Licht und Farbe der Umgebung reflektieren. Sie lassen sich dadurch ideal in das jeweilige Umfeld integrieren. Farbige Oberflächen werden pulver-einbrennlackiert und sind qualitativ hochwertiger, beständiger und langlebiger als lackiertes Holz oder Stahl.



Türen mit Aluminiumzargen bilden eine besondere Verbindung zwischen Räumen, Werkstoffen und Oberflächen. Aluminium mit seiner besonderen Charakteristik schafft zugleich optische Abgrenzung sowie harmonische Kombination zwischen Wand und Türblatt. Zargen aus Aluminium umrahmen und schützen die Durchgänge und rücken das Türblatt in den richtigen Rahmen.



Die Profile der Serien HARDLINE, SLIMLINE, MODERNLINE und ROUNDLINE sind geradlinig und schnörkellos, mitunter scharfkantig und schlank, gerne auch barrierefrei abgerundet. Immer jedoch ausdrucksstark, individuell und attraktiv.

Zum Produktprogramm gehören passende Fussleisten und Sockelprofile sowie Paneele aus Aluminium für Wand, Decke, Fassade, Möbel- und Ladenbau.

Mit dem Einsatz des Werkstoffes Aluminium werden technologische und ressourcenschonende Vorteile genutzt. Küffner setzt schon heute mindestens 50 % Sekundär-Aluminium aus dem Recyclingkreislauf für die Aluminiumprodukte ein.

Dies ist ein wesentlicher Beitrag zum Umweltschutz, da für deren Herstellung nur noch 5 % des ursprünglichen Energieeinsatzes erforderlich sind. Bei Rückbau sind die Aluminiumprofile zu 100 % immer und immer wieder zu recyceln. Die Ökobilanz von Küffner wird durch eine firmeneigene EPD (Environmental Product Declaration) des ift Rosenheim nachgewiesen.

Darüber hinaus bietet Küffner seit über zwei Jahrzehnten barrierefreie Türkonstruktionen, unter anderem für Krankenhäuser und Seniorenheime, Schulen und Kindergärten.

Für die Entwicklung der Fingerschutztür und Raumpartür wurde das innovative Unternehmen gleich mehrfach ausgezeichnet, u. a. mit dem reddot design award 2012, ICONIC Award product winner 2013, German design award special mention 2014, Universal Design Award Expert Favorite und Consumer Favorite 2014 und 2015.

Eurodoor AG  
Bruggfeldweg 11  
4147 Aesch  
Telefon 061 338 44 44  
Fax 061 338 44 45

info@eurodoor.ch  
www.eurodoor.ch

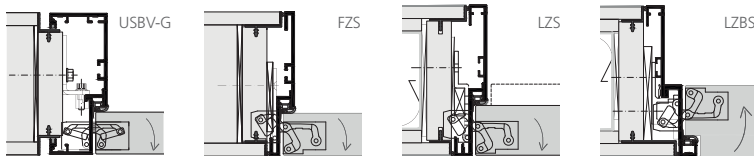

### Flächenbündig bandseitig oder bandgegenseitig

Küffner-Aluminiumzargen bilden die attraktive Alternative zu Holz- und Stahlzargen, für die Kombination mit EI30 Brandschutztüren aus Holz oder Glas.



**EURODOOR** 

Bruggfeldweg 11  
CH-4147 Aesch BL  
Tel. +41 (0)61 338 44 44  
Fax +41 (0)61 338 44 45  
E-Mail: info@eurodoor.ch

- 350** Sabag Biel/Bienne, J. Renferstr. 52, 2501 Biel/Bienne, 032 328 28 28, Fax 032 328 28 30
- 351 Sägerei Trachsel AG, Sägerei und Holzhandel, 3099 Rütli b. Riggisberg, 031 808 06 06, Fax 031 808 06 00
- 352 Sägerei Wildegg Schmid AG, Aaraustr. 19, 5103 Wildegg, 062 893 12 26, Fax 062 893 11 43
- 353 Samvaz S.A., Pra de Plan 25, 1618 Châtel-St.-Denis, 021 948 34 34, Fax 021 948 34 35
- 354 Sanitas Troesch AG, Hardturmstr. 101, 8031 Zürich, 044 446 15 32
- 355 Sauna World AG, Täferstr. 3, 5405 Dättwil, 056 470 39 20, Fax 056 470 39 21
- 356 Sauter Paul AG, Bruderholzstr. 45, 4142 Münchenstein, 061 378 85 50, Fax 061 378 85 51
- 357 Schär AG, Speerstr. 11, 9500 Wil, 071 912 10 10, Fax 071 912 10 13
- 358 Schärer Holz AG, Bleienbachstr. 60, 4901 Langenthal, 062 916 80 80, Fax 062 916 80 81
- 359 Scheiwiler Gebr. AG, Schreinerei, Fensterbau, 9642 Ebnat-Kappel, 071 992 66 88, Fax 071 992 66 89
- 360** Scherrer Metec AG, Allmendstr. 5, 8027 Zürich, 044 208 90 60, Fax 044 208 90 61
- 361 Scheuermann AG, Rietbergstr. 53a, 9403 Goldach, 071 844 80 10, Fax 071 844 80 19
- 362 Schibi Holz AG, Chratzerenstr. 14, 6170 Schüpfheim, 041 484 22 51, Fax 041 484 27 50
- 363 Schibler Metallbauteile AG, Alte Kantonsstr. 41, 6274 Eschenbach, 041 449 00 80, Fax 041 449 00 89
- 364 Schilliger Holz AG, Haltikon 33, 6403 Küssnacht, 041 854 08 00, Fax 041 854 08 01
- 365 Schlossfabrik Heusser AG, Murgstr. 11, 4853 Murgenthal, 062 918 24 00, Fax 062 918 24 10
- 366 Schmid Parkett AG, Brünigstr. 42, 6055 Alpnach-Dorf, 041 670 32 82, Fax 041 670 20 82
- 367 Schneuwly H. AG, Juravorstadt 1, 2502 Biel, 032 322 49 39, Fax 032 322 31 45
- 368 Schreinerei Schneider AG, Wannenberg 6, 4133 Pratteln, 061 826 90 90, Fax 061 826 90 80
- 369 Schuler & Co., Sonnenhof 54, 8808 Pfäffikon, 055 451 95 00, Fax 055 451 95 05
- 370** Schuler Pius AG, Kronenstr. 12, 6418 Rothenturm, 041 839 80 80, Fax 041 839 80 81
- 371 Schumacher A. AG, Palmerisstr. 50, 7324 Vilters, 081 710 50 55, Fax 081 710 50 57
- 372 Schwarz Stahl AG, Industriest. 21, 5600 Lenzburg, 062 888 11 11, Fax 062 888 11 90
- 373 Schweizer Ernst AG, Bahnhofplatz 11, 8908 Hedingen, 044 763 61 11, Fax 044 763 61 19
- 374 SDL Schweiz. Drahtziegelwerk AG, Beundenrain 7-11, 4932 Lotzwil, 062 919 44 14, Fax 062 919 44 20
- 375 SEA Schliess-Systeme AG, Lätternweg 30, 3052 Zollikofen, 031 915 20 20, Fax 031 915 20 00
- 376 Serge Ferrari AG, Wasterkingenweg 2, 8193 Eglisau, 044 868 26 26, Fax 044 868 27 27
- 377 SFS unimarket AG Befestigungstechnik, Blegi 14, 6343 Rotkreuz, 041 798 25 25, Fax 041 798 25 55
- 378 SFS unimarket AG, Neumattstr. 24, 5000 Aarau, 062 834 88 00, Fax 062 834 88 50
- 379 SFS unimarket AG, Rosenbergsaust. 4, 9435 Heerbrugg, 0848 80 40 10, Fax 0848 80 40 70
- 380** Sidler Holz AG, Zugerstr. 26, 8917 Oberlunkhofen, 056 634 11 62, Fax 056 634 28 63
- 381 Siegenia-Aubi AG, Zeltstr. 97, 3661 Uetendorf, 033 346 10 10, Fax 033 346 10 20
- 382 Sigrist Rafz Holz + Bau AG, Bahnhofstr. 11, 8197 Rafz, 044 879 10 79, Fax 044 879 10 89
- 383 Sika Schweiz AG, Industriestrasse, 6060 Sarnen, 058 436 79 66, Fax 058 436 78 17
- 384 Sika Schweiz AG, Tüffenwies 16, 8048 Zürich, 058 436 40 40, Fax 058 436 45 84
- 385 Silber Fenster + Türen AG, Hauptstrasse, 9657 Unterwasser, 071 999 13 10, Fax 071 999 35 10
- 386 Siltex AG, Allmendstr. 4, 6210 Sursee, 041 926 09 26, Fax 041 926 09 29
- 387 Simpson Strong-Tie (Schweiz), Bohnletweg 3, 5024 Küttigen, 062 827 36 77, Fax 062 827 43 05
- 388 Solarlux (Schweiz) AG, Dellenbodenweg 5, 4452 Itingen, 061 926 91 91, Fax 061 926 91 95
- 389 Sorex AG, Industriestrasse, 6260 Reiden, 062 758 25 25, Fax 062 758 36 73
- 390** SPA Sperrholz-Platten AG, Neumattstr. 6, 5000 Aarau, 062 822 33 02, Fax 062 822 33 00
- 391 SPANSET AG, Eichbühlstr. 31, 8618 Oetwil am See, 044 929 70 70, Fax 044 929 70 71
- 392 sperrag jago ag, Im Wannboden 4, 4133 Pratteln, 061 826 46 46, Fax 061 826 46 00
- 393 Spiegelhalter Holzleisten GmbH, Am Schwandbächle 1-3, D-79872 Bernau, +49 7675 922040
- 394 Stadtsäge St. Gallen, Steingrüeblistr. 26, 9000 St. Gallen, 071 243 83 83, Fax 071 243 83 84
- 395 Stahl Carl AG, Stachelhofstr. 12, 8854 Siebnen, 055 450 50 00, Fax 055 450 50 05
- 396 Stahiton Bauteile AG, Hauptstrasse 131, 5070 Frick, 062 865 75 00, Fax 062 865 75 75
- 397 Steba Kunststoff-Fachmarkt, Talstr. 33, 8808 Pfäffikon, 055 416 00 66, Fax 055 416 00 60
- 398 Stecher Emilio AG Granit u. Marmorwerk, Werkstr. 15, 6037 Root, 041 450 00 50, Fax 041 450 00 51
- 399 Steimle Fenster AG, Rosenweg 38, 3007 Bern, 031 379 14 14, Fax 031 379 14 15

## Raumakustik

### Akustikelemente mit klarem und ästhetischem Design

Der Wunsch nach Ruhe und Behaglichkeit gewinnt nicht nur im privaten Bereich, sondern auch in Arbeitssituationen, speziell in Büroräumen immer mehr an Bedeutung. Schadegg hat diesem Bedürfnis entsprochen und hochwirksame Raumakustik-Produkte ins Sortiment aufgenommen.

In der zeitgenössischen Architektur werden harte Oberflächen wie Stein, Stahl und Glas von Architekten und Bauherren zunehmend favorisiert. Eine angenehme Raumakustik herzustellen, wird wegen fehlender schallabsorbierender Elemente immer schwieriger. Aufgrund dieser Situation dominieren in diesen Räumen lange Nachhallzeiten bzw. störende Geräuschquellen. Darunter leidet die Sprachverständlichkeit sowie die Konzentrationsfähigkeit. Im Bürobereich verringert sich die Arbeitsleistung deutlich. Die Kommunikation wird erheblich beeinträchtigt.

Das Ziel raumakustischer Planung wird somit offensichtlich. Durch den Einsatz schallabsorbierender Elemente bzw. Materialien ist der Nachhall eines Raumes entsprechend zu beeinflussen, damit er für seine Grösse und Nutzung optimal ist.

### Schallabsorption

Zur optimalen Einstellung der Nachhallzeit in Räumen werden verschiedenste Materialien eingesetzt. Der Schallabsorptionsgrad  $\alpha$  beschreibt die Eigenschaft eines Materials, auftreffenden Schall in andere Energieformen – z. B. Wärme oder Bewegung – umzuwandeln und somit zu absorbieren. Ein idealer Schallabsorber, der 100 % des auftreffenden Schalls «schluckt», hat einen Schallabsorptionsgrad von  $\alpha = 1.0$ . Der Wert von unseren Akustikelementen Sonic Paneel liegt gemäss zertifizierten Prüfzeugnissen bei  $\alpha$ -Werten von bis zu 1,0 und gehört damit zur ausgezeichneten Schallabsorberklasse A. Das bedeutet, dass verhältnismässig kleine Akustikpaneele eine grosse Wirkung erzielen.

### Produktübersicht:

#### Sonic-Paneel: Wandmontage, Deckenmontage, Standelemente

Das hochwertige Paneel besteht aus einem 50 mm starken eloxierten Aluminiumrahmen, der alternativ auch in allen RAL-Farben pulverbeschichtet werden kann. In den Ecken sind Gehrungsschlösser in das Profil eingearbeitet, die eine exakte und stabile 90 Grad-Verbindung schaffen. Das Rahmenprofil verfügt über einen verdeckten Kederkanal zur Befestigung der Stoffbespannung. Die Bespannung kann einseitig oder beidseitig erfolgen.



Sonic Panel Standelement mit T-Verbinder.

Die Elemente werden mit schallabsorbierendem Basotect®-Schaum aus schwerentflammbarem Melaminharz befüllt. Wer es individuell mag, lässt persönliche Bilder auf die Akustikelemente drucken.

### Sonic-Paneel-S: Wandmontage, Deckenmontage, verschiebbar

Die kleine Schwester des Sonic-Paneels zeigt sich schlank, mit einem 25 mm starken Rahmen. Diese Elemente können zusätzlich wie ein Flächenvorhang in Laufschiene gehängt und bewegt werden.



Sonic-Paneel-S verschiebbar: Oberlausitz Kliniken.

### Sonic-Base Akustiktower

Der Basotect®-Schaum-Kubus ist mit einem Aluminium-Kantenschutz ausgestattet, wodurch eine hohe Stabilität gewährleistet ist. Der Akustiktower, umlaufend mit Designfilz bespannt, verfügt über eine Deckplatte sowie vier Edelstahlfüsse und erzielt hervorragende Werte im Raum.



Sonic-Base Akustiktower.

### Akustikvorhänge

Klassische Akustikvorhänge in der halbtransparenten Qualität Trevira II sowie dem Abdunklungsstoff Silence runden das Sortiment ab.

Eines haben alle Produkte gemeinsam: Es sind hochwirksame Akustikelemente mit einem klaren und ästhetischen Design. Mit den vorliegenden Produkten können sie ein angenehmes Wohngefühl vielfältig und aktiv beeinflussen. Zudem ist es dank des Raumakustikrechners möglich, die architektonischen Gegebenheiten rechnerisch auszuwerten und optimal zu beeinflussen. Eine gute raumakustische Planung ist somit keine Frage des Zufalls. Die Verkaufsunterlagen sind bei Schadegg erhältlich. Rufen Sie uns an! Wir informieren Sie gerne.

Schadegg AG  
Anetswilerstrasse 5  
9545 Wängi  
Telefon 052 369 74 74  
Fax 052 369 74 70

info@schadegg.ch  
www.schadegg.ch

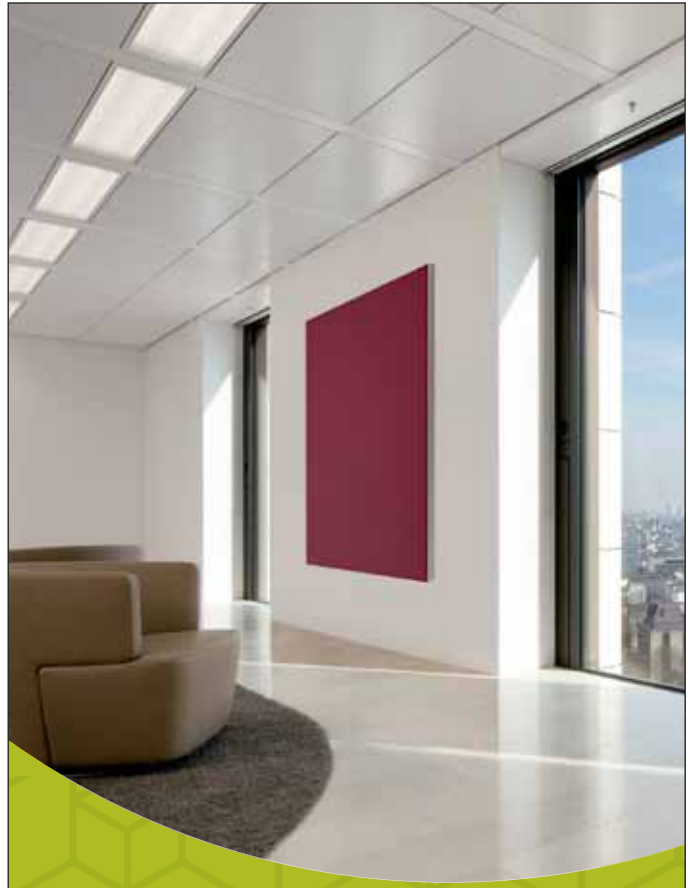

## Akustikpaneele

Sonic-Panel ist ein hochwirksames Akustikelement mit einem klaren ästhetischen Design. Durch die schallabsorbierende Basotect®-Schaumfüllung werden hervorragende Akustikwerte erzielt. Ein Produkt, das überzeugt!

- Bessere Raumakustik
- Ästhetisches Design
- Verschiedene Farben
- Einfache Montage
- Individueller Bilddruck
- Vielfältige Einsatzmöglichkeiten

...für Ruhe und Behaglichkeit.



# SCHADEGG

Zubehör für Innendekoration

Schadegg AG  
Anetswilerstrasse 5 · CH-9545 Wängi  
Tel. +41 52 369 74 74 · Fax +41 52 369 74 70  
www.schadegg.ch

- 400** STEINBOCK Handling AG, Gewerbestr. 14, 8132 Egg, 044 986 30 30, Fax 044 986 30 40  
 401 Stöckli A. & J. AG, Ennetbachstr. 40, 8754 Netstal, 055 645 55 55, Fax 055 645 55 54  
 402 Stroba Naturbaustoffe AG, Winterthurerstr. 21, 8310 Kempthal, 052 635 30 30, Fax 052 635 30 39  
 403 STS Systemtechnik Schänis GmbH, Feld 9, 8718 Schänis, 055 619 68 11, Fax 055 619 62 95  
 404 Stuck AG, Hohenrainstr. 59, 6280 Hochdorf, 041 910 32 55, Fax 041 910 34 92  
 405 Stucky Holzprofileisten AG, Im Grossherweg 8, 8902 Urdorf, 044 905 95 95  
 406 Studer Handels AG, Harbirbenweg 1, 8181 Höri, 044 823 18 80, Fax 044 823 18 90  
 407 Suter Inox AG, Schachenstr. 20, 5116 Schinznach-Bad, 056 463 63 33, Fax 056 463 63 30  
 408 swisswindows AG, Haltelhusstrasse, 9402 Mörschwil, 071 868 68 68, Fax 071 868 68 70  
 409 SWL Tischlerplatten Betriebs GmbH, Lippstädter Str. 4, D-33449 Langenberg, +49 5248 5090, Fax +49 5248 1591

- 410** Tavapan SA, Rue de la Dout 10, 2710 Tavannes, 032 482 64 30, Fax 032 482 64 40  
 411 Tegum AG, Zürcherstr. 350, 8500 Frauenfeld, 052 723 63 30, Fax 052 723 63 18  
 412 Telser Qualitätstüren, Zeughausstr. 10, 6430 Schwyz, 041 780 05 36, Fax 041 780 05 40  
 413 Terr'Arte AG, Allmendstr. 4, 6210 Sursee, 041 926 09 55, Fax 041 926 09 56  
 414 Thumag AG, Alleestr. 9, 9326 Horn, 071 844 40 40, Fax 071 844 40 49  
 415 Thummel AG, Gewerbestr. 2, 4147 Aesch, 061 701 50 25, Fax 061 701 50 27  
 416 Thüring AG, Reinacherstr. 111, 4018 Basel, 061 337 98 00, Fax 061 337 98 01  
 417 Thymos AG, Niederlenzer Kirchweg 1, 5600 Lenzburg, 062 892 44 44, Fax 062 892 44 65  
 418 Thyssenkrupp Aufzüge AG, Glattalstr. 207, 8153 Rümlang, 043 211 18 18, Fax 043 211 18 60  
 419 tilo GmbH, Magetsham 19, A-4923 Lohnsburg, +43 7754 400-0, Fax +43 7754 400-140

- 420** Tobler AG, Langenhagstr. 48-52, 9424 Rheineck, 071 886 06 06, Fax 071 886 06 16  
 421 Tomwood AG, Gartenstr. 4, 4537 Wiedlisbach, 032 636 62 62, Fax 032 636 62 60  
 422 Tonet AG, Bodenackerstr. 27, 4657 Dulliken, 062 295 09 11, Fax 062 295 09 55  
 423 Toproc AG, Längfeldweg 41, 2504 Biel, 032 342 35 23, Fax 032 342 51 15  
 424 Torbel Industrie AG, Chemin du Repos, 9, 2710 Tavannes, 032 481 29 29, Fax 032 481 29 69  
 425 Trapo Küng AG, Baselstr. 49, 4222 Zwingen, 061 319 66 66, Fax 061 319 66 99  
 426 Treppenbau.ch AG, Toggenburgerstr. 12a, 9602 Bazenhaid, 071 932 50 60, Fax 071 932 50 65  
 427 Trinatura GmbH, Gewerbezone 80, 6018 Buttisholz, 041 928 14 24, Fax 041 928 10 62  
 428 Trocal Profilsysteme, Steinenweg 50, D-79540 Lörrach, 061 382 16 50, Fax 061 382 16 50  
 429 Trüssel Datentechnik AG, Sonnmatte 6, 6214 Schenkon, 041 921 30 50, Fax 041 921 57 75

- 430** Tschopp Holzbau AG, an der Ron 17, 6280 Hochdorf, 041 914 20 20, Fax 041 914 20 40  
 431 TT Türenfabrik Turbenthal AG, Tösstalstr. 149, 8488 Turbenthal, 052 397 25 50, Fax 052 397 25 60  
 432 Urech Max AG, Industriering 46, 3250 Lyss, 032 384 71 61, Fax 032 384 65 69  
 433 VEKA Vertriebsbüro Schweiz, Heimensteinstr. 18, 8472 Seuzach, 052 335 05 77, Fax 052 335 05 76  
 434 VELUX Schweiz AG, Industriestr. 7, 4632 Trimbach, 062 289 44 44, Fax 062 289 44 04  
 435 Veriset AG, Oberfeld 8, 6037 Root, 041 455 46 00  
 436 Vogel Fensterbauer AG, Rietbergstr. 59, 9403 Goldach, 071 846 60 30, Fax 071 846 60 31  
 437 Vögeli AG, Kirchstr. 197, 8214 Gächlingen, 052 681 12 41, Fax 052 681 18 29  
 438 Vormann August GmbH & Co. KG, Heilenbecker-Str. 191-205, D-58256 Ennepetal, +49 2333 978-0, Fax +49 2333 978 241599  
 439 Wachter AG, Sonnmattestr. 12, 9532 Rickenbach, 071 923 11 33, Fax 071 923 32 51

- 440** WALDIS Tresore AG, Hofwisenstr. 20, 8153 Rümlang, 043 211 12 00, Fax 043 211 12 12  
 441 Walo Bertschinger AG, Giessenstr. 5, 8953 Dietikon 1, 044 745 23 11, Fax 044 740 31 40  
 442 Wegmüller Systeme, Harbernstr. 3, 8112 Otelfingen, 043 411 61 91, Fax 043 411 61 92  
 443 Weishaupt AG, Zielstr. 34, 9050 Appenzell, 071 788 04 40, Fax 071 788 04 41  
 444 Wenger Fenster AG, Chrümigstr. 32, 3752 Wimmis, 033 359 82 82, Fax 033 359 82 83  
 445 Weru GmbH, Langenthalstr. 68, 4912 Aarwangen, 062 922 85 20, Fax 062 922 95 56  
 446 Wey Parkett AG Produktion + Handel, Entlebucherstr. 33, 6110 Wolhusen, 041 490 46 65, Fax 041 490 31 65  
 447 Widmer AG, Frauenfelderstr. 33, 8555 Müllheim, 052 763 35 35, Fax 052 763 35 36  
 448 Winkler K. AG Holzbiegewerk, Bahnhofstr. 25, 5316 Felsenu, 056 246 16 40, Fax 056 246 22 70  
 449 WISAG, Bruggacherstr. 24, 8117 Fällanden, 044 317 57 57, Fax 044 317 57 77

## Der ideale Stein für jede Einrichtung

Oberflächen in moderner Optik aus Naturstein oder Kunststein bereichern Ihr Zuhause und bereiten langfristige Freude. Die Oberflächen eignen sich besonders gut als Abdeckung in der Küche oder auch auf anderen Möbelstücken. Sie sind pflegeleicht, robust und verleihen jedem Raum eine besondere Atmosphäre.



Abdeckungen aus Granit, Kunststein und Keramik können bei neu geplanten Küchen oder zur Auffrischung einer bestehenden Küche eingesetzt werden. Auch andere Möbelstücke können in den unterschiedlichsten Möglichkeiten durch eine Abdeckung aus Stein veredelt werden. Diese sind in verschiedenen Farben, Formen und Ausführungen wie poliert, geschliffen, geflammt oder gebürstet erhältlich. Granitabdeckungen wirken in jeder Umgebung dauerhaft elegant und zeitlos.



Steintreppen bieten einen angenehmen Tritt. Sie sind elegant, pflegeleicht, langlebig und schaffen eine behagliche Wohnatmosphäre. Ausserdem lassen sie sich im rustikalen Look mit verschiedenen Holzelementen kombinieren und strahlen dadurch einen aussergewöhnlichen Charme aus.



Ein Tisch aus Granit bildet ein ruhiges Zentrum für den hektischen Familienalltag. Dieser kann nach individuellen Bedürfnissen und Wünschen angefertigt werden, damit Form, Farbe und Grösse optimal in die entsprechende Einrichtung passen. Die Tischplatte kann mit einem edlen Chromstahlgestell oder einem Gestell aus warmem Holz kombiniert werden. Für den Wunschtisch sind die Möglichkeiten nahezu unbegrenzt, damit dieser ein Möbelstück fürs Leben wird.

Die Manufaktur-Abteilung der Marmobisa AG ist auf massgeschneiderte Lösungen spezialisiert und produziert für Sie aus einer grossen Auswahl an unterschiedlichen Steinprodukten ein Unikat nach Mass. Das Team greift auf eine langjährige Erfahrung im Bereich der Individualanfertigungen zurück und lässt dabei keine Wünsche offen.

Auf über 3000 m<sup>2</sup> zeigt die Marmobisa AG Ihnen in Ebersecken, Cham, Ittigen oder Huttwil alles, was in den Bereichen Bad & Wellness, Boden- und Wandbeläge, Garten und Manufaktur aktuell ist. Erleben Sie dabei moderne Einrichtungsbeispiele in unterschiedlichen Themenwelten und begegnen Sie einer grossen Vielfalt an Produkten und Ideen.

persönlich. kompetent – für Sie

#### Ausstellungen

Bitte beachten Sie die unterschiedlichen Öffnungszeiten an den verschiedenen Standorten unter [www.marmobisa.ch](http://www.marmobisa.ch).

Marmobisa AG  
Gewerbehaus Mühle  
6245 Ebersecken LU  
Telefon 062 748 70 50

Marmobisa AG  
Ey 19  
3063 Ittigen BE  
Telefon 031 931 70 70

Marmobisa AG  
Alte Steinhauserstrasse 20  
6330 Cham ZG  
Telefon 041 741 70 50

Marmobisa AG  
Luzernerstrasse 79  
4950 Huttwil BE  
Telefon 062 752 70 50

[info@marmobisa.ch](mailto:info@marmobisa.ch)  
[www.marmobisa.ch](http://www.marmobisa.ch)

2



 Marmobisa

Ihre  
individuelle  
Abdeckung  
nach Mass

Bad & Wellness | Boden- und Wandbeläge | Garten | Manufaktur

Marmobisa AG  
6245 Ebersecken LU  
[marmobisa.ch](http://marmobisa.ch)

weitere Ausstellungen :  
3063 Ittigen BE / 6330 Cham ZG / 4950 Huttwil BE

- 450** Würth AG, Dornwydenweg 11, 4144 Arlesheim, 061 705 91 11, Fax 061 705 96 39  
 451 Zargag Zargen + Türen AG, Luzernerstr. 48, 5620 Bremgarten, 056 649 20 50, Fax 056 649 20 51  
 452 Zimmermann E. AG, Menzbergstr. 46, 6130 Willisau, 041 970 14 38, Fax 041 970 14 37  
 453 ZURAG AG, Industriestr. 6, 6030 Ebikon, 041 440 24 24, Fax 041 440 27 12  
 454 Zurbrügg + Trachsel AG, Guggisgässli 5, 3714 Frutigen, 033 671 05 94, Fax 033 671 03 87  
 455 Zurbuchen AG, Fabrikstr. 2, 8514 Amlikon, 071 652 60 30, Fax 071 652 60 33



### Stahltürzargen

Stahltürzargen für den klassischen Wohnungsbau sind das vielfach bewährte, marktführende Keller-Erfolgsprodukt. In Verbindung mit der patentierten Kombidichtung werden hervorragende Dichtungseigenschaften und somit eine hohe Schall- und Wärmedämmung erzielt. Die hausintern angebrachte Pulverbeschichtung optimiert das Produkt zusätzlich.

### Chromstahlzargen

Chromstahlzargen überzeugen durch ihre Eleganz und Ästhetik und werden insbesondere bevorzugt für exklusive Ausführungen. Neben den optischen Vorzügen heben sie sich vor allem hinsichtlich der chemischen Beständigkeit des Materials ab. Dank Erfüllung der erhöhten Hygieneanforderungen sind Chromstahlzargen besonders für den Einsatz in Küchen, Kliniken, Käsereien und dgl. prädestiniert.

### Schiebetürzargen

Die Stahlzargen für Schiebetüren sind in vielen Varianten für Holz- und Glastürblätter erhältlich. Mit der Umsetzung attraktiver Design-Ideen eröffnet die Keller Zargen AG neue Horizonte.

### Steckzargen

Steckzargen – auch als zweiteilige Stahltürzargen bekannt – ermöglichen durch die Trockenbaumontage einen schnellen und sauberen Einbau. Als weiterer Vorteil können die Stahltürzargen, auf Wunsch auch endbeschichtet, gleichzeitig mit den Türen montiert werden. Ein Pluspunkt, der sich bezahlt macht.

### Entscheidender Mehrwert

Heutzutage verlangt der Kunde mehr als die bloße Warenlieferung. Nur wer darüber hinaus einen echten Mehrwert bietet, kann seine Marktstellung halten und ausbauen. Die Keller Zargen AG setzt mit entsprechendem Engagement auf langfristige Partnerschaften. Die erfolgreiche Zusammenarbeit basiert neben hochwertigen Produkten auf dem attraktiven Preis-Leistungs-Verhältnis, kompetenter Beratung, verlässlichem Support und absoluter Termintreue.

### Angaben zum Unternehmen

Keller Zargen AG, CH-8353 Elgg

Gründungsjahr:	1998
Geschäftsleitung:	Massimo Paris, CEO
Anzahl Mitarbeitende:	85
Kernkompetenz:	Herstellung von Stahl- und Chromstahlzargen

Keller Zargen AG  
 St. Gallerstrasse 11  
 8353 Elgg  
 Telefon 052 368 56 00  
 Fax 052 368 56 50

info@kellerzargen.ch  
 www.kellerzargen.ch

## Die idealen Rahmenbedingungen für perfekte Türen

Türzargen stehen auf den ersten Blick ein wenig im Schatten des Türblattes, sind aber keinesfalls weniger wichtig. Neben ihrer Funktion als Rahmen sind sie ein wichtiges optisches Element im Gesamtbild einer Tür. Die Keller Zargen AG genießt in der Branche den Ruf eines besonders innovativen Unternehmens, das die Branche immer wieder mit Produktoptimierungen und Neuentwicklungen aufmischt.



### Vorsprung durch Spezialisierung

Seit Jahrzehnten bürgt der Name Keller Zargen AG für ein führendes Sortiment an hochwertigen Türzargen. Dies ist das Ergebnis einer konsequenten Konzentration auf diesen Produktbereich. Das hohe technische Know-how der Mitarbeitenden und die vollautomatische Produktion auf modernsten Maschinen garantieren eine konstant hochwertige Qualität. Überdies gehört die handwerkliche Fertigung von Spezialausführungen zu den Stärken der Keller Zargen AG.

### Innovativ und praxiserprobt

Mit einem vollständigen Produkte-Programm hat die Keller Zargen AG für jeden Bedarf die optimale Problemlösung. Dank der hohen Flexibilität werden auch individuelle Kundenwünsche just-in-time realisiert. Die breit gefächerte Kundschaft schätzt die hohe Kompetenz und die unkomplizierte Zusammenarbeit von Fachmann zu Fachmann. Zu den täglich in hoher Anzahl ausgelieferten Zargen gehören vor allem folgende Typen:



## Ihr Spezialist für Stahl- und Chromstahlzargen

### Wir stehen für:

- fachkompetente und gezielte Beratung
- massgeschneiderte Lösungen für Einzel- und Sonderanfertigungen

Der perfekte Rahmen für  
Ihre Ideen.

Keller Zargen AG

St. Gallerstrasse 11 | 8353 Elgg | Schweiz

t +41 (0)52 368 56 00 | f +41 (0)52 368 56 50

info@kellerzargen.ch | kellerzargen.ch



## Variotec Unsere Besten jetzt noch besser



**VARIOTEC**  
die Türmacher.

### Smart PUR

Der Rohling für Aussen- und Nebeneingangstüren, formstabil ohne Stahlverstärkung, für sehr widerstandsfähige Oberflächen, diffusionsgeschlossen ohne Alu, schnelle Weiterverarbeitung möglich durch Melaminbeschichtung.  
In drei Ausführungen ab Lager lieferbar: Minergie, Schallschutz Rw 42db und mit MDF-Inlett (Stufenfalz bei Lichtausschnitt).

### Vario PUR Tricoya

Der Premium-Rohling mit Tricoya-MDF-Extreme für dunkle Oberflächen, hervorragende Dampfsperrfunktion ohne Alu, sehr guten Wärme- und Schallwerten, mit Minergie-Zertifikat.

#### Optionen:

Isolationskern in verschiedenen Kombinationen lieferbar, Brandschutz, Passivhaus...

weitere Infos: [www.variotec.ch](http://www.variotec.ch)

**JETZT BEI IHREM  
FACHHÄNDLER**

ab Lager lieferbar

### Variotec Schweiz AG

Industriestrasse 18  
6252 Dagmersellen

T +41 62 748 25 00  
F +41 62 748 25 01

info@variotec.ch  
www.variotec.ch

## Zwei neue Premium-Rohlinge

### Smart PUR

Der neue Rohling für deckende Anwendungen im Bereich der Aussen- und Nebeneingangstüren mit Kiefer-Kanten. Der Smart PUR ist diffusionsdicht ohne Aluzwischenlage (WKI-geprüft) und erreicht eine hervorragende Dampfsperrfunktion mit dem MDF-Melamin.

- dünnere Decklagen, elegante Kantenoptik
- dickere Türkörperstärke = erhöhte Stabilität
- für widerstandsfähige Oberflächen
- Minergie-tauglich
- Schallschutz Rw bis 42 dB

### Vario PUR Tricoya

Der modular aufgebaute Spezialrohling für deckende Oberflächen bei Aussen- und Nebeneingangstüren. Die 6-mm-Tricoya-Platte hat als Gegenzug eine MDF-Melaminschicht für eine hervorragende Dampfsperrfunktion ohne Aluzwischenlage. Der Isolationskern ist in verschiedenen Varianten erhältlich.

- das Top-Produkt, alufrei diffusionsgeschlossen
- mit Tricoya-MDF Extreme
- sehr gute Formstabilität
- für dunkle Oberflächen geeignet
- Rohling mit sehr guten Wärme- und Schallwerten

Wir halten an die 1000 Rohlinge für Sie am Lager bereit. Erhältlich über den Fachhandel.

Variotec Schweiz AG  
Industriestrasse 18  
6252 Dagmersellen  
Telefon 062 748 25 00  
Fax 062 748 25 01

info@variotec.ch  
www.variotec.ch



## Durchgängige Formensprache für alle Zutrittssituationen

Ein Türdrücker oder ein Fenstergriff prägen den Charakter eines Gebäudes mit. Umso wichtiger sind eine ansprechende Form, eine optimale Funktionalität sowie Sicherheit bei der Anwendung.

Glutz hat mit dem Zürcher Architekten und Designer Stephan Hürlemann eine aussergewöhnliche Drückerkollektion für anspruchsvolle architektonische Anforderungen mit dem Namen «Appenzell» geschaffen. Erhältlich als Tür-, Fenster-, Hebeschiebe- und Stossgriff in verschiedenen Oberflächen, ist «Appenzell» ein weiteres Produkt im Glutz Sortiment, das Durchgängigkeit in Qualität und Design im gesamten Gebäude garantiert. Die Linie ist ab 2019 Teil der Sammlung des Museums für Gestaltung in Zürich.



«Appenzell» ermöglicht eine einheitliche Formensprache der Türdrücker und Fenstergriffe in Gebäuden. Die Linie bietet für alle gängigen architektonischen Anwendungen eine formschöne Lösung

an, vom Stossgriff über den Fluchttür- und Fenstergriff bis hin zum Hebeschieber. Dank der ausgeklügelten Geometrie des Produkts kann bei der Rohrrahmen Tür auf die Abkröpfung verzichtet werden.



Die «Appenzell»-Linie eignet sich für Vollblatt- oder Rohrrahmen-türen aus Holz und Metall sowie für Fluchtweg- und Brandschutz-türen. Durch die unterschiedlichen Drückerdimensionen und Durchmesser 22 mm oder 25 mm kann an grösseren repräsentativen Türen auch ein entsprechend grösseres Modell eingesetzt werden.

Ob Geschäftshaus, Verwaltungsbau oder gehobener Wohnungsbau: Für die nötige Individualität sorgen die verschiedenen Oberflächen, die bestellt werden können. So ist «Appenzell» erhältlich in Edelstahl poliert, Edelstahl matt, RAL-beschichtet oder PVD-beschichtet.

Glutz AG  
Segetzstrasse 13  
4502 Solothurn  
Telefon 032 625 65 20  
Fax 032 625 65 35

info@glutz.com  
www.glutz.com

2

## Durchgängige Formensprache für alle Zutrittssituationen



Glutz hat mit dem Schweizer Architekten und Designer Stephan Hürlemann eine aussergewöhnliche Drückerkollektion für anspruchsvolle architektonische Anforderungen mit dem Namen «Appenzell» geschaffen. Erhältlich als Tür-, Fenster-, Hebeschiebe- und Stossgriff in verschiedenen Oberflächen ist «Appenzell» ein weiteres Produkt im Glutz Sortiment, das Durchgängigkeit in Qualität und Design im gesamten Gebäude garantiert. [www.glutz.com](http://www.glutz.com)

**Glutz**

since 1863



**HOLZPROFILE VOM PROFI  
UNSER HERZ SCHLÄGT FÜR MASSIVHOLZ**

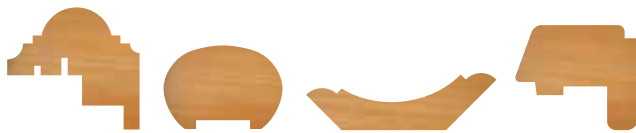

**ST+K**  
STAHEL+KÖNG AG

Willkommen bei ST+K. Was können wir für Sie tun?  
Telefon 044 938 30 90, [www.st-k.ch](http://www.st-k.ch)

## Die innovative Gipsplatte für statisch wirksame Beplankungen

### Riduro® für den Holzbau

Als natürliche Materialien ergänzen sich Holz und Gips hervorragend zur Erstellung ökonomisch und ökologisch nachhaltiger Bauten. Mit der neu entwickelten Riduro® Gipsplatte lassen sich die Verarbeitungsvorteile der klassischen, kartonummantelten Gipsplatten nun auch statisch wirksam bei tragenden Bauteilen im Holzbau nutzen. Möglich macht das der faserverstärkte Gipskern, welcher der Platte aussteifende Eigenschaften verleiht.

Die revolutionären Riduro® Gipsplatten verfügen über erstklassige Brandschutzeigenschaften sowie eine reduzierte Wasseraufnahmefähigkeit und eröffnen dem Holzbau dadurch breite Anwendungsmöglichkeiten sowie wirtschaftliche Vorteile. Riduro® Gipsplatten werden nach der europäischen Produktnorm EN 520 produziert. Sie bestehen im Wesentlichen aus einem imprägnierten, faserverstärkten Gipskern und einer Kartonummantelung. Mit ihrer hohen Stabilität sind sie als aussteifende Beplankung im Holzrahmenbau sowie für die Beplankung von Wand-, Decken- und Dachelementen im Innenausbau geeignet. Die reduzierte Wasseraufnahmefähigkeit und Wasserdampfdurchlässigkeit erlaubt gar den Einsatz in mässig beanspruchten Feuchträumen wie Küchen und Badezimmern sowie in Aussenwandelementen.

### Hervorragender Brandschutz

Riduro® Gipsplatten haben einen sehr guten Gefügezusammenhalt im Brandfall. Sie werden nach VKF der Brandverhaltensgruppe RF1 zugeordnet und gelten somit als Produkte ohne Brandbeitrag. Damit verfügen sie über hervorragende Eigenschaften zur Kapselung statisch beanspruchter Holzbauteile. Ihre hohe Stabilität und erhöhte Oberflächenhärte bietet zudem Sicherheit gegen-

über Stossbelastungen. Zudem wirkt sich die Anwendung von Riduro® Gipsplatten aufgrund der hohen Biegsamkeit positiv auf das Gesamtverhalten der Holzbaukonstruktion unter Erdbeben- oder Windlasteinwirkung aus.



Der faserverstärkte Kern verleiht der neu entwickelten Riduro® Gipsplatte aussteifende Eigenschaften durch sehr hohe Festigkeiten. Bild: © by Renggli AG, Schötz



Die revolutionäre Riduro® Gipsplatte eröffnet dem Holzbau breite Anwendungsmöglichkeiten sowie wirtschaftliche Vorteile.

### Erstklassiger Schallschutz für die Kantonsschule Chur

Aufgrund dieser Vorteile wurden die Riduro® Gipsplatten beispielsweise beim grossen Umbau des bekannten Konvikts der Bündner Kantonsschule in Chur (GR) verwendet. Da das Gebäude während den Sanierungsarbeiten nicht bewohnt bzw. benutzbar ist, werden die Schülerinnen und Schüler in zwei temporären, dreistöckigen Gebäuden untergebracht, die aus standardisierten, selbsttragenden und stapelbaren Modulen zusammengesetzt sind. Die Gipsplatte ist Teil dieser Holzrahmenkonstruktion. «Die Riduro® Platte erfüllt hier eine sehr wichtige Schallschutzfunktion. Dank ihrer Oberflächengüte brauchten wir ausserdem die Fugen nicht zu verspachteln und haben die Oberfläche bewusst roh belassen», begründet Patric Vincenz von der Uffer AG die Wahl. Er zeichnete verantwortlich für die Projektentwicklung in Chur.

## Über gypsum4wood von Rigips

Der moderne Holzbau und die Gips-Trockenbauweise basieren beide auf natürlichen Materialien und ergänzen sich perfekt zur Erstellung innovativer, nachhaltiger Gebäude mit hohen Anforderungen an Komfort, Ästhetik, Sicherheit, Baubiologie und Energieeffizienz. Unter der Markenbezeichnung gypsum4wood bietet Rigips darum ein vielseitiges, speziell auf den Holzbau abgestimmtes Programm mit Produkt- und Systemlösungen für Wände, Decken, Böden und Dachstockausbauten an.



Rigips ist Pionier der Trockenbauweise in Europa und Teil der Saint-Gobain Gruppe, einem der traditionsreichsten und innovativsten Industriekonzerne der Welt. In der Schweiz ist die Rigips AG der führende Produzent und Anbieter von Gips-Trockenbausystemen und zuverlässiger Unterstützer in der Planung und Ausführung

anspruchsvoller Innenausbau-Lösungen. Ihre Gipsplatten-Systeme werden entwickelt, um die Ziele von Kunden und Partnern erfolgreich und nachhaltig umzusetzen.



Mit der statisch wirksamen Riduro® Gipsplatte lassen sich die Verarbeitungsvorteile kartonummantelter Gipsplatten auch bei der Konstruktion tragender Wandelemente nutzen.  
Bild: © by Renggli AG, Schötz

2

Rigips AG  
Gewerbepark  
5506 Mägenwil  
Telefon 062 887 44 44  
Fax 062 887 44 45

info@rigips.ch  
www.rigips.ch

 GYPSUM4WOOD

Riduro®

Die Gipsplatte für statisch wirksame Beplankungen im Holzbau.

Als natürliche Materialien ergänzen sich Holz und Gips hervorragend zur Erstellung ökonomisch und ökologisch nachhaltiger Bauten.

Mit der neu entwickelten Riduro® Gipsplatte lassen sich die Verarbeitungsvorteile der klassischen, kartonummantelten Gipsplatten nun auch statisch wirksam bei tragenden Bauteilen nutzen. Entdecken Sie die Vielseitigkeit von Gips im Holzbau.

[www.gypsum4wood.ch](http://www.gypsum4wood.ch)

 **Rigips**  
SAINT-GOBAIN

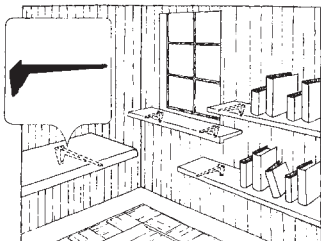

Feste Konsolen  
Ausladung 80 – 780 mm

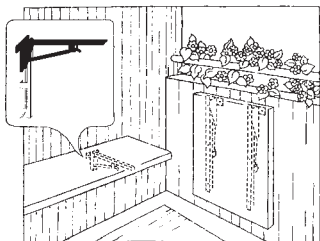

Klappkonsolen  
Ausladung 200 – 780 mm

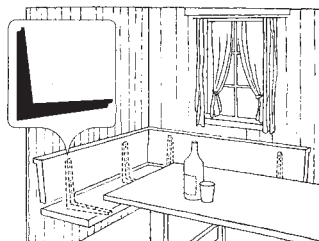

Feste Sitzbankkonsolen  
Tragkraft 250 kg/Stk.

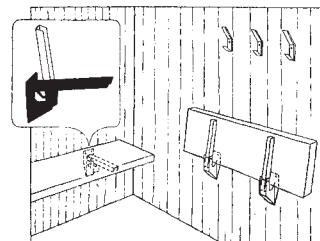

Klappbare  
Sitzbankkonsolen  
Tragkraft 250 kg/Stk.



www.hebgo.ch

**Diese HEBGO-Konsolen führt Ihr  
Beschlügehändler am Lager!**

## BRUNEX für nachhaltige Entwicklung ausgezeichnet

2

Mit einer besonderen Anerkennung für die verantwortungsvolle und konsequente Entwicklung des Unternehmens begann bei BRUNEX das neue Jahr: Der führende Schweizer Hersteller von Türen, Rahmen und Wandsystemen gewann den KMU Nachhaltigkeits-Preis 2019 der Zürcher Kantonalbank ZKB.



«Wir freuen uns sehr, das ist ein grossartiger Start in unser Jubiläumsjahr «65 Jahre BRUNEX». Die Auszeichnung gehört dem gesamten BRUNEX Team, das seit Jahren hart daran arbeitet, mit Hilfe der Digitalisierung das Vertrauen unserer Kunden weiter auszubauen», sagt BRUNEX CEO Martin Eisele.

### Nachhaltigkeit, umfassend verstanden

Der KMU Preis der ZKB wird jährlich an Unternehmen vergeben, die einen herausragenden und vorbildlichen Beitrag zu einer nachhaltigen Entwicklung leisten. In diesem Jahr wurden aus rund 50 Teilnehmern 5 Preisträger ermittelt, die Jury war mit Fachleuten für Corporate Responsibility und nachhaltiges Wirtschaften sowie mit KMU- und ZKB-Vertretern überaus kompetent besetzt. In seiner Laudatio für BRUNEX erklärte ihr Vorsitzender und Vizpräsident Bankrat der ZKB, Bruno Dobler: «Die Türenfabrik Brunegg AG hat sich dank Forschung und Innovation erfolgreich zum Hersteller kompletter Türsysteme weiterentwickelt. Auch setzt sie Industriestandards mit der Deklaration von Umweltfaktoren für all ihre Produkte. Das hat die Jury beeindruckt.»



### Mehrjähriger Entwicklungsprozess bei BRUNEX

Die Türenfabrik Brunegg AG ist einer der Vorreiter der Digitalisierung. «Tradition, auf die wir stolz sind, ist wichtig – aber sie allein gibt unseren Kunden und Mitarbeitern keine Zukunftssicherheit», sagt BRUNEX CEO Martin Eisele. Bereits Anfang der 2000er Jahre hat sich BRUNEX daher entschieden, den fundamentalen Umbruch im Türenmarkt als Chance zu wahrzunehmen: Türen wurden durch steigende Funktions-, Sicherheits- und Komfort-Anforderungen technisch komplexer und das Design deutlich individueller, gleichzeitig stieg der Kostendruck im Markt und der Zeitdruck in den Bauvorhaben. «Durch umfassende Digitalisierung sind wir heute gut aufgestellt. Was aber wirklich zählt, ist, sich dabei gleichzeitig der Verantwortung für die Region und für die Umwelt zu stellen. Dass dies jetzt mit dem ZKB Preis anerkannt wird, sehen wir als Bestätigung dieses Weges.»

### Zweite Bauetappe in vollem Gang

Der BRUNEX Transformationsprozess führte 2014 zum Start des grössten Investitionsprogramms der Firmengeschichte mit einem Umfang von CHF 35 Mio. Statt eines Neubaus wird dabei der bestehende Standort ausgebaut und so wertvolles Grünland erhalten. 2016 ging die neue Fertigung in Betrieb, die heute zu den modernsten in ganz Europa zählt und bis zu 20 % Energie einspart. Aktuell ist die zweite Bauetappe in vollem Gang. Der Fokus liegt dabei auf der Optimierung der Vorproduktion und der Betriebssteuerung, um noch höhere Prozesssicherheit bei kürzeren Durchlaufzeiten und mehr Flexibilität bei kurzfristigen Aufträgen zu erzielen.

Türenfabrik Brunegg AG  
Kirchstrasse 3  
5505 Brunegg  
Telefon 062 887 30 50

verkauf@brunex.ch  
www.brunex.ch

»MYBRUNEX«  
IHR NEUES  
ONLINE PORTAL.  
JETZT TESTEN.



2

»myBRUNEX« ist das umfangreichste  
Online-Portal für Schreiner, Fachhandel und Architekten.

»myBRUNEX« TOOLS.



BRUNEX Kalkulator



BRUNEX TÜR 24  
LAGERSORTIMENT



PRODUKTFINDER



BRUNEX Konfigurator



ELE – Elektronische  
Leistungserklärung



BESTELLSERVICE  
BRUNEX NACH MASS





## Gleiche Dämmleistung bei geringerer Dicke?

**Ja! mit XPS Jackodur Plus**

- Plus für schlanke Bauteile**  
Spart wertvollen Raum
- Plus an Dämmleistung**  
Wärmeleitfähigkeit 0.025 bis 0.027 W/(m·K)
- Plus an Effizienz**  
Selbstklebend ausgerüstet
- Plus an Wirtschaftlichkeit**  
Hier stimmen Preis und Leistung!

**MINERGIE®**  
MEMBER

**klebit®**

**Geweco-Klebit AG, Selbstklebetechnik**  
Mühlestrasse 6 · 8344 Bäretswil  
Telefon 044 939 39 09 · Fax 044 939 39 08

**Besuchen Sie uns im Internet:**  
[www.klebit.ch](http://www.klebit.ch)

## Die schlanke Innovation durch das PLUS an Energieeffizienz

### XPS PLUS aus extrudiertem Polystyrolschaum

Die Geweco-Klebit AG stellt die nächste Generation der bewährten XPS-Isolationsplatten für den einfachen und cleveren Paneelenbau vor: Der Hochleistungs-Dämmstoff Jackodur PLUS aus extrudiertem Polystyrol-Hartschaum XPS nach EN 13164 bietet beste Dämmeigenschaften. Mit einer Wärmeleitfähigkeit von 0.025–0.027 W/(m·K) lassen sich bis zu 30 % an Einbautiefe einsparen. So können wertvoller Raum gewonnen und schlanke Bauteile realisiert werden. Das PLUS an Energie-Einsparung bei Gebäuden.



Die XPS PLUS sind druckfest, feuchtigkeitsunempfindlich, formstabil und langlebig. Deshalb sind sie bestens für den anspruchsvollen Paneelenbau geeignet.

Die Isolationsplatten werden durch die Geweco-Klebit AG selbstklebend ausgerüstet. Ebenfalls können jegliche Bearbeitungswünsche wie auf Mass zugeschnitten, gehobelt, gefälzt, mit Schrägschnitt oder Nut, mehrseitig klebend etc. umgesetzt werden. Dieser effiziente Service wird von vielen Metall- und Fassadenbau-firmen gerne genutzt.

Die XPS PLUS Platten lassen sich problemlos mit Heissdrahtschneidegeräten oder heissen Klingen bearbeiten und können somit auch gut an Ort und Stelle noch nachbearbeitet werden.

Profitieren Sie von einer hohen Lieferbereitschaft und termin-gerechten Lieferungen.

Geweco-Klebit AG  
Mühlestrasse 6  
8344 Bäretswil  
Telefon 044 825 08 00  
Fax 044 825 08 11

[info@klebit.ch](mailto:info@klebit.ch)  
[www.klebit.ch](http://www.klebit.ch)

## Schutz und Eleganz – perfekt kombiniert



### Trennwand- und Kabinenanlagen

**Büwa AG**  
Dorfstrasse 42  
9248 Bichwil  
Tel. 071 955 98 88  
Fax 071 955 98 80  
[www.buewa.ch](http://www.buewa.ch)  
[info@buewa.ch](mailto:info@buewa.ch)

**büwa**

**Schutz und Sicherheit nach Mass**

### Türen mit System

#### Wir vertreiben Türen und alle Bauteile rund um die Türe.

Pläne, Massaufnahmen (wir messen auch für Sie) und die Anforderung an das Bauelement (VKF, Feuchtraum usw.) sind Grundlage für unsere schnellen Offerten. In unserem standardisierten, softwaregestützten Verfahren für Türelemente stimmen wir alle Bauteile wie Futter, Türen Zargen, Drücker, Schlösser und Bänder aufeinander ab und generieren so – Position für Position – Türenlösungen, die funktionieren. Sie haben kaum administrativen Aufwand und unsere Garantie, dass alles zusammenpasst.

## Vorteile

- Riesiges Lager – Standardprodukte sind sofort verfügbar
- Wir liefern auf die Baustelle – schweizweit– just in time
- Passgarantie – alle Bauteile sind aufeinander abgestimmt
- Grosse Ausstellung – Besuchen Sie uns in Schönenwerd bei Aarau



## Produkte

- Türen & Futter in allen erdenklichen Variationen und Oberflächen (gängige Schweizer Masse oder nach Ihren Vorgaben)
- Funktionstüren (Feuerschutz, Schallschutz, Feuchtraum usw.)
- Wohnungseingangstüren & Haustüren
- Massivrahmen (Rohlinge und Elemente nach Mass)
- Metallzargen (Mauerwerk, Trockenbau, VKF usw.)
- Schiebetüren, Glastüren, Stiltüren usw.
- Beschläge, Drücker, Spezialitäten usw.

## Türentechnik

- Wir unterstützen und beraten Sie bei technischen Abklärungen
- Wir sanieren VKF-, Wohnungseingangs- und Innentüren auf bestehende Zargen, Rahmen und Futter
- Wir unterstützen und begleiten Sie bei Ihren Projekten



Wir helfen, beraten und schulen. Wir unterstützen Sie auf Wunsch bei Massaufnahme und Devisierung. Für die Montage schaffen wir bei Bedarf auch Schnittstellen zwischen den verschiedenen Arbeitsgattungen (Maurer, Gipser, Schreiner).

Interessiert? Rufen Sie uns an und besuchen Sie unsere Ausstellung. Unsere Aussendienstmitarbeiter freuen sich, Ihnen unsere Produkte und Services zu zeigen.

VMS AG  
Parkstrasse 22  
5012 Schönenwerd  
Telefon 062 849 01 54  
Fax 062 849 01 55

info@vms-ag.ch  
www.tueren-zargen.ch



## Türen | Futter | Zargen

- Weisse Innentüren ab Lager (Standardmasse)
- Mörtel und Trockenbau-Zargen ab Lager
- Futter, Blend- und Blockrahmen
- Beschläge, Glastüren, Schiebetür-Elemente
- etc.

## Türentechnik

Wir sind Spezialist für technische Türen mit allen möglichen Anforderungen (Brandschutz, Schallschutz, etc.) Wir sanieren auch Türen auf bestehende Zargen und lösen andere technische Probleme.

**Wir freuen uns auf Ihre Fragen:**

**Tel. 062 849 01 54 | [post@vms-ag.ch](mailto:post@vms-ag.ch)**



**Unsere Standardtüre mit toller Qualität und Haptik:**

## Türe MZ-Designkante

Die CPL-Beschichtung wird ohne Stoss um die abgerundeten Kanten aufgebracht. Das sorgt für eine schöne Optik, Stabilität und Langlebigkeit

- stumpf und gefälzt erhältlich
- zahlreiche Oberflächen
- Weiss ab Lager
- diverse Futtertypen möglich

**LAGER!**

### VMS AG

Parkstrasse 22 | CH-5012 Schönenwerd  
Tel. 062 849 01 54 | Fax 062 849 01 55  
[post@vms-ag.ch](mailto:post@vms-ag.ch) | [www.tueren-zargen.ch](http://www.tueren-zargen.ch)

MZ-CPL-Weiss  
Lackfinish

**VMS AG**  
Vertrieb mit System

[tueren-zargen.ch](http://tueren-zargen.ch)



## Der Spezialist für Abluft- und Zuluftdecken mit Lichtbandsystem

In Gastküchen, Metzgereien, Bäckereien und Räumen industrieller Kochvorfertigung sind Deckenkonstruktionen wesentliche Elemente der technischen Ausstattung. Mit ihnen können sowohl die klimatischen als auch die hygienischen Anforderungen optimiert werden.

Mit den Systemen AROceiling für Abluft- und Zuluftdecken in Kombination mit AROlight hat sich die AROTEC AG als Lieferant sowie erfahrener Planer und Berater bei vielen Projekten bewährt.

Die Spezialisten der AROTEC bieten während des gesamten Projektablaufs, von der Planung bis zur Abnahme, die notwendige Unterstützung in beratender und planerischer Hinsicht an.



Die AROTEC AG ist daher nicht nur Lieferant, sondern wertvoller Dienstleister, der wesentlich zur perfekten Konstruktion, Ausführung und Funktion beiträgt. Zum Lieferumfang gehört das erwähnte AROceiling System, deren Kanalsegmente als Tragelemente für die gesamte Abluftdeckenkonstruktion dienen. In der Ausführung als Ringkanal kann auf architektonische Gegebenheiten und gestalte-

rische Wünsche eingegangen werden. Integriert sind wesentliche Funktionen für dauerhafte Gebrauchstüchtigkeit, wie werkzeugfreier Zugang zu den Deckenhohlräumen und einfache Reinigung der Fettfilter.

Neben der Standardausführung in Chromnickelstahl können die Deckenelemente des Abluftbereiches für gestalterische Effekte in Aluminium farbig anodisiert oder pulverbeschichtet ausgeführt werden.



Das flexible AROlight Lichtbandsystem lässt sich auf vielfältige Weise in die AROceiling-Decke integrieren. Als Lichtband mit fertig verdrahteten Beleuchtungskomponenten, die in die stranggepressten Aluminiumkanäle eingesetzt werden, eingebaut zwischen den Abluftkanälen oder in den querliegenden Deckenplatten. Als Abdeckung der Beleuchtung werden zur Entblendung spezielle Acrylglasabdeckungen eingeklippt.

Arotec AG  
Sagistrasse 4  
6275 Ballwil  
Telefon 041 449 49 00

info@arotec.ch  
www.arotec.ch

**AROTEC**

Lüftungsdecken WC-Trennwandsysteme

**Design und Intimität im diskreten Raum**

**Sanitäre Trennwandsysteme und Garderobenschränke**

AROTEC AG  
Sagistrasse 4 Tel. 041 449 49 00  
CH-6275 Ballwil www.arotec.ch

The advertisement features a photograph of a modern interior space with a large, curved, metallic structure that appears to be part of a ventilation or partitioning system. The structure is made of a light-colored metal and has a smooth, curved surface. The background shows a clean, minimalist room with a window and some architectural details. The text is overlaid on the image in a clean, sans-serif font.

## Innovative Befestigungstechnik

Die Profix AG steht für Qualität, Kompetenz und Erfahrung im Bereich der Befestigungstechnik. Sie entwickelt und vertreibt Befestigungstechnik-Systeme.

### Vorwiegend Schweizer- und EU-Produkte

Qualitativ hochstehende Produkte und Befestigungslösungen zu den bestmöglichen Preisen sind bei Profix AG ein Grundsatz. Dieser Firmengrundsatz – ergänzt mit einer offenen und direkten Feedbackkultur – führt zu stetigen Produktverbesserungen und technischen Innovationen.

Bei ihrer Produktwahl legt die Profix AG grossen Wert auf ökologische und soziale Aspekte. Deshalb vertreibt und fördert sie vorwiegend Produkte von Schweizer- und EU-Herstellern. Die Produktpalette umfasst die Marken PROFIX®, HECO®, TOPROC®, PROJAHN® und Schweizer-Stifte®.

Als Handelsunternehmen bieten die Befestigungsprofis den Kunden weit mehr als nur den Verkauf eines Sortiments. Die PRO-FIX-Ingenieure und -Techniker garantieren dem Kunden:

- Anwendungsberatungen, telefonisch oder vor Ort
- Prüfservice
- Objektbearbeitungen
- Variantenstudium
- Praxisorientierte Schulungen
- Bemessungen in speziellen Situationen
- Projektbegleitungen

### Kompetenter und zuverlässiger Partner für den Fachhandel

PROFIX versteht sich als kompetenter und zuverlässiger Partner für den Fachhandel. Dahinter steht die Überzeugung, dass der lokale Fachhändler dem Endverbraucher grosse Vorteile bringt. Das dichte Netz der PROFIX-Fachhändler stellt eine hohe Verfügbarkeit der Produkte und jederzeit eine fundierte Fachkompetenz vor Ort sicher.

### Innovative Technologien:

#### z. B.: der Schraubmontageanker TOPROC® TSM-D

Eine Schraube für die Distanzmontage, welche speziell für die anspruchsvollen Bedürfnisse von Distanzmontagen Holz auf Beton entwickelt wurde. Die TOPROC® TSM-D kombiniert raffiniert verschiedene Gewinde und Nutzen auf einer Schraube. Konzipiert als Distanzschraube, verfügt sie über ein leistungsfähiges Betongewinde für die Verschraubung ohne Dübel in Beton und ein Unterkopf-Holzwende für die Verankerung im Holz.

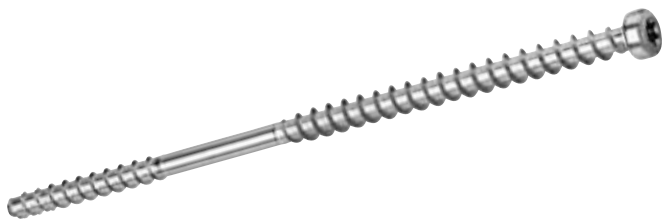

### PROFIX-Bemessungsservice

Profitieren Sie vom Fachwissen unserer Ingenieure. Sie bemessen Ihr Projekt gerne. Rufen Sie an oder schreiben Sie uns.

Profix AG  
Kanalstrasse 23  
4415 Lausen  
Telefon 061 500 20 20  
Fax 061 500 20 21

info@pro-fix.ch  
www.pro-fix.ch

**TOPROC-SD**  
Selbstbohr-  
Distanzschraube

**PROFIX FÜR PROFIS.** PRO-FIX.CH

**TOPROC-SD – VERTEILT FLÜGEL!**

- Die neue rationelle Selbstbohr-Distanzschraube
- Kein aufwändiges Vorbohren mehr dank Schafffräs-Flügel
- Effiziente neuartige Selbstbohrspitze

Sämtliche Schweizer TOPROC-Produkte sind bei PROFIX AG unter [www.pro-fix.ch](http://www.pro-fix.ch) erhältlich.

2

 **HOLZ in FORM**  
FORMTEILE HANDLÄUFE



Bachmann Holz in Form GmbH  
Rotfarb 17 · CH-8730 Uznach  
Tel. 055 280 38 39 · [info@holzinform.com](mailto:info@holzinform.com)

[www.holzinform.com](http://www.holzinform.com)

# Zafag Zargen AG

## Stahlzargen – schnell und flexibel

2



Die Zafag Zargen AG hat sich auf die Produktion von Stahlzargen spezialisiert und kann mittlerweile auf ein Bestehen von über 35 Jahren zurückblicken. Unsere Erfahrung und Unternehmensgrösse ermöglicht es uns, schnell und flexibel auf Kundenwünsche einzugehen.

Wir haben uns auf die Produktion von Normzargen aus Stahl spezialisiert und können mit unserem modernen Maschinenpark grosse Aufträge innert kürzester Zeit abwickeln. Zu unserem umfangreichen Angebot gehören zudem Steckzargen, Schiebetürzargen, CrNi-Zargen und Brandschutzzargen. Auch pulverbeschichtete Zargen und Sonderlösungen gehören zu unserem Sortiment.

Kontaktieren Sie uns oder besuchen Sie uns in Bilten, wir beraten Sie gerne!



**Zafag Zargen AG**  
Erlenstrasse 5 | 8865 Bilten  
+41 55 445 14 40 | info@zafag.ch

**shop.zafagzargen.ch**

Bestellen Sie Ihre Stahlzargen  
ganz einfach und bequem in  
unserem Webshop!



## Leuchten für Arbeitsplatz und Architektur

Schätti Leuchten ist eine junge Schweizer Kollektion von schlichten und formschönen Leuchten, die für Büroarbeitsplätze entworfen sind, aber auch in Wohnräumen Licht- und Form-Akzente setzen.



LED Stehleuchte CIRCULAR.



LED Pendelleuchte PENDAR.

Lichttechnisch sind die einfach zu bedienenden Leuchten auf dem modernsten Stand und erreichen eine hohe Energieeffizienz (A+/A++) Die Leuchten sind Entwürfe des Schweizer Designers Jörg Boner und werden in Schwanden, Glarus Süd, hergestellt.

Eine Übersicht der aktuellen Leuchten-Kollektion finden Sie auf [www.schaetti-leuchten.ch](http://www.schaetti-leuchten.ch). Unser Schätti Leuchten-Team freut sich auf Ihre Anfrage und steht Ihnen jederzeit sehr gerne zur Verfügung.

Schätti Leuchten, Schätti AG Metallwarenfabrik

## Metallteile massgeschneidert

Steht Ihr Möbel auf sicheren Füßen? Geniessen Sie den Komfort eines ergonomisch richtig verstellbaren Sessels oder Betts? Lassen sich Ihre Türen mit einer eleganten Bewegung öffnen?

Für diese und viele andere Funktionen setzt Schätti Ihre Idee in funktionierende Teile und Mechaniken um. Überall, wo Standardlösungen nicht genügen, hilft Schätti, eine Lösung zu finden.

Mit seiner breit aufgestellten Fertigung im Kanton Glarus ist die Schätti AG Metallwarenfabrik im Stande, flexibel und effizient massgeschneiderte Produkte in mittleren Losgrößen herzustellen.

Die wichtigsten Prozesse sind CNC-Blechbearbeitung, Profilbearbeitung, CNC-Drehen und -Fräsen von metallischen Werkstoffen, Schweißen, Pulverbeschichten und Montage.

Schätti AG Metallwarenfabrik  
Tschachen 2  
8762 Schwanden  
Telefon 055 647 34 11  
Fax 055 647 34 21

[info@schaetti-ag.ch](mailto:info@schaetti-ag.ch)  
[www.schaetti-ag.ch](http://www.schaetti-ag.ch)

2

**SCHÄTTI**

**SCHÄTTI BRINGT MÖBEL  
IN BEWEGUNG**

**Schätti fertigt für die Möbelindustrie  
Baugruppen aus Blech-, Dreh-, Fräs- und  
Kunststoffteilen.**



**Schätti AG Metallwarenfabrik  
8762 Schwanden  
T 055 647 34 11  
[www.schaetti-ag.ch](http://www.schaetti-ag.ch)**

# GEWA Holz GmbH

## Massivholzprodukte

Sägestrasse 8

CH-3550 Langnau i/E

Tel. +41 (0)34 402 12 04

[www.gewa.swiss](http://www.gewa.swiss)



## Ihr Spezialist für Treppenhandläufe

**Gaulhofer**

Fenster zum Wohnfühlen

## ECHTE NATURTALENTE

### Mit Fenstern von Gaulhofer

Ob Neubau oder Sanierung:  
Fenster nehmen als bewegliche  
Bauteile zentrale Bedeutung für  
die Wohnatmosphäre ein.

[www.gaulhofer.com](http://www.gaulhofer.com)



**hallenbarter**

Firma Hallenbarter AG  
Bahnhofstrasse 1, 3904 Naters  
T +41 027 922 0353  
info@hallenbarter.ch  
www.hallenbarter.ch



PEDE Fenster+Türecenter GmbH  
Das Fachgeschäft für hohe Ansprüche!

Pede Fenster und Türen GmbH  
Solothurnstrasse 18, 4702 Oensingen  
T +41 62 396/14 90  
info@pede.ch  
www.pede.ch

**KÜHNI:**  
Baue deinen Traum

Kühni AG  
Emmentalstrasse 102, 3435 Ramsei  
T +41 34 460 6868  
ramsei@kuehni.ch  
www.kuehni.ch



- Schneller und effizienter arbeiten mit der Bausoftware X-PAD Ultimate für Poliere!
- Einfacher und flexibler Vermessen!

GeoMax Produkte sind für den Einsatz am Bau entwickelt und bieten ein unschlagbares Preis-Leistungs-Verhältnis.



**Geometra AG**

Muhenstrasse 11

5036 Oberentfelden

062 723 42 22

info@geometra.ch

www.geometra.ch



**HOLZPROFILE VOM PROFI**  
**UNSER HERZ SCHLÄGT FÜR MASSIVHOLZ**



Willkommen bei ST+K. Was können wir für Sie tun?

Telefon 044 938 30 90, [www.st-k.ch](http://www.st-k.ch)

# idevo

Kanten seit 1975

## Einfach. Flexibel. Fair.

Die passende Kante zur Platte von Ihrem regionalen Fachhändler.



**Ihr zuverlässiger Partner  
in allen Kantenfragen**

Wir beschichten, konfektionieren und liefern sämtliche Kantenprodukte als Partner des Furnier- und Spanplattenhandels. Flexibel, kurzfristig und auch in kleinstmengen, seit 1975.



«Die enge Zusammenarbeit zwischen Idevo und dem regionalen Furnier- und Spanplattenhandel macht die Abwicklung für unsere Kunden einfach, zuverlässig und flexibel.»

Idevo AG  
Eptingerstrasse 23  
CH-4436 Oberdorf

T +41 61 965 93 93

M [info@idevo.ch](mailto:info@idevo.ch)

[www.idevo.ch](http://www.idevo.ch)

Valery Gerber,  
Geschäftsführer Idevo



# DACH UND WAND

- **DAWANIT** Faserzement-Wellplatten P5
- **DAWAFORM** Profilbleche
- **DAWATHERM** Sandwich-Paneele

seit **55** Jahren Qualität

**anderhalden ag**

6056 Kägiswil OW | Telefon 041 660 85 85  
produkte@anderhalden.ch | www.anderhalden.ch

## Markenprodukte

Die Dach- und Wandelemente der Anderhalden AG sind hochwertige, leicht zu montierende und kostengünstige Produkte für gewerbliche und landwirtschaftliche Betriebe.



Mit den Elementen der Anderhalden AG werden im Speziellen Industrie- und Mehrzweckhallen, Garagen und Unterstände bedacht. Die Vorteile liegen auf der Hand: Die angebotenen Profilbleche, Wellplatten und Sandwich-Paneele sind witterungsbeständig, langlebig und robust.

Mit gleich drei Markenprodukten bietet die Anderhalden AG eine erlesene Auswahl an Bedachungen und Wandbekleidungen:

- Die bewährte Lösung: **DAWANIT** Faserzementwellplatten für die Bekleidung von Dach und Wand sind schnell montiert, langlebig, einzeln hochdruckgepresst und mit integrierter Durchbruchsicherung.
- Die robuste Lösung: **DAWAFORM** Profilbleche für die Bekleidung von Dach und Wand, insbesondere auch in Berggebieten, da Schneelast-erprobt, unverwüstlich und beständig.
- Die dämmende Lösung: **DAWATHERM** Sandwichpaneele für die isolierende Bedachung oder als Gebäudehülle mit hervorragenden Wärmeschutzzeigenschaften.

Einen Überblick des Sortiments und der Einsatzmöglichkeiten sowie technische Details erhalten Sie direkt vom Spezialisten.

Anderhalden AG  
Kernserstrasse 6  
6056 Kägiswil  
Telefon 041 660 85 85  
Fax 041 660 83 20

produkte@anderhalden.ch  
www.anderhalden.ch



**WOLF-SPÄNESILOS** aus Stahl-Beton. Optimale Funktion mit höchstem Sicherheitsstandard

**WOLF-NAGELPLATTEN**  
Die wirtschaftliche moderne, zuverlässige Holzverbindung

[www.wolfssystem.ch](http://www.wolfssystem.ch)

System Wolf AG  
CH-9464 Rüthi SG  
Tel.: 071 767 90 30



## Dahinden Holz

### Fortschrittliche und kundenorientierte Leistungen

für einen erstklassigen Service und Qualitätsprodukte aus 100% Schweizer Holz.

Schweizer Holz  
**100%**  
Dahinden

**DAHINDEN SÄGEWERK AG**  
Sägewerk, Holzhandlung & Holzleimbau  
CH-6016 Hellbühl  
T +41 (0)41 469 70 80  
[www.dahinden-holz.ch](http://www.dahinden-holz.ch)



**VARICOR®** *Es ist angerichtet.*



**Die idealen Zutaten für Ihren Planungserfolg!**  
Stellen Sie sich vor, Sie könnten einfach Ihre Skizze vorlegen und die Waschlösung würde nach Ihren Vorstellungen gebaut werden.

**UNVORSTELLBAR? Wir bieten massgefertigte Lösungen.**

**VARICOR®-Vertrieb Schweiz:**

- Tafelmaterial
- Becken und Formteile
- Fertig verarbeitete Waschtische und Abdeckungen

**meyer®**

Meyer AG • Herdern 10 • 6373 Ennetbürgen • [www.meyer-systeme.ch](http://www.meyer-systeme.ch)  
Telefon: 041 620 16 57 • Fax: 041 620 62 17 • [info@meyer-systeme.ch](mailto:info@meyer-systeme.ch)

## Ein Luft-Kanalsystem für alle Fälle

Das Kanalsystem von Hastrag sorgt für die optimale Nutzung des vorhandenen Platzes bei Tischmuldenlüftern und Abzugshauben. Mit einer Vielzahl von Zubehörteilen lassen sich Anlagen jeglichen Schwierigkeitsgrades errichten.

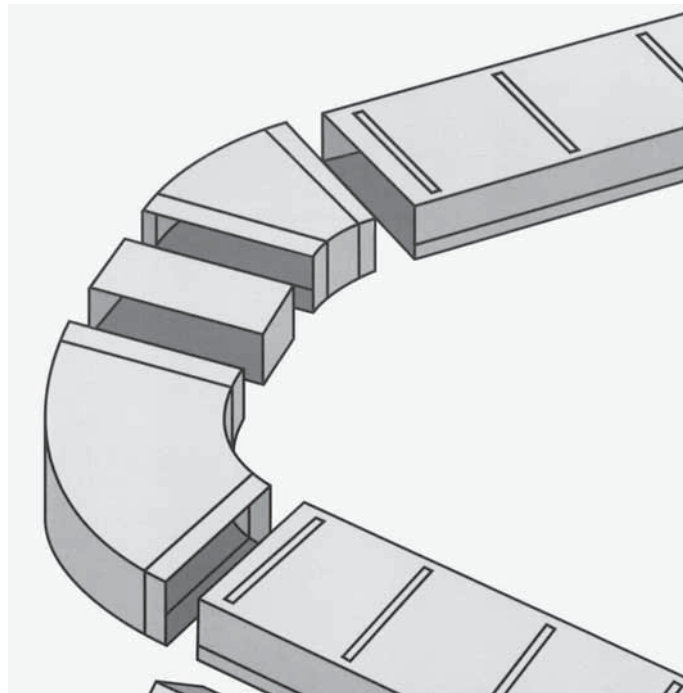

Einlagen in Betondecken oder -böden können mit den belastungsgeprüften Kanaleinlagen problemlos vorgenommen werden. Das neue System bietet diverse Spezialanschlusssteile für bekannte Markengeräte und Lösungen betreffend Feuersicherheit. Das Stecksystem verfügt zudem über Elemente mit stufenlosem Längenausgleich.

2



[www.holzkatlog.ch](http://www.holzkatlog.ch)

Verlag Garzetti & Staiger

Hastrag AG  
Stachelhofstrasse 10  
8854 Siebnen  
Telefon 055 450 24 40  
Fax 055 450 24 49

[info@hastrag.ch](mailto:info@hastrag.ch)  
[www.hastrag.ch](http://www.hastrag.ch)

## KANAL-Teile-DISPO für Kochmuldenlüfter und Abzugshauben



### Eigenschaften:

- nicht brennbar!
- sehr stabil und voll kompatibel
- kann in Beton eingelegt werden
- optimales Strömungsverhalten
- geringe Druckverluste



**Profis  
vertrauen dem  
Original**

zu beziehen auch über den Fachhandel

**HASTRAG Metall-Flachkanalsysteme  
mit Spezialanschlüssen für alle gängigen  
Kochmuldenlüfter und Dampfabzugshauben.  
Perfekt – stabil und feuersicher.**

*Original*  
**HASTRAG AG®**

... führt den Dampf  
aus Ihrer Küche

Stachelhofstrasse 10 • 8854 Siebnen • Tel. 055 450 24 40 • [info@hastrag.ch](mailto:info@hastrag.ch) • [www.hastrag.ch](http://www.hastrag.ch)



Neu in Patina gussgrau



Stil verpflichtet - moderne Fenstertechnik kombiniert mit dem Charme historischer Espagnoletten

**FL Metalltechnik AG**  
Baugruppen • Stanztechnik • Beschläge

Renovieren mit Stil und FL Metalltechnik

Wir bieten eine innovative Lösung, um bewährte Schliesssysteme moderner Sicherheitsfenster mit dem Charme klassischer Espagnoletten zu kombinieren.

FL Metalltechnik AG  
Fabrikstrasse 14  
CH-3455 Grünen-Sumiswald  
Telefon +41 (0)34 432 41 11  
info@flmetall.ch / flmetall.ch

Die Zierespagnoletten werden individuell nach Mass gefertigt. Dabei kann das Ruder aus einem breiten Sortiment an klassischen Formen gewählt und passend zur Stange veredelt oder lackiert werden. Die neue Oberfläche Patina gussgrau erinnert mit ihrer rohbelassenen Optik besonders an die frühere Handwerks- und Schmiedekunst und ziert das Fenster wie ein Schmuckstück.



Marmobisa

Ihre  
individuelle  
Abdeckung  
nach Mass



Bad & Wellness | Boden- und Wandbeläge | Garten | Manufaktur

Marmobisa AG  
6245 Ebersecken LU  
[marmobisa.ch](http://marmobisa.ch)

weitere Ausstellungen :  
3063 Ittigen BE / 6330 Cham ZG / 4950 Huttwil BE

## Das ÜLock-B Inductive konnte überzeugen

Das Unternehmen Südmetall stellte sich mit dem Schloss ÜLock-B Inductive einer mehrköpfigen Fachjury aus Architekten, Innenarchitekten und Designern. Wichtige Kriterien bei der Beurteilung sind funktionale und gestalterische Qualität, Materialechtheit und die Vielfalt der Anwendungsmöglichkeiten. Der Architektur- und Designwettbewerb wurde mit dem Hintergrund initiiert, unter den am Markt zahlreich angebotenen Produkten und Lösungen diejenigen zu prämiieren, die in besonderem Masse den Belangen von Architekten entsprechen. Insgesamt wurden 82 Produkte von 59 Firmen eingereicht.



Das Funk-Sicherheitsschloss konnte hier überzeugen und wurde mit einer besonderen Auszeichnung gewürdigt. Das Unternehmen Südmetall und vor allem die Entwickler der Südmetall Schliesssysteme unter der Leitung von Ulrich Bauer freuen sich über die Anerkennung ihrer Arbeit.



Die Jury erkannte die Vorteile in der induktiven Energieübertragung, die ohne Batterien auskommt und somit eine wartungsarme Sicherheitstechnik für Panik- und Sicherheitstüren darstellt. Zusätzlich ist das ÜLock-B Inductive flexibel einsetzbar, so dass es sowohl für Neu- als auch Bestandsbauten eingesetzt werden kann. Eine Verkabelung des Türblatts ist nicht erforderlich. Zum 13. Mal lobten die Architektur-Fachzeitschriften AIT und xia Intelligente Architektur im Rahmen der Bau 2017 in Kooperation mit der Messe München den Innovationspreis Architektur + Bauwesen aus. Der Preis zeichnet Hersteller innovativer Produkte, Materialien oder Systeme für Industrie- und Objektbau, Wohnungsbau und Innenausbau aus. Die Bedeutung architektonischer Qualität im Bauwesen soll hiermit hervorgehoben werden.

Süd-Metall Beschläge Schweiz GmbH  
Hauptstrasse 99  
6260 Reiden  
Telefon 062 749 22 11  
Fax 062 749 22 14

info@ch.suedmetall.com  
www.suedmetall.ch

Was wäre wenn...

...Funk-Sicherheitsschlösser sich selbst laden würden?

**Ohne Batterie.**  
**Ohne Kabel.**

# ÜLOCK

**Die Vorteile vom ÜLock-B Inductive sind:**

- kein Batteriewechsel
- keine Verkabelung des Türblatts
- designorientiert
- manipulationsgeschützt
- mit allen gängigen Beschlägen kombinierbar

**Ansteuerungsmöglichkeiten:**

- Handsender
- Fingerscan
- RFID
- Tastatur
- I/O Modul

**Südmetall**

Tel: +41 (0) 62 / 749 22 11  
email: info@ch.suedmetall.com  
www.suedmetall.ch

# dynasol

- Farben • Lacke • Öle
- Holzschutzmittel
- Lasuren • Beizen



## dynasol



Dynasol GmbH  
Thalstrasse 49  
4710 Balsthal  
Tel.062 388 18 00  
info@dynasol.ch  
www.dynasol.ch



dynasol-shop.ch

# dynasol

- Farben • Lacke • Öle
- Holzschutzmittel
- Lasuren • Beizen



## dynasol



Dynasol GmbH  
Thalstrasse 49  
4710 Balsthal  
Tel.062 388 18 00  
info@dynasol.ch  
www.dynasol.ch



dynasol-shop.ch

# dynasol

- Farben • Lacke • Öle
- Holzschutzmittel
- Lasuren • Beizen



## dynasol



Dynasol GmbH  
Thalstrasse 49  
4710 Balsthal  
Tel.062 388 18 00  
info@dynasol.ch  
www.dynasol.ch



dynasol-shop.ch

**Oberflächenbearbeitungsmittel,  
Klebstoffe, Lacke,  
Trocknungsanlagen,  
Versorgungsanlagen,  
Umweltschutzausrüstungen,  
Brandschutzausrüstungen,  
Arbeitsschutzausrüstungen**

**3**

## So schnell finden Sie Ihre Geschäftspartner in unserem Katalog!

Suchbeispiel aus Stichwort- und Adressenverzeichnis

Sie suchen beispielsweise in diesem Register Firmen,  
die **Parkettgrundierungen** anbieten:

**Parkettgrundierungen** 1, 3, 4, 5, 6, 16, 24, 26, 28, 29, 44, 46, 49,  
54, 55, 57, 59, 68, 74, 79, 86, 90, 99, 104, 105, 106, 107, 110,  
127, 132, 138, 167, 180, 181, 187, 200, 201, 219, 224, 225, 232,  
239

- 1 Anwander Vertriebs GmbH, Am Linthli 2, 8752 Näfels
- 2 Aspitech GmbH, Eisenbahnstr. 26, 8640 Rapperswil
- 3 Bieri Werner AG, Kreuzlingerstr. 79, 8590 Romanshorn
- 4 Bigler AG, Oeleweg 7, 3250 Lyss
- 5 DS Derendinger AG, Freiburgstr. 830A, 3174 Thörishaus
- 6 Dynasol GmbH, Thalstr. 49, 4710 Balsthal
- 7 FUCHS AADORF AG, Kieswerkstr. 4, 8355 Aadorf
- 8 Geweco-Klebit AG, Mühlestr. 6, 8344 Bärenswil
- 9 Hanno (Schweiz) AG, Gewerbestr. 10, 4450 Sissach

## Oberflächenbearbeitungsmittel

**Abbeizmittel** 1, 3, 4, 6, 16, 18, 29, 44, 46, 62, 65, 68, 80, 90, 99,  
104, 132, 150, 155, 172, 180, 183, 184, 190, 201, 225, 241

**Acryllacke** 1, 3, 6, 16, 18, 42, 44, 46, 65, 68, 73, 79, 80, 99, 128,  
132, 155, 172, 180, 184, 225, 232

**Alkydharzlacke** 3, 6, 16, 18, 42, 44, 46, 68, 73, 79, 80, 99, 132, 155,  
180, 225

**Ausbesserungsmaterialien (Holzreparaturstoffe)** 15, 16, 18,  
24, 44, 46, 62, 68, 80, 99, 132, 139, 140, 141, 142, 143, 144, 145,  
146, 147, 172, 180, 225, 241

**Beflockungsmaterialien** 46, 106

**Beschichtungen** 3, 6, 16, 18, 42, 46, 54, 68, 80, 89, 105, 106, 107,  
116, 131, 132, 154, 155, 161, 177, 180, 225, 233

**Bleichmittel** 6, 16, 18, 44, 46, 90, 132, 150, 241

**Bodenschutzprodukte** 1, 3, 6, 16, 18, 26, 28, 44, 46, 47, 49, 54,  
68, 84, 106, 116, 132, 138, 149, 150, 157, 177, 178, 183, 224

**Fensterlacke** 1, 3, 6, 16, 26, 42, 44, 46, 65, 73, 132, 155, 201

**Farben** 1, 3, 6, 16, 18, 26, 27, 29, 42, 44, 46, 54, 65, 68, 69, 73, 79,  
80, 90, 102, 114, 128, 131, 132, 150, 155, 159, 161, 168, 172,  
177, 180, 183, 184, 201, 220, 224, 241

**Furnierklebepapier** 81, 86, 133, 138, 168, 172, 180, 228

**Graviermaterial** 116, 168, 172

**Grundiermittel** 1, 3, 5, 6, 16, 18, 42, 46, 68, 73, 74, 80, 99, 131,  
132, 155, 168, 172, 180, 184, 201, 224, 225, 232, 241

**Harze** 16, 64, 132, 168, 172, 224, 241

**Holzschutzmittel gegen**

- Pflanzliche Schädlinge 4, 6, 16, 24, 26, 42, 44, 46, 49, 55, 56, 62,  
68, 69, 104, 106, 107, 120, 127, 132, 137, 138, 167, 172, 180,  
184, 219
- Tierische Schädlinge 4, 6, 16, 24, 26, 44, 55, 62, 68, 69, 81, 104,  
106, 107, 120, 127, 132, 137, 138, 167, 172, 180, 184, 219, 224

**Kitte** 4, 5, 6, 18, 24, 27, 28, 46, 55, 56, 59, 63, 68, 69, 81, 82, 83,  
86, 93, 119, 128, 132, 133, 138, 155, 156, 168, 172, 178, 180,  
183, 200, 218, 225, 232, 241

**Lackrohstoffe** 42, 74, 132

**Lackzusätze** 3, 16, 18, 26, 42, 46, 80, 132, 232

**Lasuren** 3, 4, 6, 16, 18, 26, 42, 44, 46, 54, 55, 56, 65, 68, 69, 73,  
79, 80, 81, 90, 99, 106, 107, 114, 120, 132, 137, 138, 155, 159,  
167, 168, 172, 177, 180, 183, 184, 192, 201, 219, 224, 225, 241

**Lichtschutzmittel** 3, 6, 16, 18, 42, 46, 54, 55, 65, 68, 79, 80, 102,  
132, 138, 159, 226

**Ligninschutzmittel** 3, 6, 16, 42, 46, 65, 68, 226

**Lösungsmittel, Verdünnungsmittel, Reinigungsmittel** 1, 3, 4, 6,  
16, 18, 27, 29, 42, 44, 46, 59, 62, 65, 73, 74, 76, 79, 80, 81, 82,  
86, 90, 99, 117, 132, 150, 155, 157, 168, 177, 180, 184, 190, 201,  
224, 225, 232, 241

**Lösungsmittelbeizen** 1, 3, 6, 16, 18, 26, 29, 44, 46, 55, 65, 79, 90,  
99, 132, 155, 168, 180, 184, 225, 241

**Möbellacke** 1, 3, 4, 6, 16, 18, 26, 29, 44, 46, 65, 68, 73, 132

**Naturfarben** 1, 6, 16, 54, 55, 80, 102, 114, 132, 180, 184, 212, 219,  
220, 224, 226

**Natürliche Wachse** 1, 3, 6, 16, 44, 49, 54, 55, 62, 90, 99, 112, 114,  
132, 168, 172, 180, 184, 187, 212, 219, 220, 224, 225, 226

**Nitrozelluloselacke** 1, 3, 4, 16, 18, 29, 46, 65, 68, 80, 90, 132, 180,  
225, 241

**Ölbindemittel** 16, 27, 56, 69, 99, 117, 132, 168, 220, 241

**Öllacke** 3, 16, 18, 26, 29, 49, 65, 68, 99, 132, 161, 180, 187, 220

**Parkettgrundierungen** 1, 3, 4, 5, 6, 16, 24, 26, 28, 29, 44, 46, 49,  
54, 55, 57, 59, 68, 74, 79, 86, 90, 99, 104, 105, 106, 107, 110,  
127, 132, 138, 167, 180, 181, 187, 200, 201, 219, 224, 225, 232,  
239

**Parkettlacke** 1, 3, 4, 5, 6, 16, 18, 24, 26, 28, 29, 44, 46, 49, 50, 54,  
57, 59, 65, 68, 74, 99, 104, 105, 106, 107, 110, 127, 132, 138,  
161, 181, 187, 200, 201, 219, 224, 225, 232, 239

**Parkettoberflächenbehandlungsmittel** 1, 3, 4, 5, 6, 16, 24, 26,  
28, 44, 46, 49, 54, 55, 57, 59, 68, 69, 74, 79, 84, 85, 86, 90, 92,  
99, 104, 105, 106, 107, 110, 116, 127, 132, 138, 161, 167, 178,  
180, 181, 183, 184, 187, 200, 208, 219, 220, 224, 225, 232, 239

**Pigmente** 3, 16, 49, 79, 125, 132, 180, 220, 226

**Poliermittel** 1, 6, 16, 29, 46, 48, 49, 62, 69, 75, 84, 86, 117, 124,  
128, 132, 148, 168, 172, 173, 198, 208, 225, 244

**Polituren** 1, 6, 16, 29, 46, 49, 62, 65, 75, 90, 112, 117, 124, 132,  
148, 168, 208, 220, 225, 244

**Polyesterlacke** 16, 29, 46, 99, 225

**Polyurethanlacke** 1, 3, 4, 16, 18, 26, 29, 44, 46, 68, 73, 79, 80, 90,  
99, 132, 155, 161, 187, 201, 225, 232

**Porenfüller** 1, 3, 6, 16, 18, 29, 44, 46, 68, 79, 90, 132, 155

**Reinigungsmittel** 3, 4, 6, 16, 18, 26, 27, 28, 50, 54, 59, 64, 76, 106,  
117, 128, 132, 138, 157, 161, 178, 183, 213, 226, 241

**Säurehärtende Lacke** 1, 3, 4, 16, 18, 46, 55, 79, 90, 132, 180

**Schleifmittel, flexible** 1, 4, 5, 6, 16, 18, 25, 27, 29, 46, 48, 59, 62,  
70, 75, 83, 86, 93, 95, 96, 99, 104, 117, 124, 128, 129, 130, 132,  
133, 136, 138, 148, 168, 172, 173, 189, 198, 208, 210, 216, 225,  
232, 241

**Schwabbelmaterial** 16, 46, 48, 75, 83, 86, 117, 125, 138, 168, 172,  
225, 244

**Spachtelmasse** 1, 4, 6, 16, 18, 27, 28, 44, 46, 49, 55, 59, 62, 68,  
73, 74, 86, 93, 99, 110, 124, 125, 131, 132, 133, 138, 155, 168,  
171, 172, 178, 180, 219, 225, 241, 244

**Spezialbeizen** 1, 3, 6, 10, 16, 26, 28, 29, 44, 46, 55, 62, 65, 68, 79,  
90, 99, 132, 155, 180, 225

**Stahlwolle** 46, 56, 86, 96, 132, 168, 172, 225, 244

**Synthetische Wachse** 16, 44, 46, 90, 132, 180

**Terpentinöl** 4, 6, 16, 44, 46, 132, 150, 172, 180, 220, 241

**Versiegelungsmittel** 1, 4, 5, 6, 16, 29, 46, 49, 55, 59, 68, 79, 86,  
99, 132, 161, 180, 187, 224, 225

**Wachs** 1, 3, 4, 6, 16, 24, 29, 44, 46, 49, 54, 55, 62, 68, 79, 99, 112,  
127, 132, 167, 168, 180, 220, 224, 225, 226, 232

**Wasserbeizen** 1, 3, 6, 16, 18, 26, 28, 29, 44, 46, 55, 65, 68, 69, 79,  
90, 99, 132, 155, 180, 225

**Wasserlacke** 1, 3, 4, 5, 6, 16, 18, 26, 28, 29, 44, 46, 49, 50, 55, 59,  
68, 69, 79, 80, 89, 90, 99, 102, 104, 132, 155, 159, 161, 167, 180,  
187, 201, 224, 225, 232, 241

**andere Oberflächenmaterialien** 1, 3, 6, 16, 26, 29, 42, 46, 48, 62,  
90, 132, 167, 180, 241

## Klebstoffe, Leime, Öle

**Abdeckfolien** 1, 16, 46, 49, 56, 59, 67, 68, 71, 77, 93, 99, 100, 103,  
106, 108, 117, 119, 124, 133, 138, 149, 171, 178, 219, 240, 244

**Bitumenkleber** 28, 46, 49, 55, 56, 69, 71, 77, 82, 83, 93, 100, 106,  
107, 109, 117, 124, 133, 138, 152, 167, 171, 172, 183, 187, 218,  
219, 224, 239, 244

**Dichtungsmassen** 9, 41, 46, 49, 55, 56, 59, 63, 66, 69, 71, 74, 77,  
81, 82, 83, 86, 93, 99, 106, 108, 109, 110, 117, 119, 124, 125, 127,  
128, 131, 132, 133, 138, 152, 155, 156, 167, 168, 169, 171, 172,  
180, 181, 183, 190, 196, 197, 199, 200, 214, 218, 219, 224, 244

**Dispersionsleime** 4, 13, 28, 41, 46, 49, 52, 55, 57, 59, 64, 69, 71,  
74, 77, 80, 82, 83, 86, 93, 94, 99, 105, 106, 107, 109, 117, 119,  
125, 131, 133, 138, 152, 156, 167, 169, 171, 172, 178, 180, 181,  
183, 186, 187, 192, 193, 202, 219, 224, 227, 232, 244

**Einkomponentenklebstoffe reaktiv** 13, 24, 41, 52, 55, 64, 67, 69,  
71, 74, 82, 83, 86, 93, 98, 99, 105, 106, 107, 109, 117, 119, 125,  
131, 133, 138, 156, 167, 169, 171, 172, 178, 186, 193, 197, 200,  
218, 225, 232, 244

**Furnierklebepapiere** 24, 81, 83, 86, 99, 119, 127, 133, 138, 168,  
228

**Gegenzugpapiere** 76, 138

**Glutinleime** 82, 83, 99, 138, 155, 192

**Holzleimbau PU-Klebstoffe** 24, 41, 49, 52, 54, 55, 63, 64, 69, 71,  
74, 77, 81, 82, 83, 86, 93, 94, 98, 99, 105, 106, 107, 108, 109,  
110, 117, 119, 125, 127, 133, 135, 138, 168, 171, 172, 178, 186,  
187, 192, 197, 200, 202, 218, 219, 224, 244

**Hybridichtstoffe** 4, 9, 46, 59, 64, 66, 67, 74, 82, 83, 93, 99, 102,  
105, 106, 107, 117, 119, 125, 132, 133, 138, 152, 156, 167, 171,  
172, 187, 192, 197, 200, 207, 219, 225, 244

**Klebebänder** 1, 9, 13, 16, 19, 27, 28, 46, 47, 49, 56, 59, 67, 68, 71, 77, 86, 88, 93, 94, 100, 102, 103, 106, 107, 108, 109, 117, 119, 123, 124, 128, 131, 132, 133, 135, 138, 151, 155, 171, 172, 178, 183, 190, 197, 199, 202, 219, 224, 240, 241, 244

**Klebekitte** 24, 27, 46, 53, 55, 69, 74, 82, 83, 86, 93, 100, 109, 117, 128, 131, 138, 155, 156, 167, 168, 171, 172, 183, 197, 200, 209, 218, 244

**Klebende Verbindungsmittel** 13, 15, 24, 27, 41, 46, 52, 67, 83, 86, 93, 98, 99, 106, 117, 119, 123, 125, 128, 131, 168, 169, 171, 172, 184, 189, 192, 197, 227, 244

**Klebstoffzusätze** 24, 52, 64, 82, 83, 93, 117, 119, 125, 138, 152, 172, 227, 244

**Kondensatharzleime** 83, 125, 172, 227

**Kontaktkleber** 4, 13, 24, 27, 28, 41, 50, 52, 53, 55, 56, 59, 66, 67, 69, 71, 74, 77, 82, 83, 86, 93, 99, 100, 103, 105, 106, 107, 108, 109, 117, 119, 123, 125, 127, 133, 135, 138, 152, 161, 167, 168, 169, 171, 172, 183, 184, 186, 187, 190, 192, 193, 197, 200, 202, 219, 224, 225, 227, 232, 244

**Kontaktkleber lösungsmittelfrei** 4, 24, 27, 28, 41, 50, 52, 53, 55, 69, 71, 74, 82, 83, 86, 93, 99, 103, 105, 106, 107, 109, 117, 119, 125, 135, 138, 156, 169, 172, 180, 187, 190, 192, 197, 199, 200, 219, 225, 232

**Leime** 4, 27, 59, 64, 71, 77, 93, 99, 103, 106, 110, 119, 128, 131, 133, 135, 138, 156, 171, 178, 202

**Leimfilme, Klebfolien** 24, 40, 41, 71, 74, 83, 86, 99, 117, 119, 131, 135, 156, 168, 178, 225, 244

**Lösemittel** 4, 6, 16, 18, 24, 46, 52, 71, 82, 83, 86, 93, 99, 117, 119, 125, 132, 133, 135, 150, 155, 171, 172, 180, 184, 190, 192, 200, 213, 225, 232, 241

**Montagekleber** 4, 9, 13, 27, 28, 46, 49, 56, 59, 64, 67, 71, 74, 82, 86, 93, 100, 105, 106, 107, 108, 109, 117, 119, 125, 127, 128, 131, 133, 135, 138, 152, 155, 156, 169, 171, 178, 181, 183, 197, 200, 202, 207, 214, 218, 219, 224, 225, 227, 232, 244

**Ölbindemittel** 27, 56, 69, 93, 117, 169, 213, 224, 241

**Parkettklebstoffe** 4, 13, 24, 28, 49, 55, 56, 59, 69, 71, 74, 82, 83, 93, 99, 100, 104, 105, 106, 107, 108, 109, 125, 127, 135, 138, 152, 156, 167, 169, 172, 178, 180, 181, 183, 187, 191, 200, 202, 219, 224, 232, 239, 244

**PU-Dichtstoffe** 24, 27, 49, 56, 64, 66, 67, 71, 77, 82, 83, 93, 99, 106, 117, 119, 128, 132, 133, 135, 138, 152, 155, 168, 183, 196, 197, 200, 219, 240, 244

**PU-Schäume** 9, 15, 24, 27, 46, 49, 53, 56, 66, 67, 69, 77, 81, 82, 83, 93, 99, 100, 106, 108, 117, 119, 132, 133, 135, 138, 152, 155, 156, 167, 168, 171, 172, 183, 192, 196, 197, 200, 218, 219, 225, 240, 244

**Rundschnüre** 4, 9, 46, 49, 56, 59, 82, 86, 93, 100, 106, 109, 117, 119, 132, 138, 156, 158, 171, 197, 219, 244

**Schaumpolsterkleber** 41, 74, 82, 83, 93, 99, 125, 167, 172, 232

**Schmelzkleber** 4, 41, 56, 58, 59, 64, 69, 71, 74, 82, 83, 93, 99, 105, 106, 107, 109, 117, 119, 125, 133, 135, 138, 148, 168, 171, 172, 178, 191, 202, 219, 225, 226, 227, 232, 244

**Schmieröle** 27, 46, 83, 93, 128, 152, 168, 172, 192, 197, 213, 219, 241, 244

**Selbstklebebänder** 8, 9, 27, 40, 41, 49, 53, 56, 63, 67, 77, 83, 93, 99, 117, 135, 138, 171, 189, 225, 244

**Silikondichtstoffe** 9, 24, 27, 46, 49, 56, 59, 64, 66, 67, 69, 77, 81, 82, 83, 93, 99, 106, 108, 109, 117, 119, 128, 132, 133, 138, 152, 155, 156, 167, 168, 169, 171, 180, 192, 196, 197, 200, 214, 218, 219, 224, 225, 244

**Spezialklebstoffe** 9, 24, 27, 41, 46, 49, 55, 64, 66, 67, 74, 81, 82, 83, 93, 99, 108, 117, 123, 125, 133, 135, 138, 152, 156, 158, 168, 169, 172, 192, 197, 199, 200, 202, 219, 227, 232, 244

**Trennmittel** 49, 52, 64, 66, 74, 82, 83, 93, 96, 98, 117, 133, 135, 138, 152, 171, 172, 202, 213, 225, 227, 241, 244

**Zweikomponentenklebstoffe** 4, 9, 24, 27, 41, 46, 49, 52, 53, 55, 59, 64, 66, 67, 74, 77, 82, 83, 93, 98, 99, 106, 108, 109, 117, 125, 128, 133, 135, 138, 152, 156, 158, 161, 167, 168, 169, 171, 172, 180, 186, 190, 192, 197, 200, 219, 225, 227, 232, 244

## Trocknungsanlagen, Versorgungsanlagen

**Bunker, Bunkeranlagen** 175, 230

**Dämpfanlagen** 27, 60, 137

**Druckluftadsorptionstrockner** 17, 91, 126, 172

**Druckluftanlagen** 2, 7, 17, 21, 27, 91, 121, 126, 164, 170, 172, 176, 205, 234

**Druckluftkältetrockner** 17, 21, 27, 91, 121, 126, 164, 170, 205

**Elektrische Anlagen (Trafo, Verteilung, Steuergeräte, Regelgeräte)** 21, 51

**Ersatzfilter** 7, 21, 30, 121, 166, 190, 194, 195, 205

**Farbfilter** 7, 14, 21, 46, 170, 190, 194, 205, 241

**Feuerungsanlagen** 7, 97, 122, 153, 163, 175, 188, 221, 230

**Heizanlagen (Wärmeerzeugung, Wärmeverteilung)** 7, 97, 153, 163, 175, 188, 221, 230, 242

**Holzfeuerungen** 7, 97, 122, 153, 174, 188, 230

**Holzspänetrockner, Holzspäneregelanlagen** 27

**Holzerkleinerungsmaschinen** 2, 7, 11, 27, 72, 91, 121, 122, 163, 172, 174, 175, 228, 235

**Infrarotstrahlerhauben** 242

**Klimaanlagen** 7, 10, 51, 134, 175, 182, 194

**Klimatisieranlagen** 51, 175, 194

**Kondensationstrockner** 7, 51, 60, 126, 134, 229

**Lackrockner** 14, 21, 43, 111, 124, 194, 229, 234, 242

**Lösungsmittelnückgewinnungsanlagen** 126, 170, 194, 205

**Luftbefeuchtungsmaschinen** 7, 113, 121, 126, 134, 190, 194

**Pelletfeuerungen** 7, 97, 122, 153, 188, 221, 230

**Rauchgasentstaubungsanlagen** 30, 97, 122, 153, 163, 174, 175, 182, 230

**Rückgewinnungsanlagen, andere** 21, 27, 51, 122, 153, 163, 175, 190

**Schnittholztrockner** 27, 60, 228

**Silos** 23, 121, 163, 174, 175, 184, 230, 243

**Späneabsaugungsanlagen, Staubabsaugungsanlagen (auch Filter)** 2, 7, 11, 30, 72, 91, 121, 153, 163, 166, 175, 182, 195, 231, 237, 238

**Spänesilos** 23, 72, 121, 163, 174, 175, 182, 184, 230, 243

**Späneverbrennungssysteme** 97, 153, 174, 175, 230

**Stückholzfuerungen** 97, 122, 188

**Taschenfilter** 11, 21, 30, 170, 190, 194, 195

**Trockenkammern** 27, 60, 111, 194, 228

**UV-Lackaushärteanlagen** 43, 111, 124, 165, 229

**UV-Strahler** 111, 124, 234, 242

**Vakuumtrockner** 27, 228

**Vergasungsanlagen**

- Energie allgemein 175
- Holzvergasung 97, 175, 188, 221
- Restholzverwertung 97, 153, 175, 188

**Warmluftöfen** 175, 194, 229, 242

**andere Anlagen** 22, 137, 229

## Umweltschutzausrüstungen, Brandschutzausrüstungen, Arbeitsschutzausrüstungen

**Abluftreinigungsanlagen** 21, 30, 78, 126, 163, 175, 190, 194, 231, 237, 238

**Atemschutz** 46, 56, 77, 78, 81, 83, 87, 93, 117, 119, 124, 126, 128, 133, 164, 168, 170, 172, 189, 190, 196, 197, 198, 205, 215, 216, 223, 224, 225, 244

**Farbnebelabsauganlagen** 7, 11, 14, 21, 46, 72, 111, 121, 126, 163, 164, 170, 175, 182, 190, 194, 205, 225, 231, 237

**Feuerfluchttreppen** 222

**Feuerlöschanlagen** 7, 118, 175

**Feuerwarneinrichtungen, Feuerlöscheinrichtungen** 83, 118, 175

**Funkenlöschanlagen** 7, 11, 118, 121, 163, 166, 175

**Gehörschutz, Gehörschutzradio** 12, 27, 41, 46, 49, 69, 77, 78, 81, 83, 86, 87, 93, 100, 101, 115, 117, 119, 133, 168, 172, 189, 196, 204, 211, 215, 216, 223, 224, 225, 236, 240, 244

**Gesichtsschutz** 41, 46, 49, 56, 69, 77, 78, 81, 83, 86, 87, 100, 115, 117, 119, 124, 168, 170, 172, 189, 190, 196, 197, 211, 215, 223, 225, 240, 244

**Handschuhe** 12, 27, 46, 49, 56, 69, 77, 78, 81, 83, 86, 87, 93, 100, 115, 117, 119, 124, 128, 133, 168, 170, 172, 179, 190, 196, 197, 204, 211, 215, 216, 218, 223, 224, 225, 234, 236, 240, 241, 244

**Hautschutz, Hautpflege** 46, 49, 93, 117, 119, 124, 128, 196, 197, 215, 223, 234, 240, 244

**Notstromaggregate** 27, 55, 87, 216

**Rauchabzugsanlagen, Wärmeabzugsanlagen** 51, 86, 119, 133, 175, 194, 196

**Schallschutzeinrichtungen** 133, 162, 175, 185

**Schmutzschleusen** 45, 133, 162

**Schutzbrillen** 20, 27, 41, 46, 49, 56, 69, 77, 78, 81, 83, 86, 87, 93, 100, 101, 115, 117, 119, 124, 133, 168, 170, 172, 179, 189, 190, 196, 197, 198, 204, 211, 215, 216, 223, 224, 225, 234, 236, 240, 244

**Schutzhelme** 12, 27, 41, 49, 56, 69, 77, 78, 81, 83, 86, 87, 100, 115, 117, 119, 133, 168, 172, 179, 189, 190, 196, 197, 204, 211, 215, 216, 223, 225, 240

**Schutzkleidung, Schutzausrüstung** 12, 27, 46, 56, 69, 77, 78, 81, 83, 87, 100, 115, 117, 119, 124, 126, 133, 168, 172, 190, 196, 197, 203, 204, 206, 211, 223, 225, 234, 240, 241, 244

**Schutzvorrichtungen für Maschinen** 27, 61, 91, 119, 133, 160, 217, 223

**Sicherheitslichtschranken** 61, 175

**Sicherheitsschuhe** 12, 20, 27, 49, 56, 77, 81, 83, 100, 115, 119, 128, 133, 179, 190, 196, 197, 204, 211, 215, 223, 236, 240, 244

**Wasseraufbereitungsanlagen, Wasserreinigungsanlagen** 7, 30, 46, 164, 175, 190, 204

**andere Ausrüstungen** 78, 81, 168, 196



	☎	Fax	
<b>1</b>			
1 Anwander Vertriebs GmbH, Am Linthli 2, 8752 Näfels	044 730 40 50	055 493 10 15	<b>95</b>
2 Aspitech GmbH, Eisenbahnstr. 26, 8640 Rapperswil	055 284 12 12		<b>137</b>
3 Bieri Werner AG, Kreuzlingerstr. 79, 8590 Romanshorn	071 466 09 90	071 466 09 99	<b>89</b>
4 Bigler AG, Oeleweg 7, 3250 Lyss	032 384 15 32	032 384 79 74	<b>94</b>
5 DS Derendinger AG, Freiburgstr. 830A, 3174 Thörishaus	031 888 12 00	031 888 12 01	<b>86, 112, 113</b>
6 Dynasol GmbH, Thalstr. 49, 4710 Balsthal	062 388 18 00	062 388 18 01	<b>78</b>
7 FUCHS AADORF AG, Kieswerkstr. 4, 8355 Aadorf	052 368 03 03	052 368 03 04	<b>91,156</b>
8 Geweco-Klebit AG, Mühlestr. 6, 8344 Bäretswil	044 825 08 00	044 825 08 11	<b>66</b>
9 Hanno (Schweiz) AG, Gewerbestr. 10, 4450 Sissach	061 973 86 02	061 973 86 03	<b>31</b>
<b>10</b>			
10 Hastrag AG, Stachelhofstr. 10, 8854 Siebnen	055 450 24 40	055 450 24 49	<b>75</b>
11 Höcker Polytechnik AG, Böitschi 5, 6023 Rothenburg	041 319 26 00	041 319 26 09	<b>107</b>
12 Hultafors Group Switzerland AG, Industriestr. 9, 5432 Neuenhof	056 416 98 98	056 416 98 99	<b>97</b>
13 Knecht & Co. AG, Täferstr. 33, 5405 Baden	056 484 55 00	056 484 55 01	<b>26, 30</b>
14 New Wälti AG, Schützenstr. 20, 8400 Winterthur	052 214 31 61		<b>135</b>
15 Profix AG, Kanalstr. 23, 4415 Lausen	061 500 20 20	061 500 20 21	<b>69</b>
16 Remmers AG, Etzelstr. 3, 8856 Tuggen	079 470 30 58		<b>93</b>
17 Revotool AG, Glütschbachstr. 100, 3661 Uetendorf	033 346 01 60	033 346 01 66	<b>131</b>
18 Rupf & Co. AG, Eichstr. 42, 8152 Glattbrugg	044 809 69 69	044 809 69 99	<b>85, 120</b>
19 Sager AG, Dornhügelstr. 10, 5724 Dürrenäsch	062 767 87 87	062 767 87 80	<b>47, 98</b>
<b>20</b>			
20 Stanley Works (Europe) GmbH, In der Luberzen 42, 8902 Urdorf	044 755 60 70	044 730 70 67	<b>122</b>
21 Straumann AG, Bruggacherstr. 18, 8117 Fällanden	044 850 01 50	044 850 65 66	<b>148</b>
22 Strausak H. AG, Hauptstr. 22, 2554 Meisberg	032 377 22 22	032 377 23 11	<b>121</b>
23 System Wolf AG, Feffetstr. 18, 9464 Rüthi	071 767 90 30	071 767 90 31	<b>20, 74, 90, 144</b>
24 sz proholz ag, Flughofstr. 45, 8153 Rümlang	043 411 70 80	043 411 70 90	<b>17</b>
25 Techtronic Industries Switzerland AG, Webergutstr. 5, 3052 Zollikofen	031 911 61 61	031 911 61 47	<b>141</b>
26 Teknos Feyco AG, Industriestr. 3, 9487 Gamprin-Bendern	+423 375 94 00	+423 375 94 99	<b>89</b>
27 Torex Handels AG, Durisolstr. 1b, 5612 Villmergen	056 622 49 22	056 622 13 63	<b>18, 26, 144, 152</b>
28 Uzin Utz Schweiz AG, Ennetbürgerstr. 47, 6374 Buochs	041 624 48 88	041 624 48 89	<b>83, 99, 156</b>
29 Votteler AG Lackfabrik, Wiler Str. 3, 9536 Schwarzenbach	071 929 52 82	071 929 52 84	<b>87</b>
<b>30</b>			
30 Zier Pumpen und Anlagen AG, Hauptstr. 18, 9323 Steinach	071 446 00 00	071 446 00 05	<b>130, 144</b>
<b>40</b>			
40 3F Engeler & Co., Schnabelsbergstr. 25, 8840 Einsiedeln, 055 412 87 37, Fax 055 412 82 91			
41 3M (Schweiz) GmbH, Eggstr. 93, 8803 Rüschlikon, 044 724 91 21, Fax 044 724 90 68			
42 Aarolac AG, Suhrenmattengässli 4, 5036 Oberentfelden, 062 737 46 00, Fax 062 737 46 01			
43 Abecon AG, Friesenbergstr. 108, 8055 Zürich, 044 451 14 00, Fax 044 451 20 22			
44 Adler Lack AG, Etzelstr. 5, 8856 Tuggen, 055 465 21 21, Fax 055 465 21 29			
45 Agro-Norm AG, Riedweg 14, 4800 Zofingen, 062 751 22 37, Fax 062 751 12 66			
46 Akzo Nobel Coatings AG, Industriestr. 17a, 6203 Sempach Station, 041 469 67 00, Fax 041 469 67 01			
47 albert Bauprodukte GmbH, Galileo-Strasse 7, 6056 Kägiswil, 041 661 24 04, Fax 041 661 24 05			
48 Alco SA, 18, av. de la Concorde, 1022 Chavannes, 021 637 47 77, Fax 021 637 47 79			
49 Allmendinger AG, Seestr. 123, 9326 Horn, 071 844 75 75, Fax 071 844 75 10			

## collfox wählen – schlau verlegen

### Die clevere Wahl für den Boden

Die Marke collfox ist die clevere Wahl für Boden- und Parkettfachleute und ermöglicht ein effizientes und sicheres Verlegen. Dank schlankem Sortiment und langjähriger Erfahrung werden schnell und sicher die richtigen Produkte gefunden, um den Anforderungen der Kundenprojekte gerecht zu werden. Mit collfox Produkten handeln Boden- und Parkettfachleute schlau wie ein Fuchs und zuverlässig wie ein Profi.

### Bewährte Produkte und Verlegesysteme

Ob die Vorbereitung des Untergrunds, das Kleben von textilen oder elastischen Bodenbelägen oder das Kleben und Veredeln von Parkett, collfox bietet die passenden Produkte. Das dafür notwendige Zubehör und die Werkzeuge stehen ebenfalls im Angebot. Qualität und eine stetige Weiterentwicklung des Sortiments werden bei collfox grossgeschrieben. Mit verschiedenen Systemaufbauten zeigt collfox den vielfältigen Einsatz der verschiedenen Produkte auf. Am Schluss bleibt eins sicher: Egal welche collfox Produkte der Kunde auch wählt, eines wird er mit collfox immer tun: schlau verlegen.

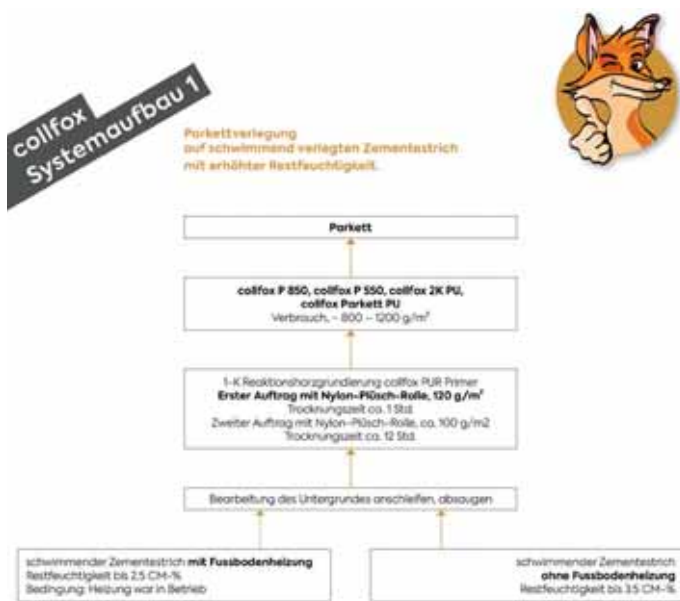

Der collfox Systemaufbau zeigt die Parkettverlegung auf schwimmend verlegtem Zementestrich mit erhöhter Restfeuchtigkeit.

### Mehrschichtparkett optimal verlegen mit collfox P 550

Ein Highlight bei collfox ist der neue P 550, ein weiterentwickelter hartelastischer 1-K Parkettklebstoff für Mehrschichtparkett mit verlängerter Einlegezeit. Dieser MSP-Mehrschichtparkettklebstoff ist

optimal für die Verklebung von Zweischicht- oder Dreischichtfertigparkett auf alle normgerechten trockenen Untergründe, die zur Aufnahme von Parkett geeignet sind. Der EC1 R Plus-zertifizierte collfox P 550 verfügt über eine Einlegezeit von ca. 25 Minuten und ist nach 24 Stunden voll belastbar sowie für Fussbodenheizung geeignet. Im frischen Zustand kann er ganz einfach mit der collfox Clean-Box entfernt werden.



1-K Parkettklebstoff collfox P 550 für Zweischicht- oder Dreischichtfertigparkett für alle normgerechten trockenen Untergründe.

### Erhältlichkeit beim Gross- und Fachhandel

Das collfox Sortiment ist bei folgenden Gross- und Fachhändlern erhältlich: Cabana AG mit Sitz in Herisau, Braun AG in Gossau, Küng Platten AG in Willisau sowie Roeckle AG in Vaduz. Die Produkte werden schweizweit geliefert oder stehen in den Zentral- und Abhollagern der Händler zur Verfügung. Ebofloor und Eboflex Dämm- und Verlegeunterlagen von collfox sind bei Belcolor AG Flooring mit Sitz in St. Gallen, der Nydegger AG in Bachenbülach, der Bienna Interfloor AG in Sonceboz sowie bei der Cabana AG in Herisau erhältlich. Weitere Informationen unter [www.collfox.ch](http://www.collfox.ch).

Uzin Utz Schweiz AG  
Ennetbürgerstrasse 47  
6374 Buochs  
Telefon 041 624 48 88  
Fax 041 624 48 89

[ch@uzin-utz.com](mailto:ch@uzin-utz.com)  
[www.uzin-utz.com](http://www.uzin-utz.com)

- 50** Amorim Flooring (Switzerland) AG WICANDERS, Chamerstr. 12b, 6300 Zug, 041 726 20 20, Fax 041 711 20 27
- 51 Anson AG Zürich, Friesenbergstr. 108, 8055 Zürich, 044 461 11 11, Fax 044 463 09 26
- 52 Astorit AG, Kobiboden 4, 8840 Einsiedeln, 055 418 75 00, Fax 055 418 75 01
- 53 ASTORplast AG, Zürichstr. 59, 8840 Einsiedeln, 055 418 37 37, Fax 055 418 37 38
- 54 Balteschwiler AG, Kaisterstr. 3, 5080 Laufenburg, 062 869 41 11, Fax 062 869 41 91
- 55 Bauhag, An der Reuss, 6038 Gisikon, 041 455 55 55, Fax 041 455 55 65
- 56 Baumaterial Späth AG, Falkensteinerstr. 13, 4132 Muttenz, 061 641 13 51, Fax 061 641 18 92
- 57 Bauwerk Parkett AG, Neudorfstr. 49, 9430 St. Margrethen, 071 747 74 74, Fax 071 747 74 75
- 58 BeA-HVV AG, Isenrietstr. 18, 8617 Mönchaltorf, 044 948 13 66, Fax 044 948 13 32
- 59 Belcolor AG Flooring, Zürcherstr. 493, 9015 St. Gallen, 071 313 21 21
- 60** BES Bollmann BV, Zeppelinstr. 14, D-78244 Gottmadingen, +49 7731 7860, Fax +49 7731 786 145
- 61 Bircher Reglomat AG, Wiesengasse 20, 8222 Beringen, 052 687 11 11, Fax 052 687 11 12
- 62 Blum Antikbeschläge GmbH, Schössliweg 8, 9422 Buchen-Staad, 071 855 47 47, Fax 071 855 61 89
- 63 bm Handels AG, Bösch 73, 6331 Hünenberg, 041 784 40 50, Fax 041 784 40 60
- 64 Bodo Möller Chemie Schweiz AG, Rychenbergstr. 67, 8400 Winterthur, 052 203 19 30, Fax 052 203 19 32
- 65 Böhme AG, Stationsstr. 37, 3097 Liebfeld, 031 971 11 63
- 66 Bolleter Composites AG, Brühlstr. 29, 9320 Arbon, 071 446 45 10, Fax 071 446 45 12
- 67 Böni & Co. AG, Zürcherstr. 350, 8500 Frauenfeld, 052 723 62 30, Fax 052 723 61 18
- 68 Bosshard + Co. AG, Ifangstr. 97, 8153 Rümlang, 044 817 73 73, Fax 044 817 73 00
- 69 BR Bauhandel AG, Industriestr. 11, Postfach 224, 3210 Kerzers, 031 750 73 73, Fax 031 750 73 79
- 70** Brauchli J. AG, Allmendstr. 4, 6210 Sursee, 041 926 09 00, Fax 041 926 09 09
- 71 Braun AG, Mooswiesstr. 16, 9201 Gossau, 071 388 71 71, Fax 071 388 71 88
- 72 Bründler Arthur AG, Ronstr. 1, 6030 Ebikon, 041 445 01 20
- 73 Bubenhofer Karl AG, Hirschenstr. 26, 9201 Gossau, 071 387 41 41, Fax 071 387 41 51
- 74 Collano AG, Neulandstr. 3, 6203 Sempach-Station, 041 469 92 75
- 75 Comptoir de Feutre Waser SA, Ch. de la Saigne 6, 2350 Saignelégier, 032 951 18 51, Fax 032 951 25 67
- 76 De Ligno AG Steiner Holz, Suhrhardweg 18, 5102 Ruppenswil, 062 889 20 00, Fax 062 889 20 09
- 77 Debrunner Acifer AG Zentralschweiz, Werkstr. 2, 6020 Emmenbrücke, 041 259 63 78, Fax 041 259 62 70
- 78 Denios AG, Mythenstr. 4, 5430 Wettingen, 056 417 60 60, Fax 056 417 60 61
- 79 Dietschi Marcel GmbH, Leuenallee 7, 4702 Oensingen, 062 394 10 16, Fax 062 394 17 82
- 80** Dold AG, Hertistr. 4, 8304 Wallisellen, 044 877 48 48, Fax 044 877 48 49
- 81 Engel F. + H. AG, Gottstattstr. 16, 2500 Biel, 032 346 16 16, Fax 032 346 16 60
- 82 Europe H.B. Fuller GmbH, Zürich Zweigniederlassung Schönenwerd, Talacker 50, 8001 Zürich, 079 340 15 18, Fax 044 508 16 56
- 83 Fehr Braunwalder AG, Zürcherstr. 501, 9015 St. Gallen, 071 282 47 77, Fax 071 282 47 99
- 84 fiwo Industrie Schwarzland, Sommerstr. 37, 8580 Amriswil, 071 424 66 66, Fax 071 424 66 67
- 85 FSS Furnier- und Schnittholz Schweiz, Riedlöserstr. 5, 7302 Landquart, 081 750 15 50, Fax 081 750 15 51
- 86 Geiser Rudolf AG, Chasseratstr. 12, 4900 Langenthal, 062 916 15 15, Fax 062 916 15 00
- 87 Gesni AG, St. Gallerstr. 80, 9500 Wil, 071 912 12 82, Fax 071 912 12 85
- 88 Glaromat AG, Im Fennen 3, 8867 Niederurnen, 055 617 21 30, Fax 055 617 21 38
- 89 Glas Reinhard AG, Sonnmattthof 1, 6023 Rothenburg, 041 319 40 00, Fax 041 319 40 01
- 90** Graf & Günther AG, Becklimattweg 2, 4802 Strengelbach, 062 751 55 15, Fax 062 751 56 15
- 91 Graf Maschinen & Service GmbH, Isenrietstr. 16, 8617 Mönchaltorf, 044 948 12 12, Fax 044 948 18 07
- 92 GUIGNARD Parkett AG, Zürcherstr. 37, 8852 Altendorf, 055 451 85 85, Fax 055 451 85 86
- 93 Gyso AG, Steinackerstr. 34, 8302 Kloten, 043 255 55 55, Fax 043 255 55 65
- 94 Häfele Schweiz AG, Dammstr. 29, 8280 Kreuzlingen, 071 686 82 20
- 95 Hanco Schleiftechnik AG, Freiburgstr. 112, 3280 Murten, 026 670 88 48, Fax 026 670 88 49
- 96 Heinrich Kuper GmbH&Co.KG, Heinrich-Kuper-Str. 10-15, D-33397 Rietberg, +49 5244 9840, Fax +49 5244 984201
- 97 Heitzmann AG, Gewerbering 5, 6105 Schachen, 041 499 61 61, Fax 041 499 61 62
- 98 Henkel + Cie. AG, Industriestr. 17a, 6203 Sempach Station, 041 469 68 60, Fax 041 469 68 70
- 99 Herzog-Elmiger AG, Amstutzweg 8, 6010 Kriens, 041 317 50 50, Fax 041 317 50 59

## Qualitätsfarbe aus der Schweiz

Mit 100 Jahren Farben-Know-how startet die Rupf & Co. AG in der Holzindustrie durch. Das eigenständige Schweizer Familienunternehmen mit Sitz in Glattbrugg beschäftigt ein Team von ausgewiesenen Fachspezialisten.



Ein Interview mit Beat Rüedi, Verkaufsleiter Industrie, Holz und Metall bei bei Rupf & Co. AG:

### Welche Vorteile bieten sich der Holzindustrie mit Ihnen als Anbieter?

Die Schreiner und Fassadenbauer finden bei uns sämtliche Produkte für innen und aussen in der richtigen Qualität und der richtigen Mischung. Dies auch dank dem selber entwickelten RUCO-Mischsystem. Wir produzieren zentral in Glattbrugg und es kommt alles aus einer Hand. Von Farben und Lacken über Beizsysteme bis hin zu Effektlacken und Zubehör. Immer in den Varianten wasser- und lösemittelhaltig. Zusätzlich bieten wir Lösungen an aus einem Handelssortiment eines namhaften deutschen Farben- und Lackherstellers für Holz.

### Stösst Rupf & Co. AG mit diesem Sortiment nicht in einen Markt mit vielen bestehenden Mitbewerbern vor?

Natürlich ist das so. Der Rohstoff Holz liegt im Trend und mit diesem Trend auch die Behandlung von Holzoberflächen in verschiedenen Facetten. Wir haben das Know-how für die Behandlung von Holz und wollen als Schweizer Anbieter unsere Stärken am Markt ausspielen. Es geht darum, in puncto Service, aber auch Innovation und Verfügbarkeit zu glänzen.

### Und das tun Sie?

Dank unserem regionalen Händlernetz sowie neun eigenen Verkaufsstellen schweizweit bieten wir einen täglichen Lieferservice innert 24 Stunden und eine schnelle Produktverfügbarkeit an. In den vergangenen zwei Jahren konnte ich ein Team aufbauen, das speziell für den Bereich Holz zuständig ist. Es sind ausgewiesene Fachleute mit langjähriger Branchenerfahrung. Das macht uns zum zuverlässigen Partner für den Profi.

### Was überzeugt Sie persönlich von Ihrem Arbeitgeber?

Das Schweizer Familienunternehmen ist unabhängig. Werte wie Kontinuität, Zuverlässigkeit und Qualität werden hier gelebt und machen den Farbenhersteller auch als Arbeitgeber attraktiv. Und nicht zuletzt sind es die kurzen Entscheidungswege; eine ideale Voraussetzung für einen Verkaufsleiter, wenn es darum geht, Kundenwünsche schnell umzusetzen.

### Und wie behalten Sie die Nase vorn?

In unserer Forschungsabteilung dreht sich alles um Verbesserungstechnologien, Neuentwicklungen und kundenspezifische Einstellungen. Ich bin täglich in Projekte und Aufgaben im eigenen Labor

Fortsetzung Seite 86

# Der unsichtbare Regenschirm



## SAMIPERL Finish

### Nicht filmbildendes, schmutzabweisendes Hydrophobierungsmittel

**SAMIPERL Finish ist farblos und lösemittelhaltig. Ideal für alle behandelten und unbehandelten Holzflächen innen und aussen. Die hocheffiziente Fluorcarbon-Komponente garantiert eine dauerhafte Hydrophobie und Oleophobie (Öl-, Fett und Schmutzabweisung).**

**Die wasserabweisende Wirkung von unbehandelten und nicht schichtbildend lasierten Holzoberflächen bleibt auch nach längerer Bewitterung und beginnender Mikrorissbildung weitgehend erhalten.**

- ausgezeichnete wasserabweisende Wirkung mit nachhaltigem und sehr dauerhaftem Wasserabperleffekt, darum reduzierter Bläue- und Schimmelpilzbefall
- extrem öl-, fett- und schmutzabweisend
- schützt das Holz vor Durchfeuchtung
- verhindert übermäßige Schwind- und Quellungsbewegungen des Holzes und reduziert dadurch die Gefahr von Rissbildungen, Abblätterungen und Anstrichschäden
- kein sichtbarer Oberflächeneffekt, völlig diffusionsoffen, darum kann überschüssige oder an Schadstellen eingedrungene Feuchtigkeit ungehindert entweichen



3

**RUCO**  
LACKE UND FARBEN

Rupf & Co. AG | ruco.ch



- 100** HG Commerciale, Stauffacherquai 46, 8022 Zürich, 044 296 62 11  
 101 Hilti (Schweiz) AG, Soodstr. 61, 8134 Adliswil, 0844 84 84 85, Fax 0844 84 84 86  
 102 Holz & Funktion AG, Kreuzmatt 2, 6242 Wauwil, 041 984 13 00, Fax 041 984 13 01  
 103 Holzplatten AG, Weberütistr. 10, 8833 Samstagern, 044 786 90 60, Fax 044 786 90 61  
 104 Holzpunkt AG, Felseneggstr. 1, 8492 Wila, 052 397 20 20, Fax 052 397 20 25  
 105 Holzwerkstoffe Britsch AG, Kantonsstr. 410, 3900 Gamsen, 027 923 18 46, Fax 027 924 37 41  
 106 Holzwerkstoffe Dünner AG, Zürcherstr. 335, 8500 Frauenfeld, 052 630 07 80, Fax 052 630 07 89  
 107 Holzwerkstoffe Frauenfeld AG, Zürcherstr. 335, 8500 Frauenfeld, 052 723 40 40, Fax 052 723 40 77  
 108 Holzwerkstoffe Gfeller AG, Riedlöserstr. 5, 7302 Landquart, 081 300 66 00, Fax 081 300 66 01  
 109 Holzwerkstoffe Notter AG, Oberebenestr. 57, 5620 Bremgarten, 056 633 53 54, Fax 056 633 54 07
- 110** Holzwerkstoffe Reiden AG, Industriestr. 11, 6260 Reiden, 062 758 25 25, Fax 062 758 36 73  
 111 Homag Bohrsysteme GmbH, Benzstr. 10-16, D-33442 Herzebrock-Clarholz, +49 5245 445 0, Fax +49 5245 445  
 112 Hosp & Flückiger AG, Bauelenzelgstr. 20, 8193 Eglisau, 044 271 65 21, Fax 044 271 65 22  
 113 Hunkeler Systeme AG, Industriestr. 2, 4806 Wikon, 062 745 77 77, Fax 062 745 77 62  
 114 Hüsler Massivholz AG, Neumüli 5, 6017 Ruswil, 041 496 70 00, Fax 041 496 70 07  
 115 Husqvarna Schweiz AG, Industriestr. 10, 5506 Mägenwil, 062 887 37 00, Fax 062 887 37 11  
 116 HwR AG, Moos 1, 3772 St. Stephan, 033 729 16 20, Fax 033 729 16 26  
 117 IBZ Industrie AG, Webereistr. 68, 8134 Adliswil, 044 711 10 90, Fax 044 711 10 91  
 118 IEP Technologies GmbH, Rötzmattweg 105, 4600 Olten, 062 207 10 10, Fax 062 207 10 11  
 119 IMMERA AG, Zeltstr. 95, 3661 Uetendorf, 033 346 61 61, Fax 033 346 61 62
- 120** Imprägnierwerk Willisau, Steinmatt, Postfach, 6130 Willisau, 041 972 80 00, Fax 041 972 80 06  
 121 Ineichen AG, Luzernerstr. 26, 6294 Ermensee, 041 919 90 20, Fax 041 919 90 25  
 122 ISELI ENERGIE AG, Kreuzmatt 8, 6242 Wauwil, 041 984 22 33, Fax 041 984 22 30  
 123 isofloc AG, Soorpark, 9606 Bütschwil, 071 313 91 00  
 124 JASA AG, Müslistr. 43, 8957 Spreitenbach, 044 431 60 60  
 125 Jowat Swiss AG, Schiltwaldstr. 33, 6033 Buchrain, 041 445 11 11, Fax 041 440 23 46  
 126 K.LIPS AG Lackier und Stahltechnik, Churerstr. 39a, 9450 Altstätten, 071 755 49 14, Fax 071 755 40 09  
 127 Keiser Xaver Zimmerlei Zug AG, Chollerstr. 30, 6300 Zug, 041 740 16 16, Fax 041 740 16 60  
 128 Kiener + Wittlin AG, Waldeckweg, 3053 Münchenbuchsee, 031 868 61 11, Fax 031 869 61 20  
 129 Kläusler Toni, Bruggacherstr. 18, 8117 Fällanden, 044 825 31 79, Fax 044 825 39 77
- 130** Klingspor Suisse GmbH, Rüttelistr. 17, 4416 Bubendorf, 061 951 26 21, Fax 061 951 26 22  
 131 Knauf AG, Kägenstr. 17, 4153 Reinach, 058 775 88 00, Fax 058 775 88 01  
 132 Knuchel Farben AG, Steinackerweg 11, 4537 Wiedlisbach, 032 636 50 40, Fax 032 636 50 45  
 133 KOCH Group AG, Birgistr. 3, 8304 Wallisellen, 044 877 78 79, Fax 044 877 78 00  
 134 Krüger + Co. AG, Winterhaldenstr. 11, 9113 Degersheim, 071 372 82 82  
 135 Küchler AG, Industriestr. 3, 8952 Schlieren, 044 738 31 01, Fax 044 738 31 31  
 136 Kündig AG, Hofstr. 95, 8620 Wetzikon, 043 477 30 01, Fax 043 477 30 09  
 137 Küng Gebr. AG Säge- und Hobelwerk, Menznauerstr. 17, 6130 Willisau, 041 970 16 16, Fax 041 970 39 16  
 138 Küng Platten AG, Menznauerstr. 15, 6130 Willisau, 041 972 76 76, Fax 041 972 76 77  
 139 Kuratle & Jaecker AG, Bahnhofstr. 311, 5325 Leibstadt, 058 470 60 60, Fax 058 470 60 61
- 140** Kuratle & Jaecker AG, Hauptstr. 181, 8272 Ermatingen, 071 663 71 71, Fax 071 663 71 81  
 141 Kuratle & Jaecker AG, Industrie Nord 8, 5643 Sins, 041 789 61 61, Fax 041 789 61 60  
 142 Kuratle & Jaecker AG, Industriestr. 1, 4704 Niederbipp, 032 626 00 00, Fax 032 626 00 09  
 143 Kuratle & Jaecker AG, Industriestr. 24, 5036 Oberentfelden, 062 737 70 20, Fax 062 737 70 30  
 144 Kuratle & Jaecker AG, Industriestr. 25, 9430 St. Margrethen, 071 747 82 82, Fax 071 747 82 92  
 145 Kuratle & Jaecker AG, Mülibachstr. 40, 8107 Buchs, 058 470 63 10  
 146 Kuratle & Jaecker AG, Rehagstr. 154, 3018 Bern, 031 985 33 33, Fax 031 985 33 50  
 147 Kuratle & Jaecker AG, Wölferstr. 17, 4414 Füllinsdorf, 061 906 55 55, Fax 061 906 55 50  
 148 Kyocera Senco Schweiz AG, Tödistr. 48, 8810 Horgen, 043 244 10 50  
 149 Landolt Fritz AG, Bahnhofstr. 35, 8752 Näfels, 055 618 51 00

Fortsetzung von Seite 84

involviert und freue mich, mit Joe Linge, unserem Produktmanager, zusammenarbeiten zu können. Wie kein Zweiter versteht er, dass Produkte einfach in der Anwendung und dennoch leistungsfähig und funktional sein müssen.



Hauptsitz der Firma Rupf & Co. AG in Zürich-Glattbrugg.

Rupf & Co. AG  
 Eichstrasse 42  
 8152 Glattbrugg  
 Telefon 044 809 69 69  
 Fax 044 809 69 99

info@ruco.ch  
 www.ruco.ch

3

DSW-400

Perfekt strukturierter Parkett.



Neues DSW-400  
Anwendungsvideo



**Sie wollen die Bürsttechnik der DSW-400 erleben?**  
 Dann melden Sie sich bei Ihrem Derendinger Fachberater und vereinbaren Sie einen Termin für eine Baustellenvorführung.

[www.dsderendinger.ch](http://www.dsderendinger.ch)

 **Derendinger**

## Einmal-Öl

Das neue Einmal-Öl von Votteler ist eine hochwertige, nicht schichtbildende Holzveredelung nach neuesten Erkenntnissen der natürlichen Oberflächenbeschichtung. Es basiert auf naturnahen und nachwachsenden Rohstoffen und schützt das Holz mit nur einem einzigen Anstrich.



Complex Einmal-Öl ist eine niedrigviskose Hartöl-Wachs-Kombination auf Basis von pflanzlichen Ölen und Wachsen sowie ätherischen Ölen. Es vereint die idealen Eigenschaften eines Hartöls in Verbindung mit hochwertigen Hartwachsen. Die natürlichen Eigenschaften, wie Atmungsaktivität, Offenporigkeit, Diffusionsfähigkeit, bleiben voll erhalten. Das neue Einmal-Öl verursacht keine elektrostatische Aufladung (Stauballergie) und keine Selbstentzündung (ohne Härter), ist nach EN71/T3 geprüft (Kinderspielzeugnorm). Zudem ist das Öl speichel- & schweisseecht.

Das Einmal-Öl ist zur universellen Oberflächenbehandlung von Hölzern im Innenbereich, wo hohe chemische und mechanische Beständigkeit gefordert wird, einsetzbar. Somit ist es ideal für alle Fussböden oder Möbeloberflächen.

Wird Complex Einmal-Öl im Betrieb auf Bodenriemen und/oder Treppentritten aufgebracht, muss sofort nach Verlegung und Einbau vor Ort Complex Premium Holzöl aufgetragen werden. Dieses wasserbasierende Spezialöl wurde für Böden und Treppen als Einpflege entwickelt und überzeugt durch seine extrem schnelle Trockenzeit – nach max. zwei Stunden ist der Boden oder die Treppe begehbar. Herkömmliche Öle bleiben flüssig und versinken im Holz, demzufolge sind bis zu drei Schichten notwendig.

Complex Einmal-Öl kristallisiert nach der Auftragung aus, so dass dieses an der Oberfläche haftet und einen wirkungsvollen Schutz des Holzes bildet. Einmal auftragen genügt. Dank dieser Technologie ist der Verbrauch wesentlich geringer als bei einem traditionellen System. Das Öl schützt dauerhaft mit nur einer Lage. Um die Beständigkeit des Öles zu erhöhen, kann zudem ein Härter verwendet werden.

- Ohne biozide Wirkstoffe
- Für alle Holzarten im Innenbereich
- Sehr schnelle Trocknung und leichte Pflege
- Verarbeitung mit und ohne Härter möglich
- Mechanisch hoch belastbar
- Mit natürlichen Ölen und nachwachsenden Rohstoffen

### Über Votteler AG

Die Votteler AG ist einer der führenden Anbieter von Lacken, wenn es darum geht, Oberflächen zu schützen und zu veredeln. Seit 40 Jahren bietet das Unternehmen mit Sitz in Schwarzenbach AG hochwertige Lackprodukte und ein breites Sortiment an Zubehör für die holz- und kunststoffverarbeitende Industrie. Mit einem engen Netz an Fachberatern und Anwendungstechnikern steht das Unternehmen für einen herausragenden Kunden- und Lieferservice.

Darüber hinaus unterstützt die Votteler AG ihre Kunden mit einem praxisnahen Aus- und Weiterbildungsprogramm und einem umfassenden Beratungsangebot. So empfiehlt sich die Votteler AG professionellen Lackierbetrieben in der Schweiz als starker und verlässlicher Partner.

Votteler AG Lackfabrik  
Wiler Strasse 3  
9536 Schwarzenbach  
Telefon 071 929 52 82  
Fax 071 929 52 84

ch.info@votteler.com  
www.votteler.swiss

3



Votteler Lackssysteme für  
faszinierende Oberflächen

[www.votteler.swiss](http://www.votteler.swiss)

FASZINATION OBERFLÄCHE  
STUNNING SURFACES

 **VOTTELER**  
LACKE - COATINGS

- 150** Lanit AG, Alte Buchserstr. 8, 8108 Dällikon, 044 844 21 51, Fax 044 844 49 29  
 151 Lindner Suisse GmbH, Bleikenstr. 98, 9630 Wattwil, 071 987 61 51, Fax 071 987 61 59  
 152 Mapei Suisse SA, Route Principale 127, 1642 Sorens, 026 915 90 00, Fax 026 915 90 03  
 153 Mavent SA, Rte de Morat 45-47, 1784 Courtepin, 026 684 04 60, Fax 026 684 04 58  
 154 Mayer & Co Beschläge GmbH, Alpenstr. 173, A-5020 Salzburg, +43 662 6196 1457, Fax +43 662 6196 881458  
 155 Meffert AG Schweiz Farben + Lacke, Oberebenestr. 49, 5620 Bremgarten AG, 056 648 87 87, Fax 056 648 87 88  
 156 merz + benteli ag, Freiburgstr. 616, 3172 Niederwangen, 031 980 48 48, Fax 031 980 48 49  
 157 MGS Naturstein AG, Böndlern 4, 5420 Ehrendingen, 056 203 18 60, Fax 056 203 18 61  
 158 mk dichtungs ag, Grenzweg 3, 5726 Unterkulm, 062 768 70 80, Fax 062 768 70 81  
 159 Murer Holzwerke AG, Ober Sagi 1, 6362 Stansstad, 041 610 11 73, Fax 041 610 11 33

- 160** Muri Rolf AG, Tödistr. 48, 8810 Horgen, 044 727 99 00, Fax 044 727 99 01  
 161 Naturo Kork AG, Allmendstr. 4, 6210 Sursee, 041 926 09 50, Fax 041 926 09 51  
 162 Nerling Systemräume GmbH, Stöckhofstr. 16-18, D-71229 Leonberg, +49 7152 979830, Fax +49 7152 72460  
 163 Nestro-Lufttechnik GmbH, An der Wethau 1, D-07619 Schkölen / Thür., +49 36694 410, Fax +49 36694 41 260  
 164 Neue Protechnik AG, Industriestr. 7, 5432 Neuenhof, 056 460 40 00, Fax 056 460 40 01  
 165 Nordson (Schweiz) AG, Barmenstr. 13, 7324 Vilters, 061 411 38 38, Fax 061 411 38 18  
 166 Odermatt Joe, Beckenriederstr. 57, 6374 Buochs, 041 620 63 85, Fax 041 620 63 15  
 167 OLWO AG, Bollstr. 68, 3076 Worb, 031 838 44 44, Fax 031 838 44 22  
 168 OPO Oeschger AG, Steinackerstr. 68, 8302 Kloten, 044 804 33 11, Fax 044 804 33 99  
 169 PCI Bauprodukte AG, Im Tiergarten 7, 8055 Zürich, 058 958 21 21, Fax 058 958 31 22

- 170** PEMATECO GmbH, Bethlehemstr. 36, 3027 Bern, 031 992 00 56, Fax 031 992 74 73  
 171 Permapack AG, Reitbahnstr. 51, 9401 Rorschach, 071 844 12 12, Fax 071 844 12 13  
 172 Peterhans Handwerkercenter AG, Landstr. 4, 5436 Würenlos, 056 268 69 69, Fax 056 268 69 68  
 173 PFERD-VSM (Schweiz) AG, Zürichstr. 38b, 8306 Brüttisellen, 044 805 28 28, Fax 044 805 28 00  
 174 Planergie AG, Bettenhausenstr. 50, 3360 Herzogenbuchsee, 062 961 60 00, Fax 062 961 60 50  
 175 Polytechnik Swiss AG, Calandariaweg 2, 6405 Immensee, 041 784 10 40, Fax 041 784 10 45  
 176 Prebena AG, Zelgstr. 95, 3661 Uetendorf, 033 346 61 81, Fax 033 346 61 82  
 177 PSS Interservice AG, Poststr. 1, Postfach 315, 8954 Geroldswil, 044 749 24 24, Fax 044 749 24 25  
 178 PVA AG, Talstr. 8, 8852 Altendorf, 055 451 95 95, Fax 055 451 95 42  
 179 Remisberg GmbH, Rüeggisingerstr. 18a, 6020 Emmenbrücke, 079 101 02 77

- 180** Rhone-Color SA, Rte du Manège 60, 1951 Sion, 027 205 66 99, Fax 027 205 66 98  
 181 Roeckle AG, Marianumstr. 27, FL-9490 Vaduz, +423 232 04 46, Fax +423 232 10 71  
 182 Ruefli AG, Längfeldweg 25, 2504 Biel, 032 344 99 99, Fax 032 344 99 90  
 183 Sabag Biel/Bienne, J. Renferstr. 52, 2501 Biel/Bienne, 032 328 28 28, Fax 032 328 28 30  
 184 Sägerei Wildegg Schmid AG, Aarauerstr. 19, 5103 Wildegg, 062 893 12 26, Fax 062 893 11 43  
 185 Samvaz S.A., Pra de Plan 25, 1618 Châtel-St.-Denis, 021 948 34 34, Fax 021 948 34 35  
 186 Sauter Paul AG, Bruderholzstr. 45, 4142 Münchenstein, 061 378 85 50, Fax 061 378 85 51  
 187 Scheuermann AG, Rietbergstr. 53a, 9403 Goldach, 071 844 80 10, Fax 071 844 80 19  
 188 Schmid AG, Hörnlistr. 12, 8360 Eschlikon, 071 973 73 73, Fax 071 973 73 70  
 189 Schneuwly H. AG, Juravorstadt 1, 2502 Biel, 032 322 49 39, Fax 032 322 31 45

- 190** Schuchter Filter- & Lackier-Technik, Seestr. 80, 8806 Bäch, 044 687 21 61, Fax 044 687 21 60  
 191 Schuler & Co., Sonnenhof 54, 8808 Pfäffikon, 055 451 95 00, Fax 055 451 95 05  
 192 Schwarz Stahl AG, Industriestr. 21, 5600 Lenzburg, 062 888 11 11, Fax 062 888 11 90  
 193 Serge Ferrari AG, Wasterkingenweg 2, 8193 Eglisau, 044 868 26 26, Fax 044 868 27 27  
 194 Serva Air Systems AG, Aeschwuhstr. 54, 4665 Oftringen, 062 789 77 00, Fax 062 789 77 01  
 195 SF Filter AG, Kasernenstr. 6, 8184 Bachenbülach, 044 864 10 60, Fax 044 864 14 56  
 196 SFS unimarket AG, Neumattstr. 24, 5000 Aarau, 062 834 88 00, Fax 062 834 88 50  
 197 SFS unimarket AG, Rosenbergsaust. 4, 9435 Heerbrugg, 0848 80 40 10, Fax 0848 80 40 70  
 198 sia Abrasives Schweiz Division of sia Abrasives Industries AG, Mühlewiesenstr. 20, 8501 Frauenfeld, 052 724 44 44, Fax 0800 800 544  
 199 SIGA, Rütmatstr. 7, 6017 Ruswil, 041 499 69 69, Fax 041 499 69 70

## Bewährte Holzschutz-Lasuren und -Öle Biozidfrei und mit Langzeitwirkung

### «Colorsur»

In einer Zeit, in welcher das Wort «ECO» einen sehr hohen Stellenwert genießt, setzt die Werner Bieri AG neue Massstäbe. Mit altbewährten Grundkonzepten und neuen Rohstoffen blickt die Werner Bieri AG in die Zukunft. Produkte wie die wasserbasierte Holzschutz-Lasur «Colorsur» sind unbedenklich verarbeitbar und bewiesen schon vor Jahren auf verschiedensten Bauten den Langzeitschutz.

### Biozidverordnung

Biozide und Fungizide werden immer rarer und mit der Biozid-Verordnung in den nächsten Jahren komplett verboten. Erfahrungswerte zeigen, dass herkömmliche Biozide, wie etwa Carbendazim, Diuron und Irgarol, sich kurz- bis mittelfristig aus den Fassaden auswaschen lassen. Deshalb setzt das Schweizer Familienunternehmen auf die selbst hergestellten biozidfreien Produkte.

### «Temporale Allwetter Öl»

Der Leitsatz der Werner Bieri AG lautet: «Werterhalt durch Unterhalt.»

Dies zeigt sich in einem weiteren Produkt namens «Temporale Allwetter Öl». Das Produkt wird bei bedingt masshaltigen Bauteilen und bei masshaltigen Bauteilen wie zum Beispiel Fenstern und Türen eingesetzt. Nach etlichen Tests und Erfahrungen am Bau setzt man seit längerem auf das «Temporale Allwetter Öl». Aufgrund des guten Eindringvermögens, der hydrophoben Eigenschaften und der einfachen Renovierbarkeit schätzen die Kunden es sehr, wie Wayne Bieri, Anwendungstechniker der Werner Bieri AG, weiss.

Durch die nicht filmbildenden Eigenschaften kommt es zu keinem Abplatzen der Schicht. Das Holz kann einen natürlichen Abwitterungsprozess einleiten. Dadurch muss der Handwerker bei einer Auffrischung kein mühsames Schleifen angehen. Ein leichtes Auffrischen mittels Pinsel genügt.

### Zahn der Zeit

Keine Chemie der Welt kann den normalen Abwitterungsprozess von Holz aufhalten. Des Weiteren wird in der Chemie-Lehre kommuniziert: Weniger Chemie ist mehr.



Vorher  
(verwittert).

Nachher  
(mit Allwetter-Öl).

Colorsur.

Wayne Bieri erklärt, dass die Auswahl des richtigen Holzschutzmittels nur einen Bruchteil der Wertschöpfungskette des Holzschutzes darstellt. Wichtig sei ebenfalls die Auswahl des richtigen Holzes und die Konstruktionsart. Deshalb ist es nötig, kontinuierlich aufzufrischen, um den Wert des Objektes lange zu erhalten. Die fortlaufende Werterhaltung ist besser, als Biozide freizusetzen und der Umwelt zu schaden.

Werner Bieri AG  
Kreuzlingerstrasse 79  
8590 Romanshorn  
Telefon 071 466 09 90  
Fax 071 466 09 99

info@bieriholzlacke.ch  
www.bieriholzlacke.ch



# COLORSUR

Wasserverdünnbare Holzlasur für den Aussenbereich

- Biozidfrei
- UV Schutz
- gute Renovierbarkeit

Werner Bieri AG  
Kreuzlingerstrasse 79  
8590 Romanshorn  
Tel: +41 71 466 09 90

[www.bieriholzlacke.ch](http://www.bieriholzlacke.ch)

**bieri**

WE ARE WATERBORNE

HOLZBEIZEN - HOLZLACKE

## Volle Kraft für Innovation

«Wir führen derzeit in der Schweiz ein langfristig angelegtes Innovationsmanagement ein, um die Entwicklung von Produkten und Services aktiv und nachhaltig voranzutreiben», sagt André Schäfer, Product and Marketing Manager bei der Teknos Feyco AG. Er leitet ein dreiköpfiges Team, das ein umfangreiches Programm mit internen und externen Massnahmen koordiniert.



### Austausch mit Kunden und Ausbildungsstätten

Zukünftig bezieht der Lackhersteller Kunden systematisch in das Innovationsmanagement mit ein. Eine erste Gelegenheit ist die Kundenbefragung im Herbst, bei der es in persönlichen Gesprächen ausdrücklich auch um Fragen zu Ideen und Innovationen geht. Diese sollen zukünftig auch im normalen Kundenkontakt eine grössere Rolle spielen. Mit ausgewählten Kunden führt Teknos Feyco spezielle Innovationsworkshops durch.

«Wir suchen auch Kooperationen mit Ausbildungsstätten», erläutert Product Coordinator Lena Krieten. «Das Spektrum reicht vom Praktikumsplatz über Bachelor- und Masterarbeiten bis hin zur langfristigen Zusammenarbeit. Der enge Kontakt zu neuesten Entwicklungen im Holzbau, der Holztechnik, Innenarchitektur oder Werkstoffen wird uns helfen, frühzeitig Lösungen für neue Anforderungen zu entwickeln.»

### Entwicklungskompetenz vor Ort

Das Innovationsmanagement zielt vor allem auf Lacke für den Holzbereich, der Kernkompetenz von Teknos Feyco. «Der entscheidende Punkt ist, dass wir das Thema Innovation in unsere Unternehmenskultur integrieren und klare Abläufe schaffen», erklärt André Schäfer. «So ermutigen wir kreatives Denken und machen die Entwicklung von neuen Produkten und Services zu einem permanenten Prozess, statt sie dem Zufall zu überlassen.»

«Produkte wie der Füller RAPIFILL1080, VELLUTO AQUASOFT oder der Endlack HYDROPUR MERO 2595 mit seiner sehr matten, wie unlackiert aussehenden Oberfläche sind durch den Austausch mit Kunden entstanden», so André Schäfer. «Das gilt auch für Services wie unsere Next Day Delivery, die wir Ende 2017 eingeführt haben. Von unserer Innovationsinitiative versprechen wir uns zukünftig noch mehr solcher Lösungen.»

Teknos Feyco AG  
Industriestrasse 3  
9487 Gamprin-Bendern  
Telefon +423 375 94 00  
Fax +423 375 94 99

[ch-info@teknos.com](mailto:ch-info@teknos.com)  
[www.teknos.ch](http://www.teknos.ch)

## HOLZSCHUTZ GEHT AUCH EINFACHER.



### WE MAKE WOOD LAST LONGER

Wir haben uns zum Ziel gesetzt, die Lebensdauer von Produkten zu verlängern, indem wir intelligente, technisch fortschrittliche Lack- und Beschichtungslösungen für einen noch besseren Schutz bieten.

Teknos Feyco AG, 9487 Gamprin-Bendern  
Tel. +423 375 94 00, [ch-info@teknos.com](mailto:ch-info@teknos.com)  
[WWW.TEKNOS.CH](http://WWW.TEKNOS.CH)



- 200** Sika Schweiz AG, Tüffenwies 16, 8048 Zürich, 058 436 40 40, Fax 058 436 45 84  
 201 SILFA AG, Kieferweg 7, 4852 Rothrist, 062 785 00 30, Fax 062 785 00 50  
 202 SPA Sperrholz-Platten AG, Neumattstr. 6, 5000 Aarau, 062 822 33 02, Fax 062 822 33 00  
 203 SPANSET AG, Eichbühlstr. 31, 8618 Oetwil am See, 044 929 70 70, Fax 044 929 70 71  
 204 Spicosa, Hammerstr. 7, 6312 Steinhausen, 041 741 30 61, Fax 041 740 01 24  
 205 Spray-Technik Christen, Maiengrün 2, 6206 Neuenkirch, 041 460 50 63, Fax 041 460 50 62  
 206 Stahl Carl AG, Stachelhofstr. 12, 8854 Siebnen, 055 450 50 00, Fax 055 450 50 05  
 207 Stahlton Bauteile AG, Hauptstrasse 131, 5070 Frick, 062 865 75 00, Fax 062 865 75 75  
 208 Starcke GmbH & Co. KG, Postfach 12 60, D-49304 Melle, +49 5422 966-0, Fax +49 5422 966301  
 209 Stecher Emilio AG Granit u. Marmorwerk, Werkstr. 15, 6037 Root, 041 450 00 50, Fax 041 450 00 51

- 210** Steinemann Technology AG, Schoretshuebstr. 24, 9015 St. Gallen, 071 313 51 51, Fax 071 313 52 52  
 211 STIHL VERTRIEBS AG, Isenrietstr. 4, 8617 Mönchaltorf, 044 949 30 30, Fax 044 949 30 20  
 212 Stroba Naturbaustoffe AG, Winterthurerstr. 21, 8310 Kempthal, 052 635 30 30, Fax 052 635 30 39  
 213 Strub + Co. AG, Mühlemattstr. 5, 6260 Reiden, 062 785 22 22, Fax 062 785 22 33  
 214 Stucky Holzprofilelisten AG, Im Grosseherweg 8, 8902 Urdorf, 044 905 95 95  
 215 Stuco AG, Industrieweg 12, 3360 Herzogenbuchsee, 062 956 50 10, Fax 062 956 50 15  
 216 Studer Schleiftechnik AG, Hauptstr. 2, 5732 Zetzwil, 062 767 10 70, Fax 062 767 10 79  
 217 Suva Bereich Sicherheitsprodukte, Rösslimattstr. 39, 6005 Luzern, 041 419 51 01, Fax 041 419 58 80  
 218 Tegum AG, Zürcherstr. 350, 8500 Frauenfeld, 052 723 63 30, Fax 052 723 63 18  
 219 Thüring AG, Reinacherstr. 111, 4018 Basel, 061 337 98 00, Fax 061 337 98 01

- 220** Thymos AG, Niederlenzer Kirchweg 1, 5600 Lenzburg, 062 892 44 44, Fax 062 892 44 65  
 221 Tiba AG, Hauptstr. 147, 4416 Bubendorf, 061 935 17 10, Fax 061 931 11 61  
 222 Tobler AG, Langenhagstr. 48-52, 9424 Rheineck, 071 886 06 06, Fax 071 886 06 16  
 223 Tobler Protecta AG, Keltenstr. 13, 2563 Ipsach, 032 397 00 20, Fax 032 397 00 29  
 224 Tomwood AG, Gartenstr. 4, 4537 Wiedlisbach, 032 636 62 62, Fax 032 636 62 60  
 225 Tonet AG, Bodenackerstr. 27, 4657 Dulliken, 062 295 09 11, Fax 062 295 09 55  
 226 Trauffer-Protecting AG, Seidenhof/Häldelstr. 9, 8712 Stäfa, 044 910 68 36, Fax 044 910 37 06  
 227 Türmerleim AG, Hauptstr. 15, 4102 Binningen, 061 271 21 66, Fax 061 271 21 74  
 228 TWA Theodor Willmann Arisdorf, Schützenhausweg 13, 4422 Arisdorf, 061 402 00 34, Fax 061 402 00 36  
 229 Venjakob Maschinenbau GmbH & Co. KG, Augsburgstr. 4-6, D-33378 Rheda-Wiedenbrück, +49 5242 96030, Fax +49 5242 9603-40

- 230** Viessmann Holzfeuerungsanlagen GmbH, Neulandstr. 30, A-6971 Hard, +43 5574 74301 0, Fax +43 5574 74301 30  
 231 Wachter AG, Sonnmatstr. 12, 9532 Rickenbach, 071 923 11 33, Fax 071 923 32 51  
 232 Wakol Adhesa AG, Schützengasse 28, 9410 Heiden, 031 921 07 55, Fax 031 921 29 68  
 233 Walo Bertschinger AG, Giessenstr. 5, 8953 Dietikon 1, 044 745 23 11, Fax 044 740 31 40  
 234 Weber Farbspritzgeräte + Zubehör AG, Neustadtstr. 5, 8317 Tagelswangen, 052 355 15 35, Fax 052 355 15 30  
 235 WEIMA Maschinenbau GmbH, Bustadt 6-10, D-74360 Ilsfeld, +49 7062 95 70-0, Fax +49 7062 95 70-90  
 236 WEKATEX Handels GmbH, Frauenfelderstr. 49, 8370 Simach, 071 969 43 83, Fax 071 969 43 82  
 237 WESCO Entstaubungstechnik AG, Romanshornerstr. 101, 9320 Arbon, 071 447 19 60, Fax 071 447 19 61  
 238 WESCO Luftfilter & Reinraum AG, Bodenackerstr. 7, 5014 Gretzenbach, 056 438 11 20, Fax 056 438 11 90  
 239 Wey Parkett AG Produktion + Handel, Entlebucherstr. 33, 6110 Wolhusen, 041 490 46 65, Fax 041 490 31 65

- 240** Wiederkehr AG, Leisibachstr. 18, 6033 Buchrain, 041 445 05 44, Fax 041 445 05 05  
 241 Winoil AG, Unterdorfstr. 37, 4658 Däniken, 062 288 11 11, Fax 062 288 11 88  
 242 WISAG, Bruggacherstr. 24, 8117 Fällanden, 044 317 57 57, Fax 044 317 57 77  
 243 Wolf KG Betonwerke, Untereschacherstr. 9, D-88214 Ravensburg, +49 751 6005-0, Fax +49 751 6005-20  
 244 Würth AG, Dornwydenweg 11, 4144 Arlesheim, 061 705 91 11, Fax 061 705 96 39



**WOLF-SPÄNESILO** aus Stahl-Beton. Optimale Funktion mit höchstem Sicherheitsstandard

**WOLF-NAGELPLATTEN**  
Die wirtschaftliche moderne, zuverlässige Holzverbindung

System Wolf AG  
CH-9464 Rüthi SG  
Tel.: 071 767 90 30

[www.wolfsystem.ch](http://www.wolfsystem.ch)

## Lagerraum für wertvolle Energie

Späne- und Pelletssilos als Lagerraum für wertvolle Energie sind bei derzeit wieder steigenden Energiekosten vermehrt überlegenswert. Für Silos in Ortbeton mit Durchmesser ab 4,00 m bis 40,00 m und bis 40,00 m Höhe ist Wolfsystem Ihr kompetenter Partner. Schnelle und individuelle Arbeiten sind unsere Stärken.



Zubehör wie Explosionsklappen, Aufstiege, Türen, Löschwasser-einrichtungen usw. werden von uns geplant und mitgeliefert. Lassen Sie sich von uns beraten.

System Wolf AG  
Feffetstrasse 18  
9464 Rüthi  
Telefon 071 767 90 30  
Fax 071 767 90 31

mail@wolfsystem.ch  
www.wolfsystem.ch

## Innovative Absaugtechnologie

Die Firma Kocherhans AG in Kreuzlingen ist seit über 61 Jahren in der Region eine Branchengrösse. Mit seinen 60 Mitarbeitern bietet das Unternehmen innovative kundenspezifische Lösungen im Bereich Innenausbau, Küchen und Möbel. Um den Anforderungen einer wirtschaftlichen Bearbeitung gerecht zu werden, wurden neue leistungsfähigere Maschinen in die Schreinerei integriert. Daraus resultierte der gestiegene Bedarf an die Absaugtechnik.

Der Aufwand und Unterhalt der bestehenden Filteranlage sowie die daraus resultierenden Betriebskosten waren für die Anschaffung einer neuen Reinluftfilteranlage ausschlaggebend. Die Firma

informierte sich über den Stand der Technik und entschied sich für die Spezialisten von FUCHS AADORF, die bereits viele Projekte mit höchster Flexibilität realisiert haben.

#### Kriterien zum Absaugsystem:

- Energieeffizientes System
- Drehzahlregelung
- Vollautomatisches Filtersystem
- Getaktete Materialentsorgung
- Geringe Lärmemissionen
- Individuelle Steuerung
- Ausbaufähigkeit des Systems

#### Anforderungen Filteranlage

Der Maschinenpark gibt vor, was für Leistungen erforderlich sind. Dabei ist eine Leistungsreserve für weitere Anschaffungen berücksichtigt worden. Obwohl die Leistung bei Druck und Volumenstrom erhöht wurde, konnten der Stromverbrauch und die Stromspitzen gesenkt werden. Der Druckluftverbrauch ist aufgrund der Differenzdrucküberwachung auf ein Minimum reduziert. Zudem kann die Anlage dank der geringen Lärmemissionen auch im Mehrschichtbetrieb eingesetzt werden.

#### System Reinluft-Filteranlage

Die AL.KO Reinluftfilteranlage Profi Jet ist ein Baukastensystem aus verzinkten Rahmenelementen mit Druckgussecken. Die Anlage wird mit verstärkten Paneelen projektbezogen beplankt. Diese werden zur Dämmung von Schall und Wärme aus Steinwolle hergestellt. Dementsprechend leise ist die Anlage im Betrieb und hat schon viele Betreiber beeindruckt. Die Filterabreinigung ist Differenzdruck-gesteuert, das heisst, wenn der Verschmutzungsgrad der Filter eine definierte Schwelle erreicht, aktiviert sich die Filterreinigung während des Betriebs. Die Stillstandsabreinigung wird dem Produktionsprozess angepasst.

Dies garantiert eine sehr hohe Filterstandzeit. Die elektrisch leitfähigen Filter verfügen über das Prüfzeichen H<sup>3</sup>, welches besagt, dass der Durchlassgrad der Filter bei < 0,1 mg/m<sup>3</sup> Staub liegt. Dies ermöglicht zu 100 % die Rücklufrückführung in den Betrieb. Die Überwachung des Reststaubs garantiert dabei die Einhaltung der Luftqualität. Das anfallende Späne-Material wird in der Filteranlage gepuffert und anschliessend getaktet in den Silo gefördert. In der Produktion wurden neue Rohrleitungen zu den einzelnen Maschinen verlegt und optimiert.

#### Modernste Steuerungstechnik

Verantwortlich für ein Höchstmass an Betriebssicherheit und Effizienz sind die zwei Frequenzumrichter, welche die Filteranlage regeln. Mit den zahlreichen Funktionen zur Ansteuerung und Überwachung von Motoren und Antrieben übersteigt die Anzahl der Möglichkeiten bei weitem die Grenzen einer konventionellen Verdrahtung. Profinet, ein auf Ethernet basierender Datenbus, ist mitt-

lerweile der Industrie-Standard. Präzises Regeln, exaktes Monitoring von Verbrauch und aufgeschlüsselte Fehleranalyse, alles in Echtzeit und nur über ein Kabel, sprechen klar für Profinet.

Alle Sensoren, Absperrschieber und Überwachungen sowie sämtliche Zeiten sind frei programmierbar und werden dem Kundenbedarf angepasst.

Die ASI-Bus-Steuerung von Siemens kann über ein Touchscreen-Panel einfach, komfortabel und passwortgeschützt bedient werden. Alternativ kann die Bedienoberfläche der Steuerung auf dem Bildschirm des erforderlichen Arbeitsplatzes am PC dargestellt werden.



Die Reinluftfilteranlage Profi Jet mit Rückluftkanal und Transportleitung.

Die Montage der Filteranlage und der Elektroinstallationen führen zu einem optimalen Endergebnis. Das System überzeugt mit der Absaugleistung und den minimalen Schallemissionen.

FUCHS AADORF AG  
Kieswerkstrasse 4  
8355 Aadorf  
Telefon 052 368 03 03  
Fax 052 368 03 04

info@fuchs-aadorf.ch  
www.fuchs-aadorf.ch



## ABSAUGTECHNIK

- Planung & Beratung
- Absaug- & Entstaubungstechnik
- Steuerungstechnik
- Rohrbauteile
- Brikettierpressen
- Zerkleinerer
- Ihr Komplettanbieter

Webshop für  
Rohrleitungsmaterial:  
shop.fuchs-aadorf.ch

**FUCHS AADORF**  
ABSAUG- UND HAUSTECHNIK

## Vom Keller bis zum Dach – instandsetzen, schützen, erhalten

### Mit Kraft. Mit Leidenschaft. Mit Remmers.

Das 1949 von Bernhard Remmers im norddeutschen Lönninge gegründete Familienunternehmen gehört heute mit mehr als 1500 Mitarbeitern zu den international etablierten Unternehmen. Remmers ist Hersteller von bauchemischen Produkten, Holzfarben und -lacken sowie Industrielacken und bedient sowohl die Industrie als auch das Handwerk und den Fachhandel. Bei den unterschiedlichen Anforderungen im Bauten- und Bodenschutz, Baudenkmalpflege und den Holzfarben und -lacken kommen über 400 Produktsysteme international zum Einsatz.



Die Remmers Firmenzentrale im norddeutschen Lönninge.

### Holzfarben und -lacke für das Handwerk

Im Bereich Holzfarben und -lacke liegt einer der Schwerpunkte bei Beschichtungssystemen für Fenster und Türen aus Holz. Neben langlebigem Oberflächenschutz setzt Remmers auf ansprechendes Design und bietet verschiedene Kollektionen für die Beschichtung von Holzoberflächen. Insbesondere Lasuren, Farben, Holzlacke und Beizen müssen heute ihre Qualität im Spannungsfeld zwischen robuster Beständigkeit, optischer Brillanz und den berechtigten Forderungen des Umweltschutzes beweisen. Als langjähriger Partner des holzverarbeitenden Handwerks, von Schreibern, Tischlern und Zimmereien, von Holzbauunternehmen und Malerfachbetrieben, legt Remmers den grössten Wert darauf, hierfür wegweisende Lösungen zu entwickeln und den Anwendern an die Hand zu geben. Immer wieder kann der Anspruch auf Technologie- und Qualitätsführerschaft unter Beweis gestellt werden.

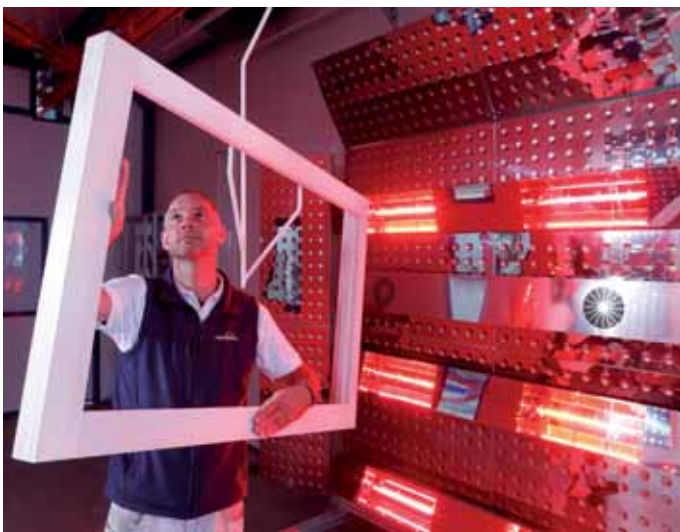

Auch neue Technologien wie die aktualisierte Halogen-Oberflächentrocknung können von Kunden in Lönninge getestet werden.

### Holzfarben und -lacke für den Handel

Remmers bedeutet aber auch Nähe zum Markt und zum Kunden. Einzigartige Innovationen zählen genauso zur Unternehmensphilosophie wie die Etablierung angestammter und bewährter Produkte. Diese Charakteristik vereint Remmers 2018 in seinem neuen Premium-Sortiment für den Fachhandel. Erstmals umfasst das Sortiment neben den bekannten Produkten im Bereich klassischer Holzschutz/klassische Holzveredelung auch ein spezielles nachhaltiges Sortiment. Mit seinem neuen [eco]-Sortiment bringt der Premium-Anbieter Remmers wirksamen Holzschutz und nachhaltiges Handeln ohne Qualitätsverlust zusammen. Denn alle Remmers [eco]-Produkte orientieren sich konsequent an Nachhaltigkeitsprinzipien, die den gesamten Lebenszyklus berücksichtigen – das gilt von der Entwicklung und Produktion über die Verpackung und Logistik bis hin zur Anwendung, der Nutzung der behandelten Bauteile und schliesslich der Entsorgung.



Im Kompetenzzentrum Holzoberfläche können Kunden alle handwerklichen und industriellen Lack-Applikationsverfahren simulieren.

### Industrielacke

Zur Remmers Familie gehört seit 2009 auch 3H-Lacke, der international operierende Spezialist in der Herstellung von Beschichtungen für die industrielle Möbelfertigung. Seit November 2016 lautet die Bezeichnung Remmers Industrielacke GmbH. Hier stehen die Produktion von Qualitätslacken und -beizen für Holz- und Glasoberflächen im Mittelpunkt der unternehmerischen Tätigkeit.

### Bautenschutz

Auch Produkte für die Bauwerksabdichtung und -instandsetzung von Alt- und Neubauten, ob vorsorglich oder nachträglich, horizontal oder vertikal, gehören zum breitgefächerten Portfolio von Remmers. Ebenso zählen dazu die Kellerabdichtung und Fassadeninstandsetzung, die Betonsanierung und die Industriebodenbeschichtung. Das neuartige und umweltfreundliche Schimmel-Saniersystem Power Protect [eco] ist ein Produkt zum Feuchteschutz und zur Wärmeregulierung.

### Baudenkmalpflege

Als europäischer Marktführer in der Baudenkmalpflege hat Remmers seit der Firmengründung ein einzigartiges Know-how gesammelt und an vielen bedeutenden Bauwerken in Zusammenarbeit mit international anerkannten Fachleuten mitgewirkt. Das Beson-

Fortsetzung Seite 94

# Holzoberflächen der Extraklasse

The Surface Experts



3

**Nah am System. Nah am Objekt. Nah am Menschen.**

Remmers steht für neueste Oberflächen-Innovationen im Bereich der industriellen und handwerklichen Anwendung. Als internationaler Experte von Holzfarben & Lacken sowie Industrielacken umfasst das Produktportfolio vielfältige Design-Systeme, Technologien und Serviceleistungen rund um das Thema Oberflächenveredelung. Ob lösemittel- oder auch wasserbasierte Produkte – im Fokus steht immer die professionelle Anwendung.



dere in der Baudenkmalpflege ist die Einzigartigkeit eines jeden Denkmals und die damit spezifische Konzeption der Erhaltungsmassnahme. Remmers ist mit Produkten und der Beratung in der Baudenkmalpflege in Mittel- und Osteuropa unter anderem in Russland, Polen, der Tschechischen Republik, allen baltischen Staaten, Weissrussland, Ukraine und Ungarn mit eigenen Tochterunternehmen vertreten. Alle übrigen Länder Osteuropas werden über Importeure bedient.

Im April 2017 führte die Remmers Gruppe ihren europäischen Wachstumskurs fort und gründete eine Tochtergesellschaft in der Schweiz, die Remmers AG, dessen Geschäftsführung Münir Toprak übernommen hat. Remmers reagierte damit auf die steigende Nachfrage nach Produkten im Schweizer Markt. Zum 1. Juli 2017 übernahm Remmers die Holzindustrie-Sparte der Colores Handels AG, um damit auf die steigende Nachfrage nach Produkten für die Holzfenster- und die Holzoberflächenbeschichtung im Schweizer Markt zu reagieren.



Münir Toprak, Geschäftsführer der Schweizer Remmers AG.

3

Eigene Entwicklungsabteilungen, umfassende Zertifizierungen, Farbmischservice in unternehmenseigenen Labors und ein ausgezeichnetes Logistikkonzept runden das Remmers Profil nachhaltig ab. Weitere Informationen erhalten Sie unter [www.remmers-ag.ch](http://www.remmers-ag.ch).

Alle Abbildungen: Bildquelle: Remmers, Lönigen/DE

Remmers AG  
Etzelstrasse 3  
8856 Tuggen  
Telefon 079 470 30 58

[info@remmers-ag.ch](mailto:info@remmers-ag.ch)  
[www.remmers-ag.ch](http://www.remmers-ag.ch)

## Komplette EMICODE EC1-Linie

Die Firma Bigler AG in Lyss (BE) ist seit bald 80 Jahren DER Spezialist mit hohem Qualitätsniveau für Parkettlacke und Parkettleime. Unser Sortiment wird laufend den aktuellen Marktbedürfnissen angepasst und so können wir eine komplette EC1-Linie anbieten:

- Fugenkittlösung 120 EC1plus
- 1K Parkettlack MultiSealer H2O EC1
- 2K-PU Parkettlacke Lytec Steel matt und Lytec Titan halbmatt in EC1 plus-R
- Haftbrücke U10 EC1plus (Grundierung für Anhydritunterlagsböden)
- Dispersionsklebstoff Lyssix PK Extra EC1plus

Diese Produkte sind ab sofort erhältlich.



Seit gut anderthalb Jahren vertreiben wir einen neuen Fertigparkettkleber Bakit FPK der Firma Kiesel – und dies zu einem unglaublichen Preis! Dieser Kleber zeichnet sich besonders durch seinen guten «Rifenstand», seine gute Verstreichbarkeit und Anzugskraft aus.

### Für Sie NEU entwickelt:

Bakit ESP, 1-komponentiger Parkettklebstoff für die schubfeste Verklebung. Mit optimalem «Rifenstand» und geringem Verbrauch.

Haben wir Sie neugierig gemacht? Klicken Sie doch einfach auf unsere Internetseite [www.bigler-lacke.ch](http://www.bigler-lacke.ch) und schauen Sie sich dort unsere umfangreiche Produktpalette an. Oder rufen Sie uns an, damit wir Sie kompetent beraten können. Wir stehen gerne zu Ihrer Verfügung!

Bigler AG  
Lacke und Leime  
3250 Lyss  
Telefon 032 384 15 32  
Fax 032 384 79 74

[info@bigler-lacke.ch](mailto:info@bigler-lacke.ch)  
[www.bigler-lacke.ch](http://www.bigler-lacke.ch)

**Parkettlacke und Parkettleime vom Spezialisten.**  
**Vernis et colles à parquet du spécialiste.**



Tel. 032 384 15 32/33  
Fax 032 384 79 74  
[www.bigler-lacke.ch](http://www.bigler-lacke.ch)  
[www.bigler-verniss.ch](http://www.bigler-verniss.ch)  
**Bigler AG**  
**Lacke und Leime**  
**Vernis et colles**  
**CH-3250 Lyss**



## HERAUSFORDERUNGEN



### WIR LIEFERN DIE LÖSUNGEN

Egal wie einfach oder komplex Ihre Aufgaben in der Holzveredelung sind – die Zufriedenheit Ihrer Kunden ist unser gemeinsames Ziel. Dafür stehen wir Ihnen mit der ganzen Kraft eines umfassenden, innovativen Sortiments des führenden europäischen Holzlackherstellers zur Seite. Herr Iselin berät Sie gerne zu Lösungen mit Croma Lacken.

## Arbeitskleidung, Sicherheitsschuhe und Trockenmarkierer für Profis

### Snickers Workwear Stretch Arbeitskleidung

Hybrid-Stretch Kleidung zeichnet sich durch eine einzigartige Materialkombination aus. Die Arbeitskleidung wurde mit Stretch optimiert, um eine maximale Bewegungsfreiheit zu gewährleisten. An einigen Stellen an den Kleidungsstücken wurde Stretch integriert, um die Belüftung zu verbessern.

Der Schoeller® 4-Wege-Stretch sorgt für optimalen Windschutz und Komfort. Für höchste Haltbarkeit sind an den Armen und Knien Verstärkungen aus Armortex® Kevlar und an der unteren Beinpartie ein dreilagiger Cordura®-Schutz gegen Nässe integriert. An den Beinenden sind 2-Wege Reissverschlüsse angebracht, die eine einfache Belüftung ermöglichen, ohne dass Sie die Schuhe ausziehen müssen.



### Solid Gear Sicherheitsschuhe, die dazu bestimmt sind, in Sachen Material und Design an der Spitze zu stehen.

Wir gehen niemals Kompromisse bei der Qualität ein und stellen die Leistung durch Innovation sicher. Bereits mit unserem ersten Schutzschuh haben wir gezeigt, wie durchdachtes Design, fortschrittliche Materialien und neue Technologien ganze Produktkategorien revolutionieren können. Seitdem bietet Solid Gear marktführendes Schuhwerk für professionelle Mitarbeiter an.

Heute bieten wir eine breite Palette von Schutzschuhen an, die sowohl den europäischen Richtlinien als auch den Anforderungen der Anwender entsprechen, die das Beste wollen. Das Wissen aus der Praxis wird durch strenge Labortests ergänzt, die sicherstellen, dass Schutz und Leistung alle Normen übertreffen. Leistung durch Innovation.



### Trockenmarkierer im Holster

Hultafors Dry Marker ist ein griffiger Bleistift in einem Holster mit integriertem Spitzer. Das Holster ist so konzipiert, dass der Bleistift leicht zu entfernen ist, aber auch dafür sorgt, dass er auf Wunsch an seinem Platz bleibt. Darüber hinaus sind sowohl der Bleistift als auch das Holster so entworfen, dass sie beim Auflegen auf eine Fläche nicht wegrollen.

Der Bleistiftspitzer ist im Holster für den schnellen Zugriff positioniert. Durch ein Loch im Boden des Holsters werden Schmutz und Feuchtigkeit vom Bleistift weggeführt, was die Haltbarkeit erhöht. All dies zusammen mit dem ergonomischen und griffigen Design ergibt einen zuverlässigen Bleistift, der das Beste aus zwei Klassikern vereint.

Der Hultafors Tinten-Tiefenmarkierer eignet sich zur Markierung an schwer zugänglichen Stellen und in engen Löchern.



Für weitere Informationen besuchen Sie uns auf unserer Webseite, rufen uns an oder schreiben uns eine E-Mail.

Hultafors Group Switzerland AG  
Industriestrasse 9  
5432 Neuenhof  
Telefon 056 416 98 98  
Fax 056 416 98 99

info@hultaforsgroup.ch  
www.hultaforsgroup.ch

# HULTAFORS GROUP

## ARBEITSSICHERHEITSSCHUHE

SOLID GEAR

TOE GUARD



## ARBEITSKLEIDER

Snickers WORKWEAR

DUNDERDON



## WERKZEUGE

Hultafors



## GEHÖRSCHUTZ

Hellberg



 GYPSUM4WOOD

## Riduro®

Die Gipsplatte für statisch wirksame Beplankungen im Holzbau.

Als natürliche Materialien ergänzen sich Holz und Gips hervorragend zur Erstellung ökonomisch und ökologisch nachhaltiger Bauten. Mit der neu entwickelten Riduro® Gipsplatte lassen sich die Verarbeitungsvorteile der klassischen, kartonummantelten Gipsplatten nun auch statisch wirksam bei tragenden Bauteilen nutzen. Entdecken Sie die Vielseitigkeit von Gips im Holzbau.

[www.gypsum4wood.ch](http://www.gypsum4wood.ch)

 **Rigips**  
SAINT-GOBAIN

Foto: Renggli AG, Sursee

3

## Die neue Glaswolle-Generation:

# SAGLAN® – mit neuem Bindemittel!

SAGER setzt neue Standards im Bereich nachhaltige Dämmstoffe. **SAGLAN eco** erfüllt höchste ökologische und dämmtechnische Anforderungen:

- Bis zu 80% aus Recyclingglas hergestellt
- Neues Bindemittel ohne Formaldehyd
- Brandverhalten RF1 (unbrennbar)
- Ressourcenschonende Verpackung
- Optimal für alle Dämmanwendungen

  
SAGLAN goes eco!



Sager AG  
5724 Dürrenäsch  
[www.sager.ch](http://www.sager.ch)

Tel. +41 62 767 87 87  
Fax +41 62 767 87 80  
[info@sager.ch](mailto:info@sager.ch)

einfach besser dämmen



## Neuaufgabe von Parkettklebstoff und Grundierung

### Produktweiterentwicklungen

UZIN entwickelt den Klassiker unter den 1-K-STP-Parkettklebstoffen, UZIN MK 200, weiter. Zusätzlich geht die 1-K-PUR-Grundierung UZIN PE 414 BiTurbo in die nächste Generation.



Die Weiterentwicklung von UZIN MK 200 kombiniert seine bewährten Eigenschaften mit einer verlängerten Einlegezeit von 30 bis 40 Minuten.

### UZIN MK 200 NEU mit verlängerter Einlegezeit

Die Weiterentwicklung von UZIN MK 200 kombiniert seine bewährten Eigenschaften mit einer verlängerten Einlegezeit von 30 bis 40 Minuten. Durch diese erhöhte Verarbeitungszeit wird die Verlegung von grossformatigen Parkettelementen auch bei hohen Temperaturen und hoher Luftfeuchtigkeit deutlich vereinfacht. Damit ist der Verarbeiter noch unabhängiger gegenüber klimatischen Einflüssen. Um auch weiterhin ein zügiges und schnelles Verlegen mit grösstmöglicher Sicherheit zu ermöglichen, wurde die Saughaftung von UZIN MK 200 NEU ebenfalls optimiert. Die hohe Füllkraft und das schnelle Abbindeverhalten ermöglichen ein sicheres und zügiges Verlegen von Parkettböden, die bereits nach 24 Stunden geschliffen und oberflächenbehandelt werden können.

### UZIN PE 414 BiTurbo: schnelle Trocknung

Neben dem Parkettklebstoff geht auch eine etablierte 1-K-PUR-Grundierung in die nächste Generation. Die Schnellgrundierung UZIN PE 414 BiTurbo wurde ebenfalls weiterentwickelt und besitzt nun eine einheitliche Trocknungszeit für alle Reaktionsharz-Parkettklebstoffe. Bereits eine Stunde nach dem Grundieren kann mit den Klebearbeiten begonnen werden. Die neue Grundierung ist somit deutlich schneller als ihre Vorgängerversion. Weiterhin besticht das Produkt auch durch seine gewohnt guten Eigenschaften, wie beispielsweise ein exzellentes Eindringvermögen und eine einfache Handhabung. Auch restfeuchte Zementestriche können wie gewohnt bis zu 4 CM-% (bis zu 2,5 CM-% auf beheizten Konstruktionen) effektiv abgesperrt werden.



Die Schnellgrundierung UZIN PE 414 BiTurbo wurde ebenfalls weiterentwickelt und besitzt nun eine einheitliche Trocknungszeit für alle Reaktionsharz-Parkettklebstoffe.

Uzin Utz Schweiz AG  
Ennetbürgerstrasse 47  
6374 Buochs  
Telefon 041 624 48 88  
Fax 041 624 48 89

ch@uzin-utz.com  
www.uzin-utz.com

3

# PARKETT SICHER VERLEGEN.

Die Reaktionsharzklebstoffe und -grundierungen von UZIN.



www.uzin.ch

UZIN. UND DER BODEN GEHÖRT DIR.



## Das komplette Werkzeugprogramm für die maschinelle Holzbearbeitung

Wir sind ein kleines Unternehmen mit einem grossen Know-how und Erfahrung, welches sich durch Service und Spezialisierung von der Konkurrenz abhebt.

Die Firma Sigrist & Müller AG steht seit über 70 Jahren für Zuverlässigkeit, Qualität, Verfügbarkeit, Flexibilität und Erfahrung.



### Die flexible Alternative zum Schrumpfen Spannzangenfutter HP

- **Höchste Präzision - bis 0,008 mm Rundlauf erreichbar**
- **Keine Zusatzkosten durch Verwendung von Standard-Spannzangen**
- **Für hohe Drehzahlen bis 24.000 U/min**
- **Für Rechts- und Linkslauf einsetzbar**
- **Schlanke Bauform**



Im Sinne einer Verbreiterung des Angebots haben wir von den jeweilig leistungsfähigsten Herstellern jedes Segmentes die Generalvertretung für die Schweiz übernommen: AKE, CMT, STARK, OMAS.



Unser Lieferumfang deckt das komplette Werkzeugprogramm für die maschinelle Holzbearbeitung und viele weitere Produkte rund um den Holzbau- und Schreinerbedarf ab. Neben unserem Sortiment ab Lager sind wir spezialisiert darauf, Sonderwerkzeuge nach Kundenwunsch in einmaliger Qualität und Lieferzeit zu produzieren.

Der professionelle Schärfservice und Beratung sowie Reparaturen gehören ebenfalls zu unseren Stärken. Sehr interessant ist auch unser gesamtes Dia-Werkzeugprogramm.

Gerne stehen wir mit all unseren Stärken zur Verfügung.

Sigrist & Müller AG  
Holzbearbeitungswerkzeuge  
Landstrasse 26  
8197 Rafz  
Telefon 043 433 30 80  
Fax 043 433 30 90



info@saturn-rafz.ch  
www.saturn-rafz.ch



### Sigrist & Müller AG

Holzbearbeitungswerkzeuge  
Landstrasse 26, CH-8197 Rafz  
Mail: info@saturn-rafz.ch  
www.saturn-rafz.ch  
Telefon +41 (0)43 433 30 80 Fax +41 (0)43 433 30 90

## So schnell finden Sie Ihre Geschäftspartner in unserem Katalog!

Suchbeispiel aus Stichwort- und Adressenverzeichnis

Sie suchen beispielsweise in diesem Register Firmen,  
die **Dübellochbohrmaschinen** anbieten:

**Dübellochbohrmaschinen** 4, 5, 15, 16, 18, 26, 35, 37, 42, 51, 56,  
62, 64, 67, 71, 72, 86, 87, 91, 103, 142, 144, 148, 161

- 1 Alchemet AG, Werkstr. 4, 6020 Emmenbrücke
- 2 DREATEC GmbH, Buchsistr. 24, 3367 Thörigen
- 3 DS-Dependinger AG, Freiburgstr. 830A, 3174 Thörishaus
- 4 HM-Spoerri AG, Weieracherstr. 9, 8184 Bachenbülach
- 5 Homag (Schweiz) AG, Haldenstr. 5, 8181 Höri
- 6 HWS AG, Grundstr. 16, 8712 Stäfa
- 7 MABA MASCHINEN G. Riesen GmbH, Sandbuckstr. 26, 8173 Neerach
- 8 Metabo (Schweiz) AG, Bodenackerstr. 5, 8957 Spreitenbach
- 9 New Wälti AG, Schützenstr. 20, 8400 Winterthur

# Maschinen Maschinenwerkzeuge Maschinenzubehör

## Bohrmaschinen, Stemmmaschinen

- Astlochbohrmaschinen** 15, 16, 26, 51, 56, 62, 64, 67, 71, 86, 103,  
142, 144, 161
- Dübellochbohrmaschinen** 4, 5, 15, 16, 18, 26, 35, 37, 42, 51, 56,  
62, 64, 67, 71, 72, 86, 87, 91, 103, 142, 144, 148, 161
- Einspindelige, mehrspindelige Langlochfräsmaschinen** 4, 42,  
51, 56, 67, 71, 86, 87, 103, 142, 144, 148
- Hohlmeisselstemmmaschinen** 51, 67, 103
- Kettenstemmmaschinen** 14, 26, 41, 51, 56, 62, 67, 71, 81, 86, 87,  
103, 144, 148
- Numerisch gesteuerte Bohrmaschinen** 2, 4, 18, 35, 42, 56, 67,  
72, 84, 87, 103, 142, 148
- Schwingmeisselstemmmaschinen** 26, 67, 103
- Stationäre Bohrmaschinen für Sonderzwecke, andere** 15, 16, 23,  
48, 50, 56, 62, 71, 86, 87, 91, 103, 117
- Universalbohrmaschinen**  
– *Einspindelige*- 15, 16, 35, 50, 51, 56, 57, 64, 67, 84, 86, 91, 103,  
110, 117, 142  
– *Mehrspindelige*- 2, 16, 35, 50, 56, 64, 67, 86, 87, 91, 103, 142
- andere Bohrmaschinen, Stemmmaschinen** 4, 8, 16, 18, 23, 26,  
48, 51, 56, 62, 67, 71, 81, 86, 91, 103, 144, 148

## Drehmaschinen

- Fassondrehtmaschinen** 71, 79
- Kopierdrehtmaschinen mit Schablonensteuerung** 71, 87, 125
- Langdrehtmaschinen** 14, 62, 67, 79
- Plandrehmaschinen** 14, 67
- Schablonendrehmaschinen** 14
- andere Drehmaschinen** 14, 55, 62, 71, 79, 125

## Hobelmaschinen, Fräsmaschinen, Kehlmaschinen

- Abrichtdickenhobelmaschinen** 4, 8, 13, 14, 16, 18, 26, 42, 51, 55,  
56, 61, 62, 65, 67, 71, 81, 86, 87, 103, 110, 117, 126, 129, 137,  
142, 144
- Abrichthobelmaschinen** 4, 13, 14, 16, 18, 26, 42, 51, 55, 56, 61,  
62, 65, 67, 71, 81, 86, 87, 103, 110, 126, 142, 144
- Aufbaufräsen für Dickenhobelmaschinen zur Dreiseitenbearbei-  
tung** 56, 86
- Bildschnitzmaschinen** 4, 55, 56

### CNC-gesteuerte

- *Bearbeitungszentren* 2, 4, 5, 18, 26, 35, 42, 67, 71, 87, 103, 123,  
142, 144, 148
- *Oberfräsautomaten* 2, 4, 5, 35, 71, 87, 123, 148
- *Treppenbausysteme* 2, 5, 18, 35, 71, 87, 123, 142, 148
- *Türenbearbeitungssysteme* 2, 4, 5, 18, 35, 67, 71, 87, 123, 142,  
148
- Dickenhobelmaschinen** 4, 14, 16, 18, 26, 42, 51, 55, 56, 61, 65,  
67, 71, 87, 97, 103, 110, 142, 144
- Dreiseitige Fräsmaschinen (Kehlmaschinen) mit automatischem  
Vorschub** 51, 61, 67, 77, 86, 142, 148
- Einseitige Fräsmaschinen (Kehlmaschinen) mit automatischem  
Vorschub** 4, 14, 18, 26, 51, 55, 61, 67, 86, 87, 103, 142, 144, 148
- Einspindelige Tischfräsmaschinen**  
– *Automatische*- 18, 51, 67, 87, 103, 142  
– *Nicht automatische*- 18, 42, 51, 67, 87, 103, 142
- Furnierfügemaschinen mit Fügekopf (Fügeköpfen)** 18, 42, 51,  
58, 67, 71, 87, 103, 142, 144
- Furniermessermaschinen** 58, 87
- Gehrungsfräsmaschinen (Foldingsystem)** 87, 103
- Hobelmaschinen für**  
– *Dreiseitige Bearbeitung* 16, 61, 67, 103, 148  
– *Vierseitige Bearbeitung* 14, 16, 18, 26, 51, 61, 67, 87, 103, 144,  
148  
– *Zweiseitige Bearbeitung* 16, 61, 67, 103, 142, 148
- Jalousienutenfräsmaschinen** 148
- Kopierfräsmaschinen**  
– *Modellgesteuerte*- 103  
– *Schablonengesteuerte*- 103
- Oberfräsmaschinen** 13, 16, 29, 37, 39, 48, 54, 56, 64, 67, 71, 86,  
87, 117, 123, 129, 137, 159
- Putzhobelmaschinen** 25
- Querprofilfräsmaschinen** 18, 39, 56
- Rundstabfräsmaschinen** 16, 18, 148
- Schlichthobelmaschinen mit feststehendem Messer** 25, 56
- Spiralfräsmaschinen** 56
- Vierseitenputzhobelmaschinen** 51, 56, 71, 87
- Vierseitige Hobelmaschinen, Fräsmaschinen, Kehlmaschinen mit  
automatischem Vorschub** 16, 18, 26, 51, 56, 61, 67, 87, 103, 144
- Winkelkantenabrichthobelmaschinen** 56
- Zapfenschneidmaschinen, zweiseitige** 26, 56, 67, 103
- Ziehklingenmaschinen** 67, 103
- Zierleistenfräsmaschinen** 103
- Zweiseitige Fräsmaschinen (Kehlmaschinen) mit automatischem  
Vorschub** 16, 142
- andere Hobelmaschinen, Fräsmaschinen, Kehlmaschinen** 4, 13,  
15, 16, 18, 26, 37, 50, 51, 55, 56, 61, 65, 67, 71, 86, 95, 137

## Holzspannungsmaschinen, Spanzerlegungsmaschinen

Holzspannungsmaschinen, Spanzerlegungsmaschinen **4**,  
7, 42, 119, 142, 148, 153, 155  
Profilerspanner 119, 148, 155  
Windsichter 105, 119, 153

## Kombinierte Maschinen (raumbedingte Kombinationen)

Abrichtdickenhobelmaschinen, kombiniert mit einer oder meh-  
reren anderen Maschinen **4**, **14**, 26, 42, 51, 55, 62, 65, 67, 71,  
81, 87, 103, 110, 117, 142, 144  
Kombinierte Maschinen, sonstige **4**, **14**, 26, 35, 42, 51, 55, 62, 65,  
67, 71, 81, 84, 87, 103, 110, 137, 142  
Kreissägemaschinen, Fräsmaschinen, Langlochfräsmaschinen,  
Langlochfräsbohrmaschinen **4**, 26, 42, 48, 51, 55, 56, 62, 65,  
67, 81, 84, 86, 87, 91, 103, 117, 124, 137, 142

## Maschinen zum Auftragen haftender Schichten

Bleichanlagen, Beizanlagen 149  
Bürstmaschinen, Reinigungsmaschinen **5**, **8**, 20, 22, 26, 51, 56,  
65, 67, 71, 78, 86, 103, 142, 148, 149, 159  
Geräte zur Leimaufbereitung **5**, **17**, 64, 71, 148, 159  
Imprägnieranlagen **5**, 106  
Lackauftragmaschinen zum  
– Giessen 71, 148  
– Spritzen bzw. Spritzstände **5**, **9**, **17**, 71, 78, 89, 90, 106, 114, 132,  
136, 148, 149  
– Tauchen **9**, 148  
– Walzen **18**, 71, 148  
– Walzgiessen 148  
Leimauftragmaschinen für  
– Flächen **5**, **17**, **18**, 36, 51, 64, 71, 87, 107, 142, 148, 149  
– Kanten **4**, **5**, **17**, 71, 87, 107, 142, 148, 161  
andere Auftragmaschinen **2**, **18**, 51, 95, 148

## Maschinen zum Verleimen

Automatisch beschickte Taktpressen zum Überfurnieren ebener  
Flächen **18**, 51, 87, 98  
Bogenpressen **16**, 82  
Bretterverleimmaschinen **16**, **18**, 61, 142, 148  
Dübeleinleimmaschinen **4**, **5**, 42, 87, 148, 161  
Folienaufwalzanlagen (Folienkaschieranlagen) für ebene Flächen  
**5**, 107, 148  
Furnierzusammensetzmaschinen  
– Längsdurchlauf- **5**, **18**, 51, 58, 67, 71, 87, 103, 142, 144  
– Querdurchlauf- **5**, **18**, 51, 58, 67, 71, 103  
Handbeschickte Überfurnierpressen für ebene Flächen **42**, **51**,  
67, 71, 87, 98  
Heizplatten, Heizstäbe **18**, 43, 51, 52, 67, 71, 142, 157  
Heizschläuche 157  
HF-Leimabbindaggregate 67  
Hochfrequenzpressen **18**, 156  
Kantenanleimmaschinen **2**, **4**, **5**, **18**, 35, 42, 51, 67, 87, 103, 107,  
142  
Keilzinkenautomaten **16**, **18**, 61, 67, 94, 103, 148, 156  
Keilzinkenverleimpresen **16**, **18**, 67, 82, 148, 156  
Kontinuierlich arbeitende Überfurnierpressen 67, 71, 142  
Korpuspressen **5**, **16**, **18**, 35, 42, 51, 67, 87, 103, 142, 148  
Lamellenpressen **5**, **16**, 51, 67, 82, 148  
Minizinkenverleimpresen **16**, **18**, 82, 148, 156  
Mittellagenverleimmaschinen, mehrstufig **5**  
Plattenverleimpresen **5**, **16**, **18**, 26, 29, 51, 82, 98, 103, 148, 158  
Pressen für laminierte Formteile durch Hochfrequenz **18**, 43  
Profilummantelungsmaschinen, Postformingmaschinen **5**, 107,  
148  
Rahmenpressen **16**, **18**, 26, 42, 51, 55, 67, 87, 103, 142, 148  
Überfurnierpressen für gebogene Flächen und Formteile **52**,  
71, 142  
Vakuummembranpressen **5**, 52, 87, 142, 158  
Verleimmaschinen für Umleimer und Leisten **18**, 26, 42, 67, 71,  
87, 107, 125, 142  
Verleimständer, Verleimsterne **16**, **18**, 26, 51, 55, 67, 71, 82, 87,  
103, 127, 142, 144, 148  
Verleimungspressen **16**, **18**, 42, 51, 67, 82, 87, 98, 142, 148

## Maschinen zum Zusammenfügen

Heftmaschinen **11**, **13**, **15**, **16**, 26, 28, 29, 31, 32, 39, 42, 46, 48,  
49, 64, 65, 86, 94, 97, 120, 131, 133, 159  
Kittpistolen **8**, **11**, **15**, **16**, 20, 30, 48, 64, 74, 86, 91, 94, 97, 101,  
115, 133, 159  
Maschinen zum Verleimen, andere **16**, 26, 27, 39, 51, 86, 107,  
142, 148  
Montagestation für Fensterflügel **16**, 161  
Nagelmaschinen **5**, **11**, **13**, **15**, **16**, 26, 28, 29, 31, 32, 39, 42, 46,  
48, 49, 56, 64, 65, 86, 91, 94, 97, 120, 131, 159  
Schraubmaschinen **5**, **8**, **11**, **13**, **16**, 20, 28, 29, 30, 31, 32, 48, 49,  
56, 57, 64, 65, 67, 74, 86, 91, 94, 97, 120, 159, 161

## Mehrstufige Maschinen

Doppelendprofiler mit Zusatzaggregaten **5**, 71, 87, 103, 156  
Durchlauftaktpressanlagen **5**, 51, 71, 87  
Kaschieranlagen **5**, 71  
Mehrstufige Beschlageinlassmaschinen, Beschlagsetzmaschinen  
**4**, **5**, 35, 148  
Mehrstufige Dübellochbohrmaschinen, Dübeleinleimmaschinen  
**4**, **5**, 35, 71, 148  
Mehrstufige Kantenbearbeitungsmaschinen (Formaten, Verleimen  
und Nachbearbeiten) **4**, **5**, 26, 35, 42, 67, 71, 87  
Mehrstufige Kantenverleimmaschinen (Verleimen und Nachbe-  
arbeiten) **5**, **18**, 26, 35, 51, 67, 71, 87, 142  
Mehrstufige Längsbearbeitungsautomaten, Querbearbeitungs-  
automaten für Massivholz **5**, 67, 148  
Zapfenschneidmaschinen, Zapfenschlitzmaschinen 26, 56, 67,  
148  
andere mehrstufige Maschinen 35, 148

## Sägemaschinen

Abundmaschinen **5**, 35, 51, 55, 56, 61, 62, 65, 67, 81, 87, 103,  
144, 148  
Bandsägemaschinen **8**, **13**, **14**, **16**, **18**, 26, 29, 42, 48, 50, 51, 55,  
56, 59, 61, 62, 65, 67, 86, 87, 103, 110, 117, 126, 137, 142, 144,  
148  
Baukreissägemaschinen **8**, **14**, **16**, 42, 48, 50, 51, 55, 56, 59, 62,  
64, 65, 66, 67, 74, 81, 87, 103, 117, 137, 142, 148  
Besäumkreissägemaschinen mit einem oder mehreren Säge-  
blättern mit  
– Automatischem Vorschub **5**, **7**, **16**, **18**, 51, 59, 67, 87, 103, 142,  
148  
– Handvorschub 59, 67, 103, 117  
Blockbandsägemaschinen  
– Horizontale- **16**, 59, 63, 148  
– Vertikale- **16**, 59, 148  
Blockkreissägen 148  
Dekupiersägen 26, 51, 55, 56, 62, 64, 67, 70, 71, 81, 87, 103, 110,  
117, 125, 137, 142  
Doppelabkürzkreissägemaschinen, Mehrfachabkürzkreissäge-  
maschinen mit  
– Automatischem Vorschub **16**, 51, 59, 67, 103, 148  
– Handvorschub 59, 67, 103, 117  
Faltsystemsägemaschinen **26**  
Formatkreissägemaschinen mit/ohne Vorritzer **4**, **5**, **18**, 24, 26,  
42, 51, 55, 67, 71, 87, 103, 137, 142, 144  
Fügekreissägemaschinen, Feinschnittkreissägemaschinen **18**,  
26, 51, 58, 59, 67, 71, 87, 98, 103, 144  
Furnierfügekreissägemaschinen **18**, 26, 51, 58, 67, 71, 87, 98,  
103, 142, 144  
Gehrungskreissägemaschinen **4**, **11**, **13**, **18**, 26, 37, 39, 42, 51,  
55, 56, 65, 71, 81, 87, 97, 103, 117, 126, 137, 142, 144  
Horizontalgatter 59  
Kantholzkreissägen **13**, 142, 148  
Kappanlagen, elektronisch **5**, **7**, **16**, **18**, 51, 59, 61, 71, 87, 103,  
130, 142, 148  
Kappkreissägemaschinen **3**, **7**, **11**, **13**, **15**, **16**, **18**, 29, 37, 51, 56,  
59, 67, 87, 97, 103, 117, 126, 137, 142, 146, 148  
Kettensägemaschinen **11**, **16**, 26, 51, 55, 56, 71, 81, 86, 91, 103,  
137, 140  
Längsschnittkreissägen **7**, **14**, **16**, **18**, 26, 42, 51, 59, 67, 81, 87,  
103, 126, 142, 144  
Motorsägen **11**, **16**, 64, 67, 81, 83, 86, 91, 103, 140  
Plattenaufteilautomaten **2**, **4**, **5**, **14**, **18**, 26, 35, 42, 71, 87, 103,  
141, 142, 148  
Plattenaufteilsägemaschinen **2**, **4**, **5**, **14**, **18**, 26, 35, 42, 51, 71,  
87, 103, 141, 142, 148  
Präzisionskreissägen **4**, **18**, 26, 42, 51, 67, 81, 124, 137, 142, 148  
Querkreissägemaschinen **5**, **16**, 51, 59, 148  
Sägeindustrieanlagen **16**, 59, 63, 148  
Tischlerbandsägemaschinen 51, 55, 67, 71, 87, 142, 148  
Trennbandsägemaschinen **16**, 59, 67, 87, 142, 148

Vertikalgatter 59, 148  
Vielblattkreissägemaschinen 16, 18, 59, 67, 103, 148  
andere Sägemaschinen 8, 15, 16, 18, 51, 59, 63, 74, 91, 103, 148

## Schleifmaschinen, Poliermaschinen

**Bandschleifmaschinen mit**  
– *Automatischem Vorschub* 4, 5, 16, 18, 22, 35, 48, 51, 56, 57, 67, 87, 96, 98, 103, 118, 137, 139, 148  
– *Schiebetisch* 4, 5, 26, 51, 55, 56, 67, 71, 98, 103, 118, 144  
**Breitbandschleifmaschinen** 3, 4, 5, 14, 15, 18, 26, 35, 42, 51, 55, 56, 61, 62, 71, 78, 87, 96, 103, 139, 142, 144, 148  
**Dickenschleifmaschinen** 5, 18, 35, 51, 56, 67, 78, 87, 96, 103, 139, 142, 148  
**Furnierfugemaschinen** 5, 18, 42, 51, 58, 87, 103, 142  
**Horizontale und vertikale Bandschleifmaschinen mit feststehendem Tisch** 5, 21, 51, 70, 96, 98, 103, 142, 159  
**Kalibrierschleifmaschinen** 5, 18, 35, 51, 67, 71, 78, 87, 96, 139, 142, 148  
**Parkettschleifmaschinen** 3, 33, 35, 39, 56, 76, 77, 86, 87, 96, 134  
**Poliermaschinen für**  
– *Ebene Flächen* 3, 13, 15, 51, 56, 57, 64, 76, 89, 96, 97, 118, 134, 136, 138, 148, 154, 159  
– *Formteile* 56, 64, 97, 108, 110, 118, 125, 136, 148  
– *Leisten* 64, 108, 110, 118, 136, 148  
**Profilschleifmaschinen** 4, 26, 78, 87, 108, 125, 149  
**Scheibenschleifmaschinen** 3, 14, 21, 39, 51, 55, 56, 70, 86, 88, 142  
**Schleifböcke mit zylindrischem Werkzeug** 51, 56, 86, 88  
**Schleifmaschinen für**  
– *Abrasives Planing* 5, 20, 22, 56, 78, 96, 97, 139, 142  
– *Kantenarbeiten, Falzarbeiten, Profilarbeiten* 5, 18, 23, 26, 42, 56, 57, 78, 87, 96, 98, 108, 116, 142, 144, 148, 149  
– *Parallelarbeiten, Einpassarbeiten* 56, 97  
– *Rundstäbe, Drehteile* 56, 108  
**Schwabbelböcke** 22, 34, 56, 108  
**Vibrationsschleifmaschinen** 11, 20, 22, 56, 74, 91, 96, 126, 159  
**Zylinderschleifmaschinen mit automatischem Vorschub** 51, 67, 87, 96, 142, 148  
**andere Schleifmaschinen, Poliermaschinen** 5, 8, 15, 20, 21, 22, 23, 34, 37, 39, 56, 57, 64, 65, 70, 85, 86, 87, 88, 89, 91, 96, 97, 108, 117, 118, 125, 126, 134, 136, 138, 149, 154, 159

## Maschinen für Sonderfertigungen

**Besen, Bürsten, Pinsel** 16, 20, 22, 56, 64  
**Bleistifte, Dübel, Zahnstoher, Zündhölzer** 16, 18, 56  
**Entrinder**  
– *Fräskopf-* 5, 16, 59, 148  
– *Rotor-* 16, 59, 148  
**Fenster, Türen** 2, 5, 18, 26, 35, 123, 142, 148  
**Fertighausbau** 2, 5, 35, 120, 123, 148, 158  
**Holzleimbau** 5, 16, 27, 56, 82, 148, 156  
**Holzrahmenbau** 156, 158  
**Holzwaren, andere** 5, 123  
**Holzzerkleinerungsmaschinen** 4, 16, 42, 51, 59, 87, 142, 148  
**Masten, Palisaden** 148  
**Packmittel** 5  
**Paletten** 5, 16, 18, 42, 131, 142, 148  
**Parkett, Pflasterklötze** 5, 16, 18, 148  
**Prägepressen für Besen, Bürsten und Pinsel** 22  
**Särge** 5, 18, 123  
**Spielzeug** 2, 5, 123  
**Sportgeräte** 2, 5, 123  
**Vollautomatische, halbautomatische Produktionsmaschinen** 2, 5, 18, 59, 95, 142, 148, 158  
**Wurzelreduzierer** 16, 59, 148

## Komplettanlagen für die Möbelindustrie

**Fertigungsstrassen** 2, 4, 5, 18, 35, 56, 71, 87, 95, 142, 149  
**Gesamtanlagen** 2, 4, 5, 35, 56, 71, 95

## Maschinen für Gestellmöbel, Polstermöbel

**Beziehmaschinen** 68  
**Holzbiegemaschinen** 142  
**Kisseneinziehmaschinen** 68  
**Maschinen für Gestellmöbel, Polstermöbel, andere** 5, 120, 123  
**Montagepressen**  
**Spanntische** 142

## Kunststoffverarbeitungsmaschinen

**Extruder** 5  
**Folienbeschichtungsmaschinen** 78  
**Kaschieranlagen** 5, 78  
**Kunststoffformpressen** 52, 98  
**Kunststoffscheren** 126  
**Kunststoffschweißmaschinen** 126  
**andere Kunststoffverarbeitungsmaschinen** 23, 35, 51, 52, 67, 123, 126

## Maschinenwerkzeuge, Maschinenzubehör

**Bandsägeblätter** 4, 12, 13, 16, 26, 38, 44, 51, 55, 56, 59, 62, 65, 67, 71, 75, 86, 87, 91, 99, 100, 102, 103, 104, 109, 110, 113, 116, 117, 121, 126, 137, 142, 143, 145, 146, 151, 152  
**Bandsägeblattführungen** 16, 44, 45, 51, 56, 59, 62, 67, 86, 87, 103, 110, 137, 142, 152  
**Besäumerspanner** 12, 44, 75, 99, 100, 102, 103, 113, 137, 145  
**Bildschnitzfräser** 99, 103, 110  
**Blockbandsägeblätter** 16, 59, 67, 103, 113, 145, 152  
**Bohrwerkzeuge und Schafffräser** 4, 6, 10, 12, 16, 26, 37, 40, 44, 50, 56, 60, 64, 65, 69, 71, 74, 75, 86, 87, 91, 99, 100, 102, 103, 104, 109, 110, 116, 117, 118, 122, 126, 137, 142, 143, 150, 159  
**Bürsten, technische** 5, 47, 65, 76, 86, 91, 103, 118, 142, 143  
**CNC-Werkzeuge** 2, 4, 6, 12, 40, 44, 56, 60, 69, 75, 87, 99, 100, 103, 104, 109, 122, 142, 150  
**Diamantwerkzeuge** 1, 5, 6, 12, 13, 16, 20, 29, 30, 37, 38, 40, 44, 48, 55, 56, 60, 65, 73, 74, 75, 81, 83, 86, 91, 93, 97, 99, 100, 102, 103, 104, 109, 116, 117, 118, 126, 137, 142, 150, 159  
**Drehstähle** 14, 16, 25, 55, 56, 65, 87, 91, 103, 117, 150  
**Druckleisten** 103, 142, 150  
**Einweghobelmesser, Zubehör** 4, 8, 12, 16, 37, 40, 44, 51, 55, 56, 67, 71, 75, 86, 87, 99, 100, 102, 103, 110, 113, 117, 126, 133, 142, 145, 150  
**Fensterwerkzeuge** 4, 26, 44, 47, 56, 57, 75, 99, 100, 103, 109, 142, 150  
**Fräser mit Bohrung** 6, 12, 16, 40, 44, 55, 56, 60, 69, 75, 86, 97, 99, 100, 102, 103, 104, 109, 112, 137, 150  
**Fräserkombinationen** 4, 6, 12, 14, 16, 40, 44, 55, 56, 60, 67, 75, 86, 99, 100, 102, 103, 104, 109, 112, 150  
**Furnierschälmesser, Rundschälmesser** 44, 56, 75, 103, 113, 150  
**Gattersägeblätter** 56, 59, 103, 113, 145, 150, 152  
**Gummiwalzen** 51, 56, 65, 67, 80, 87, 103, 142, 160  
**Hackmesser** 4, 12, 16, 44, 51, 56, 59, 75, 87, 103, 113, 142, 145, 150, 152  
**Hartmetallwechsellmesser** 6, 12, 16, 40, 44, 48, 51, 56, 60, 65, 67, 69, 71, 73, 75, 91, 99, 100, 103, 109, 110, 113, 126, 142, 150, 159  
**Hartmetallwendemesser** 6, 12, 13, 14, 16, 26, 29, 40, 44, 48, 51, 53, 56, 60, 65, 67, 69, 71, 73, 75, 91, 99, 100, 102, 103, 104, 109, 110, 112, 113, 117, 126, 128, 133, 137, 142, 150, 159  
**Hobelmesser, Wendeschneidplatten** 4, 6, 12, 14, 16, 26, 29, 30, 40, 44, 48, 51, 53, 55, 56, 60, 65, 67, 71, 75, 86, 87, 91, 99, 100, 102, 103, 104, 109, 110, 112, 113, 117, 126, 128, 137, 142, 145, 146, 150, 159  
**Kreissägeblätter** 4, 6, 8, 11, 12, 13, 14, 15, 16, 26, 29, 30, 37, 44, 48, 51, 53, 55, 56, 59, 60, 64, 65, 66, 67, 69, 71, 73, 74, 75, 81, 86, 87, 91, 97, 99, 100, 102, 103, 104, 109, 110, 113, 117, 126, 133, 137, 142, 145, 146, 150, 152, 159  
**Messerwellen, Messerköpfe** 4, 6, 12, 16, 26, 40, 44, 51, 55, 56, 60, 65, 67, 71, 75, 86, 87, 99, 100, 102, 103, 104, 109, 112, 113, 128, 137, 142, 145, 150  
**Nägeln, Stifte, Klammern** 10, 11, 13, 15, 16, 28, 29, 30, 32, 38, 39, 46, 48, 49, 51, 53, 56, 64, 65, 73, 86, 91, 97, 103, 110, 116, 117, 120, 126, 131, 133, 146, 159  
**Pressbleche, Heizplatten** 51, 52, 67, 87, 103  
**Profilmesser** 4, 12, 40, 44, 51, 55, 56, 60, 75, 86, 87, 91, 99, 100, 103, 104, 109, 113, 145, 150  
**Rillennmesser** 12, 40, 44, 51, 56, 75, 100, 103, 109, 113, 150  
**Roboter, andere** 83, 95  
**Sägeblätter** 4, 8, 16, 47, 57  
**Sägeketten, Fräsketten** 12, 14, 16, 26, 41, 44, 51, 55, 65, 67, 71, 75, 81, 83, 86, 102, 103, 104, 110, 126, 137, 140, 145, 150  
**Schleifwerkzeuge, Polierwerkzeuge** 3, 13, 15, 16, 37, 47, 48, 51, 53, 56, 57, 64, 65, 76, 83, 86, 91, 92, 96, 97, 103, 109, 110, 114, 116, 117, 126, 137, 138, 145, 147, 159  
**Spezialwerkzeuge** 6, 12, 16, 40, 44, 47, 51, 53, 60, 75, 99, 100, 103, 104, 109, 110, 111, 125, 135, 137, 145, 150  
**Stanzmesser, Scherenmesser** 44, 56, 113, 145  
**Stemmwerkzeuge, andere** 40, 44, 51, 56, 71, 75, 99, 102, 110  
**Trennbandsägeblätter** 12, 14, 16, 56, 59, 75, 87, 145, 146, 152  
**Werkzeugschleifmaschinen** 1, 16, 18, 34, 48, 142  
**Zerspanermesser, Gegenmesser** 16, 44, 59, 75, 100, 102, 113, 145, 150, 152  
**Ziehlingen** 5, 25, 40, 44, 51, 56, 64, 86, 87, 99, 100, 117, 145, 150, 159



Fax

<b>1</b>	Allchemet AG, Werkstr. 4, 6020 Emmenbrücke	041 209 65 00	041 209 65 65	<b>2. Umschlag, 147</b>
2	DREATEC GmbH, Buchsistr. 24, 3367 Thörigen	062 923 77 37	062 923 77 38	<b>117</b>
3	DS Derendinger AG, Freiburgstr. 830A, 3174 Thörishaus	031 888 12 00	031 888 12 01	<b>86, 112, 113</b>
4	HM-Spoerri AG, Weieracherstr. 9, 8184 Bachenbülach	044 872 51 00	044 872 51 21	<b>109</b>
5	Homag (Schweiz) AG, Haldenstr. 5, 8181 Höri	044 872 51 51	044 872 51 52	<b>115</b>
6	HWS AG, Grundstr. 16, 8712 Stäfa	044 926 33 22	044 926 33 32	<b>111</b>
7	MABA MASCHINEN G. Riesen GmbH, Sandbuckstr. 26, 8173 Neerach	044 854 80 60	044 854 80 69	<b>118</b>
8	Metabo (Schweiz) AG, Bodenackerstr. 5, 8957 Spreitenbach	056 418 34 34	056 418 34 35	<b>139</b>
9	New Wälti AG, Schützenstr. 20, 8400 Winterthur	052 214 31 61		<b>135</b>
<b>10</b>	Profix AG, Kanalstr. 23, 4415 Lausen	061 500 20 20	061 500 20 21	<b>69</b>
11	Revotool AG, Glütschbachstr. 100, 3661 Uetendorf	033 346 01 60	033 346 01 66	<b>131</b>
12	Sigrist & Müller AG Holzbearbeitungswerkzeuge, Landstr. 26, 8197 Rafz	043 433 30 80	043 433 30 90	<b>100</b>
13	Stanley Works (Europe) GmbH, In der Luberzen 42, 8902 Urdorf	044 755 60 70	044 730 70 67	<b>122</b>
14	Strausak H. AG, Hauptstr. 22, 2554 Meinisberg	032 377 22 22	032 377 23 11	<b>121</b>
15	Techtronic Industries Switzerland AG, Webergutstr. 5, 3052 Zollikofen	031 911 61 61	031 911 61 47	<b>141</b>
16	Torex Handels AG, Durisolstr. 1b, 5612 Villmergen	056 622 49 22	056 622 13 63	<b>18, 26, 144, 152</b>
17	Wagner International AG, Industriestr. 22, 9450 Altstätten	071 757 22 11	071 757 22 22	<b>153</b>
18	WEINIG HOLZ-HER Schweiz AG, Industriestr. 19, 6034 Inwil	041 449 90 90	041 449 90 99	<b>105, 119</b>
<b>20</b>	Akzo Nobel Coatings AG, Industriestr. 17a, 6203 Sempach Station, 041 469 67 00, Fax 041 469 67 01			
21	Albis-Maschinen, Ottenbachstr. 80, 8909 Zwillikon, 044 761 52 52, Fax 044 761 97 60			
22	Alco SA, 18, av. de la Concorde, 1022 Chavannes, 021 637 47 77, Fax 021 637 47 79			
23	Allmetra AG, Flughafenstr. 57, 8152 Glattbrugg, 044 302 44 55, Fax 044 301 17 69			
24	Altendorf Wilhelm GmbH & Co. KG, Wettinerallee 43 / 45, D-32429 Minden, +49 571 95500 0, Fax +49 571 9550 111			
25	Arcobaleno Feine Werkzeuge, Via Canton Uri 39, 6760 Faido, 091 866 21 09, Fax 091 225 51 70			
26	Artesa SA, Ch. De l'Islettaz 2, 1305 Penthalaz, 021 811 34 34, Fax 021 811 34 35			
27	Astorit AG, Kobiboden 4, 8840 Einsiedeln, 055 418 75 00, Fax 055 418 75 01			
28	Atro Nubli AG, Industriestrasse 33, 8608 Bubikon, 055 243 38 24, Fax 055 243 37 71			
29	Bauhag, An der Reuss, 6038 Gisikon, 041 455 55 55, Fax 041 455 55 65			
<b>30</b>	Baumaterial Späth AG, Falkensteinerstr. 13, 4132 Muttenz, 061 641 13 51, Fax 061 641 18 92			
31	BAWO Befestigungstechnik AG, Im Winkel 3, 5611 Anglikon, 056 621 80 00, Fax 056 621 90 78			
32	BeA-HW AG, Isenrietstr. 18, 8617 Mönchaltorf, 044 948 13 66, Fax 044 948 13 32			
33	Belcolor AG Flooring, Zürcherstr. 493, 9015 St. Gallen, 071 313 21 21			
34	BERGER Technologie GmbH, C.F.L. Lohnerstr. 28E, 3645 Gwatt, 033 336 15 66, Fax 033 336 16 66			
35	Biesse Schweiz GmbH, Luzernerstr. 26, 6294 Ermensee, 041 399 09 09			
36	Bohrer Ludwig Maschinenbau GmbH, Werner von Siemensstr. 2, D-93128 Regensburg, +49 9402 3353, Fax +49 9402 939313			
37	Bosch Robert AG, Postfach 164, 4501 Solothurn, 0844 44 44 41, Fax 0844 44 44 40			
38	BR Bauhandel AG, Industriestr. 11, Postfach 224, 3210 Kerzers, 031 750 73 73, Fax 031 750 73 79			
39	Brauchli J. AG, Allmendstr. 4, 6210 Sursee, 041 926 09 00, Fax 041 926 09 09			
<b>4</b>				
<b>40</b>	Brück Karl Nachf. GmbH, Hommeswiese 137-139, D-57258 Freudenberg, +49 2734 28046, Fax +49 2734 280476			
41	Brühwiler Maschinen AG, Hauptstr. 1, 8362 Balterswil, 071 973 80 40, Fax 071 973 80 49			
42	Bründler Arthur AG, Ronstr. 1, 6030 Ebikon, 041 445 01 20			
43	Busse Heizplattentechnik GmbH, Fritz-Souchon-Str. 22, D-32339 Espelkamp, +49 5772 977 50, Fax +49 5772 977 555			
44	BW AG Werkzeuge Schärfdienst, Sagenstr. 17, 6252 Dagmersellen, 062 756 44 44, Fax 062 756 44 42			
45	CHACO AG, Schneidersmatt 26, 3184 Wännwil, 026 497 97 11, Fax 026 497 97 11			
46	Chromos AG, Niederhaslistr. 12, 8157 Dielsdorf, 044 855 50 00, Fax 044 855 51 10			
47	CORAM TOOLS GMBH, Märwilerstr. 43b, 9556 Affeltrangen, 052 544 22 22, Fax 052 544 22 21			
48	Debrunner Acifer AG Zentralschweiz, Werkstr. 2, 6020 Emmenbrücke, 041 259 63 78, Fax 041 259 62 70			
49	df2 befestigungstechnik ag, Bahnhofstr. 32, 5623 Boswil, 056 621 80 00, Fax 056 621 90 78			

# DIE ZEITEN ÄNDERN SICH. WAS IST MIT UNS?

## THINK WEINIG

Heute Losgröße 100, morgen Losgröße 1, übermorgen alles fertig. In Zeiten großer Veränderung gibt es täglich neue Herausforderungen. Ich brauche einen Partner, der mir nicht nur eine Maschine verkauft, sondern mich mit umfassender persönlicher Beratung und skalierbaren, flexiblen Lösungen in die Zukunft begleitet. **WEINIG bietet mehr.**

Der erste Schritt nach vorne: [think.weinig.com](https://www.think.weinig.com)



- 50** Dürst AG Lager und Fördertechnik, Dietschwil - Remis 73, 9533 Kirchberg, 071 932 17 10, Fax 071 932 17 12
- 51 Eigenmann AG Werkzeuge & Maschinen, Feldeck 11, 9615 Dietfurt, 071 982 88 88, Fax 071 982 88 99
- 52 Elkom Elektroheizplatten-Technik GmbH, Oberbeckseener Str. 80, D-32547 Bad Oeynhausen, +49 5731 77820, Fax +49 5731 778212
- 53 Engel F. + H. AG, Gottstattstr. 16, 2500 Biel, 032 346 16 16, Fax 032 346 16 60
- 54 etm Elsassier Türen Management, Hauptstr. 89, 4853 Murgenthal, 062 926 32 66, Fax 062 926 21 15
- 55 Ettima AG, Bernstr. 25, 3125 Toffen, 031 819 56 26, Fax 031 819 56 63
- 56 Fehr Braunwalder AG, Zürcherstr. 501, 9015 St. Gallen, 071 282 47 77, Fax 071 282 47 99
- 57 FEIN Suisse AG, Bernstr. 88, 8953 Dietikon, 044 745 40 00, Fax 044 745 40 11
- 58 Fisher + Rückle AG, Hardhofstr. 15, 8424 Embrach, 056 460 67 00, Fax 056 460 67 01
- 59 Flückiger + Braunschweiler Sägereimaschinen AG, Haltestelle 170, 4955 Gondiswil, 062 959 59 40, Fax 062 959 59 49
- 60** Flury Systems AG, Römerstrasse West 32, 3296 Arch, 032 679 55 00, Fax 032 679 55 40
- 61 Frema Swiss AG c/o FORLOG AG, Gewerbestr. 12, 8132 Egg, 044 244 33 87, Fax 044 264 21 51
- 62 Fux Elektrowerkzeuge GmbH, Dorfstr. 20b, 4444 Rümlingen, 062 791 44 44, Fax 062 299 26 74
- 63 Gebr. Rappo AG, Telmoos 3, 1716 Plaffeien, 026 419 90 0, Fax 026 419 90 09
- 64 Geiser Rudolf AG, Chasseralstr. 12, 4900 Langenthal, 062 916 15 15, Fax 062 916 15 00
- 65 Gesni AG, St. Gallerstr. 80, 9500 Wil, 071 912 12 82, Fax 071 912 12 85
- 66 GGS Laser + Baugeräte GmbH, Limmattstr. 2, 8957 Spreitenbach, 062 558 12 47, Fax 062 558 12 47
- 67 Graf Maschinen & Service GmbH, Isenrietstr. 16, 8617 Mönchaltorf, 044 948 12 12, Fax 044 948 18 07
- 68 Grauff GmbH&Co.KG, Gewerbestr. 75, D-75015 Bretten, Baden, +49 7252 94170, Fax +49 7252 941717
- 69 Hartmetall AG, Industriestr. 13, 6285 Hitzkirch, 041 919 91 00, Fax 041 919 91 99
- 70** Hegner AG, Industriestr. 26, 8404 Winterthur, 052 734 35 78, Fax 052 734 52 77
- 71 Heinrich Kuper GmbH&Co.KG, Heinrich-Kuper-Str. 10-15, D-33397 Rietberg, +49 5244 9840, Fax +49 5244 984201
- 72 Hettich FurnTech GmbH & Co. KG, Gerhard-Lüking-Str. 10, D-32602 Vlotho, +49 5733 798-0, Fax +49 5733 798-211
- 73 HG Commerciale, Stauffacherquai 46, 8022 Zürich, 044 296 62 11
- 74 Hilti (Schweiz) AG, Soodstr. 61, 8134 Adliswil, 0844 84 84 85, Fax 0844 84 84 85
- 75 Hohl Arnold AG Werkzeugschärferei, Letzwiesstr. 2, 9604 Lütisburg, 071 931 37 60, Fax 071 931 11 45
- 76 Holzpunkt AG, Felseneggstr. 1, 8492 Wila, 052 397 20 20, Fax 052 397 20 25
- 77 Holzwerkstoffe Gfeller AG, Riedlöserstr. 5, 7302 Landquart, 081 300 66 00, Fax 081 300 66 01
- 78 Homag Bohrsysteme GmbH, Benzstr. 10-16, D-33442 Herzebrock-Clarholz, +49 5245 445 0, Fax +49 5245 445
- 79 Hosp & Flückiger AG, Bauelenzelgstr. 20, 8193 Eglisau, 044 271 65 21, Fax 044 271 65 22
- 80** HUFA-ROLLEN AG, Risweg 19, 4624 Härkingen, 062 398 29 39, Fax 062 398 24 28
- 81 Hug AG, Lenzhardstr. 17, 5600 Lenzburg, 062 891 81 51, Fax 062 891 42 20
- 82 Humag Maschinenbau AG, Hofstr. 30, 8590 Romanshorn, 071 463 21 33, Fax 071 463 45 33
- 83 Husqvarna Schweiz AG, Industriestr. 10, 5506 Mägenwil, 062 887 37 00, Fax 062 887 37 11
- 84 HwR AG, Moos 1, 3772 St. Stephan, 033 729 16 20, Fax 033 729 16 26
- 85 IBZ Industrie AG, Webereistr. 68, 8134 Adliswil, 044 711 10 90, Fax 044 711 10 91
- 86 IMMER AG, Zeligstr. 95, 3661 Uetendorf, 033 346 61 61, Fax 033 346 61 62
- 87 Ineichen AG, Luzernerstr. 26, 6294 Ermensee, 041 919 90 20, Fax 041 919 90 25
- 88 Iseli & Co. AG Maschinenfabrik, Luzernerstr. 31, 6247 Schötz, 041 984 00 60, Fax 041 984 00 66
- 89 JASA AG, Müslistr. 43, 8957 Spreitenbach, 044 431 60 60
- 90** K.LIPS AG Lackier und Stahltechnik, Churerstr. 39a, 9450 Altstätten, 071 755 49 14, Fax 071 755 40 09
- 91 Kiener + Wittlin AG, Waldeckweg, 3053 Münchenbuchsee, 031 868 61 11, Fax 031 869 61 20
- 92 Klingspor Suisse GmbH, Rüttelistr. 17, 4416 Bubendorf, 061 951 26 21, Fax 061 951 26 22
- 93 Knauf AG, Kägenstr. 17, 4153 Reinach, 058 775 88 00, Fax 058 775 88 01
- 94 KOCH Group AG, Birgistr. 3, 8304 Wallisellen, 044 877 78 79, Fax 044 877 78 00
- 95 KUKA Roboter CEE GmbH, Linz Zweigniederlassung Schweiz, Buchs, Heinrich Wehrli-Strasse, 27, 5033 Buchs, 062 837 43 20
- 96 Kündig AG, Hofstr. 95, 8620 Wetzikon, 043 477 30 01, Fax 043 477 30 09
- 97 Kyocera Senco Schweiz AG, Tödistr. 48, 8810 Horgen, 043 244 10 50
- 98 Langzauner Ges.m.b.H., A-4772 Lambrechtchen, +43 7765 231-0, Fax +43 7765 231-85
- 99 Leitz GmbH, Hardstr. 2, 5600 Lenzburg, 062 886 39 39, Fax 062 886 39 40

## MultiStar Compact Hybridfilter meistert die grossen Aufgaben

### Sägerei Rutishauser arbeitet mit Höcker Polytechnik zusammen

Mit der neuen MultiStar Compact Filterserie schliesst Höcker Polytechnik die Lücke zwischen Entstauber und stationärer Filteranlage. Viele Anwendungsfälle lassen sich heute mit Entstaubern lösen; kommen sie jedoch an ihre Leistungsgrenze, ist der nächste Schritt zumeist eine stationäre Filteranlage. Gerade für kleinere und mittlere Unternehmen ein Schritt mit viel Planungsaufwand, der nicht nur viel Kapital verschlingt, sondern auch Stellfläche für den Filter benötigt.

Eine leicht zu planende und auch kostengünstige Alternative bietet in solchen Fällen die MultiStar C Filterserie. Sie liefert Luftmengen von 12000 m<sup>3</sup>/h bis zu 30000 m<sup>3</sup>/h und setzt leistungstechnisch da an, wo Entstauber an ihre Leistungsgrenze kommen. Das neu entwickelte Filter-System zeichnet sich durch eine umfangreiche Serienausstattung, minimalen Platzbedarf, Energieeffizienz und ein montagefreundliches Modulsystem aus. Der MultiStar C wird in drei vormontierten Modulen geliefert und ermöglicht es, das Austrage-, Filter- und Abreinigungsmodul in wenigen Stunden vollständig zu installieren – eine Fundamentvorbereitung ist natürlich erforderlich.



Das Planungsteam steht in luftiger Höhe vor der vollständig installierten MultiStar C Filteranlage. Jürg Rutishauser (l.), André Kretz (r.).



Die gefilterte Luft wird in die Halle zurückgeführt, und die Wärmeenergie bleibt erhalten.

### Kompakter Filter in 18 Basisvarianten

Sechs verschiedene Filterhausvarianten lassen sich mit ein oder zwei energieeffizienten 11 kW-, 18,5 kW- und 30 kW-IE3-Motoren perfekt auf ihr Anwendungsgebiet anpassen. Der MultiStar C ist serienmässig mit einem Rückluft-Abflussflansch ausgestattet und erleichtert so die Umsetzung einer Rückluftführung zur Wärmerückgewinnung. Die Abreinigung der Filterschläuche erfolgt im Druckstossimpulsverfahren und ermöglicht so die kontinuierliche Abreinigung des Filtermaterials. Dadurch bleibt die Absaugleistung und Energieeffizienz hoch.

Als Austragemethoden stehen Zellenradschleusen, Brikettierpressen oder Tonneneinheiten zur Auswahl. Und da Sicherheit beim Betrieb von Filteranlagen besonders wichtig ist, ist das MultiStar C Filtersystem natürlich offiziell druckstossgeprüft. Der MultiStar Compact Hybridfilter bietet also die gleichen Sicherheitsmerkmale wie der grosse Bruder MultiStar und die Vacumobil Entstauber-  
serie.

Alles in allem ist der kompakte MultiStar Compact Hybridfilter ein vollwertiger Filter mit allen Sicherheits- und Komfortfeatures, die ein modernes Filtersystem heute bieten muss.



Automatisierte Schiebersteuerungen an sämtlichen Maschinen.

#### MultiStar C verarbeitet auch grössere Spänemengen

Auch in der Schweiz wird das neue Filtersystem bereits erfolgreich eingesetzt. Die Sägerei Rutishauser in Güttingen widmete sich mit dem Bau einer neuen Produktionshalle auch der Modernisierung der Filteranlage. Ein Projekt, das der Inhaber Jürg Rutishauser mit den Absaugexperten der Höcker Polytechnik AG in Angriff nahm.

André Kretz von Höcker Polytechnik begleitete das Projekt als Projektleiter von der ersten Planungsphase an. Zusammen mit Jürg Rutishauser entwickelte er eine leistungsstarke und praktikable Lösung für die innovative Sägerei, die das hohe Späneaufkommen bewältigt und kostentechnisch im Rahmen bleibt.

Das neue Filtersystem sollte das Staub- und Späneaufkommen (bis zu 30 m<sup>3</sup>/Tag) von sieben Sägen und Hobeln absaugen, dem Silo zuführen und eine günstige Energiebilanz haben.

#### Energiesparfeatures inklusive

Eine Aufgabe, die der MultiStar Compact Hybridfilter souverän bewältigt. Er arbeitet nun auf dem Spänebunker und begnügt sich

mit 10 m<sup>2</sup> Stellfläche. Zwei frequenzgeregelter 30 kW-/18,5 kW-Motoren liefern eine Luftmenge von bis zu 30 000 m<sup>3</sup>/h und bieten so noch Reserven für die Zukunft. Die Absaugung an den Maschinen ist mit SPS-gekoppelten Schiebern versehen und passt sich so automatisch bei Einschalten der Maschine an die gelieferte Luftmenge an. Das reduziert den Stromverbrauch spürbar und senkt die Energiekosten entsprechend.



Innerhalb weniger Stunden ist der MultiStar C Filter betriebsbereit.

Auch die gefilterte Rückluft wird genutzt. An der serienmässigen Rückluftvorbereitung wurde ein Rückluftsystem mit Filterwächter angeschlossen. Die wertvolle Wärmeenergie bleibt so erhalten und wird im Winterbetrieb in die Fertigung zurückgeleitet.

Eine besondere Herausforderung ist das hohe Späneaufkommen einer Sägerei. Der MultiStar C mit Zellenradschleuse trägt die Materialmengen zuverlässig und kontinuierlich aus dem Filterhaus aus und befüllt den darunterliegenden Silo.

Die gesamte Stärke entfaltet ein solches System jedoch erst mit der perfekt abgestimmten Steuerung. Die Steuerungsexperten von Höcker Polytechnik haben sämtliche Komponenten dieser Anlage

Fortsetzung Seite 108

## Innovative Technik für alle, die Holz lieben

- Absaugen
- Abscheiden
- Brikettieren
- Entstauben
- Filtern
- Zerkleinern







**HÖCKER POLYTECHNIK AG**

Böltzchi 5 • CH-6023 Rothenburg • T 041 319 26 00 • info@hoecker-polytechnik.ch

[www.hoecker-polytechnik.ch](http://www.hoecker-polytechnik.ch)

Always one idea ahead

- 100** Leuco AG, Neudorfstr. 69, 9430 St. Margrethen, 071 747 80 80, Fax 071 747 80 74  
101 merz + benteli ag, Freiburgstr. 616, 3172 Niederwangen, 031 980 48 48,  
Fax 031 980 48 49  
102 Michel R. & Co., Nordring 2, 8854 Siebnen, 055 440 29 01, Fax 055 440 55 27  
103 Naf Service und Maschinen AG, Industriestr. 29, 9100 Herisau, 071 353 09 09,  
Fax 071 353 09 00  
104 Näpflin Schleiftechnik AG, Kastanienweg, 6375 Beckenried, 041 620 16 30,  
Fax 041 620 31 51  
105 Nestro-Lufttechnik GmbH, An der Wethau 1, D-07619 Schkölen / Thür.,  
+49 36694 410, Fax +49 36694 41 260  
106 Neue Protechnik AG, Industriestr. 7, 5432 Neuenhof, 056 460 40 00,  
Fax 056 460 40 01  
107 Nordson (Schweiz) AG, Barmenstr. 13, 7324 Vilters, 061 411 38 38, Fax 061 411 38 18  
108 Obrist Handelsfirma GmbH, Hemschlenstr. 1, 6006 Luzern, 041 370 91 82,  
Fax 041 370 91 82  
109 OERTLI Werkzeuge AG, Hofstr. 1, 8181 Höri, 044 863 75 11, Fax 044 863 75 12

- 110** OPO Oeschger AG, Steinackerstr. 68, 8302 Kloten, 044 804 33 11, Fax 044 804 33 99  
111 PB Swiss Tools AG, Bahnhofstr. 24, 3457 Wasen im Emmental, 034 437 71 71,  
Fax 034 437 71 90  
112 PCM Willen S.A., Route du Grammont 101, 1844 Villeneuve, 021 967 33 66,  
Fax 021 960 38 95  
113 Peiseler Wilhelm GmbH & Co. KG, Clemenshammer 2, D-42855 Remscheid,  
+49 74091, Fax +49 76992  
114 PEMATECO GmbH, Bethlehemstr. 36, 3027 Bern, 031 992 00 56, Fax 031 992 74 73  
115 Permapack AG, Reitbahnstr. 51, 9401 Rorschach, 071 844 12 12, Fax 071 844 12 13  
116 Peter R. AG, Weieracherstr. 9, 8184 Bachenbülach, 044 872 40 40, Fax 044 860 85 18  
117 Peterhans Handwerkercenter AG, Landstr. 4, 5436 Würenlos, 056 268 69 69,  
Fax 056 268 69 68  
118 PFERD-VSM (Schweiz) AG, Zürichstr. 38b, 8306 Brüttisellen, 044 805 28 28,  
Fax 044 805 28 00  
119 Polytechnik Swiss AG, Calandariaweg 2, 6405 Immensee, 041 784 10 40,  
Fax 041 784 10 45

- 120** Prebena AG, Zeltgstr. 95, 3661 Uetendorf, 033 346 61 81, Fax 033 346 61 82  
121 Rausser Handelsfirma, Lohwisstr. 50, 8123 Ebmatingen, 044 823 60 60,  
Fax 044 823 60 66  
122 Reese + Fischer GmbH + Co. KG Napoleon - Werkzeuge, Nietheimerstr. 30,  
D-73432 Aalen-Niesitz, +49 7367 969710, Fax +49 7367 96971-99  
123 Reichenbacher Hamuel GmbH, Rosenauer Str. 32, D-96487 Dörfles-Esbach,  
+49 9561 599-0, Fax +49 9561 599-199  
124 Reinhard H. AG, Brückenstr. 2, 4950 Huttwil, 062 962 24 24, Fax 062 962 23 72  
125 REX METALL AG, Schwarzenburgstr. 586, 3144 Gasel, 031 848 10 30,  
Fax 031 848 10 40  
126 Rofo AG, Seeblick 1, 3213 Kleinbödingen, 026 674 93 93, Fax 026 674 93 94  
127 Sägerei Wildegg Schmid AG, Aarauerstr. 19, 5103 Wildegg, 062 893 12 26,  
Fax 062 893 11 43  
128 Samvaz S.A., Pra de Plan 25, 1618 Châtel-St.-Denis, 021 948 34 34,  
Fax 021 948 34 35  
129 Schwarz Stahl AG, Industriestr. 21, 5600 Lenzburg, 062 888 11 11, Fax 062 888 11 90

- 130** SDE Schmitt-Degenhardt Elektr. GmbH, Ramscheider Str. 5, D-57413 Finnentrop,  
+49 2724 682, Fax +49 2724 8232  
131 SDL Schweiz. Drahtziegelwerk AG, Beundenrain 7-11, 4932 Lotzwil,  
062 919 44 14, Fax 062 919 44 20  
132 Serva Air Systems AG, Aeschwuhstr. 54, 4665 Oftringen, 062 789 77 00,  
Fax 062 789 77 01  
133 SFS unimarket AG, Rosenbergsaustr. 4, 9435 Heerbrugg, 0848 80 40 10,  
Fax 0848 80 40 70  
134 sia Abrasives Schweiz Division of sia Abrasives Industries AG, Mühlewiesenstr. 20,  
8501 Frauenfeld, 052 724 44 44, Fax 0800 800 544  
135 Spewe AG, Hauptstr. 332, 5326 Schwaderloch, 056 203 03 30  
136 Spray-Technik Christen, Maiengrün 2, 6206 Neuenkirch, 041 460 50 63,  
Fax 041 460 50 62  
137 SST Schärff & Schleiftechnik AG, Turnerstr. 32, 4058 Basel, 061 312 27 27,  
Fax 061 312 27 17  
138 Starcke GmbH & Co. KG, Postfach 12 60, D-49304 Melle, +49 5422 966-0,  
Fax +49 5422 966301  
139 Steinemann Technology AG, Schoretshuebstr. 24, 9015 St. Gallen, 071 313 51 51,  
Fax 071 313 52 52

- 140** STIHL VERTRIEBS AG, Isenrietstr. 4, 8617 Mönchaltorf, 044 949 30 30,  
Fax 044 949 30 20  
141 Striebig AG, Grossmatte 26, 6014 Luzern, 041 259 53 53, Fax 041 259 53 50  
142 Strolz AG, Aeuli, 7235 Fideris, 081 332 37 36, Fax 081 332 38 58  
143 Studer Schleiftechnik AG, Hauptstr. 2, 5732 Zetzwil, 062 767 10 70, Fax 062 767 10 79  
144 Stürm & Co. Maschinen, Felbenstr. 2, 9403 Goldach, 071 841 40 78,  
Fax 071 841 42 32  
145 Tec BR Bühler AG, Tösstalstr. 140, 8488 Turbenthal, 052 397 27 00, Fax 052 397 27 01  
146 Tomwood AG, Gartenstr. 4, 4537 Wiedlisbach, 032 636 62 62, Fax 032 636 62 60  
147 Tonet AG, Bodenackerstr. 27, 4657 Dulliken, 062 295 09 11, Fax 062 295 09 55  
148 TWA Theodor Willmann Arisdorf, Schützenhausweg 13, 4422 Arisdorf,  
061 402 00 34, Fax 061 402 00 36  
149 Venjakob Maschinenbau GmbH & Co. KG, Augsburgstr. 4-6,  
D-33378 Rheda-Wiedenbrück, +49 5242 96030, Fax +49 5242 9603-40

Fortsetzung von Seite 107

so vernetzt, dass sie optimal zusammenarbeiten und immer genau die Leistung liefern, die benötigt wird, und kein Watt mehr.

### Erster MultiStar C Filter in der Schweiz. Weitere folgen.

André Kretz von Höcker Polytechnik begleitete das Projekt während der Installationsphase und ist vom Ergebnis begeistert: «Mit dem MultiStar C können wir in der Schweiz noch mehr auf die Belange unserer Kunden eingehen. Dort, wo früher aus Platz- oder Kostengründen Kompromisse eingegangen werden mussten, können wir mit diesem Hybridfilter ideal auf den Kunden zugeschnittene Lösungen anbieten. Und als erstes MultiStar C-Projekt ausgerechnet eine Sägerei zu haben, war für uns perfekt aufgrund der hohen Materialmengen. Zusammen mit Jürg Rutishauser entwickelte unser Team rund um den MultiStar C ein leistungsstarkes System mit allen wichtigen Energiesparfeatures. Da der MultiStar Compact Hybridfilter preislich günstiger als eine herkömmliche Filteranlage ist und wir zusätzlich durch das Modulsystem den Montageaufwand reduzieren konnten, blieb die Investitionssumme im Rahmen. Zwei Höcker Polytechnik-Monteur installierten innerhalb von zehn Tagen die gesamte Absauganlage, d.h. den Filter mit Siloanschluss, die Absauglinien, Maschinenanschlüsse und die Steuerungstechnik. Der Filter als Einzelmontage war in vier Stunden komplett mit Löschleitungen einsatzbereit. Seit ein paar Wochen ist die MultiStar C-Absauglösung bei Rutishauser im Einsatz, und sie arbeitet zuverlässig und störungsfrei. Dass wir mit dem MultiStar Compact Hybridfilter eine clevere Lösung für holzverarbeitende Betriebe geschaffen haben, zeigt der Zuspruch von Kundenseite. Wir haben schweizweit noch weitere Projekte für diesen unkomplizierten, kompakten und kostengünstigen Filter in der Pipeline.»

Höcker Polytechnik AG  
Böltschi 5  
6023 Rothenburg  
Telefon 041 319 26 00  
Fax 041 319 26 09

info@hoecker-polytechnik.ch  
www.hoecker-polytechnik.ch

## 58 Jahre Generalvertretung und Partnerschaft in der Schweiz

### 63 Jahre FELDER

Vor über 60 Jahren gründete Johann Felder in seiner Werkstatt im elterlichen Haus zusammen mit Gattin Gertraud das Unternehmen Johann Felder jun.



Stark, bodenständig und genau am Puls der Zeit – mit traditionellen Werten, richtungweisenden Maschinenkonzepten und qualitativ hochwertigen Produkten entwickelte sich das Maschinen-

bau-Unternehmen in den folgenden Jahren vom Spezialisten für Kombimaschinen zum Komplettanbieter von professionellen Holzbearbeitungsmaschinen für Handwerk, Gewerbe und Industrie.

Unter der heutigen FELDER-Gruppe werden die Marken FELDER/ Hammer und Format-4 in über 70 Länder exportiert, und das Unternehmen zählt weltweit mit 750 Mitarbeitern in der Unternehmenszentrale in Hall/Austria sowie über 200 Verkaufs- und Servicestellen zu den führenden Herstellern und Anbietern von Holzbearbeitungsmaschinen. Mittlerweile ist bereits die dritte Generation im Familienunternehmen tätig. Kontinuität – Innovation – Perfektion ist das Motto für die Zukunft.



Die HM-Spoerri AG verbindet zusammen mit der damaligen Mutterfirma Spoerri & Co. AG eine 58-jährige Partnerschaft mit dem Hause FELDER. Damit nimmt unser Land eine Sonderstellung im Hause FELDER ein. Als erste Generalvertretung überhaupt lieferten wir auch die ersten Maschinen aus dem Hause FELDER

zu unseren Kunden. Dies hat bis heute Bestand, und tausende von Maschinen sind schweizweit im Einsatz; im Handwerk, Gewerbe und Industrie.

Im Wandel der Zeit und mit der stetigen Modernisierung und Rationalisierung der Fertigungsabläufe in der holzverarbeitenden Branche hat sich die HM-Spoerri AG zu einem der führenden Dienstleistungsunternehmen entwickelt. Mit 25 motivierten Mitarbeitern sind wir täglich für unsere Kunden im Einsatz.

Unser Motto: Alles aus einer Hand – Beratung, perfekte Produkte, Serviceleistungen, Schulungen und kundenorientierte Finanzierungslösungen. Ein grosses assortiertes Ersatzteillager sowie ein Vorführcenter in Bachenbülach mit über 30 vorführbereiten Maschinen runden unser Dienstleistungsangebot ab.

Unsere Konzentration auf nur eine Firmengruppe bedeutet ein hohes Knowhow und überdurchschnittliche Spezialkenntnisse unserer Verkaufsberater und Servicetechniker. Dies zu Ihrem grossen Vorteil bei Ihrer Evaluation.

Nutzen Sie auch unseren e-shop, in welchem Sie interessante Angebote über Werkzeuge, Zubehör, Absaugung und Maschinen für Ihre Werkstatt finden.

Wir freuen uns auf Ihre Kontaktaufnahme.  
Ihr HM-Spoerri Team

HM-Spoerri AG  
Weieracherstrasse 9  
8184 Bachenbülach  
Telefon 044 872 51 00  
Fax 044 872 51 21

info@hm-spoerri.ch  
www.hm-spoerri.ch

## Auszug aus der Produktpalette der FELDER Gruppe:

**FELDER FORMAT**  
Über 20 verschiedene  
Formatkreissägen

**FELDER FORMAT**  
Eine Vielfalt an  
Hobelmaschinen

**FORMAT** Eine Vielfalt an  
Fräsmaschinen

**FORMAT** Über 20 verschiedene  
CNC-Bearbeitungszentren

**FELDER FORMAT**  
Kantenanleimmaschinen  
In jeder Preis-Leistungs-  
klasse von groß bis klein

**FELDER FORMAT**  
Breitbandschleifmaschinen

**HM-SPOERRI AG** Weieracherstrasse 9  
Holzbearbeitungsmaschinen CH-8184 Bachenbülach

Tel.: 044 872 51 00  
Fax: 044 872 51 21  
www.hm-spoerri.ch  
info@hm-spoerri.ch

**FELDER FORMAT Hammer**

www.felder-gruppe.ch



- 150** Vivaldi Werkzeuge GmbH, Bramenstr. 11, 8184 Bachenbülach, 044 862 42 41, Fax 044 862 42 44
- 151 Vogel Martin AG, Gempenstr. 17, 4413 Büren, 061 933 06 24, Fax 061 933 06 28
- 152 Waltherswiss GmbH, Bürenstr. 9, 3293 Dotzigen, 032 351 41 44, Fax 032 351 21 66
- 153 Webaria AG, Bärenmatte 1, 6403 Küsnacht am Rigi, 041 741 44 55, Fax 041 741 28 38
- 154 Weber Farbspritzgeräte + Zubehör AG, Neustadtstr. 5, 8317 Tagelswangen, 052 355 15 35, Fax 052 355 15 30
- 155 WEIMA Maschinenbau GmbH, Bustadt 6-10, D-74360 Illfeld, +49 7062 95 70-0, Fax +49 7062 95 70-90
- 156 Weinig Grecon GmbH & Co. KG, Hannoversche Str. 58, D-31061 Alfeld-Hannover, +49 5181 939 0, Fax +49 5181 939 225
- 157 WISAG, Bruggacherstr. 24, 8117 Fällanden, 044 317 57 57, Fax 044 317 57 77
- 158 Woodtec Fankhauser GmbH, Moosweg 1, 4803 Vorderwald, 062 752 95 80, Fax 062 752 95 84
- 159 Würth AG, Dornwydenweg 11, 4144 Arlesheim, 061 705 91 11, Fax 061 705 96 39

- 160** Ziwo AG Automation, Grossweidweg 25, 3174 Thörishaus, 031 889 05 55, Fax 031 889 05 68
- 161 Zürcher-Bieri AG, Olivengasse 7, 8032 Zürich, 044 383 43 21, Fax 044 383 68 97

## Verschiedene Systeme am Markt

Bisher sind vor allem Spannzangensysteme, Warm- und Kaltschrumpfaufnahmen sowie Hydrospannfutter bekannt. Warm- und Kaltschrumpfaufnahmen sind jeweils abhängig vom zu spannenden Schaftdurchmesser. Soll heissen, es müssen jeweils Werkzeugaufnahmen mit verschiedensten Nenndurchmessern vorgehalten werden. Zudem ist der Aufwand des eigentlichen Schrumpfvorganges nicht zu unterschätzen. Dieser Service wird meist von Schleifservicepartnern erledigt. Einzuplanen ist dadurch ein deutlicher Zeitverlust, dem nur durch deutliche Stückzahlerhöhung der Werkzeugaufnahmen zu begegnen ist. Beim Hydraulikspannfutter entfällt diese Serviceleistung, jedoch ist auch dieses Spannmittel immer vom Nenndurchmesser der einzuspannenden Schäfte abhängig.



(v.li.n.re.) T-Tool 5-Achs-Werkzeugaufnahme  
Montagevorrichtung mit Sperrgabel, Drehmomentadapter  
Zeta-Woodline, Innenliegendes Zeta-Sicherheitsspannsystem,  
Zeta-Woodline Spannkombination, Zeta-Woodline  
(Fotos: T-Tool Precision).

Zusätzlich ist auch mit Reduktionshülsen eine gewisse Flexibilität zu erreichen. Leider sind diese Reduktionshülsen (Adapter) sehr teuer und im weitesten Sinne nichts anderes als eine genaue Qualitätsspannzange.

## Kompaktes und flexibles Spannsystem

Damit Anwender von CNC-Maschinen weitestgehend flexibel bleiben und ihre Schneidwerkzeuge ohne Zusatzserviceleistung kostengünstig selbst wechseln können, hat TTool die neuen «Superspeed» Aufnahmen mit innenliegendem Spannsystem in variablen

Spanndurchmessern und ebenso verschiedensten A-Längen (Nutzlängen) entwickelt. Der Grundgedanke liegt darin, ein kompaktes Spannsystem anzubieten, welches alle Vorzüge der Auslenkontur eines Warm bzw. Kaltschrumpffutters aufweist, aber dennoch dem Anwender die Flexibilität lässt, das Schneidwerkzeug zu wechseln, wenn es eben gewechselt werden muss – unabhängig von irgendwelchen Service- oder Nachschleifpartnern. Die Basis für diese innenliegende Spannkombi liegt an der Profilform der neuen Zeta-Spannmutter.

Dieses Profil ermöglicht es, dass die Bedienelemente, wie z. B. Drehmomentstecknüsse, Eindrehhilfen, Drehmomentadapter oder auch Handspannschlüssel, abrutschsicher auf der Spannmutter aufgesetzt werden können, um somit die entsprechenden vorgegebenen Drehmomente beim Spannvorgang in definierter Form auf die Spannmutter/Werkzeugschäfte übertragen zu können. Diese Abrutschsicherheit ist eine Grundvoraussetzung für eine sichere Handhabung dieser Werkzeugaufnahmen. Zusätzliche Voraussetzung ist ein Qualitätsdrehmomentschlüssel sowie ein stabiler Montageblock, auf dem die Aufnahmen sicher arretiert werden können, damit der Bediener sich voll auf den eigentlichen Spannvorgang konzentrieren kann. Denn exakt dieser Aspekt wird oftmals unterschätzt und sozusagen am falschen Ende gespart.

## «Superspeed» Werkzeugaufnahme

Die «Superspeed» Werkzeugaufnahmen gibt es mit den gängigsten Werkzeugaufnahmekegeln, wie zum Beispiel HSK63F, E und

# HOLZPROFIL

4950 Huttwil, Tel. 062 959 77 88 Fax 062 959 77 78

**Profileisten in allen Formen & Farben**



[www.holzprofil.ch](http://www.holzprofil.ch)

## Superkurze und extrem lange 5-Achs-Werkzeugaufnahmen

Das Unternehmen T-Tool Precision mit Sitz in Burladingen hat sich u. a. auf die Entwicklung, Produktion und den Vertrieb von Spannwerkzeugen und Spannwerkzeugzubehör spezialisiert.

Immer wieder kommt es vor, dass sich Anwender von CNC-Bearbeitungsmaschinen über Mass- bzw. Spannkraftveränderungen bei eingespannten Schaftwerkzeugen während laufender Produktion wundern bzw. ärgern. In extremen Fällen verliert die Werkzeugaufnahme – das Bindeglied zwischen Werkzeugspindel und Fräswerkzeug – sogar ihre Spannkraft komplett, und das Schneidwerkzeug fällt aus der Aufnahme heraus, oder es entstehen unkontrollierte Vibrationen, die schliesslich zum Bruch des Schneidwerkzeuges führen. Natürlich birgt dies für Mitarbeiter, neben den möglichen Beschädigungen an Werkzeug und Maschine, auch eine extrem hohe Gefahr für Arbeitsunfälle, die es unbedingt zu vermeiden gilt. Die Gefahr von Unfällen und Beschädigungen kann durch das Einhalten kontrollierter Vorgehensweisen bzw. definierter Drehmomente beim Einspannen der Schaftwerkzeuge eliminiert bzw. stark reduziert werden. So sollten beim Einspannen von Schaftwerkzeugen Minimal/Maximal-Drehmomentwerte dringend beachtet werden. Dazu ist es unabdingbar, die entsprechenden Werkzeugaufnahmen zu kennen und entsprechend einzusetzen.

A, sowie diverse SK/ISO 30 und 20, ebenso in HSK25, 32, 40 und 50E. Die A-Längen beginnen bei superkurzen 60 mm und enden derzeit bei der längsten Version mit 225 mm. Damit hat der Benutzer die Möglichkeit, die jeweils für ihn günstigste Längenversion auszusuchen, um dann ausschliesslich stabile handelsübliche Standardfräswerkzeuge einzusetzen. Dies hat den positiven Effekt, dass auf extrem teure und speziell verlängerte Fräser oder Bohrer verzichtet werden kann.

Durch die so genannte «Spindelverlängerung» beim Einsatz von «Superspeed» Werkzeugaufnahmen entstehen, im Gegensatz zu meist sehr instabilen Verhältnissen bei verlängerten Schneidwerkzeugen, deutlich stabilere Arbeits- bzw. Fräsoperationvoraussetzungen an der Spitze der Werkzeugaufnahmen.

Die «Superspeed» Werkzeugaufnahmen sind extrem schwingungsdämpfend aufgebaut, wodurch es ohne weiteres möglich ist, auch weit auskragende Werkzeuge mit höchsten Drehzahlen laufen zu lassen. Bis zu 36000 min<sup>-1</sup> sind möglich, sofern es die Maschinenspindeln überhaupt zulassen.

Durch die Kombination hoher Drehzahlen mit hohen Vorschubraten und definiert drehmomentgespannten Schaftwerkzeugen werden generell beste Oberflächen, lange Werkzeugstandzeiten, eine spindelschonende Arbeitsweise und hohe Massgenauigkeiten erreicht. Alternativ zu dem innenliegenden Zetaprofil gibt es dieses Profil auch als Zeta-Woodline Profil für alle gängigen Spannsysteme mit aussenliegenden Spannmutter und Innengewinde, wie zum Beispiel die OZ1825 Spannmutter für die sogenannte Homagspannzange (462E, DIN6388) oder für ER32, ER40 (DIN6499) Spannsysteme, wie sie hauptsächlich auf italienischen CNC-Maschinen eingesetzt werden.

Zusätzlich bietet T-Tool die OZ1825-Kompakt Version an, wiederum für die Spannzange OZ1825 (so genannte Homagspannzange), jedoch bei reduziertem Aussendurchmesser der Spannmutter (50 mm statt 60 mm), was eine deutlich reduzierte Störkantensituation und zusätzlich auch eine deutliche Gewichtseinsparung der Werkzeugaufnahme bewirkt.

#### Vorteile der «Superspeed» Werkzeugaufnahmen

- deutlich verbesserter Störkantenbereich, durch schmale, kompakte Bauweise beim Einrichten
- deutlich verbesserte Sicht auf das eigentliche Schneidwerkzeug, hauptsächlich beim Einrichten von 5-Achsmaschinen, insbesondere bei Schwenkoperationen
- hohe Drehzahlen erreichbar (bis zu 36 000 min<sup>-1</sup>, G2.5)
- hervorragende Dämpfungseigenschaften, erreichbar durch definiert übertragene hohe Drehmomente
- kaum Vibrationen, welche vom Werkzeughalter ausgehen
- extreme Laufruhe für spindelschonende Bearbeitungen mit langen Werkzeugstandzeiten,
- hervorragende Oberflächenqualität der bearbeiteten Werkstücke
- tiefe Kavitäten zu bearbeiten ist ohne Probleme erreichbar durch die lange und kompakte Bauweise der Werkzeugaufnahmen
- hohe Rundlaufgenauigkeit (Aussenkegel zu Innenkegel immer max. 0,005 mm),
- grosse Spanndurchmesservarianz von 2 bis 25 mm.

Diese Kompaktwerkzeugaufnahme gibt es wiederum in gestuften A-Längen, beginnend von 76 mm in mehreren Schritten bis 225 mm. Dadurch ist dieses Spannsystem auch für den Einsatz auf 5-Achsmaschinen geeignet.

Auch für das Zeta-Woodline Profil werden generell Sicherheitsprofilspannschlüssel und Drehmomentadapter mit den gleichen Anschlussmassen wie für das innenliegende Spannsystem angeboten. Somit kann zum Beispiel der gleiche Drehmomentschlüssel

für beide Systeme verwandt werden. Auch beim Zeta-Woodline Profil ist es nach erfolgtem Einrasten in die Profilkontur unmöglich, beim eigentlichen Spannvorgang unkontrolliert abzurutschen. Dadurch sind sichere Spannvorgänge und definiertes Übertragen von Drehmomenten gewährleistet.

Ein sehr interessanter Aspekt ergibt sich dadurch, dass sämtliche Zeta-Woodline-Spannmutter gegen alle bisher etablierten Spannmutter austauschbar sind.

Somit können jederzeit gebrauchte und im Produktionsbetrieb eingesetzte Spannfutter durch einfachen Austausch sicherheitstechnisch verbessert werden und zusätzlich durch die Verwendung von Drehmomentschlüsseln und entsprechenden Adaptern mit dem exakten Drehmoment gespannt werden.

#### Fazit

Zusammenfassend ist festzustellen, dass das Spektrum an Werkzeughaltern für CNC-Bearbeitungszentren durch das Zeta-Spannsystem um ein interessantes Angebot erweitert wurde. Vor allem die dadurch erreichbare Flexibilität des Anwenders bei gleichbleibender oder gar verbesserter Bearbeitungsqualität überzeugt Nutzer des Systems in hohem Masse. Das Zeta und Zeta-Woodline Profil ermöglichen eine grosse Vielfalt von neuartigen Werkzeugaufnahmen im CNC-Bereich.

HWS AG  
 Grundstrasse 16  
 8712 Stäfa  
 Telefon 044 926 33 22  
 Fax 044 926 33 32

info@hws-tools.ch  
 www.hws-tools.ch

**HWS Tools**

**Bestellen Sie sich das verfeinerte Bohr- und Fräs-Programm unter: [katalog@hws-tools.ch](mailto:katalog@hws-tools.ch)**

**HWS AG**  
 Holzbearbeitungs-Werkzeuge-Stäfa AG

Tel.: +41 44 926 33 22  
 Fax: +41 44 926 33 32  
 www.hws-tools.ch

## Das perfekte Finish für strukturierten Parkett mit der DSW-400

### DSW-400 – passt zu mir

Nach dem grossen Erfolg der DSW-400 legt die Firma DS Derendinger AG nach und präsentiert ein innovatives Bürstenset für die beliebte Parkettschleifmaschine. Damit lässt sich im Handumdrehen ein individueller Parkettboden mit einzigartiger Oberflächenstruktur und besonderem Charakter kreieren. In wenigen Arbeitsschritten lässt sich ein herkömmlicher Parkettboden in ein Unikat verwandeln.

### Für mehr Charakter und Struktur

Einem echten, in die Jahre gekommenen Parkettfußboden eine einzigartige Struktur zu verleihen – die neue Derendinger Bürstentechnik macht's möglich. Nach einem Vorschleif der Fläche erfolgt ein erster Schleifgang mit Edelstahlbürsten. Die weichen Bereiche werden aus dem Holz herausgebürstet, während das härtere Holz erhalten bleibt. Dies verleiht dem Parkett eine Tiefenstruktur. Abschliessend erfolgt das Aufarbeiten der strukturierten Fläche mit Nylonbürsten in unterschiedlichen Körnungen. So wird die herausgearbeitete Holzstruktur abgerundet, was für ein perfektes Barfussgefühl sorgt und den gewünschten Charakter erzeugt.



Die verschiedenen Bürsten lassen sich ohne speziellen Adapter auf die Parkettschleifmaschine DSW-400 montieren.



Durch die unterschiedlich harten Bürsten erhält der Parkettboden eine charakteristische Tiefenstruktur und ansprechende Optik.

Durch eine anschliessende Oberflächenbehandlung lässt sich dieser Effekt noch verstärken. In Verbindung mit der neuen Color Collection von Pallmann ergeben sich vielschichtige Möglichkeiten für den Handwerker, dem Endkunden seinen individuellen Parkettboden zu gestalten.

DS Derendinger AG  
Freiburgstrasse 830A  
3174 Thörishaus  
Telefon 031 888 12 00  
Fax 031 888 12 01

info@dsderendinger.ch  
www.dsderendinger.ch

# DSW-400

Perfekt strukturierter Parkett.

Neues DSW-400 Anwendungsvideo

**Sie wollen die Bürstentechnik der DSW-400 erleben?**  
Dann melden Sie sich bei Ihrem Derendinger Fachberater und vereinbaren Sie einen Termin für eine Baustellenvorführung.

[www.dsderendinger.ch](http://www.dsderendinger.ch)

## Parkett renovieren und sofort wieder einziehen

### PALLMANN X-LIGHT SYSTEM – UV-Beschichtung

Bei manchen Objekten muss es schnell gehen mit den Parkettarbeiten. Hier stellt das UV-Beschichtungssystem PALLMANN X-LIGHT die perfekte Lösung dar.

Der einkomponentige, lösemittelfreie Versiegelungslack vermeidet nicht nur Nutzungsausfallzeiten, sondern ist ein starker Partner, wenn es um extrem beanspruchte Parkettböden geht.

Ein einfaches System mit phänomenaler Wirkung. Die speziell auf die UV-Härtung abgestimmten Produkte X-LIGHT BASE und X-LIGHT COAT sowie das X-LIGHT MOBIL garantieren den perfekten Beschichtungsaufbau.

UV-Licht ist das Zauberwort! Sowohl die Grundierung als auch die Beschichtung werden mit ultraviolettem Licht ausgehärtet. So entsteht eine sehr widerstandsfähige Oberfläche, die sofort wieder beansprucht werden kann.

### X-trem schnell

Wenn es gilt Ausfallzeiten zu minimieren, ist das UV-härtende PALLMANN X-LIGHT SYSTEM die richtige Wahl.

Bei Renovierungen, Umbauten und zeitkritischen Ladeneröffnungen spielt das System seine Vorteile voll aus. Denn nach Fertigstellung der Oberfläche ist der Boden sofort nutzbar.

### X-trem langlebig

Die Lebensdauer eines UV-beschichteten Parkettbodens ist bis zu dreimal länger als bei herkömmlichen Versiegelungen.



Das Ausleuchten mit dem PALLMANN X-LIGHT MOBIL vernetzt die Beschichtung optimal und macht sie so widerstandsfähig.



Geeignet für extrem beanspruchte Parkettböden.

#### X-trem beanspruchbar

Die Widerstandsfähigkeit eines UV-beschichteten Parkettbodens ist mit einem herkömmlichen Parkettboden nicht zu vergleichen. UV-gehärtetes Parkett ist einfach eine Klasse für sich.

#### X-trem praktisch

Ein Parkettboden, der mit dem X-LIGHT SYSTEM aufgebaut wurde, muss später lediglich gereinigt werden. Sie erreichen eine Ersparnis in der Höhe von ca. 60 % der Unterhaltskosten, da keine Pflege notwendig ist. Das spart Zeit und Geld. Und mit der extremen chemischen Widerstandsfähigkeit ist das System für den Objektbereich besonders geeignet.

#### X-trem professionell

Die fachgerechte Ausführung erfolgt ausschliesslich durch geschulte und zertifizierte X-LIGHT Partner. Zudem lassen sich UV-gehärtete Parkettböden mit professionellen Reinigungsgeräten bearbeiten.

## PALLMANN X-LIGHT SYSTEM



PALLMANN X-LIGHT BASE und PALLMANN X-LIGHT COAT sowie das X-LIGHT MOBIL garantieren den perfekten Beschichtungsaufbau.

DS Derendinger AG  
Freiburgstrasse 830A  
3174 Thörishaus  
Telefon 031 888 12 00  
Fax 031 888 12 01

info@dsderendinger.ch  
www.dsderendinger.ch

**PARKETT  
RENOVIEREN UND  
SOFORT  
WIEDER EINZIEHEN  
PALLMANN X-LIGHT**

**DIE PARKETT-  
INNOVATION:  
SOFORT NACH DER  
RENOVIERUNG WIEDER  
NUTZBAR**

Das PALLMANN X-LIGHT SYSTEM revolutioniert die Parketttechnik. UV-Beschichtung ist das Zauberwort! Ein spezielles System von der Grundierung bis hin zur UV-Beschichtung ermöglicht das Aushärten der Oberfläche mit ultraviolem Licht. So entsteht eine sehr widerstandsfähige Oberfläche, die sofort wieder nutzbar ist.

**PALLMANN  
X-LIGHT SYSTEM**

www.pallmann-schweiz.ch

## Viel Leistung auf wenig Raum

### Vier Profis über die WEEKE BHX 200

Kompakt, smart, vertikal: Die BHX 200 von WEEKE punktet mit innovativer CNC-Technik auf minimalem Raum. Für maximale Flexibilität sorgen dabei etwa zwei unabhängig verfahrbare High-Speed-Bohrgetriebe, CNC-gesteuerte Spannzangen, eine 9 kW starke HSK-Frässpindel mit 4-fach-Werkzeugwechsler sowie ein optionales Dübelaggregat. Auf weniger als 10 Quadratmetern Grundfläche entfaltet die Maschine damit eine Power, die in dieser Leistungsklasse ihresgleichen sucht.



Die technische Ausstattung der BHX 200 sowie ihre auf Wunsch erhältlichen Zusatzaggregate sind beeindruckend und der Schlüssel zu einer passgenauen Maschinenauslegung für individuelle Fertigungsanforderungen. Als Extras stehen neben dem bereits angesprochenen Dübelaggregat zum Beispiel auch eine vollautomatische Lösung zur längenabhängigen Bearbeitung in X-Richtung zur Verfügung, eine Barcodeanbindung für den automatischen Programmstart per Scanner und eine leistungsstarke Werkstückrückführung für die hochdynamische Korpusbearbeitung.



Automatisches Dübeleintreiben.

Doch wer wissen will, was die BHX 200 in der Praxis wirklich zu leisten vermag, muss die Anwender fragen und direkt in die Fertigung gehen. Wir haben genau das getan und Profis aus vier Schweizer Unternehmen zu ihren Erfahrungen mit der BHX 200 befragt.

### WEEKE BHX 200 – Kraftpaket auf unter 10 m<sup>2</sup>

- Platzsparend durch die vertikale Bauweise
- Keine Rüstzeiten durch CNC-gesteuertes Spannzangensystem
- Schnelle Bohrbearbeitungen durch Split-Head-Technologie
- Ressourcenschonend durch vakuumlose Spannentechnik

Mehr erfahren Sie direkt unter [www.weeke-bhx200.de](http://www.weeke-bhx200.de)



Schwingförderer für Dübel.

### Aus welchen Gründen haben Sie sich für die WEEKE BHX 200 entschieden?

Wir arbeiten mit Maschinen der HOMAG Group seit Jahren sehr erfolgreich – mit der HOMAG Venture 5 auch im CNC-Bereich. Allerdings war die Maschine seit langem zu mehr als 100 Prozent ausgelastet. Als wir dann vor einem Jahr unseren Neubau in Morgarten beziehen konnten, nutzten wir die Chance zum Ausbau der Bohr- und Frässressourcen und installierten zusätzlich die BHX 200. Auf ihr können wir mit den gleichen Barcodeprogrammen wie auf der Venture 5 arbeiten. Das ist ein grosser Vorteil, da wir jetzt flexibel und kurzfristig entscheiden können, was auf welcher Maschine produziert wird.

### Was ist, aus Ihrer Sicht, die grösste Stärke der Maschine?

Die Geschwindigkeit. Bei einigen Bohrbearbeitungen arbeitet die BHX parallel mit zwei Bohraggregate und dadurch doppelt so schnell. Durch das vakuumfreie Spannsystem entfällt auch die Positionierung der Sauger, das spart nochmal Zeit und senkt zudem die Energiekosten im laufenden Betrieb.

### Hat sich die Investition für Sie gelohnt?

Ja, sehr sogar! Mit der BHX 200 ist es uns gelungen, relativ preiswert eine erhebliche Kapazitätssteigerung zu erreichen. Wir produzieren flexibler, ergonomischer und einfacher. Kurz: Die neue Maschine ergänzt unser horizontales Bearbeitungszentrum optimal – und dies auf kleinstem Raum.

«Wir konnten unsere Produktionskapazität massiv steigern – bei gleichbleibend hoher Genauigkeit in der Fertigung.»



Sven Baumann, Geschäftsführer Blattmann und Odermatt AG in Oberägeri, [www.kuechentraeume.ch](http://www.kuechentraeume.ch).

**Effiziente Arbeitsabläufe sind das A und O in der Produktion. Hat die BHX 200 Ihre Erwartungen diesbezüglich erfüllt?**

Wir konnten unsere Arbeitsabläufe bei unverändert hoher Qualität deutlich beschleunigen. Die Gründe dafür liegen nicht nur bei der wirklich schnellen BHX 200. Wichtig ist das Zusammenspiel aller Bearbeitungsstationen – und in diesem Punkt sind wir mit unseren HOMAG Group Maschinen sehr gut aufgestellt. Wir fräsen Werkstücke zum Beispiel nicht mehr auf Grösse. Alle Teile kommen auf Mass geschnitten von der HOLZMA Plattenaufteilsäge, gehen nach dem Kantenanleimen direkt weiter zur CNC-Bearbeitung und werden anschliessend palettiert. Das Ganze ist bei uns ein flüssender, präzise getakteter Prozess.

**Wie zufrieden sind Sie mit der neuen Split-Head-Technologie der BHX 200?**

Diese Technologie ist aus unserer Sicht ein echter Gewinn. Durch die beiden parallel und unabhängig voneinander arbeitenden Aggregate ist das Bohren auf der BHX sehr rationell. Für grosse Zeitersparnis sorgen zudem weitere Features wie das automatische Eintreiben der Dübel.

**Ihr Fazit?**

Unsere hohen Erwartungen wurden erfüllt. Jetzt arbeiten wir daran, die BHX 200 in der Produktion noch besser einzusetzen und alle Abläufe weiter zu optimieren.

«Die neu installierte BHX 200 entlastet unsere CNC-Fertigung erheblich, sodass wir nicht mehr zwingend im Schichtbetrieb arbeiten müssen.»



Andreas Mark, Geschäftsführer Roesch Schreinerei AG in Diessenhofen, [www.roeschag.ch](http://www.roeschag.ch).

**Sie haben in eine BHX 200 investiert, obwohl Sie mit dem HOMAG BAZ 211 bereits über eine leistungsstarke CNC-Maschine verfügten. Warum?**

Die neue Maschine ist kein Ersatz für das BAZ 211, sondern aus unserer Sicht die perfekte Ergänzung. Denn dank guter Auftragslage entwickelte sich die CNC-Bearbeitung bei uns mehr und mehr zum Flaschenhals. Mit der BHX haben wir jetzt wieder genug freie Kapazität und die nötigen Spielräume für weiteres Wachstum. Die komplexe Türen- und Rahmenproduktion erledigen wir weiterhin auf dem BAZ 211, viele andere CNC-Bearbeitungen übernimmt aber inzwischen unsere neue BHX 200 – und zwar in beeindruckender Geschwindigkeit.

**Sehen Sie weitere Vorteile im Vergleich zu Ihrer liegenden CNC?**

Das hohe Bearbeitungstempo ist sicherlich der grösste Vorteil. Ein Grund dafür sind die gegen Null tendierenden Rüstzeiten der BHX und die Tatsache, dass an der Maschine selbst keine Programmierarbeit mehr anfällt. Die Produktionsdaten werden per CAD vollständig im Büro erstellt und steuern die Maschine komplett. Zudem sind die Investitions- und Betriebskosten wesentlich niedriger als bei einer liegenden CNC-Maschine.

**Haben Sie Ihre Investitionsziele mit der BHX 200 erreicht?**

Wir sind mit der Neuanschaffung sehr zufrieden. Im Vergleich zum BAZ 211 sind die Bearbeitungsmöglichkeiten konstruktionsbedingt zwar begrenzt, aber wenn man das weiss und die Maschine richtig einsetzt, erreicht man mit der BHX 200 enorme Effizienzsteigerungen. Davon profitieren wir inzwischen auf ganzer Linie.

«Bei der Durchlaufgeschwindigkeit haben wir in der Fertigung nicht nur einen, sondern zwei Schritte nach vorn gemacht.»



Oliver Ochsner, Produktionsleiter W. Rüegg AG in Kaltbrunn, [www.ruegg-kaltbrunn.ch](http://www.ruegg-kaltbrunn.ch).

Fortsetzung Seite 116



Patrick Gasser, TG Gasser AG, mit der KAL 370 profilLine



„Die Leistung?  
Einfach spitze – typisch  
HOMAG Schweiz!“

**HOMAG – IHRE LÖSUNG  
für die Kantenbearbeitung**



**HOMAG (Schweiz) AG**

Haldenstrasse 5 | 8181 Höri | Tel.: +41 44 872 51 51 | Fax: +44 872 51 52 | [info-schweiz@homag.com](mailto:info-schweiz@homag.com) | [www.homag.com](http://www.homag.com)

### Wie haben sich mit der BHX 200 die Abläufe in Ihrer Fertigung geändert?

Wir sind wesentlich schneller geworden und sparen dank der zwei unabhängig zueinander verfahrbaren Bohrgetriebe viel Bearbeitungszeit ein. Die Produktionsabläufe selbst haben sich aber nicht verändert, da wir mit der BHX 055 ja schon bisher ein vergleichbares, nur deutlich kleineres Modell im Einsatz hatten. Mit der Neuinvestition sind wir jetzt konsequent den nächsten Schritt gegangen, um auch grössere Teile hocheffizient bearbeiten zu können.

### Hatte das Auswirkungen auch auf Ihr Produktportfolio?

Ja, wir können jetzt Werkstücke mit wesentlich grösseren Abmessungen als in der Vergangenheit vollautomatisch auf der neuen CNC-Maschine bearbeiten. Dadurch sinken die Stückkosten. Wir sind noch wettbewerbsfähiger geworden und bieten Spitzenqualität zu fairen Preisen.

### War der Maschinenwechsel für Ihre Mitarbeiter eine Herausforderung?

Im Gegenteil: Die BHX 200 ist so einfach, sicher und komfortabel zu bedienen, dass selbst Lehrlinge schon nach kurzer Zeit völlig eigenständig mit der Maschine arbeiten können. Die Maschinensteuerung über HOMAG powerControl ist absolut intuitiv und selbsterklärend.

«Durch die BHX 200 mit Dübelaggregat sparen wir in der Montage viel Zeit ein und konnten unsere Stückkosten senken.»



Martin Läng, Geschäftsführer Läng Schreinerei und Küchenbau AG in Ersigen, [www.laeng.ch](http://www.laeng.ch).

Homag (Schweiz) AG  
Haldenstrasse 5  
8181 Höri  
Telefon 044 872 51 51  
Fax 044 872 51 52

[info@homag-schweiz.ch](mailto:info@homag-schweiz.ch)  
[www.homag-schweiz.ch](http://www.homag-schweiz.ch)

## Neues Software Forum

Was früher «woodWOP»-Forum hiess, hat heute noch viel mehr zu bieten. Im neuen HOMAG Software Forum stehen Ihnen Gleichgesinnte bei allen Themen rund um die Software in der Holzbearbeitung zur Seite. Neben Fragen zur Programmiersoftware woodWOP wird jetzt auch alles rund um die Optimierungssoftware SchnittProfi(t) diskutiert.

Das bietet das neue Forum:

- Mehr Themen: woodWOP und SchnittProfi(t)
- Neue, übersichtliche Darstellung
- Mobil erreichbar im «responsive» Design (optimiert für die Darstellung auf Smartphones und Tablets)
- Schnellere Hilfe durch Benutzerprofil mit woodWOP-Version und Maschinenbezeichnung
- Möglichkeit zum Abonnieren von Beiträgen – so verpassen Sie keine Unterhaltung
- Neue Features wie z. B. Starten einer Umfrage
- «Altes» Forum ist weiterhin als Archiv nutzbar



Das neue Software-Forum erstrahlt in neuem Glanz und bringt viele neue Funktionen mit sich. Bildquelle: HOMAG Group AG



User helfen User: Das neue HOMAG Software Forum ist die Plattform für Diskussionen, Tipps und Tricks rund um woodWOP und SchnittProfi(t). Bildquelle: HOMAG Group AG

Sie haben Fragen rund um Ihre Software? Auf unsere Community ist Verlass! [forum.homag.com](http://forum.homag.com)

Homag (Schweiz) AG  
Haldenstrasse 5  
8181 Höri  
Telefon 044 872 51 51  
Fax 044 872 51 52

[info-schweiz@homag.com](mailto:info-schweiz@homag.com)  
[www.homag.com](http://www.homag.com)

## Ihr Partner für CNC-Bearbeitungstechnologie

Seit 2007 steht die DREATEC GmbH als spezialisierter Leistungspartner für Maschinen, Technik und Service mit Schwerpunkt CNC-Anlagen dem Interessenten und Kunden zur Verfügung.

Der stetig wachsende Kundenstamm, bestehend aus Gewerbe- und Industriebetrieben, profitiert von innovativer Technik und vollumfänglicher Serviceunterstützung.



Bearbeitung technischer Werkstücke aus Holz: Wir bieten Produktionslösungen zur Fertigung technischer Werkstücke aus Kunststoff, Holz, Nichteisenmetall und Composites.



DREATEC repräsentiert als autorisierter Vertriebspartner einen der weltweit grössten Maschinenhersteller für die Bereiche Kunststoff-, Holz- und Nichteisenmetallbearbeitung.

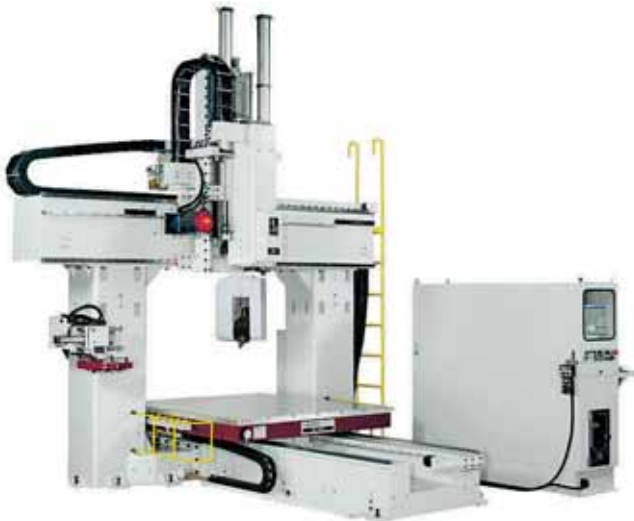

Der taiwanische Maschinenhersteller ANDERSON INDUSTRIAL CORPORATION Ltd. ist bekannt für industrielle Qualität und die robuste Bauweise. Die Maschinen werden im Werk Taiwan nach unseren Vorgaben optimal vorbereitet und nach Anlieferung bei uns in Thörigen ergänzt und vollendet.

DREATEC GmbH  
Buchsstrasse 24  
3367 Thörigen  
Telefon 062 923 77 37  
Fax 062 923 77 38

service@dreatec.ch  
www.dreatec.ch

**DREATEC**  
CNC SUPPORT FOR PLASTIC AND WOOD  
CNC Anlagentechnik für die Kunststoff- und Holzbearbeitung

- CNC Maschinen
- Zubehör
- Service

**Anderson Group**  
cnc technology since 1972

Industrielle Portalfräsmaschinen zur Bearbeitung technischer Kunststoffe.

- CNC Plattenverarbeitung / Nesting
- CAD/CAM Programmiersysteme
- Vakuum Spanntechnik
- Vakuum Handling

DREATEC GmbH  
CNC Anlagentechnik  
Buchsstrasse 24  
CH-3367 Thörigen

phone: 062 923 77 37  
mail: service@dreatec.ch  
web: www.dreatec.ch

AUF DIE LÄNGE ÜBERLEGEN

# MABA SWISSLINE-POWER

## LÄNGSSCHNITT - KREISSÄGE

Ideal zur Ergänzung:  
Die MABA MUK Untertisch-Kappsäge

Für nähere Angaben wählen Sie bitte:

Tel. 044 854 80 60, Fax 044 854 80 69

e-mail: sales@maba-maschinen.ch

www.maba-maschinen.ch



MABA MASCHINEN  
G. Riesen GmbH  
Holzbearbeitungsmaschinen  
Sandbuckstrasse 26  
8173 Neerach

So arbeiten Profis.



CE-konform

Die MABA SWISSLINE-POWER ist ein Schweizer Qualitätsprodukt – schnell, sicher, komfortabel – und liefert dank einer tausendfach bewährten Sägewagenführung Präzision pur.

## Professioneller Massivholz-Zuschnitt

Die automatische Längsschnitt-Kreissäge MABA SWISSLINE ist Zuschnittsäge in freitragender und speziell robuster Bauart, zum universellen Einsatz in Klein- und Mittelbetrieben. Der moderne elektronische stufenlos regulierbare Vorschub von 1 bis 80 Meter pro Minute, mit einem automatischen Schnittdruckausgleich passt sich jedem Werkstück an, vor allem bei stark astigem und buchsigem Holz. Die freiprogrammierbare Steuerung kontrolliert alle Funktionen der MABA Längsschnitt-Kreissäge und ermöglicht eine schrittweise Automatisierung der Zuschneide-Einrichtung. Das Modell SWISSLINE beinhaltet eine elektronische Positionsanzeige des Breitenanschlages sowie eine integrierte Positioniersteuerung für Absolut- und Kettenmasse. Standardmässig ist ein Optimierungsprogramm für insgesamt 5 Schnittbreiten vorgesehen. Die Bedienung der gesamten Steuerung erfolgt über ein modernes Touch-Screen-Bedienfeld.



Alle MABA Längsschnitt-Kreissägen weisen eine Schnittbreite von 450 mm auf. Je nach Betriebsart sind auch Schnittbreiten bis zu 2500 mm einsetzbar. Alle MABA Längsschnitt-Kreissägen sind mit einer Schnitthöhe von 205 mm ausgerüstet. Optional kann die Schnitthöhe bis 300 mm erweitert werden.

Von der pneumatisch gesteuerten Untertisch-Kappsägen MABA werden insgesamt drei Modelle angeboten.

Das Modell MABA MUK 500 zeichnet sich durch eine hohe Schnittfolge aus, da nur eine Auf-Ab-Bewegung erfolgt. Durch eine versetzbare Anlegeschiene kann entweder die Schnitthöhe oder die Schnittbreite eingestellt werden.

Das Modell MABA MUK 800 kann für besäumte und unbesäumte Bretter eingesetzt werden. Durch die Hub-Schwenkbewegung des Sägeaggregates ist es bei diesem Modell möglich, grosse Schnitt-

breiten zu kappen. Das Spezialmodell MABA MUK 1000 ermöglicht die Ausführung von Winkelschnitten in einem vorher eingestellten Winkel. Die Einstellung dieses Winkels erfolgt motorisch.

Alle Modelle können mit verschiedenen Zusatzaggregaten ausgerüstet werden.

- Rollenarbeitstische im Freilauf oder angetriebene Rollen entsprechend dem Maschinentyp.
- Anlegeschiene mit grosser Massskala mit Klappanschlägen von Hand oder pneumatisch.
- Elektronisch positionierbare Längenanschläge mit Steuerungen auch im On-Line-Betrieb.

Sämtliche Kappsägen können zu automatischen Schieber-Kappanlagen adaptiert werden. In diesen Kappanlagen sind Zusatzoptionen wie Fehlerstellen-Auskappung, über ein spezielles Laser-Markierungs-Verfahren, mit integriert.

MABA MASCHINEN G. Riesen GmbH  
Sandbuckstrasse 26  
8173 Neerach

Telefon 044 854 80 60

Fax 044 854 80 69

sales@maba-maschinen.ch

www.maba-maschinen.ch

## Neues Flaggschiff für die Powermat-Serie

Weinig rüstet im gehobenen Leistungssegment der Kehlautomaten auf: Der Powermat 3000 setzt neue Standards in puncto Bedienung, Rüsten und Sicherheit. Hohe Flexibilität und die typische Weinig Bearbeitungspräzision runden das Profil ab.

Der Kehlautomat bedeutet einen Technologiesprung im Vergleich zu seinem Vorgänger. Auf Basis der Eigenschaften, die Weinig zum führenden Hersteller von Hobel- und Profiliermaschinen gemacht haben, entstand eine bis ins Detail optimierte Lösung für hohe Ansprüche. Herausragende Oberflächengüte und Zuverlässigkeit haben auch beim Powermat 3000 absolute Priorität. Entsprechend verfügt die Maschine über eine schwere Ständerkonstruktion, die höchste Laufruhe gewährleistet. Diesen Vorteil verbindet der Powermat 3000 mit einer Maschinenleistung und Spindeltechnologie, wie sie in dieser Klasse derzeit unerreichbar sind.

PowerLock-Werkzeugaufnahmen und Joints sorgen für ein exzellentes Mehrmesserfinish bis zu einer Vorschubgeschwindigkeit von 100 m/min. Je nach Anwendung und gewünschter Laufmeterzahl kann die Maschine mit Drehzahlen zwischen 4000 U/min und 12000 U/min gefahren werden. Der neue, radial mitlaufende Jointer macht das Nachpositionieren beim Verstellen der Spindel unnötig und erleichtert den Rüstvorgang erheblich. Mehrere zum Patent angemeldete Features unterstreichen das grosse Innovationspotenzial der Neuentwicklung.



*Ideale Lösung für hohe Ansprüche: Der neue Weinig Powermat 3000.*

Dazu gehört vor allem die neue HydroLock-Gegenlager-Technologie. Das geschlossene System erübrigt die Fettpresse, ist schnell montiert und trägt somit wesentlich zur Reduzierung der Rüstzeiten bei. In Verbindung mit der ebenfalls neuen HydroLock-Werkzeugtechnologie ergibt sich ein schlüssiges, zukunftsweisendes Bedienkonzept. Dieses fliesst ein in das umfassende Comfort Set des Powermat 3000 mit verbesserter Zugänglichkeit, werkzeuglosen Einstellungen an der Maschine und automatischem

Dimensionswechsel bei geschlossener Haube. Zwei neuartige, zum Patent angemeldete Entwicklungen zur Gewährleistung einer hohen Produktionssicherheit komplettieren den Auftritt des neuen Weinig Flaggschiffs. Dabei handelt es sich zum einen um eine Temperaturüberwachung für die Spindeln. Bei Überschreiten eines definierten Grenzwertes erfolgt automatisch die Abschaltung zur Vermeidung von Schäden an Werkzeug und Maschine. Ebenfalls neu ist eine Überwachung der Spindel anhand des Schallpegels, die für maximale Sicherheit beim Sägeprozess sorgt.

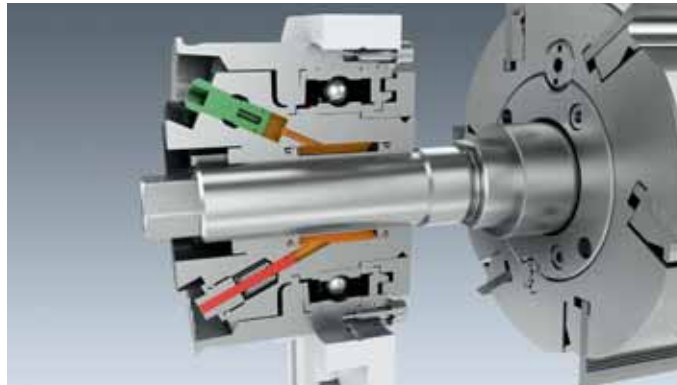

*Zum Patent angemeldet: Neue Weinig HydroLock-Gegenlager-Technologie.*

WEINIG HOLZ-HER Schweiz AG  
 Industriestrasse 19  
 6034 Inwil  
 Telefon 041 449 90 90  
 Fax 041 449 90 99

info@weinig-holzher.ch  
 www.weinig-holzher.ch

# DIE ZEITEN ÄNDERN SICH. WAS IST MIT UNS?

**THINK WEINIG**

Heute Losgröße 100, morgen Losgröße 1, übermorgen alles fertig.  
 In Zeiten großer Veränderung gibt es täglich neue Herausforderungen.  
 Ich brauche einen Partner, der mir nicht nur eine Maschine verkauft,  
 sondern mich mit umfassender persönlicher Beratung und skalierbaren,  
 flexiblen Lösungen in die Zukunft begleitet. **WEINIG bietet mehr.**

Der erste Schritt nach vorne: [think.weinig.com](http://think.weinig.com)



# Der unsichtbare Regenschirm



## SAMIPERL Finish

### Nicht filmbildendes, schmutzabweisendes Hydrophobierungsmittel

**SAMIPERL Finish ist farblos und lösemittelhaltig. Ideal für alle behandelten und unbehandelten Holzflächen innen und aussen. Die hocheffiziente Fluorcarbon-Komponente garantiert eine dauerhafte Hydrophobie und Oleophobie (Öl-, Fett und Schmutzabweisung). Die wasserabweisende Wirkung von unbehandelten und nicht schichtbildend lasierten Holzoberflächen bleibt auch nach längerer Bewitterung und beginnender Mikrorissbildung weitgehend erhalten.**

- ausgezeichnete wasserabweisende Wirkung mit nachhaltigem und sehr dauerhaftem Wasserabperleffekt, darum reduzierter Bläue- und Schimmelpilzbefall
- extrem öl-, fett- und schmutzabweisend
- schützt das Holz vor Durchfeuchtung
- verhindert übermäßige Schwind- und Quellungsbewegungen des Holzes und reduziert dadurch die Gefahr von Rissbildungen, Ablätterungen und Anstrichschäden
- kein sichtbarer Oberflächeneffekt, völlig diffusionsoffen, darum kann überschüssige oder an Schadstellen eingedrungene Feuchtigkeit ungehindert entweichen

**RUCO**  
LACKE UND FARBEN

Rupf & Co. AG | ruco.ch

4



### Prüfung der Hydrophobie

Holz unbehandelt

1x SAMIPERL Finish

## Finiture – automatische Oberflächen-Lackieranlagen

Finiture ist spezialisiert in der Planung und Herstellung von automatischen Anlagen für die Lackierung von Oberflächen an Fenstern, Möbelteilen und Türen (mit oder ohne Spritzroboter). Die Technologie von Finiture ist mit «just in time»-Produktion vorgesehen. Das bedeutet, dass Kleinserien ab 20 Einheiten pro Tag sehr wirtschaftlich und kostengünstig beschichtet werden können. Das Roboter-System RAS wurde für die automatische Lackierung von Fenstern und Türen mit einem hohen Qualitätsstandard entwickelt. Das RAS kann in bestehende Lackieranlagen installiert werden.



Das Lackierprogramm für den Roboter wird gemäss den vorgegebenen Daten durchgeführt. So zum Beispiel: Abstand der Spritzpistole zum Werkstück, Lackiergeschwindigkeit, Anzahl der Durchläufe, Kreuzlackierung, Ausschaltung der Elektrostatik, etc. Dank dieser Eigenschaften können Werkstücke mit beliebiger Geometrie lackiert werden. Der solide Hängeförderer ist mit Drehstation ausgestattet, damit beide Seiten der Werkstücke gespritzt werden. Ein gespiegelter Spritzablauf für die Rückseite wird von der Software automatisch erstellt.

Der Roboter ist ein COMAU-Modell. Er ist eine sehr robuste Maschine, präzise und für besonders belastende Industrieanwendungen zuverlässig. Die Gestaltung mit 6 gesteuerten Achsen und einer unabhängigen Halbachse ermöglicht dem Roboter, jeden beliebigen Lauf äusserst genau zu folgen. Das Resultat ist eine hervorragende Lackierqualität dank der Genauigkeit und Wiederholbarkeit des Roboters. Extrem schneller Farbwechsel mit dem

automatischen Farbwechselsystem (optional). Einfache Anpassungsfähigkeit an alle Lackierbedürfnisse. Im Weiteren trägt der kontrollierte Trocknungstunnel zu hochstehender Lackierqualität bei. Finiture hat über 30-jährige Erfahrung was Oberflächentechnik anbelangt und hat europaweit Anlagen in verschiedenen Grössen und Ausführungen erfolgreich im Einsatz.



Vertriebspartner in der Schweiz:

H. Strausak AG  
Hauptstrasse 22  
2554 Meinisberg  
Telefon 032 377 22 22  
Fax 032 377 23 11

info@strausak-ag.ch  
www.strausak-ag.ch

**H. Strausak AG • Holzbearbeitungs-Maschinen-Center**  
CH-2554 Meinisberg/Biel • Tel. 032 377 22 22 • Fax 032 377 23 11  
info@strausak-ag.ch • www.strausak-ag.ch

## KANTENLEIMEN

**STARK AN ALLEN ECKEN UND KANTEN.**



**Massgeschneiderte Lösungen rund um Holzbearbeitung.**

- Grosses Angebot von Qualitätsmaschinen und gepflegten Occasionen.
- Kompetente Fachberatung – auch nach dem Kauf.
- Service: Wartung, Instandsetzung und Pflege Ihres Maschinenparks.
- Individuelle Finanzierungsmöglichkeiten.

weitere Informationen: [www.strausak-ag.ch](http://www.strausak-ag.ch)

z.B.: CASA DEI-INDUSTRIA E450 PM

z.B.: CASA DEI-INDUSTRIA E550 PMCR  
auf Wunsch mit auswechselbarem Leimbecken



# DEWALT

# 54V XR FLEX VOLT



## DIE SPANNUNG STEIGT

von 0.... auf 18,0.... oder 54,0 Volt



**DEWALT XR FLEXVOLT - das ist das neue Maximum an ultimativer Akku-Leistung. Vielseitig einsetzbar für jede Arbeit, für jedes Gewerk.**

Beachten Sie bitte den Beitrag auf Seite 150.

www.**DEWALT**.com

**Elektrowerkzeuge,  
Handmaschinen, Fördermittel,  
Kontrollgeräte, Messgeräte,  
Prüfgeräte, EDV, Beratung,  
Werkzeuge, Zubehör**

## So schnell finden Sie Ihre Geschäftspartner in unserem Katalog!

Suchbeispiel aus Stichwort- und Adressenverzeichnis

Sie suchen beispielsweise in diesem Register Firmen,  
die **Motorsägen** anbieten:

**Motorsägen** 19, 28, 92, 99, 105, 108, 110, 119, 120, 126, 144, 147,  
150, 162, 164, 207, 218, 239, 243

- 10** HM-Spoerri AG, Weieracherstr. 9, 8184 Bachenbülach  
11 Höcker Polytechnik AG, Böltzsch 5, 6023 Rothenburg  
12 Homag (Schweiz) AG, Haldenstr. 5, 8181 Höri  
13 HW-Regale AG, Riedgrabenstr. 10, 8153 Rümlang  
14 JELD-WEN Schweiz AG, Luzernerstr. 48, 5620 Bremgarten  
15 Kolb Norm AG, Widenstr. 3, 9464 Rütli  
16 Metabo (Schweiz) AG, Bodenackerstr. 5, 8957 Spreitenbach  
17 OHRA Regalanlagen, Verkauf Schweiz, 8951 Fahrweid  
18 Profix AG, Kanalstr. 23, 4415 Lausen  
19 Revotool AG, Glütschbachstr. 100, 3661 Uetendorf

## Elektrowerkzeuge, Handmaschinen, Bearbeitungseinheiten

**Akkumaschinen** 6, 16, 19, 24, 27, 28, 45, 63, 64, 65, 79, 83, 92, 99,  
102, 105, 108, 109, 110, 119, 120, 122, 125, 126, 135, 144, 147,  
148, 149, 150, 162, 164, 169, 184, 207, 218, 223, 224, 229, 239,  
242, 243, 279, 282

**Bearbeitungseinheiten, andere** 24, 108, 110, 126, 184, 218  
**Beleimeinheiten** 99

**Blaspistolen** 16, 19, 28, 58, 59, 63, 65, 92, 99, 102, 108, 119, 120,  
122, 126, 135, 150, 156, 184, 187, 194, 224, 242, 282

**Bohrereinheiten** 16, 58, 99, 108, 109, 110, 119, 184, 252, 282

**Farbspritzanlagen** 11, 25, 29, 132, 159, 187, 194, 221, 233, 253,  
272

**Farbspritzapparate** 25, 29, 45, 132, 150, 159, 187, 194, 202, 221,  
233, 272

**Farbspritzgeräte, Lackspritzgeräte** 25, 28, 29, 45, 108, 120, 122,  
132, 149, 150, 156, 159, 162, 184, 187, 192, 194, 202, 233, 242,  
253, 272, 282

**Farbspritzpistolen, Lackspritzpistolen** 25, 28, 29, 45, 108, 120,  
122, 132, 149, 150, 156, 159, 184, 187, 192, 194, 202, 233, 253,  
272, 282

**Fräseinheiten** 108, 119, 132, 184, 252

**Handbandschleifmaschinen** 6, 16, 19, 24, 27, 28, 45, 56, 58, 62,

79, 92, 99, 102, 105, 108, 109, 110, 119, 122, 126, 132, 144, 148,  
150, 162, 164, 181, 184, 192, 197, 207, 218, 223, 224, 234, 242,  
243, 252, 282

**Handbohrmaschinen** 6, 16, 19, 24, 27, 28, 45, 46, 56, 58, 62, 79,  
92, 99, 102, 105, 108, 109, 110, 119, 120, 122, 126, 132, 134,  
135, 144, 148, 150, 162, 164, 169, 181, 184, 192, 197, 207, 218,  
223, 224, 234, 242, 243, 252, 282

**Handdübelfräsapparate** 6, 28, 62, 99, 102, 108, 119, 120, 122,  
126, 132, 150, 164, 181, 184, 218, 223, 234, 242, 282

**Handfräsmaschinen** 6, 16, 24, 28, 56, 62, 81, 99, 102, 105, 108,  
119, 120, 122, 126, 132, 134, 144, 148, 150, 162, 164, 169, 170,  
181, 184, 192, 207, 218, 223, 234, 242, 252, 282

**Handfurnierverleimgeräte** 56, 76, 108, 111, 122, 132, 164, 184,  
192

**Handheftmaschinen** 19, 24, 28, 56, 59, 62, 65, 81, 83, 88, 92, 95,  
99, 102, 108, 120, 122, 126, 150, 162, 164, 169, 184, 192, 197,  
201, 218, 223, 224, 226, 252, 282

**Handhobelmaschinen** 6, 16, 19, 24, 27, 28, 56, 62, 79, 92, 99, 102,  
105, 108, 119, 120, 122, 126, 132, 144, 150, 162, 164, 169, 170,  
181, 184, 192, 207, 211, 218, 223, 224, 234, 242, 243, 282

**Handkettensägemaschinen** 6, 19, 28, 56, 62, 79, 99, 102, 105,  
108, 110, 119, 120, 122, 126, 132, 144, 147, 150, 162, 164, 184,  
192, 197, 207, 218, 234, 239

**Handkettenstemmmaschinen** 56, 99, 102, 105, 108, 110, 119,  
126, 132, 144, 150, 164, 184

**Handkreissägemaschinen** 5, 6, 16, 19, 24, 27, 28, 46, 56, 62, 79, 99, 102, 105, 108, 110, 119, 120, 122, 126, 135, 144, 150, 162, 164, 169, 181, 184, 192, 197, 207, 218, 223, 234, 242, 243, 252, 282

**Handleimauftragsgeräte** 79, 99, 102, 108, 111, 120, 122, 126, 132, 164, 169, 170, 184, 192, 223, 242, 282

**Handmaschinen, sonstige** 6, 16, 19, 24, 27, 28, 48, 56, 58, 62, 68, 102, 108, 109, 112, 119, 120, 122, 126, 144, 150, 164, 170, 184, 192, 197, 207, 211, 223, 234, 242, 282

**Handnagelmaschinen** 6, 19, 24, 27, 28, 56, 59, 62, 64, 65, 80, 83, 88, 92, 95, 102, 105, 108, 120, 122, 150, 162, 164, 169, 192, 197, 201, 207, 218, 223, 252, 282

**Handpressen** 24, 27, 108, 164, 224, 229

**Handscheibenschleifmaschinen** 16, 24, 45, 46, 48, 58, 62, 79, 92, 108, 120, 122, 144, 149, 150, 164, 169, 181, 184, 192, 197, 218, 223, 282

**Handschraubmaschinen** 16, 24, 28, 48, 56, 58, 59, 62, 65, 95, 99, 105, 108, 120, 122, 134, 150, 162, 164, 169, 181, 184, 197, 201, 207, 218, 223, 234, 282

**Handspritzpistolen** 28, 29, 45, 62, 108, 119, 120, 122, 132, 150, 164, 187, 192, 194, 197, 201, 202, 223, 229, 253, 272, 282

**Handstichsägen** 6, 16, 19, 24, 27, 28, 48, 62, 79, 80, 92, 99, 102, 105, 108, 109, 110, 119, 120, 122, 134, 144, 150, 162, 164, 169, 181, 184, 192, 197, 207, 218, 223, 224, 234, 242, 243, 252, 282

**Handvibrationsschleifmaschinen** 6, 16, 19, 24, 28, 48, 58, 62, 79, 92, 99, 108, 109, 120, 122, 135, 144, 149, 150, 164, 169, 192, 197, 207, 223, 242, 252, 282

**Harzgallenfräsmaschinen** 62, 99, 102, 105, 108, 119, 120, 122, 126, 144, 150, 164, 170, 181, 192, 197, 223, 224, 282

**Hobeleinheiten** 28, 79, 99, 108, 119, 126, 150, 164, 181, 192, 207, 223, 234, 252, 282

**Holzgewindeschneidwerkzeuge** 108, 152, 164, 192, 218, 234

**Klebepistolen** 16, 28, 65, 79, 81, 92, 99, 102, 105, 108, 119, 120, 122, 149, 150, 164, 169, 192, 197, 218, 223, 224, 227, 229, 234, 253, 272, 282

**Motorsägen** 19, 28, 92, 99, 105, 108, 110, 119, 120, 126, 144, 147, 150, 162, 164, 207, 218, 239, 243

**Nutfräsmaschinen** 6, 24, 27, 28, 56, 62, 79, 99, 102, 105, 108, 119, 120, 122, 126, 150, 164, 169, 170, 192, 206, 218, 223, 224, 234, 252, 282

**Presspistolen, diverse** 99, 108, 120, 135, 162, 164, 223, 229, 242

**Rindenhacker** 28, 200, 262

**Sägeeinheiten** 24, 28, 108, 110, 234, 252, 282

**Schattenfugensägen** 6, 28, 56, 62, 79, 99, 102, 105, 119, 122, 126, 144, 150, 164, 170, 181, 184, 192, 197, 207, 218, 223, 234, 242, 252, 282

**Scheibenhacker** 28, 160, 262

**Schleifeinheiten, Poliereinheiten** 16, 19, 24, 28, 46, 79, 108, 122, 140, 150, 164, 192, 207, 223, 234, 252, 282

**Schmelzklebepistolen** 24, 28, 65, 79, 99, 102, 108, 120, 122, 132, 149, 150, 162, 169, 192, 218, 223, 234, 252, 253, 282

**Silikonpressen** 16, 19, 24, 27, 28, 92, 99, 102, 108, 119, 120, 134, 135, 149, 150, 162, 164, 169, 195, 218, 223, 224, 227, 229, 253, 282

**Spritzpistolen** 12, 25, 28, 29, 45, 92, 102, 105, 108, 119, 122, 132, 149, 150, 156, 164, 187, 194, 202, 218, 223, 229, 233, 234, 253, 272, 282

**Stemmeinheiten** 28, 108, 150

**Trennfräsmaschinen** 16, 24, 27, 28, 79, 102, 108, 109, 110, 119, 122, 150, 164, 170, 192, 234, 252, 282

**Trommelhacker** 28, 160, 184, 200, 262

**Werkzeugakkus** 16, 19, 24, 27, 28, 109, 126, 135, 149, 150, 162, 164, 169, 184, 245, 282

**Zuschneidegeräte** 16, 28, 99, 150, 192, 211, 234, 282

## Hilfsmaschinen, Hilfsgeräte

**Ballenpressen** 28, 186, 200

**Brikettierpressen** 2, 8, 10, 11, 28, 30, 56, 83, 99, 152, 178, 184, 186, 190, 200, 242, 266, 271

**Bunkeraustragungen** 152, 178, 186, 200, 242, 262

**Druckluftgeräte** 19, 24, 28, 42, 58, 59, 65, 83, 92, 95, 97, 99, 102, 119, 120, 122, 126, 132, 150, 152, 156, 162, 164, 169, 184, 187, 192, 197, 202, 207, 218, 224, 229, 234, 242, 282

**Druckluftwerkzeuge** 6, 16, 19, 28, 42, 58, 59, 65, 92, 94, 95, 97, 99, 102, 119, 120, 122, 126, 132, 149, 150, 156, 162, 164, 169, 184, 187, 192, 197, 202, 207, 218, 224, 234, 237, 242, 252, 282

**Führungen für Werkzeuge** 6, 28, 122, 150, 164, 165, 192, 206, 282

**Hilfsskipwagen** 83, 118, 238

**Hobelbänke** 10, 28, 55, 56, 92, 99, 102, 119, 120, 122, 126, 132, 150, 152, 164, 184, 192, 197, 206, 218, 242, 282

**Hubtische** 12, 28, 30, 83, 93, 99, 104, 118, 119, 122, 126, 143, 150, 152, 165, 177, 198, 238, 242, 249, 258, 263, 264, 287

**Lackiertische** 25, 30, 119, 122, 156, 159, 186, 187, 194, 221, 233, 242, 272

**Lacktrockenwagen** 12, 25, 30, 56, 81, 83, 99, 152, 187, 192, 194, 221, 233, 242, 253

**Ladeschaufeln** 63, 160

**Langmaterialanhänger** 51, 118, 284

**Laserrichtlichtgeräte** 12, 28, 62, 79, 99, 123, 134, 162, 164, 171, 192, 197, 223, 242, 262

**Leimauftragsgeräte** 12, 28, 99, 102, 111, 120, 150, 164, 170, 192, 242, 282, 286

**Nummeriereinrichtungen, Signiereinrichtungen** 28, 287

**Richtlichtgeräte** 28, 123, 192, 262

**Richtmaschinen, Walzmaschinen für Bandsägen** 153, 269

**Sägenlötapparate, Sägeschweissapparate** 28, 108, 153, 269

**Saugheber** 1, 12, 28, 81, 94, 108, 120, 121, 122, 128, 150, 164, 192, 238, 262, 282, 287

**Schärfmaschinen**  
 – Bandsägen- 28, 108, 153, 162, 269  
 – Bohrerfräser-, Schafffräser- 28, 102, 108, 122, 164  
 – Fräser- 108, 162  
 – Gattersägen- 153, 269  
 – Handwerkzeuge- 1, 16, 28, 102, 108, 150, 164, 192, 242  
 – Hobelmesser-, Scherenmesser- 16, 28, 102, 108, 150, 153, 269  
 – Kettenwerkzeuge- 28, 150, 153, 164, 269  
 – Kreissägen- 28, 108, 150, 153, 162, 269  
 – Ziehklingen- 102, 108, 150

**Schneidegeräte für Dämmstoffe und Isolation** 1, 134, 150, 164, 168, 232

**Schnellspannwagen** 150, 262

**Schränkmachines, Stauchmaschinen, Egalisiermaschinen** 28, 153, 269

**Schraubstöcke** 1, 28, 62, 92, 97, 99, 102, 108, 120, 126, 150, 164, 192, 197, 211, 218, 223, 234, 242, 282

**Schrumpffolienverpackungsautomaten** 66, 132, 226

**Siebmaschinen** 28, 262

**Spannelemente** 12, 92, 150, 192, 206, 214

**Umreifungsgeräte** 28, 226, 285

**Vakuumlashaftgeräte** 12, 28, 94, 121, 122, 124, 214, 262, 287

**Vakuumpspanngeräte** 6, 12, 94, 152, 214, 242, 281, 287

**Verpackungsmaschinen** 12, 28, 66, 122, 150, 226

**Vorschubapparate, Vorschubmagazine** 99, 122, 126, 242

**Werkstückanschläge** 99, 126, 242

**andere Hilfsmaschinen, Hilfsgeräte** 12, 16, 28, 121, 122, 123, 150, 167, 177, 192, 206, 226, 242, 287

## Fördermittel, Fahrzeuge

**Abstapelgeräte** 12, 28, 30, 99, 117, 121, 145, 152, 167, 177, 235, 238, 262, 264, 265

**Anhänger für Holztransport** 51, 100, 147, 160, 238, 284

**Ausrichtvorrichtungen** 12, 117

**Baukrane mobil** 235, 264, 273

**Beschickungsanlagen** 28, 30, 94, 99, 117, 145, 152, 167, 214, 221, 262, 265, 285

**Drehstationen** 12, 94, 152, 262, 265

**Dosierförderer** 31

**Einschubgeräte** 12

**Elektrokettenzüge, Elektroseilzüge** 28, 97, 99, 102, 108, 121, 122, 124, 164, 179, 191, 197, 198, 214, 235, 287

**Elektrostapler** 54, 61, 93, 136, 174, 177, 256, 264

**Entstapelungsgeräte** 12, 28, 94, 99, 152, 238, 262, 264

**Förderanlagen** 2, 12, 28, 31, 104, 114, 121, 143, 145, 158, 186, 238, 262, 265, 280

**Fördergeräte** 12, 28, 31, 104, 114, 118, 121, 136, 143, 158, 174, 177, 191, 236, 238, 256, 263, 264, 280

**Forstkrane** 100, 160, 189, 268

**Gabelstapler** 12, 43, 54, 60, 61, 93, 97, 108, 118, 122, 136, 158, 160, 172, 174, 177, 189, 191, 203, 208, 236, 238, 240, 256, 263, 264, 273

**Geländestapler** 43, 60, 61, 136, 158, 160, 172, 174, 189, 191, 236, 238, 256, 263, 264

**Hängebahnen** 11, 12, 25, 104, 121, 124, 143, 158, 165, 191, 194, 214, 221, 235

**Hebebühnen** 12, 28, 30, 43, 51, 54, 93, 104, 117, 143, 151, 152, 158, 172, 177, 179, 191, 203, 236, 238, 249, 256, 258, 263, 264, 283

**Horndenwagenbeschicker** 12, 152, 221

**Hubstapler** 12, 43, 54, 60, 61, 93, 97, 108, 118, 136, 152, 158, 160, 172, 174, 177, 191, 203, 208, 218, 236, 238, 240, 256, 263, 264

**Kranbahnen** 12, 28, 94, 97, 121, 124, 152, 165, 179, 191, 214, 221, 235, 286, 287

**Kranen** 28, 93, 94, 97, 100, 104, 107, 121, 124, 165, 172, 179, 189, 191, 214, 235, 264, 268, 286, 287

**Kratzförderer** 2, 28, 262

**Kreisförderer** 12

**Längssortieranlagen** 12, 28, 262

**Mechanisierungen** 12, 28, 114, 160, 262

**Nutzfahrzeuge** 100, 160, 273

**Plattenhubwagen** 12, 28, 30, 43, 60, 61, 92, 93, 99, 108, 118, 122, 136, 143, 150, 162, 172, 177, 191, 197, 203, 218, 235, 236, 238, 240, 242, 256, 263, 264

**Plattentransportgeräte** 12, 28, 93, 99, 118, 121, 122, 124, 136, 150, 152, 165, 177, 191, 192, 197, 203, 209, 236, 238, 242, 256, 264, 282

**Pneukrane, Transporte** 107, 273, 283  
**Rollenbahnen** 12, 28, 30, 97, 99, 104, 122, 126, 143, 152, 158, 177, 191, 242, 262, 265  
**Rückewagen** 160  
**Rückförderband mit automatischer Abstapelung** 12, 262  
**Rückklaufeinrichtungen** 12, 30, 152  
**Schemelwagen** 100  
**Schubböden** 2, 51, 186, 262  
**Seitenstapler** 54, 60, 97, 136, 158, 160, 172, 174, 177, 191, 208, 236, 240, 256, 263, 264  
**Stapelgeräte** 12, 60, 61, 93, 103, 158, 162, 165, 167, 172, 177, 191, 236, 238, 262, 264, 265  
**Tragkettenförderer** 12, 28, 221, 262  
**Transportwagen** 12, 28, 93, 99, 100, 103, 108, 118, 122, 143, 158, 164, 177, 192, 197, 203, 209, 214, 218, 221, 256, 273, 282, 286  
**Übergabegeräte** 12, 94, 165, 167, 238, 265  
**Verladebrücken** 177, 238, 249, 258, 264, 273  
**Vierwegstapler** 54, 60, 136, 158, 174, 177, 189, 191, 203, 208, 236, 238, 240, 263, 264  
**Wechselwagen** 60, 100  
**Wendestationen** 12, 94, 265  
**Winkelübergaben** 12, 152, 262, 265  
**andere Werkstückförderergeräte, Werkstückanlagen** 12, 164, 262, 265

## Fördermittelzubehör

**Automatische Kettenspanner für Fördereinrichtungen** 28  
**Förderbänder** 12, 28, 49, 97, 104, 115, 129, 143, 191, 199, 200, 271  
**Förderketten** 12, 28, 49, 104, 129, 198, 199  
**Gleitrostbänder** 104  
**Gleitrostketten** 104  
**Kettenführungen** 129, 180, 199  
**Montagebänder** 12, 49, 57, 282  
**Montageketten** 12, 126, 198  
**Räder, Rollen** 28, 104, 118, 120, 126, 136, 143, 165, 177, 191, 198, 199, 203, 224, 282, 285  
**Transportbänder** 12, 28, 49, 104, 115, 126, 129, 191, 199, 235  
**Transportketten** 12, 28, 49, 126, 129, 191, 198, 199, 235  
**Zurr Gurten** 28, 104, 121, 134, 155, 162, 164, 179, 191, 198, 230, 231, 235, 278, 282

## Lastaufnahmemittel

**Drahtseile** 28, 63, 92, 104, 121, 150, 155, 165, 179, 191, 198, 231, 235  
**Greifer** 28, 104, 121, 124, 147, 165, 179, 189, 191, 198, 213, 231, 235, 242, 268, 287  
**Hebegurten** 28, 63, 92, 104, 119, 121, 125, 134, 150, 155, 164, 165, 179, 191, 198, 231, 235, 273, 278, 282  
**Kettenzüge** 28, 92, 104, 119, 121, 124, 150, 155, 162, 165, 231, 235, 242, 273, 287  
**Lasthaken, Unterflaschen** 28, 104, 121, 124, 150, 162, 165, 179, 191, 198, 231, 273  
**Lasthebemagnete** 28, 104, 121, 165, 179, 191, 198, 231, 235  
**Seilzüge** 28, 92, 104, 121, 150, 155, 164, 165, 235, 242, 273, 278  
**Traversen** 28, 94, 103, 104, 121, 165, 179, 191, 198, 231, 235, 273, 287  
**Vakuumhebergeräte** 12, 28, 63, 94, 99, 104, 121, 124, 152, 165, 191, 214, 235, 236, 238, 242, 262, 265, 273, 278, 286, 287  
**andere Lastaufnahmemittel** 19, 28, 94, 104, 121, 124, 165, 179, 191, 198, 231, 235, 273, 282, 287

## Kontrollgeräte

**Kontrollgeräte**  
 – *Elektronische*- 12, 73, 87, 192, 219  
 – *andere*- 192, 219  
**Kontrollstationen** 12  
**Lichtschranken** 12, 73, 126

## Messgeräte, Prüfgeräte

**Elektronische Steuerungen für Holzbearbeitungsmaschinen, Holzbearbeitungsanlagen** 12, 28, 126, 182, 184, 219  
**Geräte**  
 – *Erzeugnisprüf*- 12  
 – *Füllstandmess*- 182, 225  
 – *Werkstoffprüf*- 9, 78, 192  
**Holzfeuchtemessgeräte** 5, 9, 28, 45, 67, 70, 78, 80, 81, 99, 102, 108, 110, 120, 122, 123, 131, 132, 150, 152, 164, 166, 177, 182, 192, 223, 262, 282  
**Mengenmessgeräte** 123, 219

**Laserdistanzmessgeräte** 5, 9, 24, 27, 28, 45, 79, 80, 92, 99, 102, 108, 120, 122, 123, 134, 135, 144, 150, 162, 164, 171, 177, 182, 192, 207, 223, 252, 282  
**Lasergeräte, Messgeräte, Prüfgeräte** 9, 24, 27, 28, 79, 80, 92, 99, 108, 122, 123, 134, 135, 162, 171, 177, 192, 207, 278, 282  
**Laserpositionssteuerung** 79, 92, 108, 171, 182, 207  
**Messgeräte, Prüfgeräte**  
 – *Werkstücke*- 12, 78, 171  
 – *Werkzeuge*- 12, 22, 58, 106, 162, 173, 269  
 – *andere*- 12, 58, 87, 122, 123, 166, 192, 207, 219, 234  
**Metallsuchgeräte** 28, 79, 92, 102, 120, 122, 123, 135, 192, 197, 223, 234, 252, 262, 282  
**Oberflächenprüfgeräte** 9, 12, 67, 92, 108, 192, 282  
**Positionssteuerungen** 28, 126, 182, 219, 225  
**Schichtdickenmessgeräte** 9, 45, 108, 182, 272, 282  
**Vermessungsinstrumente** 9, 20, 92, 108, 123, 150, 219  
**Waagen** 24, 92, 97, 108, 165, 197, 198, 263, 264  
**Zeitstudiengeräte (REFA)** 90, 184  
**Zeitmessgeräte, Temperaturmessgeräte, Druckmessgeräte** 9, 28, 78, 90, 126, 131, 177, 182, 223

## EDV, Beratung und Organisation

**Baufafeln, Firmenfafeln** 28, 108, 134, 278, 282  
**Beschriftungen** 28, 108, 141, 164, 282  
**Betriebsberatung** 21, 50, 84, 127, 175, 200, 260, 282  
**Betriebsdatenerfassung** 53, 77, 84, 91, 127, 246, 260, 270  
**Branchensoftware für individuelle und serielle Holzverarbeitung** 40, 52, 53, 77, 89, 90, 91, 127, 246, 260, 261, 270  
**CAD/CAM-Systeme** 4, 12, 44, 52, 53, 77, 86, 89, 127, 183, 216, 220, 225, 242, 244, 259, 260, 261, 270  
**CIM-Technologie** 4, 52, 53, 77, 175, 225, 270  
**CNC-gesteuerte Maschinen, Anlagen** 4, 10, 12, 21, 30, 52, 216, 225, 242  
**CNC-Schulungsmaschinen** 12, 52  
**Internetdienstleistungen** 53, 90, 91  
**IT-Systeme** 21, 41, 84, 90, 225, 259, 260  
**Messen, Ausstellungen** 98, 164  
**Personalberatung** 21, 139  
**Planungssysteme, Dispositionssysteme** 41, 53, 90, 91, 175, 216, 260  
**PPS-Systeme** 41, 53, 77, 91, 219, 246, 260, 270  
**Software für**  
 – *Fensterfabriken* 12, 40, 41, 50, 52, 53, 90, 91, 175, 242, 260, 270, 282  
 – *Holzbau* 12, 23, 90, 91, 215, 242  
 – *Holzstoffhandel, Baustoffhandel* 41, 90, 91, 282  
 – *Sägereien* 41, 53, 90, 91, 219, 260, 282  
 – *Schreinereien* 12, 41, 44, 52, 53, 75, 77, 89, 90, 91, 108, 127, 215, 216, 220, 242, 244, 246, 248, 260, 261, 270, 282  
 – *Zimmereien* 12, 23, 41, 52, 53, 77, 84, 89, 90, 91, 215, 220, 242, 261, 270, 282  
**Treuhand** 21, 90  
**Unternehmensberatung** 21, 90, 139, 225, 260  
**Unternehmenssoftware** 41, 77, 84, 90, 91, 259, 260  
**Zeichenanlagen** 77, 123, 157, 216, 270  
**Zeiterfassungssoftware** 41, 44, 77, 84, 90, 91, 246, 259, 260, 270  
**Zertifizierung** 21, 204, 259

## Werkzeuge

**Äxte** 24, 28, 55, 62, 63, 80, 92, 102, 108, 110, 119, 120, 122, 125, 132, 134, 144, 150, 162, 164, 184, 192, 197, 218, 223, 224, 239, 274, 278, 282  
**Beile** 24, 28, 55, 62, 63, 65, 80, 92, 102, 108, 110, 119, 120, 122, 125, 132, 134, 144, 150, 162, 164, 184, 192, 197, 218, 223, 224, 274, 278, 282  
**Bits** 1, 18, 19, 20, 24, 28, 65, 92, 119, 125, 126, 133, 135, 150, 162, 164, 184, 193, 243, 252, 278, 282  
**Drehmomentwerkzeuge** 18, 20, 24, 28, 92, 109, 119, 135, 150, 162, 164, 184, 193, 197, 282  
**Gliedermeter, Meter** 20  
**Hämmer** 1, 20, 24, 28, 55, 62, 63, 65, 80, 92, 102, 108, 110, 119, 120, 122, 125, 132, 133, 134, 150, 162, 164, 184, 192, 193, 197, 218, 223, 224, 234, 252, 274, 278, 282  
**Hartmetallwerkzeuge** 4, 24, 28, 62, 74, 80, 82, 85, 92, 102, 108, 109, 113, 119, 120, 122, 125, 130, 137, 144, 150, 162, 164, 173, 184, 192, 197, 205, 218, 223, 224, 234, 277, 282  
**Hobel** 24, 28, 55, 62, 63, 76, 80, 82, 92, 102, 108, 119, 120, 122, 150, 162, 163, 164, 184, 192, 197, 218, 223, 224, 234, 252, 282  
**Messwerkzeuge** 20  
**Schlagwerkzeuge** 1, 24, 28, 63, 92, 119, 150, 162, 164, 184, 193, 197, 252, 278, 282  
**Schraubenzieher** 1, 18, 20, 24, 28, 63, 92, 119, 134, 150, 162, 184, 192, 193, 197, 252, 278, 282  
**Sonderwerkzeuge** 20, 24, 28, 92, 119, 125, 150, 162, 163, 164, 184, 192, 193, 252, 282

## Werkzeuge

- *Bodenleger* **1, 5, 28**, 55, 67, 80, 81, 85, 108, 109, 119, 120, 133, 150, 162, 164, 173, 184, 192, 193, 218, 224, 234, 257, 282
  - *Dachdecker* **1, 28**, 55, 62, 80, 85, 102, 108, 119, 120, 125, 132, 134, 150, 162, 164, 173, 184, 185, 192, 193, 197, 205, 218, 223, 224, 232, 234, 274, 282
  - *Drechsler* **28**, 55, 82, 108, 120, 142, 150, 152, 162, 184, 192, 193, 205, 206, 224, 234, 282
  - *Schreiner* **1, 28**, 55, 62, 76, 80, 81, 82, 85, 102, 108, 109, 113, 119, 120, 125, 126, 132, 133, 137, 144, 150, 162, 164, 173, 184, 185, 192, 193, 197, 205, 206, 218, 223, 224, 234, 257, 282
  - *Tischler* **1, 28**, 55, 76, 80, 82, 85, 102, 108, 113, 119, 120, 132, 133, 137, 144, 150, 162, 164, 173, 184, 185, 192, 193, 205, 206, 218, 224, 234, 257, 282
  - *Zimmerleute* **1, 28**, 55, 62, 65, 76, 80, 82, 85, 102, 108, 109, 113, 119, 120, 125, 126, 132, 134, 137, 144, 150, 162, 164, 173, 184, 185, 192, 193, 197, 205, 206, 218, 223, 224, 232, 234, 257, 274, 282
- Werkzeuggürteltaschen, Nagelgürteltaschen** **1, 20, 24, 28**, 62, 80, 92, 102, 108, 119, 120, 122, 123, 125, 133, 134, 144, 150, 162, 164, 184, 192, 197, 218, 223, 224, 278, 282
- Werkzeugkisten** **1, 20, 24, 28**, 76, 92, 102, 108, 119, 120, 125, 126, 133, 134, 150, 162, 164, 184, 197, 218, 223, 224, 230, 243, 257, 278, 282
- Werkzeugkoffer** **18, 20, 24, 28**, 62, 76, 80, 92, 102, 108, 109, 110, 119, 120, 122, 133, 134, 144, 150, 162, 164, 184, 192, 193, 197, 218, 223, 224, 230, 234, 243, 257, 278, 282

## Zubehör

- Absauggeräte** **2, 4, 6, 8, 10, 11, 12, 16, 25, 26, 27, 28, 30**, 45, 56, 62, 83, 93, 102, 105, 108, 119, 122, 126, 132, 135, 144, 147, 149, 150, 152, 162, 164, 169, 178, 184, 186, 187, 188, 192, 196, 210, 217, 218, 221, 223, 242, 262, 266, 267, 272, 275, 276
- Absaugschläuche** **2, 4, 6, 8, 10, 11, 25, 26, 27, 28**, 45, 56, 83, 102, 108, 119, 122, 126, 132, 135, 149, 150, 152, 164, 169, 178, 184, 186, 187, 188, 192, 196, 217, 218, 221, 223, 242, 255, 266, 267, 272, 275
- Anlaufkupplungen** 108, 184, 192
- Antriebe** 69, 108, 126, 136, 165, 225, 256
- Arbeitsplatzeinrichtungen** **6, 28**, 62, 92, 108, 122, 150, 152, 164, 180, 192, 221, 223, 242, 264, 272, 282
- Batterien** **19, 24, 28**, 119, 147, 150, 162, 164, 245, 252, 256, 263, 264
- Big Bag** **11, 28**, 63, 93, 134, 231, 235, 247, 278, 280
- Bremsen** 108, 126, 136, 256, 263, 264
- Drehverteiler** **6**, 108, 126
- Druckluftaufbereitungsgeräte** **6, 19, 28**, 42, 58, 64, 122, 126, 132, 150, 152, 156, 169, 187, 191, 194, 202, 213, 233, 242, 282
- Druckluftfilter** **6, 19, 28, 31**, 58, 64, 108, 119, 122, 126, 150, 152, 156, 169, 187, 194, 201, 202, 213, 222, 233, 242, 272
- Druckluftversorgungen** **6, 19, 28**, 64, 122, 150, 152, 169, 187, 194, 201, 202, 223, 233, 242, 282
- Einblasmaschinen** 138, 154
- Elektronische Breitenverstellung für doppelseitige Bearbeitungsmaschinen** 126, 219
- Elementbautische** **12**, 144
- Elevatoren** 81, 280
- Energiezuführungen, diverse** 104, 180, 192
- Fahrzeugeinrichtungen** **28**, 92, 119, 150, 164, 223, 230, 277, 282
- Farbdruckgefäße, Lackdruckgefäße** 45, 159, 187, 194, 233
- Farbroller** **28**, 45, 62, 63, 80, 102, 108, 122, 134, 150, 159, 187, 192, 195, 197, 252, 278, 282
- Federzüge** **28**, 58, 102, 104, 108, 109, 122, 168, 169, 180, 202, 235, 282
- Freiläufe** 108, 282
- Frequenzumformer** **11, 25**, 47, 69, 126, 165
- Garderobenschränke** **7, 13, 15, 28**, 92, 93, 122, 146, 150, 177, 223, 277, 278
- Generatoren** **28**, 110, 119, 144, 162, 277
- Gerüste** **28**, 122, 150, 151, 161, 162, 164, 192, 251, 278, 279
- Getriebe** 69, 126, 136, 225, 256, 264
- Getriebemotoren** 47, 69, 97, 126, 165, 225, 264
- Gleichrichter** 47, 126
- Gleitmittel für Holzbearbeitungsmaschinen** **10, 12, 18, 28**, 83, 126, 150, 164, 192, 223, 242, 253, 282
- Handhängebahnen** **11, 12**, 104, 180, 187, 194, 217, 221, 235
- Hartmetallrohnteile (Platten, Stäbe, Leisten usw.)** 130
- Heissluftgeräte** **5, 19, 24**, 81, 102, 108, 119, 150, 162, 164, 192, 197, 207, 217, 223, 234, 280, 282
- Heizschläuche** 162, 217, 280
- Hochdruckreinigungsmaschinen** **28**, 62, 92, 102, 108, 110, 119, 144, 150, 187, 188, 197, 207, 234, 282
- Hydraulik-**
- *Aggregate, Anlagen* 71, 97, 104, 126, 160, 191, 264
  - *Motoren* 71, 97, 126, 160, 191, 264
  - *Pumpen* 71, 97, 104, 126, 160, 191, 198, 264
  - *Zylinder* 71, 97, 104, 126, 160, 191, 198, 213, 235, 264

## Hydraulische

- *Druckgeräte, Messgeräte, Schaltgeräte* 160, 182
  - *Druckventile, Regelventile, Stromventile* 71, 160
  - *Wegeventile* 71, 160, 196
- Industriestaubsauger** **5, 6, 8, 16, 19, 24, 27, 28**, 45, 48, 62, 81, 92, 93, 99, 102, 108, 109, 110, 119, 120, 122, 126, 132, 134, 135, 144, 147, 149, 150, 162, 164, 169, 188, 192, 197, 207, 218, 223, 224, 234, 239, 242, 253, 266, 277, 282
- Kabeltrommeln** **28**, 45, 63, 81, 92, 99, 102, 104, 108, 110, 119, 120, 122, 126, 150, 162, 164, 180, 192, 197, 217, 223, 224, 234, 278, 282
- Kaminöfen inkl. Zubehör** 250, 277
- Kompressoren** **16, 19, 24, 25, 28**, 42, 43, 62, 65, 83, 92, 95, 97, 99, 102, 105, 108, 110, 119, 120, 122, 126, 132, 144, 150, 159, 162, 164, 169, 172, 191, 192, 194, 197, 201, 202, 207, 218, 223, 224, 233, 234, 242, 252, 272, 282
- Kondensatoren** 162, 272
- Kupplungen** **16**, 47, 58, 69, 102, 104, 122, 150, 162, 192, 202, 213, 224, 225, 242, 272
- Leitern** **13, 28**, 45, 92, 96, 99, 102, 110, 119, 120, 122, 134, 151, 162, 164, 192, 197, 203, 212, 218, 223, 224, 247, 252, 278, 279, 282
- Motoren** 47, 69, 97, 110, 126, 136, 191, 206, 225, 272
- Nägels, Stifte, Klammern** **19, 27, 28**, 59, 65, 81, 83, 88, 92, 95, 99, 102, 108, 119, 120, 122, 125, 134, 150, 162, 164, 169, 192, 197, 201, 207, 218, 223, 226, 252, 282
- Occasionsmaschinen** **4, 10, 12, 19, 28**, 65, 95, 99, 105, 110, 122, 136, 152, 207, 242, 256, 262, 263, 264
- Optoelektronische Näherungsschalter** 182
- Pinsel** **28**, 45, 62, 102, 108, 120, 134, 164, 192, 195, 197, 223, 252, 278, 282
- Pneumatikventile** 126, 132, 169, 202, 213, 242, 287
- Pneumatikzylinder** 97, 126, 132, 169, 202, 213, 242
- Pneumatische Einrichtungen** **28**, 58, 169, 180, 201, 202, 242
- Pneumatische Steuerungen** 169, 202, 242
- Pumpen** **16, 28, 31**, 92, 93, 169, 217, 264, 277
- Regalanlagen**
- *Fachboden-* **7, 13, 15, 17, 28**, 93, 101, 126, 152, 158, 161, 177, 191, 203, 218, 228, 251, 256, 264, 266, 277, 279, 282
  - *Kragarm-* **7, 13, 15, 17, 28**, 97, 101, 121, 126, 158, 161, 177, 191, 203, 218, 228, 251, 256, 263, 264, 266, 277, 279, 282
  - *Paletten-* **7, 13, 15, 17, 28**, 93, 97, 101, 158, 161, 177, 191, 203, 218, 228, 251, 256, 263, 264, 266, 277, 279, 282
  - *andere-* **7, 13, 15, 17, 28**, 81, 93, 97, 99, 101, 126, 158, 161, 177, 191, 203, 228, 242, 251, 256, 264, 266, 277, 279, 282
- Rollenböcke** **10, 16, 28**, 92, 97, 99, 102, 108, 122, 126, 143, 152, 161, 164, 177, 192, 223, 282
- Rollgerüste** **28**, 45, 92, 151, 161, 162, 164, 247, 251, 278, 282
- Schaltgeräte zur Steuerung von Absauganlagen** **6, 10, 11**, 99, 122, 186, 266, 275, 276
- Schläuche** **16, 19, 28**, 58, 64, 65, 92, 99, 102, 108, 119, 126, 132, 150, 152, 159, 169, 178, 180, 186, 187, 192, 194, 196, 197, 201, 202, 210, 214, 217, 218, 224, 247, 263, 266, 278, 282
- Schlauchtrommeln** **16, 19, 28**, 42, 58, 64, 65, 92, 99, 102, 104, 108, 119, 122, 150, 159, 169, 180, 187, 194, 201, 202, 217, 247, 256, 272, 282
- Schreinerböcke, Zimmermannsböcke** **24, 28**, 99, 108, 119, 122, 144, 164, 192, 197, 223, 282
- Sicherheitsabsperungen** 93, 169
- Spannwerkzeuge** **1, 16, 27, 28**, 81, 92, 102, 119, 122, 162, 164, 192, 197, 206, 223, 234, 282
- Treibriemen** 69, 115, 126, 129, 152, 199
- Vakuumanlagen, Vakuumsysteme** **3, 12**, 104, 121, 126, 213, 235, 242
- Vakuumpumpen** **3, 4, 12**, 42, 48, 126, 135, 213, 214, 242, 287
- Verbindungsgeräte zur Endlosfertigung der Bänder und Riemen** 129
- Verpackungsmaterial** **28**, 72, 116, 149, 151, 176, 195, 226
- Verschraubungen** **6, 12, 28**, 108, 180, 202, 213, 254
- Verschweißbare Kunststoffriemen für die Fördertechnik** 129
- Verstellgetriebe** 69
- Vibrationsrinnen** **28**, 262, 280
- Wälzlager aller Art** **28**, 191, 197
- Wartungsgeräte** **28**, 99, 272
- Werkbänke** **7, 13, 14, 15, 24, 28**, 92, 97, 99, 102, 108, 119, 122, 132, 150, 164, 192, 197, 203, 206, 207, 223, 224, 234, 242, 264, 277, 279, 282
- Werkzeugschränke** **7, 13, 15, 24, 28**, 62, 92, 97, 99, 108, 119, 122, 132, 150, 192, 197, 203, 223, 224, 230, 234, 252, 264, 277, 279, 282
- Werkzeugwagen** **1, 13, 15, 24, 28**, 62, 92, 93, 99, 102, 108, 119, 122, 144, 150, 192, 197, 203, 223, 224, 230, 234, 264, 277, 282
- Winkelschrägmass** **28**, 92, 99, 102, 108, 122, 150, 164, 192, 223, 252, 282
- Zuschnittoptimierung für Plattenaufteilautomaten** **12**, 241
- Zwingen** **1, 10, 16, 24, 28**, 55, 62, 81, 92, 99, 102, 108, 119, 122, 132, 150, 164, 192, 197, 206, 218, 223, 224, 234, 252, 282



	☎	Fax	
<b>1</b>	Allchemet AG, Werkstr. 4, 6020 Emmenbrücke	041 209 65 00	041 209 65 65
2	Aspitech GmbH, Eisenbahnstr. 26, 8640 Rapperswil	055 284 12 12	
3	Becker AG, Ringstr. 20, 8600 Dübendorf	044 824 18 18	044 824 18 19
4	DREATEC GmbH, Buchsistr. 24, 3367 Thörigen	062 923 77 37	062 923 77 38
5	DS Derendinger AG, Freiburgstr. 830A, 3174 Thörishaus	031 888 12 00	031 888 12 01
6	Festool Schweiz AG, Moosmattstr. 24, 8953 Dietikon	044 744 27 27	044 744 27 28
7	Foco Lager- und Fördertechnik AG, Weidenstr. 2, 4147 Aesch	061 756 26 00	061 756 26 56
8	FUCHS AADORF AG, Kieswerkstr. 4, 8355 Aadorf	052 368 03 03	052 368 03 04
9	Geometra AG, Muhenstr. 11, 5036 Oberentfelden	062 723 42 22	062 723 45 05
			<b>2. Umschlag, 147 137 145 117 86, 112, 113 143, 4. Umschlag 151 91, 156 73, 136</b>
<b>10</b>	HM-Spoerri AG, Weieracherstr. 9, 8184 Bachenbülach	044 872 51 00	044 872 51 21
11	Höcker Polytechnik AG, Böltzli 5, 6023 Rothenburg	041 319 26 00	041 319 26 09
12	Homag (Schweiz) AG, Haldenstr. 5, 8181 Höri	044 872 51 51	044 872 51 52
13	HW-Regale AG, Riedgrabenstr. 10, 8153 Rümlang	044 817 60 50	044 817 34 24
14	JELD-WEN Schweiz AG, Luzernerstr. 48, 5620 Bremgarten	056 648 99 77	056 648 97 01
15	Kolb Norm AG, Widenstr. 3, 9464 Rüthi	071 766 18 88	071 766 10 36
16	Metabo (Schweiz) AG, Bodenackerstr. 5, 8957 Spreitenbach	056 418 34 34	056 418 34 35
17	OHRA Regalanlagen, Verkauf Schweiz, 8951 Fahrweid	044 548 88 80	044 548 88 70
18	Profix AG, Kanalstr. 23, 4415 Lausen	061 500 20 20	061 500 20 21
19	Revotool AG, Glütschbachstr. 100, 3661 Uetendorf	033 346 01 60	033 346 01 66
			<b>109 107 115 154 45, 3. Umschlag 146 139 156 69 131</b>
<b>20</b>	Rieffel Robert AG, Widenholzstr. 8, 8304 Wallisellen	044 877 33 33	044 877 33 22
21	Ruepp & Partner AG, Birkenstr. 47, 6343 Rotkreuz	041 798 05 30	041 798 05 31
22	Sigrist & Müller AG Holzbearbeitungswerkzeuge, Landstr. 26, 8197 Rafz	043 433 30 80	043 433 30 90
23	SORBA EDV AG, Schochengasse 6, 9000 St. Gallen	071 224 00 00	
24	Stanley Works (Europe) GmbH, In der Luberzen 42, 8902 Urdorf	044 755 60 70	044 730 70 67
25	Straumann AG, Bruggacherstr. 18, 8117 Fällanden	044 850 01 50	044 850 65 66
26	Strausak H. AG, Hauptstr. 22, 2554 Meisberg	032 377 22 22	032 377 23 11
27	Techtronic Industries Switzerland AG, Webergutstr. 5, 3052 Zollikofen	031 911 61 61	031 911 61 47
28	Torex Handels AG, Durisolstr. 1b, 5612 Villmergen	056 622 49 22	056 622 13 63
29	Wagner International AG, Industriestr. 22, 9450 Altstätten	071 757 22 11	071 757 22 22
			<b>149 129 100 133 122 148 121 141 18, 26, 144, 152 153</b>
<b>30</b>	WEINIG HOLZ-HER Schweiz AG, Industriestr. 19, 6034 Inwil	041 449 90 90	041 449 90 99
31	Zier Pumpen und Anlagen AG, Hauptstr. 18, 9323 Steinach	071 446 00 00	071 446 00 05
			<b>105, 119 130, 144</b>
<b>40</b>	3E Schweiz AG, Dorf 51, 9428 Walzenhausen, 071 886 30 50		
41	Abacus Research AG, Abacus-Platz 1, 9300 Wittenbach, 071 292 25 25, Fax 071 292 25 00		
42	ABN Apparatebau Nittenau GmbH, Heideweg 11, D-93149 Nittenau, +49 9436 433, Fax +49 9436 2614		
43	Aggeler AG, Amriswilerstr. 49, 9314 Steinebrunn, 071 477 28 28, Fax 071 477 28 29		
44	AK-SOFT GmbH, Bachtelenrain 24, 2540 Grenchen, 071 280 05 15, Fax 071 280 05 16		
45	Akzo Nobel Coatings AG, Industriestr. 17a, 6203 Sempach Station, 041 469 67 00, Fax 041 469 67 01		
46	Alco SA, 18, av. de la Concorde, 1022 Chavannes, 021 637 47 77, Fax 021 637 47 79		
47	Alfred Imhof AG Antriebstechnik, Jurastr. 10, 4142 Münchenstein, 061 417 17 17, Fax 061 417 17 00		
48	Allmetra AG, Flughafenstr. 57, 8152 Glattbrugg, 044 302 44 55, Fax 044 301 17 69		
49	Ammeraal Beltech AG, Buechstr. 37, 8645 Jona, 055 225 35 35, Fax 055 225 36 36		



Treuhand



Unternehmensberatung



Nachfolgeregelungen &  
Firmenverkäufe



Wirtschaftsprüfung &  
Revisionen



Steuerberatung



Personalberatung



## RUEPP & Partner AG

Birkenstrasse 47  
6343 Rotkreuz  
Tel +41 41 798 05 30  
info@ruepp.ch  
www.ruepp.ch

## Nachfolge – kompetente Lösung aus einer Hand

Ruepp & Partner AG ist seit 1993 erfolgreich als Beratungsunternehmen in der Holzbranche aktiv und unterstützt Sie in den Bereichen Betriebsoptimierung, Finanzen, Personal, Treuhandleistungen und Steuern. Wir sind in der Branche vernetzt und kombinieren unsere Kompetenzen, damit für Sie ein Mehrnutzen resultiert. Im Bereich Nachfolge kommt dies zum Tragen, indem wir eine Komplettlösung aus einer Hand anbieten können.

### Unternehmensnachfolge als Herausforderung

Jeder Unternehmer kommt an den Punkt, wo er sich fragen muss, wie wird es ohne mich weitergehen? Je früher man eine konkrete Planung erstellt, desto besser. Mit ausreichendem Zeithorizont lassen sich bessere Lösungen erzielen als unter Zeitdruck. Eine Vielzahl von Fragen muss geklärt werden, wie zum Beispiel: Wer kann das Unternehmen weiterführen oder wie sieht mein Rückzug aus? Wird eine familieninterne oder eine Lösung mit Dritten angestrebt? Was ist rechtlich zu berücksichtigen? Wie wird eine Nachfolge abgewickelt? Wie kann ich mein Vermögen oder die Altersvorsorge sichern? Hat das Unternehmen nach der Übergabe gute Erfolgsaussichten bzw. Überlebenschancen? Was passiert mit den Mitarbeitern? Wie wird gegen innen und aussen kommuniziert? Welche Verpflichtungen bestehen nach der Übergabe? Wo sind Risiken und Chancen? Eine umfassende Betrachtung leistet Gewähr, dass der Nachfolgeprozess koordiniert und fehlerfrei abläuft und die Weichen für eine erfolgreiche Zukunft gestellt werden.

### Nachfolgeprozess

Der Nachfolgeprozess läuft der Situation angepasst in mehreren Phasen ab, die sich überlagern und ineinandergreifen:

- Vorbereitungen: Hier werden gemeinsam Ziele und Bedürfnisse abgeklärt und erforderliche Schritte unternommen, damit eine Nachfolge erfolgreich funktionieren kann. Soll ein externer Nachfolger gesucht werden, wird eine Dokumentation in anonymisierter Form erstellt.

- Nachfolgersuche und Auswahl: Da Ruepp & Partner AG in ihrer Branche vernetzt ist, können wir in der Regel rasch geeignete Käufer oder Nachfolger vermitteln.
- Verhandlungen: Mit einem potenziellen Nachfolger müssen Verhandlungen geführt und die Bedingungen diskutiert werden.
- Planung + Strukturierung: Die Nachfolge muss in allen Aspekten (Finanzierung, Steuern, Vertragswerk, Personal usw.) geplant und im Detail aufeinander abgestimmt werden.
- Due Diligence: Ein externer Nachfolger wird vor dem definitiven «Go-Entscheid» das Unternehmen einer vertieften Prüfung unterziehen.
- Abwicklung/Übergabe/Weiterführung: Ist alles bereit, kann die Nachfolge vollzogen werden. D.h. Vertragsunterzeichnung, Kaufpreiszahlung, Wechsel oder Übergangsphase in der Führung, Pflege der Kundenbeziehungen, Sicherstellung der Kontinuität usw.

### Nebenbedingungen

Der Nachfolgeprozess wird begleitet durch die Faktoren Zeit, Finanzen und Mensch: Die Zeit für eine Nachfolge wird immer unterschätzt. Wer früher plant, kann mehr gestalten. Bei den Finanzen gilt es, die Erwartungen der involvierten Parteien fair zu berücksichtigen: Jene der Übergeber, der Familienmitglieder (oder Erben), der Nachfolger oder der Kapitalgeber. Bei allen technischen Fragestellungen darf der Mensch nicht vergessen werden. Bedürfnisse, Hoffnungen, Erwartungen, Ängste, mögliche Konflikte usw. gilt es offen anzusprechen und gemeinsam einer Win-Win-Situation zuzuführen.

### Zielorientiert und partnerschaftlich

Unsere Leitsätze entsprechend arbeiten wir partnerschaftlich, professionell und verantwortungsvoll auf Ihr Ziel hin. Kontaktieren Sie uns unverbindlich, es wird sich lohnen.

Ruepp & Partner AG  
Birkenstrasse 47  
6343 Rotkreuz  
Telefon 041 798 05 30  
Fax 041 798 05 31

info@ruepp.ch  
www.ruepp.ch

- 50** Analytic AG, Breitensteinstr. 58, 8037 Zürich, 044 272 45 30, Fax 044 272 45 42  
 51 Andres Hermann AG, Industriering 42, 3250 Lyss, 032 387 31 61, Fax 032 387 31 62  
 52 APM R+D Sàrl, Grand Rue 10, 2823 Courcelon, 078 712 48 48, Fax 032 499 00 52  
 53 Apropos Informatik GmbH, Schenkstr. 6, 3380 Wangen an der Aare, 032 622 53 16, Fax 032 622 53 17  
 54 Arbor AG Hebe- und Transportsysteme, Lindentalstr. 112, 3067 Boll, 031 838 51 61, Fax 031 838 51 62  
 55 Arcobaleno Feine Werkzeuge, Via Canton Uri 39, 6760 Faido, 091 866 21 09, Fax 091 225 51 70  
 56 Artesa SA, Ch. De l'Islettaz 2, 1305 Penthalaz, 021 811 34 34, Fax 021 811 34 35  
 57 ASTORplast AG, Zürichstr. 59, 8840 Einsiedeln, 055 418 37 37, Fax 055 418 37 38  
 58 Atlas Copco (Schweiz) AG Geschäftsbereich Tools, Bütigenstr. 80, 2557 Studen, 032 374 16 33, Fax 032 374 16 30  
 59 Atro Nubli AG, Industriestrasse 33, 8608 Bubikon, 055 243 38 24, Fax 055 243 37 71

- 60** Avesco AG Fördertechnik, Hasenmattstr. 2, 4901 Langenthal, 0848 925 925, Fax 0848 925 925  
 61 BAMAG Maschinen AG, Moosackerstr. 73, 8105 Regensdorf, 044 843 40 00  
 62 Bauhag, An der Reuss, 6038 Gisikon, 041 455 55 55, Fax 041 455 55 65  
 63 Baumaterial Späth AG, Falkensteinerstr. 13, 4132 MuttENZ, 061 641 13 51, Fax 061 641 18 92  
 64 BAWO Befestigungstechnik AG, Im Winkel 3, 5611 Anglikon, 056 621 80 00, Fax 056 621 90 78  
 65 BeA-HVV AG, Isenrietstr. 18, 8617 Mönchaltorf, 044 948 13 66, Fax 044 948 13 32  
 66 Beck Hugo Maschinenbau GmbH&Co. KG, Daimlerstr. 26-32, D-72581 Dettlingen an der Erms, +49 7123 72080, Fax +49 7123 87268  
 67 Belcolor AG Flooring, Zürcherstr. 493, 9015 St. Gallen, 071 313 21 21  
 68 BERGER Technologie GmbH, C.F.L. Lohnerstr. 28E, 3645 Gwatt, 033 336 15 66, Fax 033 336 16 66  
 69 Berges Antriebstechnik AG, Korporationsweg 9b, 8832 Wilen b. Wollerau, 044 787 39 00, Fax 044 787 39 01

- 70** BES Bollmann BV, Zeppelinstr. 14, D-78244 Gottmadingen, +49 7731 7860, Fax +49 7731 786 145  
 71 Bibus Hydraulik AG, Allmendstr. 26, 8320 Fehraltorf, 044 877 52 11, Fax 044 877 52 19  
 72 Bieri Tenta AG, Rothmatte 2, 6022 Grosswangen, 041 984 21 21, Fax 041 984 21 05  
 73 Bircher Reglomat AG, Wiesengasse 20, 8222 Beringen, 052 687 11 11, Fax 052 687 11 12  
 74 Blum Antikbeschläge GmbH, Schlosliweg 8, 9422 Buchen-Staad, 071 855 47 47, Fax 071 855 61 89  
 75 Blum Julius GmbH, Industriestr. 1, A-6973 Höchst, +43 5578 705-0, Fax +43 5578 705-44  
 76 Bollmann Holzwerkzeugfabrik AG, Gartenstr. 7, 6010 Kriens, 041 320 20 19, Fax 041 320 80 19  
 77 BORM INFORMATIK AG, Schlagstr. 135, 6431 Schwyz, 041 817 79 00, Fax 041 817 79 70  
 78 Bösch MRS AG Mess- und Reinigungssysteme, Kronenweg 2, 9443 Widnau, 071 722 18 59, Fax 071 722 18 52  
 79 Bosch Robert AG, Postfach 164, 4501 Solothurn, 0844 44 44 41, Fax 0844 44 44 40

- 80** BR Bauhandel AG, Industriestr. 11, Postfach 224, 3210 Kerzers, 031 750 73 73, Fax 031 750 73 79  
 81 Brauchli J. AG, Allmendstr. 4, 6210 Sursee, 041 926 09 00, Fax 041 926 09 09  
 82 Brück Karl Nachf. GmbH, Hommeswiese 137-139, D-57258 Freudenberg, +49 2734 28046, Fax +49 2734 280476  
 83 Bründler Arthur AG, Ronstr. 1, 6030 Ebikon, 041 445 01 20  
 84 BRZ Schweiz AG, Riedstr. 1, 6343 Rotkreuz, 041 799 07 99, Fax 041 799 07 90  
 85 BW AG Werkzeuge Schärfdienst, Sagenstr. 17, 6252 Dagmersellen, 062 756 44 44, Fax 062 756 44 42  
 86 Cadwork Holz AG, Industriestr. 28, 9100 Herisau, 071 242 00 30, Fax 071 242 00 39  
 87 CHACO AG, Schneidersmatt 26, 3184 Wünnewil, 026 497 97 11, Fax 026 497 97 11  
 88 Chromos AG, Niederhaslistr. 12, 8157 Dielsdorf, 044 855 50 00, Fax 044 855 51 10  
 89 ComputerWorks AG, Florenz-Str. 1e, 4023 Basel, 061 337 30 00, Fax 061 337 30 01

- 90** Contria GmbH, Steinackerweg 18, 4901 Langenthal, 062 919 07 90, Fax 062 919 07 99  
 91 Datisca AG, Haufflandweg 32, 8605 Gutenswil, 044 945 12 20  
 92 Debrunner Acifer AG Zentralschweiz, Werkstr. 2, 6020 Emmenbrücke, 041 259 63 78, Fax 041 259 62 70  
 93 Denios AG, Mythenstr. 4, 5430 Wettingen, 056 417 60 60, Fax 056 417 60 61  
 94 Devo-Tech AG, Hauptstr. 39, 4417 Ziefen, 061 935 97 97, Fax 061 935 97 99  
 95 df2 befestigungstechnik ag, Bahnhofstr. 32, 5623 Boswil, 056 621 80 00, Fax 056 621 90 78  
 96 DM Bau AG, Wiesenstr. 1, 9463 Oberriet, 071 763 70 20, Fax 071 763 70 25  
 97 Dürst AG Lager und Fördertechnik, Dietschwil - Remis 73, 9533 Kirchberg, 071 932 17 10, Fax 071 932 17 12  
 98 Easyfairs Switzerland GmbH, St. Jakobs-Str. 170a, 4132 MuttENZ, 061 228 10 00, Fax 061 228 10 09  
 99 Eigenmann AG Werkzeuge & Maschinen, Feldeck 11, 9615 Dietfurt, 071 982 88 88, Fax 071 982 88 99

## Damit Kunden wählen können

Oszillierende Geräte sind ein Renner – auch dank der Funktion «Sägen». Der Schweizer Marco Steiger hat die Sägeblätter 1997 dazu erfunden und ab 2000 ausschliesslich für FEIN produziert. Seit 2012 versorgt seine «CORAM TOOLS GMBH» den Fachhandel direkt mit Oszillations-Sägeblättern. Marco Steiger engagiert sich für Qualität, «Swiss Made» und einen frei spielenden Markt.

Er sei von jung an ein Bastler, Bauschreiner und notorischer Tüftler gewesen – und er hat mit dieser Mischung die Welt der Elektrowerkzeuge bereichert. Marco Steiger erweiterte die Anwendung des Oszillierers – im Hause FEIN erfunden – um die Funktion «stirnseitig Sägen».



Die Idee kam aus der Praxis: Eine knifflige Bausituation, eine japanische Handzugsäge und ein oszillierender Dreieckschleifer standen bei der Entwicklung Pate. Durch die Vermarktung der oszillierenden Sägeblätter unter der Marke «maRoc» wurde die Weltmarktführerin FEIN aufmerksam und machte ihn ab 2000 zum Hoflieferanten. Währungsturbulenzen und differierende Strategieziele führten ab 2012 zur Umfirmierung in die Vertriebsorganisation CORAM TOOLS GMBH und zum eigenen Marktauftritt. Der Fachhandel wird heute über die Revotool AG mit den CORAM-Produkten versorgt. – Im Übrigen leiten sich beide Markennamen vom Vornamen «Marco» ab. Sie haben mit Maroc – sprich Marokko – so wenig zu tun wie mit dem lateinischen «coram», was immerhin für Deutsch «vor, vorne» steht und damit passt.



**Herr Steiger, Sie produzieren unter der Marke CORAM relativ einfaches Zubehör in der Schweiz. Geht das noch – und wie?**  
Ja, wir stellen seit 1997 Sägeblätter für Oszillierer her und haben über zwei Jahrzehnte Erfahrung. Bekanntlich werden vergleichbare Blätter auch im Wallis produziert – das ist also machbar. Wir setzen auf höchste Qualität und auf sehr viele Werkzeugaufnahmen, um die Vielfalt der Maschinen im Markt abzubilden. Die Varietät von Sitzausformungen ist eine unserer Stärken und zugleich auch Kennzeichen unserer Marktphilosophie.

**Können Sie das erläutern?**

Als echtes Schweizer KMU mit acht Mitarbeitenden setzen wir auf Freiheit. Auf die Freiheit unserer Kunden, wählen zu können und sich nicht von normierten Einheitsvorgaben einengen zu lassen. Diese Freiheit bedeutet für uns selber die Markt- und Existenzberechtigung, indem die Vielfalt unserer Werkzeugaufnahmen die freie Wahl überhaupt möglich macht. Eine vernünftige technische Standardisierung ist sicherlich gut. Wo sie aber zur marktbeherrschenden Einengung und zum Quasi-Monopol mit entsprechenden Auswirkungen auf die Preise führt, sehen wir unsere Kunden im Nachteil. Die Entscheidungsfreiheit unserer Kunden und die sprichwörtliche «Schweizer Qualität» sind uns wichtig und stärken uns im Wettbewerb.

**Sie spielen damit auf die dreidimensionale Starlock-Aufnahme mit Schnellspannsystem an, die sich als globaler Standard etablieren soll. Das war auch eine Massnahme gegen Billigprodukte aus dem Osten.**

Für mich so nachvollziehbar, ja. Und doch haben wir mit Quick-Fit wiederum eine Alternative entwickelt, um unseren Handelspartnern und Endkunden die Wahl zu lassen. Der mechanische Vorteil der konischen Aufnahme ist unbestritten – ihre globale Normierung würde für Geräte- und Sägeblatthersteller und deren Kunden aber einen Zwang bedeuten. Unser Sechspunkt-Quick-Fit aus Chromstahl bietet die Vorteile der dreidimensionalen Aufnahme und hilft gleichzeitig, den Markt weiter spielen zu lassen. Und wenn wir gerade vom «Markt» sprechen: Zusammen mit der Revotool AG als Partnerin des Fachhandels können wir den Schweizer Markt hervorragend und schlagkräftig mit unseren Sortiment versorgen. Ein Sortiment, das sich gut ins Gesamtangebot von Revotool einfügt.

**Gibt es Neuheiten in der Pipeline?**

Wir werden in Kürze ein neues Sägeblatt mit sehr hoher Standzeit sowie neue Schaber (breit und lang) vorstellen. Diese Klingen eignen sich auch zum Schneiden von Styropor und dickem Karton. Sie sind für solche Zwecke ergonomischer und wirtschaftlicher als etwa Japanmesser – womit wir auch etwas zu Sicherheit und Effizienz beitragen wollen. Auch diese Werte sind uns ein Anliegen.

Interview mit Marco Steiger, CEO der CORAM TOOLS GMBH und Erfinder der Sägeblätter für Oszillierer, im Auftrag der perspective.

Revotool AG  
Glütschbachstrasse 100  
3661 Uetendorf  
Telefon 033 346 01 60  
Fax 033 346 01 66

info@revotool.ch  
www.revotool.com

- 100** ELAAX AG, Bodeächer 1, 5453 Remetschwil, 056 484 81 81, Fax 056 484 81 80  
 101 Elvedi GmbH, Aitlingerstr. 18, D-78176 Blumberg, +49 7702 43 82 0, Fax +49 7702 43 82 10  
 102 Engel F. + H. AG, Gottstattstr. 16, 2500 Biel, 032 346 16 16, Fax 032 346 16 60  
 103 Enitor Aich Metallbau GmbH, Stöcklenstr. 3, D-89597 Munderkingen, +49 7393 2011, Fax +49 7393 4449  
 104 EROBA AG, Sattelgasse 2, 4001 Basel, 061 261 46 22, Fax 061 261 20 14  
 105 Ettima AG, Bernstr. 25, 3125 Toffen, 031 819 56 26, Fax 031 819 56 63  
 106 Evoset AG, Beeschi Mattenstr. 1, 3940 Steg VS, 027 922 04 50  
 107 Fanger Kran AG, Reusseggstr. 7, 6020 Emmenbrücke, 041 666 33 33, Fax 041 666 33 34  
 108 Fehr Braunwalder AG, Zürcherstr. 501, 9015 St. Gallen, 071 282 47 77, Fax 071 282 47 99  
 109 FEIN Suisse AG, Bernstr. 88, 8953 Dietikon, 044 745 40 00, Fax 044 745 40 11
- 110** Felder AG, Feldmattstr. 38, 6032 Emmen, 041 260 63 70, Fax 041 260 56 70  
 111 Fisher + Rückle AG, Hardhofstr. 15, 8424 Embrach, 056 460 67 00, Fax 056 460 67 01  
 112 fiwo Industrie Schwarzwald, Sommerstr. 37, 8580 Amriswil, 071 424 66 66, Fax 071 424 66 67  
 113 Flury Systems AG, Römerstrasse West 32, 3296 Arch, 032 679 55 00, Fax 032 679 55 40  
 114 FMG Verfahrenstechnik AG, Leimackerstr. 10, 8583 Sulgen, 071 644 98 50, Fax 071 644 98 51  
 115 Forbo Siegling Schweiz, Kapellenstr. 2, 4323 Wallbach, 061 865 62 50, Fax 061 865 62 51  
 116 Formtech AG, Püntstr. 2, 8492 Wila, 052 397 22 22, Fax 052 397 22 20  
 117 Frema Swiss AG c/o FORLOG AG, Gewerbestr. 12, 8132 Egg, 044 244 33 87, Fax 044 264 21 51  
 118 FTA Fahrzeugtechnik AG, Suhrenmattstr. 18, 5035 Unterenfelden, 062 737 04 04, Fax 062 737 04 08  
 119 Fux Elektrowerkzeuge GmbH, Dorfstr. 20b, 4444 Rümlingen, 062 791 44 44, Fax 062 299 26 74
- 120** Geiser Rudolf AG, Chasseralstr. 12, 4900 Langenthal, 062 916 15 15, Fax 062 916 15 00  
 121 GERSAG Krantechnik AG, Industriestr. 22, 6260 Reiden, 062 749 11 11, Fax 062 749 11 12  
 122 Gesni AG, St. Gallerstr. 80, 9500 Wil, 071 912 12 82, Fax 071 912 12 85  
 123 GGS Laser + Baugeräte GmbH, Limmatstr. 2, 8957 Spreitenbach, 062 558 12 47, Fax 062 558 12 47  
 124 GIS AG, Luzernerstr. 50, 6247 Schötz, 041 984 11 33, Fax 041 984 11 44  
 125 Glaromat AG, Im Fennen 3, 8867 Niederurnen, 055 617 21 30, Fax 055 617 21 38  
 126 Graf Maschinen & Service GmbH, Isenrietstr. 16, 8617 Mönchaltorf, 044 948 12 12, Fax 044 948 18 07  
 127 Gucker Adolf, Alderstr. 26, 8034 Zürich, 044 388 10 10, Fax 044 388 10 11  
 128 Gyso AG, Steinackerstr. 34, 8302 Kloten, 043 255 55 55, Fax 043 255 55 65  
 129 Habasit GmbH Zweigniederlassung Reinach Basel, Baselstr. 30, 4153 Reinach, 061 577 51 00, Fax 061 577 51 50
- 130** Hartmetall AG, Industriestr. 13, 6285 Hitzkirch, 041 919 91 00, Fax 041 919 91 99  
 131 HEGA-Messgeräte, Reidholzstr. 33, 8805 Richterswil, 044 788 18 17  
 132 Heinrich Kuper GmbH&Co.KG, Heinrich-Kuper-Str. 10-15, D-33397 Rietberg, +49 5244 9840, Fax +49 5244 984201  
 133 Herzog-Elmiger AG, Amstutzweg 8, 6010 Kriens, 041 317 50 50, Fax 041 317 50 59  
 134 HG Commerciale, Stauffacherquai 46, 8022 Zürich, 044 296 62 11  
 135 Hilti (Schweiz) AG, Soodstr. 61, 8134 Adliswil, 0844 84 84 85, Fax 0844 84 84 86  
 136 HKS Förderer AG Generalvertretung HYSTER®, Alti Ruedelfingerstr. 18, 8460 Marthalen, 052 305 47 47, Fax 052 305 47 48  
 137 Hohl Arnold AG Werkzeugschärferei, Letzizwiesstr. 2, 9604 Lütisburg, 071 931 37 60, Fax 071 931 11 45  
 138 Holz & Funktion AG, Kreuzmatt 2, 6242 Wauwil, 041 984 13 00, Fax 041 984 13 01  
 139 Holzjob.eu -Vötter Consulting e.U., Kellau 198, A-5431 Kuchl, +43 62 44 20 550, Fax +43 62 44 20 550 50
- 140** Holzpunkt AG, Felseneggstr. 1, 8492 Wila, 052 397 20 20, Fax 052 397 20 25  
 141 HOPPE AG, Via Friedrich Hoppe, 7537 Müstair, 081 851 66 00, Fax 081 851 66 66  
 142 Hosp & Flückiger AG, Bauelenzelgstr. 20, 8193 Eglisau, 044 271 65 21, Fax 044 271 65 22  
 143 HUFA-ROLLEN AG, Risweg 19, 4624 Härkingen, 062 398 29 39, Fax 062 398 24 28  
 144 Hug AG, Lenzhardstr. 17, 5600 Lenzburg, 062 891 81 51, Fax 062 891 42 20  
 145 Humag Maschinenbau AG, Hofstr. 30, 8590 Romanshorn, 071 463 21 33, Fax 071 463 45 33  
 146 Hunziker AG Thalwil, Tischenloostr. 75, 8800 Thalwil, 044 722 81 11, Fax 044 722 82 82  
 147 Husqvarna Schweiz AG, Industriestr. 10, 5506 Mägenwil, 062 887 37 00, Fax 062 887 37 11  
 148 HwR AG, Moos 1, 3772 St. Stephan, 033 729 16 20, Fax 033 729 16 26  
 149 IBZ Industrie AG, Webereistr. 68, 8134 Adliswil, 044 711 10 90, Fax 044 711 10 91

## Mehr Effizienz dank Digitalisierung

Mit Hilfe digitaler Unterstützung können Sie mehr Arbeit in kürzerer Zeit erledigen! SORBA EDV AG begleitet seit 30 Jahren Unternehmen im Holzbau erfolgreich in die Digitalisierung. Die Effizienzsteigerung Ihres Unternehmens hat dabei oberste Priorität!

### Nutzen auch Sie die Chance, Ihr Unternehmen digital fit zu machen.

Ihr Unternehmen hat individuelle Bedürfnisse? SORBA bietet individuelle Lösungen!

Jedes Unternehmen hat seine Eigenheiten, aus diesem Grund ist das SORBA-Programm modular aufgebaut. Mit diesem Aufbau können Sie das Programm vollständig an die Bedürfnisse Ihres Unternehmens anpassen. Unabhängig davon, ob Sie lediglich den Prozess der Offertstellung und -abrechnung optimieren wollen, von den umfassenden Vorteilen einer Gesamtlösung (mit integrierter Buchhaltung) profitieren möchten oder zusätzlich Ihren Werkhof und Ihr Lager effizienter administrieren wollen; die Branchen-Software von SORBA unterstützt Sie in allen Bereichen!



### Gesamtlösung für Holzbauer

Mit der Gesamtlösung von SORBA erfassen Sie Ihre Daten nur noch einmal – von der Offerte (Auftragsabwicklung) über die Stundenkarte bis in die Lohn- und Finanzbuchhaltung! Sämtliche Daten stehen Ihnen umgehend zur Weiterverarbeitung zur Verfügung. So arbeiten Sie transparent und behalten den Überblick über die neuen und laufenden Projekte – und sparen wertvolle Zeit!



### Auftragsabwicklung

- Hilfreiche Verbandsdaten von Holzbau Schweiz nutzen (Kalkulation und Regie)
- Effizient mit CRB-Daten arbeiten (NPK / SIA451)
- Nahtlos von der Offerte bis zur Abrechnung (Ausmass & Regie)
- Nützliche Kleinrechnungen erstellen

Die Auftragsabwicklung ist ganz auf die Bedürfnisse im Holzbau zugeschnitten. Devis und Leistungsverzeichnisse können einfach auf Basis der CRB-Daten (NPK) erfasst werden.

Auch den erweiterten Standard (Ifa'18) können Sie mit SORBA effizient verarbeiten. Alternativ können Sie aber auch selber Leistungen formulieren (Eigentext) und eigene Textvorlagen aufbauen.

Kalkulieren Sie Offerten detailliert auf Knopfdruck – dank der einfachen Verarbeitung der Verbandsdaten von Holzbau Schweiz. Auch für die (Regie-)Abrechnung können Sie auf Ihre Verbandsdaten bauen und erstellen diese detailliert, ansprechend und vor allem speditiv.

Mit der Auftragsabwicklung von SORBA arbeiten Sie von der Offerte bis zur Abrechnung ohne Doppelerfassung in einem Projekt. So behalten Sie jederzeit den Überblick über Offertsumme, (Mengen-)Abweichungen, Nachträge, Teil- und Schlussrechnungen.



### Leistungserfassung & Ressourcen-Management

- Intuitiver Tagesrapport (mobil)
- Übersichtlicher Wochenrapport
- Stundenkarte mit gesetzskonformem Arbeitszeitnachweis
- Einfache Ortung von Klein- und Anbaugeräten (GPS-basiert)

Rapportieren Sie die erbrachte Leistung direkt vor Ort. So gehen am wenigsten Informationen verloren oder vergessen. Zugleich verfügen Sie im Handumdrehen über tagesaktuelle Auswertungen.

Der digitale Tagesrapport ist übersichtlich strukturiert und ermöglicht Ihnen eine intuitive Bedienung. Dank der mobilen Version auf Tablets kann er direkt auf der Baustelle erfasst werden. Alternativ steht Ihnen auch der digitale Wochenrapport zur Verfügung.

Die SORBA-Ortung komplettiert die Leistungserfassung mit Hilfe von GPS-Daten. Maschinen und Geräte auf der Baustelle werden dadurch automatisch im Tagesrapport angezeigt (inkl. Betriebszeiten, falls vorhanden).

Auch für Anbau- und Kleingeräte ohne Motor bietet SORBA geeignete Lösungen (SORBA-Tags).

Die rapportierten (Arbeits-)Stunden werden dank der Einmalerausfassung automatisch in die Stundenkarte übergeben. Mit der detaillierten Arbeitszeiterfassung können Sie die unterschiedlichsten Zulagen automatisch berechnen lassen und auf Knopfdruck den gesetzkonformen Arbeitszeitnachweis erbringen.



### Buchhaltung

- Nahtlose Debitorenbuchhaltung mit Mahnwesen
- Projektspezifische Kreditorenbuchhaltung mit digitaler Visumskontrolle
- Swisdec-zertifizierte Lohnbuchhaltung
- Gesamtübergreifende Finanzbuchhaltung

Die Debitorenbuchhaltung übernimmt nahtlos Ihre erstellten Rechnungen aus der Auftragsabwicklung. Rechnungen von Lieferanten können Sie einfach einlesen und auf Wunsch projektspezifisch abgrenzen. Mit der digitalen Visumskontrolle können Ihre Belege zudem ohne zeitliche Verzögerung mobil visiert werden.

Lohnabrechnungen für Ihre Mitarbeiter erstellen Sie im Handumdrehen, die entsprechenden Arbeitsstunden werden automatisch aus der Stundenkarte übertragen.

Wollen Sie Ihre Buchhaltung in guten Händen wissen? Mit der Dienstleistung SORBA Services Finanzen unterstützt und entlastet Sie SORBA in den kaufmännischen Bereichen. Konzentrieren Sie sich auf Ihre Kernaufgaben – wir kümmern uns um Ihre Buchhaltung!

Fortsetzung Seite 134



Ihr  
Spezialist  
für Software  
Gesamt-  
lösungen  
im Holzbau.

  
www.sorba.ch

- 150** IMMER AG, Zelgstr. 95, 3661 Uetendorf, 033 346 61 61, Fax 033 346 61 62  
 151 Indupro AG, Industriestr. 6, 8305 Dietlikon, 044 835 30 70, Fax 044 835 30 75  
 152 Ineichen AG, Luzernerstr. 26, 6294 Ermensee, 041 919 90 20, Fax 041 919 90 25  
 153 Iseli & Co. AG Maschinenfabrik, Luzernerstr. 31, 6247 Schötz, 041 984 00 60, Fax 041 984 00 66  
 154 isofloc AG, Soorpark, 9606 Bütschwil, 071 313 91 00  
 155 Jakob AG, Dorfstr. 34, 3555 Trubschachen, 034 495 10 10, Fax 034 495 10 25  
 156 JASA AG, Müslistr. 43, 8957 Spreitenbach, 044 431 60 60  
 157 Joma-Trading AG, Weiemstr. 22, 8355 Aadorf, 052 365 41 11, Fax 052 365 20 51  
 158 Jungheinrich AG, Holzikerstr. 5, 5042 Hirschthal, 062 739 31 00, Fax 062 739 32 99  
 159 K.LIPS AG Lackier und Stahltechnik, Churerstr. 39a, 9450 Altstätten, 071 755 49 14, Fax 071 755 40 09
- 160** Keller Forstmaschinen AG, Moselenweg 7, 4537 Wiedlisbach, 032 636 04 44, Fax 032 636 04 72  
 161 KERO GmbH + Co. KG, Fabrikstr. 5, D-88471 Laupheim, +49 7392 969 940, Fax +49 7392 969 944  
 162 Kiener + Wittlin AG, Waldeckweg, 3053 Münchenbuchsee, 031 868 61 11, Fax 031 869 61 20  
 163 Knauf AG, Kägenstr. 17, 4153 Reinach, 058 775 88 00, Fax 058 775 88 01  
 164 KOCH Group AG, Birgistr. 3, 8304 Wallisellen, 044 877 78 79, Fax 044 877 78 00  
 165 Konecranes and Demag AG, Bahnhofstr. 3, 8305 Dietlikon, 044 835 11 11, Fax 044 835 11 00  
 166 Krüger + Co. AG, Winterhaldenstr. 11, 9113 Degersheim, 071 372 82 82  
 167 KUKA Roboter CEE GmbH, Linz Zweigniederlassung Schweiz, Buchs, Heinrich Wehrli-Strasse. 27, 5033 Buchs, 062 837 43 20  
 168 Küng Platten AG, Menznauerstr. 15, 6130 Willisau, 041 972 76 76, Fax 041 972 76 77  
 169 Kycocera Senco Schweiz AG, Tödistr. 48, 8810 Horgen, 043 244 10 50
- 170** Lamello AG, Hauptstr. 149, 4416 Bubendorf, 061 935 36 36, Fax 061 935 36 06  
 171 LAP GmbH Laser Applikationen, Zeppelinstr. 23, D-21337 Lüneburg, +49 4131 9511-95, Fax +49 4131 9511-96  
 172 Leiser A. AG, Bruggmatte 4, 6260 Reiden, 062 749 50 40, Fax 062 749 50 48  
 173 Leuco AG, Neudorfstr. 69, 9430 St. Margrethen, 071 747 80 80, Fax 071 747 80 74  
 174 Linde Material Handling Schweiz AG, Alte Dübendorferstr. 20, 8305 Dietlikon, 044 835 23 00, Fax 044 835 23 20  
 175 Lüchinger, Gasser + Partner AG, Rorschacherstr. 14a, 9450 Altstätten, 079 404 23 56, Fax 071 755 67 74  
 176 Lusti Elias AG, Hubstr. 101, 9500 Wil, 071 911 08 46, Fax 071 911 06 86  
 177 MAPO AG, Europa-Str. 12, 8152 Glattbrugg, 044 874 48 48, Fax 044 874 48 18  
 178 Mavent SA, Rte de Morat 45-47, 1784 Courtepin, 026 684 04 60, Fax 026 684 04 58  
 179 Meili L. & Co. AG, Zehntenhausstr. 63, 8046 Zürich, 044 377 88 99, Fax 044 377 88 89
- 180** Mibag AG Energiezuführungen/IMET-Funk, Weberrütistr. 10, 8833 Samstagern, 043 888 15 55, Fax 043 888 15 56  
 181 Michel R. & Co., Nordring 2, 8854 Siebnen, 055 440 29 01, Fax 055 440 55 27  
 182 Muri Rolf AG, Tödistr. 48, 8810 Horgen, 044 727 99 00, Fax 044 727 99 01  
 183 MW Programmation SA, Rue Charles-Schäublin 2, 2735 Malleray, 032 491 65 30, Fax 032 491 65 35  
 184 Näf Service und Maschinen AG, Industriestr. 29, 9100 Herisau, 071 353 09 09, Fax 071 353 09 00  
 185 Näpflin Schleiftechnik AG, Kastanienweg, 6375 Beckenried, 041 620 16 30, Fax 041 620 31 51  
 186 Nestro-Lufttechnik GmbH, An der Wethau 1, D-07619 Schkölen / Thür., +49 36694 410, Fax +49 36694 41 260  
 187 Neue Protechnik AG, Industriestr. 7, 5432 Neuenhof, 056 460 40 00, Fax 056 460 40 01  
 188 Nilfisk AG, Ringstr. 19, Industrie Stelz, 9500 Wil, 071 923 84 44, Fax 071 923 52 83  
 189 Notterkran AG, Bahnhofstr. 23, 5623 Boswil, 056 677 88 00, Fax 056 677 88 11
- 190** Odermatt Joe, Beckenriederstr. 57, 6374 Buochs, 041 620 63 85, Fax 041 620 63 15  
 191 OERA MECHANIK AG Förder- und Hebeteknik, Tardisstr. 215, 7205 Zizers, 081 322 41 22, Fax 081 322 72 65  
 192 OPO Oeschger AG, Steinackerstr. 68, 8302 Kloten, 044 804 33 11, Fax 044 804 33 99  
 193 PB Swiss Tools AG, Bahnhofstr. 24, 3457 Wasen im Emmental, 034 437 71 71, Fax 034 437 71 90  
 194 PEMATECO GmbH, Bethlehemstr. 36, 3027 Bern, 031 992 00 56, Fax 031 992 74 73  
 195 Permapack AG, Reitbahnstr. 51, 9401 Rorschach, 071 844 12 12, Fax 071 844 12 13  
 196 Peter R. AG, Weieracherstr. 9, 8184 Bachenbülach, 044 872 40 40, Fax 044 860 85 18  
 197 Peterhans Handwerkercenter AG, Landstr. 4, 5436 Würenlos, 056 268 69 69, Fax 056 268 69 68  
 198 Pfeiffer Isofer AG, Hasentalstr. 8, 8934 Knonau, 044 768 55 55, Fax 044 768 55 30  
 199 Polytechna AG, Buchgrindelstr. 13, 8620 Wetzikon, 044 953 22 11, Fax 044 953 22 19

Fortsetzung von Seite 133



## Controlling

– Übersichtliche Nachkalkulation mit dem SORBA-Manager

Behalten Sie mit dem Controlling von SORBA den Überblick über alle Ihre laufenden Projekte. Erhalten Sie alle Informationen vom SORBA-Manager übersichtlich in einer Ansicht zusammengestellt – und haben gleichzeitig sämtliche Details griffbereit.

## Begleitende Dienstleistungen

– Beratung, Installation, Schulung und Support

Auf Ihrem Weg in die Digitalisierung können Sie von Anfang an auf uns bauen. Wir zeigen Ihnen gerne individuelle Lösungen auf, beraten Sie hinsichtlich allfälliger Optimierungen und bleiben am Ball, wenn es zur Umsetzung kommt.

Die ersten Meter können wir gerne gemeinsam gehen; damit Sie das Optimum aus Ihrem Programm herausholen können, steht Ihnen eine Vielzahl an spezifischen Schulungen zur Verfügung.

Auch beim täglichen Arbeiten mit der Branchen-Software können sich neue Fragen ergeben. Unser Support in St. Gallen steht Ihnen gerne zur Verfügung.

Nehmen Sie jetzt Kontakt mit uns auf und erfahren Sie, wie einfach Sie mit SORBA Ihr Unternehmen in die digitale Zukunft führen können!

SORBA EDV AG  
 Schochengasse 6  
 9000 St. Gallen  
 Telefon 071 224 00 00

info@sorba.ch  
 www.sorba.ch

## Modernste Farbspritz- und Trocknungskabinen mit Handschiebebahn

Die NILO AG in 5430 Wettingen ist eine leistungsfähige und moderne Schreinerei. Ihre Kernkompetenzen liegen in den Bereichen Küchenbau, Schränke, Türen, Badezimmermöbel, Möbel, Tische und Spezialanfertigungen. In der Betriebserweiterung wurde eine neue Lackiererei auf dem aktuellsten Stand der Technik eingebaut.

Um den sehr hohen Anforderungen in der Oberflächenqualität und der grossen Vielfalt der unterschiedlichsten Produkte gerecht zu werden, wurden von der New Wälti AG in 8400 Winterthur eine kombinierte Farbspritz- und Trocknungskabine sowie eine separate Abluft- und Trocknungskabine System WältiKOMPAKT mit einer Handschiebebahn konzipiert.

Die zu lackierenden Objekte werden nach dem Schleifen in der Vorbereitungskabine an die stabilen Traversenwagen aufgehängt und bequem für die Beschichtung in die Lackierkabine gefahren. Grosse Lackierkabine mit senkrechter Farbnebelabsaugung unterhalb der Gitterroste angeordnet. Stirnseitig hinter der Lackier-

kabinenwand ist die gesamte Farbversorgung sauber untergebracht und durch Servicetüren leicht zugänglich.

Nach dem Beenden der Lackierphase werden die Objekte in der Ablüft- und Trocknungskabine mittels der Handschiebebahn gestapelt, abgelüftet und getrocknet. Die Trocknungskabine kann auf maximal + 50 °C erwärmt werden.

WältiKOMPAKT-Lackieranlagen haben standardmässig eine integrierte Wärmerückgewinnungsanlage WRG kombiniert mit einem Energiesparsystem ESS und frequenzgesteuerten Motoren. Dadurch können bis zu 75 % Heizenergie zurückgewonnen werden. Die Lackieranlage fällt bei Nichtgebrauch nach einer frei wählbaren Zeit in einen Standbymodus, in dem der Energieverbrauch erheblich reduziert wird. Es ist wichtig, dass im Sommer die Wärmerückgewinnung automatisch ausgeschaltet werden kann, um ein zusätzliches Aufheizen in der Spritzkabine zu verhindern.



Unser erfolgreiches System WältiKOMPAKT wurde bereits vor über 55 Jahren entwickelt und ständig den neuen Anforderungen angepasst. Eine sehr kompakte und somit platzsparende Bauweise der Aggregategruppe für Lackieranlagen ist technisch optimal. Die Ventilatoren und Motoren sind auf Schwingungsdämpfern gelagert und in einem wärme- und schallisolierten Gehäuse eingebaut.

Die Beheizung kann mit einem Gasflächenbrenner, der direkt in den Prozessluftstrom integriert ist, oder über einen entsprechenden Wärmetauscher mit Ölbrenner oder Warmwasser von der Gebäudeheizung erfolgen.



Die Lackierkabine ist mit einer Druckregulierung und einer Druckanzeige ausgestattet. Auf dem Bedienteil ist der Status für den nächsten Filterwechsel angezeigt.

New Wälti AG  
Schützenstrasse 20  
8400 Winterthur  
Telefon 052 214 31 61

newag@bluewin.ch  
www.waeltikompakt.ch

## New Wälti AG

Schützenstrasse 20  
CH-8400 Winterthur  
Telefon 052 214 31 61  
Telefax 052 214 31 62  
e-mail newag@bluewin.ch  
www.waeltikompakt.ch

Hersteller von kompletten Lackieranlagen  
für Industrie, Carrosserie und Baugewerbe **SCHWEIZER PRODUKT**



Lackieranlagen für Gewerbe

Farbspritz- und Trocknungsanlagen  
Fours et cabines de peinture au pistolet



- 200** Polytechnic Swiss AG, Calandariaweg 2, 6405 Immensee, 041 784 10 40, Fax 041 784 10 45  
 201 Prebena AG, Zelgstr. 95, 3661 Uetendorf, 033 346 61 81, Fax 033 346 61 82  
 202 Prematic AG, Märwilerstr. 43, 9556 Affeltrangen, 071 918 60 60, Fax 071 918 60 40  
 203 Primus Transportgeräte AG, Alte Zürcherstr. 42, 5432 Neuenhof, 056 416 20 10, Fax 056 416 20 19  
 204 QS Zürich AG, Postfach 6335, 8050 Zürich, 044 350 46 65  
 205 Reese + Fischer GmbH + Co. KG Napoleon - Werkzeuge, Nietheimerstr. 30, D-73432 Aalen-Niesitz, +49 7367 969710, Fax +49 7367 96971-99  
 206 REX METALL AG, Schwarzenburgstr. 586, 3144 Gasel, 031 848 10 30, Fax 031 848 10 40  
 207 Rofo AG, Seeblick 1, 3213 Kleinbödingen, 026 674 93 93, Fax 026 674 93 94  
 208 Rohrer-Marti AG, Industriestr. 53, 3052 Zollikofen, 031 910 30 40, Fax 031 910 30 41  
 209 RRR-Transportgeräte-Fabrik GmbH, Greuel 24, D-42897 Remscheid, +49 2191 62402, Fax +49 2191 668176
- 210** Ruefli AG, Längfeldweg 25, 2504 Biel, 032 344 99 99, Fax 032 344 99 90  
 211 Samvaz S.A., Pra de Plan 25, 1618 Châtel-St.-Denis, 021 948 34 34, Fax 021 948 34 35  
 212 Schibler Metallbauteile AG, Alte Kantonsstr. 41, 6274 Eschenbach, 041 449 00 80, Fax 041 449 00 89  
 213 Schlumpf Industrieerzeugnisse GmbH, Riedstr. 13, 6330 Cham, 041 619 88 87, Fax 041 619 88 88  
 214 Schmalz GmbH, Eigentelstr. 1, 8309 Nürenschorf, 044 888 75 25, Fax 044 888 75 29  
 215 Schneider Software AG, Eisenbahnstr. 62, 3645 Thun-Gwatt, 033 334 04 24, Fax 033 335 20 22  
 216 Schreiner MegaCAD GmbH Das CAD für den Schreiner, Ernetschwilerstr. 21a, 8737 Gommiswald, 055 280 17 22, Fax 055 280 17 25  
 217 Schuchter Filter- & Lackier-Technik, Seestr. 80, 8806 Bäch, 044 687 21 61, Fax 044 687 21 60  
 218 Schwarz Stahl AG, Industriestr. 21, 5600 Lenzburg, 062 888 11 11, Fax 062 888 11 90  
 219 SDE Schmitt-Degenhardt Elektr. GmbH, Ramscheider Str. 5, D-57413 Finnentrop, +49 2724 682, Fax +49 2724 8232
- 220** SEHA AG, Postfach 832, 4501 Solothurn, 071 940 02 05, Fax 071 940 02 06  
 221 Serva Air Systems AG, Aeschwuhstr. 54, 4665 Oftringen, 062 789 77 00, Fax 062 789 77 01  
 222 SF Filter AG, Kasernenstr. 6, 8184 Bachenbülach, 044 864 10 60, Fax 044 864 14 56  
 223 SFS unimarket AG, Neumattstr. 24, 5000 Aarau, 062 834 88 00, Fax 062 834 88 50  
 224 SFS unimarket AG, Rosenbergsaustr. 4, 9435 Heerbrugg, 0848 80 40 10, Fax 0848 80 40 70  
 225 Siemens Schweiz AG, Freilagerstr. 40, 8047 Zürich, 058 558 55 85  
 226 Signode Industrial Group GmbH Strapex & Orgapack Vertrieb Schweiz, Silberstr. 14, 8953 Dietikon, 044 745 50 50, Fax 044 745 52 33  
 227 Sika Schweiz AG, Tüffenwies 16, 8048 Zürich, 058 436 40 40, Fax 058 436 45 84  
 228 Sipag AG, Friedensstr. 89, 4600 Olten, 062 398 36 70, Fax 062 398 36 71  
 229 Soraton SA, Eichbergerstr. 60, 9452 Hinterforst, 071 755 65 58, Fax 071 755 65 34
- 230** Sortimo Walter Rüegg AG, Grabenackerstrasse 1, 8156 Oberhasli, 044 852 50 60, Fax 044 852 50 70  
 231 SPANSET AG, Eichbühlstr. 31, 8618 Oetwil am See, 044 929 70 70, Fax 044 929 70 71  
 232 Spewe AG, Hauptstr. 332, 5326 Schwaderloch, 056 203 03 30  
 233 Spray-Technik Christen, Maiengrün 2, 6206 Neuenkirch, 041 460 50 63, Fax 041 460 50 62  
 234 SST Schärff & Schleiftechnik AG, Turnerstr. 32, 4058 Basel, 061 312 27 27, Fax 061 312 27 17  
 235 Stahl Carl AG, Stachelhofstr. 12, 8854 Siebnen, 055 450 50 00, Fax 055 450 50 05  
 236 Stapler-Service AG, Luzernerstr. 133, 6014 Luzern, 041 340 30 22, Fax 041 340 30 36  
 237 Starcke GmbH + Co. KG, Postfach 12 60, D-49304 Melle, +49 5422 966-0, Fax +49 5422 966301  
 238 STEINBOCK Handling AG, Gewerbestr. 14, 8132 Egg, 044 986 30 30, Fax 044 986 30 40  
 239 STIHL VERTRIEBS AG, Isenrietstr. 4, 8617 Mönchaltorf, 044 949 30 30, Fax 044 949 30 20
- 240** STILL AG, Industriestr. 50, 8112 Otelfingen, 044 846 51 11, Fax 044 846 51 21  
 241 Striebig AG, Grossmatte 26, 6014 Luzern, 041 259 53 53, Fax 041 259 53 50  
 242 Strolz AG, Aeuli, 7235 Fideris, 081 332 37 36, Fax 081 332 38 58  
 243 Studer Schleiftechnik AG, Hauptstr. 2, 5732 Zetzwil, 062 767 10 70, Fax 062 767 10 79  
 244 Swiss all CAD AG, Widenstr. 2, 9200 Gossau, 071 385 19 77, Fax 071 950 05 72  
 245 Swiss Point AG, Moosstrasse, 6221 Rickenbach, 041 721 82 82, Fax 041 721 82 20  
 246 Swiss-Soft Solutions GmbH, Fürstenlandstr. 96, 9014 St. Gallen, 071 278 59 62, Fax 071 278 59 64  
 247 Tegum AG, Zürcherstr. 350, 8500 Frauenfeld, 052 723 63 30, Fax 052 723 63 18  
 248 Thalmann EDV, Sirmacherstr. 9, 9542 Münchwilen, 071 966 25 08, Fax 071 966 65 31  
 249 Thyssenkrupp Aufzüge AG, Glattalstr. 207, 8153 Rümlang, 043 211 18 18, Fax 043 211 18 60



- **Schneller und effizienter arbeiten mit der Bausoftware X-PAD Ultimate für Poliere!**
- **Einfacher und flexibler Vermessen!**

GeoMax Produkte sind für den Einsatz am Bau entwickelt und bieten ein unschlagbares Preis-Leistungs-Verhältnis.



**Geometra AG**  
 Muhenstrasse 11  
 5036 Oberentfelden 062 723 42 22  
 info@geometra.ch  
 www.geometra.ch

### Eigene Werkstatt – Reparaturen aller Marken

Entwickelt für höchste Präzision und Genauigkeit, sind die GeoMax Totalstationen ein wichtiger Bestandteil der täglichen Arbeit auf der Baustelle. Verringern Sie den Zeitaufwand und steigern Sie sowohl die Leistungsfähigkeit als auch die Genauigkeit für Ihre Vermessungsaufgaben.



Beschleunigen Sie Ihre tägliche Arbeit im Innen- und Aussenbereich mit der unkomplizierten Einrichtung, der intelligenten Android-Software und der Ein-Mann-Bedienung der GeoMax Micro-Robotik. Messungen und Layout waren noch nie so einfach und schnell.

Die gesamte Bandbreite an Satelliten-Signalen, eine unbegrenzte Konnektivität und einzigartige Funktionen machen die GeoMax GNSS Systeme zu unverzichtbaren Begleitern, welche Sie stets bei Ihrer Arbeit unterstützen.



Die einzigartige Software für alle Android Tablets ist speziell an Bauunternehmen gerichtet, die alle Messsituationen vor Ort autonom und unabhängig lösen können. Somit verbessern Sie die Produktivität und senken die Kosten. Alle Verfahren sind geführt und können auch von denjenigen verwendet werden, die diese Art von Ausrüstung zum ersten Mal verwenden.

Einfach – schnell – effizient!



#### Über Geometra AG

Seit 1972 haben wir uns der Präzision am Bau verschrieben. Umfasste unser Sortiment in den Anfängen hauptsächlich Nivelliere und Feldmessgeräte, hat sich das Angebot stetig vergrößert und deckt heute eine Bandbreite vom einfachen Distanzmessgerät bis zum Universalbaulaser und zur Robotik-Station ab.

Unsere Service-Werkstatt erfüllt höchste Ansprüche und beschäftigt hervorragend ausgebildete Spezialisten mit langer Erfahrung in der Vermessungstechnik. Für jedes von uns geprüfte Gerät erhalten Sie ein spezielles Prüfprotokoll. Wir garantieren Ihnen einen hohen Qualitätsstandard!

Geometra AG  
 Muhenstrasse 11  
 5036 Oberentfelden  
 Telefon 062 723 42 22  
 Fax 062 723 45 05

info@geometra.ch  
 www.geometra.ch



## Industrielle Absaugtechnik – kundenorientierte Lösungen

Ob Neuanlagen, Anpassungen oder Revisionen, wenn es um Absaugungen, Filteranlagen oder Hackeranlagen geht, so ist die Firma **ASPITECH GmbH** garantiert der richtige Ansprechpartner für Sie.

Von der Planung bis zur Realisation, alles aus einer Hand.

- › Absauganlagen
- › Hackeranlagen
- › Brikettieranlagen
- › Betriebsumstellungen
- › Revisionen
- › Betriebsumzüge



**ASPITECH GmbH**  
 Eisenbahnstrasse 26  
 CH-8640 Rapperswil

Telefon +41 55 284 12 12  
 Mobil +41 79 209 72 78

planung@aspitech.ch  
 www.aspitech.ch



- 250** Tiba AG, Hauptstr. 147, 4416 Bubendorf, 061 935 17 10, Fax 061 931 11 61  
 251 Tobler AG, Langenhagstr. 48-52, 9424 Rheineck, 071 886 06 06, Fax 071 886 06 16  
 252 Tomwood AG, Gartenstr. 4, 4537 Wiedlisbach, 032 636 62 62, Fax 032 636 62 60  
 253 Tonet AG, Bodenackerstr. 27, 4657 Dulliken, 062 295 09 11, Fax 062 295 09 55  
 254 Toproc AG, Längfeldweg 41, 2504 Biel, 032 342 35 23, Fax 032 342 51 15  
 255 Torbel Industrie AG, Chemin du Repos, 9, 2710 Tavannes, 032 481 29 29, Fax 032 481 29 69  
 256 Toyota Material Handling Schweiz AG, Feldstr. 62, 8180 Bülach, 0844 869 682, Fax 043 211 20 61  
 257 Tragbar Alex Hug, Eptingerstr. 20, 4052 Basel, 061 311 64 84, Fax 061 311 64 85  
 258 Trapo Küng AG, Baselstr. 49, 4222 Zwingen, 061 319 66 66, Fax 061 319 66 99  
 259 Trimble Switzerland GmbH, Seestr. 5a, 8810 Horgen, 044 727 44 44
- 260** Triviso AG, Hauptbahnhofstr. 8, 4500 Solothurn, 032 628 20 80, Fax 032 628 20 81  
 261 Trüssel Datentechnik AG, Sonnmatte 6, 6214 Schenkon, 041 921 30 50, Fax 041 921 57 75  
 262 TWA Theodor Willimann Arisdorf, Schützenhausweg 13, 4422 Arisdorf, 061 402 00 34, Fax 061 402 00 36  
 263 Urech Max AG, Industriering 46, 3250 Lyss, 032 384 71 61, Fax 032 384 65 69  
 264 Urech Max AG, Parallelstr. 4, 5606 Dintikon, 056 616 70 10, Fax 056 616 70 20  
 265 Venjakob Maschinenbau GmbH & Co. KG, Augsburgstr. 4-6, D-33378 Rheda-Wiedenbrück, +49 5242 96030, Fax +49 5242 9603-40  
 266 Vogel Martin AG, Gempenstr. 17, 4413 Büren, 061 933 06 24, Fax 061 933 06 28  
 267 Wachter AG, Sonnmattstr. 12, 9532 Rickenbach, 071 923 11 33, Fax 071 923 32 51  
 268 Walser Schweiz AG, Grundacherstr. 19, 8317 Tagelswangen, 052 355 10 60, Fax 052 355 10 66  
 269 Waltherwiss GmbH, Bürenstr. 9, 3293 Dotzigen, 032 351 41 44, Fax 032 351 21 66
- 270** WDV INFORMATIK AG, Schlagstr. 135, 6431 Schwyz, 041 500 07 11, Fax 041 817 79 70  
 271 Webaria AG, Bärenmatte 1, 6403 Küssnacht am Rigi, 041 741 44 55, Fax 041 741 28 38  
 272 Weber Farbspritzgeräte + Zubehör AG, Neustadtstr. 5, 8317 Tagelswangen, 052 355 15 35, Fax 052 355 15 30  
 273 Welter-Furrer PneuKran & Spezialtransporte AG, Schwimmbadstr. 4, 5210 Windisch, 058 332 22 22  
 274 Werkzeugschmiede Fitzl, Rheinstr. 30, 7201 Untervaz Bahnhof, 081 353 88 00, Fax 081 353 88 51  
 275 WESCO Entstaubungstechnik AG, Romanshornerstr. 101, 9320 Arbon, 071 447 19 60, Fax 071 447 19 61  
 276 WESCO Luftfilter & Reinraum AG, Bodenackerstr. 7, 5014 Gretzenbach, 056 438 11 20, Fax 056 438 11 90  
 277 Widmer AG, Frauenfelderstr. 33, 8555 Müllheim, 052 763 35 35, Fax 052 763 35 36  
 278 Wiederkehr AG, Leisibachstr. 18, 6033 Buchrain, 041 445 05 44, Fax 041 445 05 05  
 279 Wirz Leitern + Gerüste, Unterdorfstr. 4, 9125 Brunnadern, 071 374 11 77, Fax 071 374 18 93
- 280** WISAG, Bruggacherstr. 24, 8117 Fällanden, 044 317 57 57, Fax 044 317 57 77  
 281 Witech Maschinen AG, Zelgstr. 5, 5200 Brugg, 056 450 27 60, Fax 056 450 27 64  
 282 Würth AG, Dornwydenweg 11, 4144 Arlesheim, 061 705 91 11, Fax 061 705 96 39  
 283 Zaugg AG Rohrbach, Walke 186, 4938 Rohrbach, 062 957 57 57, Fax 062 957 57 58  
 284 Zbinden Posieux SA, Rte de Fribourg 96, 1725 Posieux, 026 411 99 33, Fax 026 411 99 35  
 285 Ziwo AG Automation, Grossweidweg 25, 3174 Thörishaus, 031 889 05 55, Fax 031 889 05 68  
 286 Zürcher-Bieri AG, Olivengasse 7, 8032 Zürich, 044 383 43 21, Fax 044 383 68 97  
 287 Zwahlen Bruno AG, Bachstr. 21, 8594 Güttingen, 055 286 30 70, Fax 055 286 30 79

Geschäftsführer der Unternehmen Rothenberger, Mafell, Eisenblätter, Collomix, Haaga, Starmix, Eibenstock, Rokamat und Steinell leiten schliesslich Elektrowerkzeug- und Maschinenhersteller. In rund 240 Metern Höhe haben die neun Unternehmen zur gemeinsamen Pressekonferenz geladen, um etwas zu präsentieren, das in der Branche bisher einmalig ist – ein herstellerübergreifendes Akku-System.

**Unsere Vision ist, dass CAS die führende Schnittstelle für die Hersteller der Branche wird, die ihren Zielgruppen exakt auf deren Anforderungen zugeschnittene Speziallösungen und Kompetenzprodukte bietet.**

Die Basis des Cordless Alliance System (CAS) ist die Akku-Technologie von Metabo. Die Nürtinger haben sich in den vergangenen Jahren in diesem Bereich mit einer ganzen Reihe von Innovationen die Technologieführerschaft erobert. Die neueste Generation der Metabo LiHD-Akkupacks liefert in der 18-Volt-Ausführung mit zehn Akku-Zellen bis zu 1600 Watt Leistung bei einer Kapazität von 8.0 Amperestunden (Ah).



**Ein System mit grossem Anwendernutzen**

«Wir sprechen intensiv mit den Anwendern über ihre Anforderungen und Wünsche. Und in vielen dieser Gespräche steht ein Wunsch ganz oben: Die Flexibilität, mit nur einem Akku-System und den Maschinen verschiedener Hersteller arbeiten zu können.

So haben die Anwender die doppelte Freiheit: Die des kabellosen Arbeitens – und die, Maschinen unterschiedlicher Hersteller kombinieren zu können», erklärt Garbrecht den Grundgedanken von CAS. «Dabei wäre aus technischer Sicht keine eigene Marke für die Kooperation notwendig.

Die Kompatibilität von Akkupacks, Ladegeräten und Maschinen wäre auch gegeben, wenn alle Hersteller die entsprechenden Komponenten unter ihren angestammten Marken vertreiben würden. Aber natürlich ist die Kooperations-Marke für die Information der Anwender enorm wichtig.

Ohne CAS könnten diese ja nicht ohne Weiteres erkennen, welche Hersteller mit demselben Akku-System arbeiten und hundertprozentig kompatibel sind.»

**CAS soll mit weiteren Partnern wachsen**

Schon jetzt umfasst das Angebot aller CAS-Partner rund 120 Maschinen, und diese Zahl wird sehr schnell weiter wachsen.

Metabo (Schweiz) AG  
 Bodenackerstrasse 5  
 8957 Spreitenbach  
 Telefon 056 418 34 34  
 Fax 056 418 34 35

info@metabo.ch  
 www.metabo.ch

**Ein Akku für alles – Neun Elektrowerkzeug-Hersteller präsentieren mit CAS ein gemeinsames Akku-System**

**Doppelte Freiheit für professionelle Anwender in Handwerk und Industrie: Mit dem Akku-System können sie nicht nur kabellos arbeiten, sondern auch die Maschinen verschiedener Hersteller nutzen.**

Von Weitem erinnert der thyssenkrupp-Testturm in Rottweil ein bisschen an einen Bohrer. Das passt, findet Horst Garbrecht, Geschäftsführer (CEO) von Metabo. Denn Garbrecht und die



**LiHD**  
TECHNOLOGY

**CAS** CORDLESS ALLIANCE SYSTEM

**3** Jahre Garantie  
LI-POWER / LIHD

# 1 AKKU FÜR ALLE ANWENDUNGEN.



**3 Jahre Akkupack-Garantie**  
auf alle Li-Power und LiHD Akkupacks  
ohne Beschränkung der Ladezyklen



Mehr auf [www.metabo.ch](http://www.metabo.ch)  
[pickmix.metabo-service.com](http://pickmix.metabo-service.com)

# metabo®

PROFESSIONAL POWER TOOL SOLUTIONS

## M12 FUEL – Milwaukee legt die Messlatte höher

Mit neuen, subkompakten Bohr- und Schlagschraubern eröffnet die Premiummarke ihren Anwendern neue Perspektiven. Milwaukee stellt mit einem Bohrschrauber, einem Schlagbohrschrauber und einem Schlagschrauber drei neue, besonders handliche Werkzeuge in der 12 Volt-Klasse vor, die von Grund auf neu entwickelt wurden. Leicht und kompakt übertreffen sie in der Leistung und Laufzeit die Erwartungen, die man bisher an 12 Volt-Geräte hatte, deutlich. Maximale Performance auf wenig Platz ist die Devise.



Alle drei Geräte arbeiten mit neuen, bürstenlosen Motoren. Ein komplexes, elektronisches Leistungsmanagement steuert die Kommunikation zwischen Gerät und Akku für ein optimales Verhältnis aus Laufzeit und Leistung. Bei den Lithium-Ionen-Akkus gehört die Einzelzellenüberwachung für den Lade- und Entladevorgang zum Standard bei Milwaukee.

Die subkompakten Werkzeuge können dank der geringen Baugrößen auf engstem Raum eingesetzt werden. Mit geringem Gewicht eignen sie sich für Überkopfarbeiten und können bequem am Gürtel getragen werden. Zudem lassen sie sich platzsparend in Boxen verstauen und transportieren.

### M12 FUEL Kompakt-Bohrschrauber und Kompakt-Schlagbohrschrauber

Im Vergleich zu den Vorgängermodellen sind die beiden Geräte mit einer Baulänge von nur 168 mm noch einmal rund 30 mm kürzer und mit nur 1,2 kg inklusive Akku auch leichter. Das Handling verbessert sich dadurch spürbar. Mit 13 mm Metall-Schnellspannbohrfutter und einem Metallgetriebegehäuse werden die Geräte professionellen Ansprüchen gerecht. Das maximale Drehmoment beträgt bis zu 44 Nm. Damit sind in Holz Bohrdurchmesser bis zu 35 mm möglich, in Stahl sind es 13 mm. Bei Schraubarbeiten sorgt eine 16-stufige Drehmenteinstellung für eine optimale Anpassung der Kraft.

### M12 FUEL Kompakt-Schlagschrauber

Handlich, leicht und schlagkräftig – diese Attribute gelten auch für den neuen 12 Volt Akku-Kompakt-Schlagschrauber. Die Baulänge beträgt nur 130 mm bei einem Gewicht von 1,1 kg mit einem 2,0 Ah-Akku. Eine maximale Schlagzahl von 4.000 min<sup>-1</sup> und Drehmomente von bis zu 147 Nm sind Spitzenwerte in der 12 Volt-Klasse. Anwender können dank dieser Leistungsdaten nicht nur schneller arbeiten, sondern das Gerät auch für eine breitere Palette von Anwendungen einsetzen. Die ¼" Hex Bitdirektaufnahme ermöglicht den Einsatz des Schlagschraubers mit metrischen Schrauben bis zu M14.

Dank der Milwaukee Drivecontrol-Funktion mit vier Schaltstufen kann das Gerät schnell und exakt an unterschiedlichste Anwendungsfälle angepasst werden. Dabei nehmen die maximale Dreh- und Schlagzahl von Stufe zu Stufe zu. Eine Besonderheit ist die vierte Stufe. Sie aktiviert einen elektronisch gesteuerten, optimierten Schraubvorgang. Beim Ansetzen wird ein Verlaufen der Schraubenspitze verhindert. Beendet wird der Schraubvorgang mit automatisch verminderter Drehzahl, um ein Überdrehen und Beschädigungen des Materials zu vermeiden.



### Maximale Kompatibilität auf der M12-Plattform

Alle drei neuen Geräte sind vollständig systemkompatibel mit dem Milwaukee M12-Produktprogramm. Mit über 70 Geräten ist die M12-Plattform in dieser Voltklasse das grösste Sortiment für professionelle Verwender. Mit dem mitgelieferten Ladegerät können sowohl 12 Volt- als auch 18 Volt-Akkus von Milwaukee geladen werden.

### Technische Daten

Modell	M12 FDD-602X Kompakt-Bohrschrauber	M12 FPD-602X Kompakt-Schlagbohrschrauber	M12 FID-202X Kompakt-Schlagschrauber
Spannung (V)	12	12	12
Akku-Kapazität (Ah)	6	6	2
Anzahl Akkus	2	2	2
Leerlaufdrehzahl (min <sup>-1</sup> )	0 - 450 / 0 - 1.700	0 - 450 / 0 - 1.700	0 - 1.300 / 0 - 2.400 / 0 - 3.300
Schlagzahl (min <sup>-1</sup> )	-	0 - 25.500	0 - 4.000
Max. Drehmoment (Nm)	44	44	147
Länge (mm)	168	168	130
Bohrfutter-Spannbereich	13 mm	13 mm	-

Weitere Informationen: [www.milwaukeetool.ch](http://www.milwaukeetool.ch)

Fotos: Milwaukee

Techtronic Industries Switzerland AG

Webergutstrasse 5

3052 Zollikofen

Telefon 031 911 61 61

Fax 031 911 61 47

[info.ch@tti-emea.com](mailto:info.ch@tti-emea.com)

[www.milwaukeetool.ch](http://www.milwaukeetool.ch)

**NEU**

# DIE NEUEN MILWAUKEE® M12 FUEL™ AKKU-KOMPAKT-SCHRAUBER



**Bewährte FUEL™ Technik**

- Bürstenloser POWERSTATE™ Motor, REDLITHIUM-ION™ Akku und REDLINK PLUS™ Elektronik
- Einzelzellenüberwachung für eine lange Laufzeit und Lebensdauer des Akkus
- Akku-Ladestandsanzeige
- LED-Beleuchtung des Arbeitsbereichs
- 100% systemkompatibel mit dem Milwaukee® M12™ Produktprogramm

## NOCH LEISTUNGSFÄHIGER, NOCH KOMPAKTER\*



**NEU**

**M12 FDD-602X**  
**M12 FUEL**  
AKKU-KOMPACT-  
BOHRSCHRAUBER

Art.-Nr. 4933459820

**NEU**

**M12 FPD-602X**  
**M12 FUEL**  
AKKU-KOMPACT-SCHLAG-  
BOHRSCHRAUBER

Art.-Nr. 4933459806

**NEU**

**M12 FID-202X**  
**M12 FUEL**  
AKKU-KOMPACT-SCHLAG-  
SCHRAUBER 1/4" HEX

Art.-Nr. 4933459823

## Kompakte Sauger – grosse Performance

**Die neuen Kompaktsauger CT MINI und CT MIDI von Festool**  
Speziell für den mobilen Einsatz bringt Festool mit dem CT MINI und dem CT MIDI neue Kompaktsauger an den Start und ergänzt sein umfangreiches Sortiment an Absaugmobilen durch drei besonders handliche und clevere Helfer für einen sauberen Einsatz auf der Baustelle.



«Die Absaugung von Stäuben bei der Arbeit ist sehr wichtig. Zum Schutz der Gesundheit und für einen positiven Eindruck beim Kunden. Ausserdem lassen sich präzise Ergebnisse nur mit einer freien Sicht auf die Arbeitsfläche erzielen. Auf modernen Baustellen spielen jedoch auch die Faktoren Mobilität und Flexibilität eine immer wichtigere Rolle. Unsere neuen Kompaktsauger CT MINI und CT MIDI haben wir speziell für den mobilen Einsatz entwickelt. Sie sind dank ihrer kompakten Abmessungen und geringem Gewicht ideale Begleiter bei sämtlichen Montage-, Einbau und Renovierungsarbeiten», sagt Andreas Buck, Produktmanager für Absaugmobile bei Festool. Der Clou an den beiden kompakten Allroundern: Sie finden in jedem Fahrzeug Platz und sind dank kompakter Abmessungen und geringem Gewicht besonders leicht zu transportieren. Zudem verfügen sie über viele durchdachte Neuerungen, mit denen staubfreies Arbeiten noch einfacher und komfortabler wird.



*Die neuen Kompaktsauger CT MINI und CT MIDI sind ideale Begleiter bei Montage-, Einbau- und Renovierungsarbeiten.*

### Geringes Gewicht, kompakte Masse und innovative Details

Die neuen Kompaktsauger CT MINI und MIDI überzeugen mit zahlreichen praktischen Details und Funktionen. Der neue CT MIDI für die Staubklassen L und M ist mit einem Behältervolumen von 15 Litern der kompakteste Sauger für gesundheitsgefährdende Stäube der Staubklasse M. Der noch kompaktere CT MINI verfügt über ein Behältervolumen von 10 Litern und wurde für die Verwendung mit Stäuben der Staubklasse L entwickelt. Alle Modelle begeistern im

alltäglichen Gebrauch mit ihrer neuen intuitiven Touch-Bedienung, dem glatten Saugschlauch und einer ebenen Ablagefläche für Werkzeuge und Arbeitsmaterialien. Das grosszügig dimensionierte Touch-Bedienfeld ermöglicht eine einfache Bedienung – auch mit Handschuhen oder bei Verschmutzung.



*Beide Modelle begeistern mit ihrer intuitiven Touch-Bedienung, glattem Saugschlauch und ebener Ablagefläche für Werkzeuge und Arbeitsmaterialien.*



*Der Hauptfilter lässt sich mit nur einem Handgriff von aussen wechseln.*

Der glatte Saugschlauch ermöglicht indes nicht nur reibungslose Arbeitsabläufe ohne Einhaken, sondern er lässt sich auch ganz leicht einwickeln und im grosszügigen Schlauchdepot verstauen. Wie gewohnt verfügen die neuen Kompaktsauger über die SYSTAINER T-LOC Kopplung, so lassen sich SYSTAINER ganz einfach koppeln und sicher transportieren. Ebenfalls praktisch ist die neue Kabelaufwicklung mit Klappmechanismus, mit Letzterem lässt sich das Kabel einfach mit wenigen Handgriffen aufwickeln und zügig verstauen. Hinzu gesellen sich weitere Funktionen, wie die manuelle Abreinigung und der einfache Hauptfilterwechsel von aussen für ein ausdauerndes und gleichzeitig gesundheitsschonendes Arbeiten. Dank der integrierten Bluetooth® Technologie startet das Absaugmobil über Bluetooth® Akkupacks oder Fernbedienung automatisch und spart somit den Weg zum Sauger. Die manuelle Hauptfilter- und Filtersackabreinigung ermöglicht das Wiederherstellen der Saugleistung bei zugesetztem Filter oder Filtersack sorgt ab Werk für eine konstant hohe Saugleistung und erhöht dadurch den Füllgrad deutlich. Praktisches Detail: Mithilfe der automatischen Saugschlaucherkennung stellt sich der CTM MIDI automatisch auf den richtigen Saugschlauchdurchmesser ein. Zudem lässt sich der Hauptfilter mit nur einem Handgriff von aussen wechseln. Die grossen Räder mit robuster Stahlachse sorgen für maximale Bewegungsfreiheit bei der täglichen Arbeit. Die neuen Kompaktsauger sind ab Januar 2019 verfügbar. Weitere Informationen gibt es unter: [www.festool.ch/staubfrei](http://www.festool.ch/staubfrei).

*Fortsetzung Seite 144*



**NEU**

**FESTOOL**



Kompakt. Mobil.  
**Durchdacht.**

**Perfekt für unterwegs:  
Die neuen CT MINI und MIDI.**

Geringes Gewicht, kompakte Masse und jede Menge innovativer Details – die neuen Kompaktsauger CT MINI und MIDI überzeugen rundum. Mit intuitiver Touch-Bedienung, glattem Saugschlauch und ebener Ablagefläche für Werkzeuge und Arbeitsmaterialien. Mit manueller Abreinigung und Hauptfilterwechsel von aussen für ausdauerndes, gesundheitsschonendes Arbeiten. Mit integrierter **Bluetooth®** Technologie – startet das Absaugmobil über den Bluetooth® Akkupack oder die Fernbedienung automatisch. Und mit innenliegendem Schlauchdepot, SYSTAINER T-LOC Kopplung sowie praktischer Kabelaufwicklung für Ordnung und Tempo.

Alles zusammen sorgt ganz komfortabel für reine Luft bei Service- und Montagearbeiten.

Mehr Infos unter [www.festool.ch](http://www.festool.ch)

**Von Staubklasse L bis H: Absaugmobile für jede Anwendung**

Ob auf der Baustelle oder in der Werkstatt, ganz gleich welche Art und Menge an Staub – Festool hat Ihr passendes Absaugmobil für die Staubklassen L, M und H. Während die neuen CT MINI und MIDI Sauger sich perfekt für unterwegs eignen, sind die CT 26/36/48 Absaugmobile echte Allrounder für jeden Bedarf. Und für besonders grosse Staubmengen gibt es die vielseitigen Sauger auch mit automatischer Hauptfilterabreinigung AUTOCLEAN für eine konstant hohe Saugleistung. Eines haben sie alle gemeinsam: neue funktionale Features wie den glatten Saugschlauch, T-LOC für die einfache und sichere Kopplung mit SYSTAINER, die clevere Kabelaufwicklung und die Bluetooth® Funktionalität.



Kompaktsauger CT-Mini und CT-MIDI.

**Technische Daten**

Modell	CTL MINI I	CTL MIDI I / CTM MIDI I
Leistungsaufnahme (W)	350–1200	350-1200
Max. Volumenstrom (l/min)	3700	3700
Max. Unterdruck (Pa)	24 000	24 000
Filteroberfläche (cm²)	3369	3369
Netzanschlusskabel, gummiisoliert (m)	7,5	7,5
Max. Behälter-/ Filtersackvolumen (l)	10/7,5	15/12,5
Abmessungen (L x B x H) (mm)	470 x 320 x 455	470 x 320 x 495
Max. Anschlusswert Gerätesteckdose (W)	2200	2200
Gewicht	11	11,3



Andreas Buck, Produktmanager für Absaugmobile bei Festool.

Festool Schweiz AG  
 Moosmattstrasse 24  
 8953 Dietikon  
 Telefon 044 744 27 27  
 Fax 044 744 27 28

info-ch@festool.com  
 www.festool.ch

**Kragarmregale**



Optimales Einhängesystem

**TOREX AG**

Durisolstrasse 1B Tel 056 622 49 22  
 5612 Villmergen Fax 056 622 13 63

info@torex.ch  
 www.torex.ch

**Enorme Saugkraft**

- trockenlaufsicher
- selbstansaugend bis 9,5 m H<sub>2</sub>O

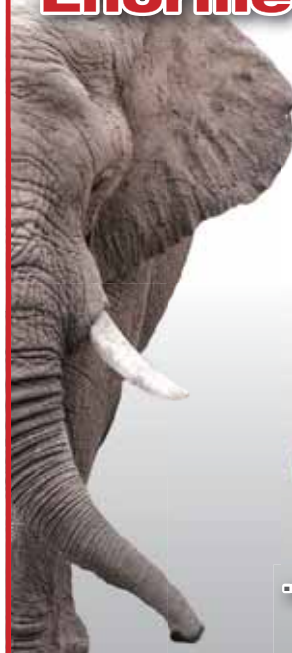

... egal mit welchem Medium

- Schlämme • Säuren
- Laugen • uvm.

**Ponndorf Schlauchpumpen**

**Wir fördern alles, was durch den Schlauch passt. Die Lösung für Ihre Anforderung: 071-446000**

**ZIER Pumpen und Anlagen AG**

Hauptstrasse 18 · CH-9323 Steinach · info@zier-anlagenbau.ch



**WOLF-SPÄNESILOS** aus Stahl-Beton. Optimale Funktion mit höchstem Sicherheitsstandard

System Wolf AG  
 CH-9464 Rüthi SG  
 Tel.: 071 767 90 30



**WOLF-NAGELPLATTEN**  
 Die wirtschaftliche moderne, zuverlässige Holzverbindung

www.wolfssystem.ch



**Wir haben was gegen Öl.**

Weil Zuverlässigkeit in der Maschinenindustrie erste Priorität hat, sind trockenlaufende Vakuumpumpen Marke Becker erste Wahl. Denn nur wo kein Öl drin ist, kann auch kein Öl austreten.

Schneller, sicher, leise: Die X-klusive, völlig neu entwickelte Schiebertechnologie garantiert X-trem hohe Standzeiten bei X-zellentem Wirkungsgrad und X-zeptionell niedrigem Energieverbrauch. Das ist uns eine X-tra Garantie wert: volle Gewährleistung für mindestens 20.000 wartungsfreie Betriebsstunden.

Setzen Sie auf die Generation X: 100%-ig ölfreier Betrieb plus Garantie ohne Risiko plus Option auf X-press-Service vor Ort ohne Austauschinstallation und Betriebsausfall, denn

**Generation X garantiert Erfolg!**

WWW.BECKER.CH

## Masstäbe für die Holzindustrie

Seit vier Jahrzehnten liefert Becker Vakuumpumpen für die holzbearbeitende Industrie. Heute ist Becker die Nummer eins, wenn es um den Einsatz von Vakuumpumpen zum Spannen, Transportieren oder Beschichten von Werkstücken geht.

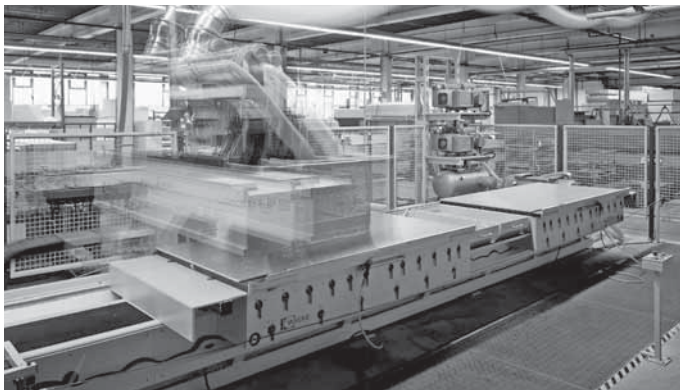

### Trockenlaufende Drehschieber-Vakuumpumpen für Bearbeitungszentren

Sicherheit wird beim Spannen von Holzwerkstücken besonders gross geschrieben. Unsere robusten, wartungsarmen Drehschieber-Vakuumpumpen leisten hier ganze Arbeit und bieten eine hohe Verfügbarkeit. Sicheres und schonendes Spannen von Holzplatten zeigt sich besonders in einem sorgfältigen Bearbeitungsergebnis und einer kurzen Bearbeitungszeit.

### Seitenkanal-Vakuumpumpen für Handhabungsgeräte

Ob zum Zu- oder Abführen der Holzplatten zur jeweiligen Bearbeitungsmaschine oder im vollständig automatisierten Materiallager: Das Handling von Holzplatten mittels unserer Seitenkanal-Vakuumpumpen

garantiert einen schnellen Transport und einen schonenden Umgang mit dem hochwertigen, empfindlichen Material.

### Ölgeschmierte Drehschieber-Vakuumpumpen für Beschichtungsanlagen

Die Beschichtung von Holzplatten erfordert höchste Prozessqualität. Schnelles Erreichen eines hohen Endvakuums in der Beschichtungskammer ermöglicht ein gutes Produktionsergebnis bei kürzesten Taktzeiten. Lufteinschlüsse werden so konsequent vermieden. Unsere ölgeschmierten Drehschieber-Vakuumpumpen lassen sich problemlos in die Beschichtungsanlagen integrieren und sorgen durch lange Wartungsintervalle für eine reibungslose Produktion.

### VARIAIR-Technologie in der Holzindustrie

Sicheres und zuverlässiges Spannen von Werkstücken ist Grundvoraussetzung für präzises Bearbeiten. Um Haltekräfte zu optimieren, ist das exakte Zusammenspiel von Spannfläche und Vakuum sowie Leckage und Saugluftmenge entscheidend. Mit der VARIAIR-Produktfamilie wird immer nur soviel Saugluft erzeugt, wie zu jedem Zeitpunkt tatsächlich benötigt wird. So werden Energiekosten minimiert. Aufwendige Zubehörteile und staubempfindliche Vakuumsicherheitsventile entfallen. Der Schutz der Geräte erfolgt komplett elektronisch, der Leistungsbereich wird spürbar erhöht. Durch einen integrierten Frequenzumformer wird auch die Anbindung an die Steuerung der Bearbeitungsmaschine ermöglicht. Die Bedienung der Vakuumpumpe erfolgt mühelos direkt vom Steuertableau der Bearbeitungsmaschine.

Becker AG  
 Ringstrasse 20  
 8600 Dübendorf  
 Telefon 044 824 18 18  
 Fax 044 824 18 19

becker@becker.ch  
 www.becker.ch

## Innovative Lagertechnik und Betriebs-einrichtungen im Vierländereck

Kolb Norm AG ist seit ihrer Gründung in Rüthi ansässig. Am Fusse des Hohen Kastens gelegen, befindet sich der pulsierende Wirtschafts- und Unternehmensstandort Rüthi am obersten Teil der Region St. Galler Rheintal. Im Vierländereck gelegen, erreicht Kolb Norm AG die Kunden in der umliegenden Region sowie schweizweit bestens.

Mit flexiblen und innovativen Lösungen im Bereich Lagertechnik und Betriebseinrichtungen haben wir uns eine hervorragende Position im Markt geschaffen. Unsere wettbewerbsfähigen Produkte überzeugen in Preis und höchster Qualität. Kompetente Beratung und hohe Lieferbereitschaft sind wesentliche Bestandteile unserer Geschäftsphilosophie. Unser motiviertes Team bietet Ihnen fachmännische Beratung, eingehende Planung, Lieferservice und garantiert Ihnen eine saubere und fachgerechte Montage. Wir freuen uns auf Ihre Anfrage. Fordern Sie uns heraus und prüfen Sie unsere Flexibilität!

### Tablarregale ST30

Mehr als eine Million (1 000 000) gelieferte Tablare an unsere Kundschaft sind ein Beweis für die Leistungsfähigkeit der Fachbodenregale der Kolb Norm AG. Drei verschiedene Tablar-Längen und diverse Tiefen sind den Anforderungen der verschiedensten Branchen angepasst.

### Schraubenlos und trotzdem robust und vielseitig?

Die scheinbaren Gegensätze vereinen sich perfekt im Tablarregal ST30. Ausgelegt für höchste Anforderungen von verschiedensten Branchen, ist ST30 das ideale, pulverbeschichtete Regal für Kleinteilelager, Archive, mobile Anlagen und vieles mehr. Einfach und schnell montiert und mit vielseitigem Zubehör ausrüstbar, passt sich ST30 unkompliziert Ihren individuellen Lagerbedürfnissen an.

### Allzweckregal ERREX®

Eines der erfolgreichsten schraubenlosen Lagerregal-Systeme der Schweiz. Universell einsetzbar, rasch montiert und dank einem vielseitigen Zubehör-Programm beliebig ausbaubar. ERREX®-Regale lassen sich in Grösse, Form und je nach Gewicht des Lagergutes an Ihre persönlichen Bedürfnisse anpassen. Das Allzweckregal ERREX® ist mit seinem vielfältigen Zubehörprogramm auch bestens für den Einsatz im Büro- und Wohnbereich geeignet. Die farbigen Flügel- und Schiebetüren bringen neuen Schwung in Ihre Räume.

### Universalregale R60 / Light-Bi Bloc

Mit R60 setzen Sie ein Regalsystem ein, das seiner Bezeichnung als Universalregal gerecht wird! Sperrige Güter und schwere Lasten? Kein Problem mit R60! Die einfache Konstruktion mit steckbaren Komponenten ist in einer Vielzahl von Dimensionen erhältlich. R60 lässt sich mit Laufrosten, Treppen und Geländern zu mehr-

geschossigen Anlagen ausbauen, so dass Ihr teurer Lagerraum bis unter das Dach ökonomisch genutzt werden kann. Natürlich führen wir auch weiterhin Ersatz- und Ergänzungsteile unseres bewährten ST60 am Lager.

### Palettenregale R90

Das R90-Palettenregal ist in verschiedenen Ausführungen für alle Belastungsanforderungen erhältlich. Einfache, sehr stabile Konstruktion mit Ständerahmen und Traversen. Unser reichhaltiges Zubehör-Programm ermöglicht individuelle Lösungen für Ihr wirtschaftliches Paletten- und Grossstück-Lager.

Noch nicht genug? Dann wird Sie der Einsatz des R90 als mobile Anlage oder als Drive-in-Regal überzeugen! Natürlich führen wir auch weiterhin Ersatz- und Ergänzungsteile unseres bewährten MRK am Lager.

### Kragarmregal CANTILEVER

Sie nennen uns Ihre Lagerproblematik: lang – schwer – unhandlich. Wir nennen Ihnen die Lösung: CANTILEVER.

Das Schwerlast-Freitragregal, dessen Dimensionen Ihren Ansprüchen angepasst werden. Ihre Anforderungen sind die Parameter, nach welchen CANTILEVER berechnet und hergestellt wird. Die ein- oder doppelseitige Ausführung garantiert optimale Raumnutzung und einfachstes Handling.

Auch für kleineres, aber nicht weniger anspruchsvolles Lagergut haben wir mit dem Baukastensystem STECK die perfekte Lösung. Aus dem praktischen STECK Regal lassen sich auf einfache Weise stabile Regale massgenau einpassen. Ein breites Zubehörprogramm bietet für jede Herausforderung die passende Antwort.

### Zwischenboden

Mit einem Zwischenboden schaffen Sie neuen Raum. Unsere robusten, selbsttragenden Konstruktionen in modernster Leichtbauweise aus gezogenen Stahlprofilen sorgen für eine effiziente Umsetzung Ihrer Ausbaupläne. Dabei lassen sich Treppen, Geländer und Übergabestationen nach Ihren Wünschen konfektionieren.

Bei uns erhalten Sie alles, was im Lager und Betrieb benötigt wird. Von Garderobenschränken über Materialschränke bis hin zu Werkbänken und Lagerbehältern. Für nähere Informationen stehen wir Ihnen gerne telefonisch oder in unserer Ausstellung zur Verfügung.

Ihr Kolb Norm AG-Team

Kolb Norm AG  
Widenstrasse 3  
9464 Rüthi  
Telefon 071 766 18 88  
Fax 071 766 10 36

info@kolbnorm.ch  
www.kolbnorm.ch



**Bärenstark**  
in Sachen  
Lagereinrichtung!

**KOLB NORM AG**

Lager- & Betriebseinrichtungen Tel. 071 766 18 88  
Widenstrasse 3 www.kolbnorm.ch  
CH-9464 Rüthi SG info@kolbnorm.ch



ERHÄLTlich IN IHREM  
FACHHANDEL

# PRO FLEX – FÜR DEN MODERNEN HOLZVERARBEITER

170-teilig

Leicht, mobil und vielseitig:  
die Werkzeugkiste auf  
Ihrer Höhe

**Hohe Mobilität, effizienteres und angenehmeres**  
Arbeiten sind das grosse Plus dieser 170-teiligen  
Werkzeugkiste.

Die Materialien und Geräte sind dank der zweiten  
Kiste auf einer idealen Höhe, um den Rücken zu  
entlasten. Durch die vier Lenkrollen am Rollunter-  
satz lässt sich die Werkzeugkiste ohne Kraftauf-  
wand verschieben. Sparen Sie sich das Hin- und  
Herlaufen, stellen Sie die Kiste direkt am Montage-  
ort ab. Die Norm-Grösse der Kunststoffkisten er-  
möglicht ein beliebiges Erweitern des Systems, so  
dass immer genug Volumen vorhanden ist, um  
die notwendigen Maschinen und Materialien von  
Ort zu Ort zu transportieren.

Artikel

Artikelnummer

«PRO FLEX»

682766

«PRO FLEX» Premium

682767



[www.technocraft.swiss](http://www.technocraft.swiss)

- Individuelle Lösungen
- Planung + Beratung nach Maß!



Zuluftanlagen  
Farbspritzkabinen  
Spritzwände



STRAUMANN AG



STRAUMANN AG | Lufttechnik & Farbspritzkabinen | Aspstrasse 10 | CH-8154 Oberglatt | T 044 850 01 50 | www.farbspritzkabinen.ch

## Farnebelabsaugung in Spritzräumen

Um ein optimales Lackierresultat zu erreichen, braucht es neben der richtigen Spritztechnik auch die passende Farnebelabsaugung mit Spritzraumventilation.

### Farbspritzwand mit Filtersystem

Nach dem Grundsatz «Erfassen und Absaugen an der Quelle» werden bei Straumann AG die Absauganlagen und Filterwände nahe beim Spritzlackieren installiert.



Mit einer grossflächig dimensionierten Absaugwand mit Filtersystem wird der Spritznebel (overspray) direkt erfasst, abgesaugt und filtriert. Die Filtereinrichtung sollte für alle anfallenden Farb- und Lackarten, aber auch Wasserlacke ausgelegt sein. Gleichzeitig wünscht der Kunde eine lange Betriebsstandzeit und kostengünstige Ersatzfilter.

Aber auch die gesetzlichen Vorschriften sind zu beachten. Die aktuellen Vorschriften der Luftreinhalteverordnung (LRV) verlangen eine maximale staubförmige Emission beim Spritzstaub von  $5 \text{ mg/m}^3$  in der Fortluft.

Diese hohen Anforderungen lassen sich bei Straumann AG mit einem Vierfach-Farbfiltersystem leicht und kostengünstig erreichen. Das Farbfiltersystem besteht aus einer Kombination von verschiedenen abgestuften Fein- und Grobstaubfiltern und einem robusten, fast unverwüstlichen Kartonvorfilter.

Mit einem einfachen Schnellwechsel-Aufnahmesystem können die jeweils verschmutzten Filterschichten leicht ersetzt werden. Als Vorteil bei der Direktabsaugung kann auch auf eine zusätzliche Frontabdeck- oder Prallblechplatte verzichtet werden. Auch muss die Absaugleistung nicht unnötig überdimensioniert werden, was eine Einsparung an Strom- und Heizenergieverbrauch mit sich bringt.

### Zuluftheizung und Wärmerückgewinnung

Sind höhere Qualitätsansprüche an die Beschichtung gefordert, ist eine kontrollierte Nachströmung der Ersatzluft unumgänglich. Mit einer separaten Frischluftventilation mit Heizung und elektronischer Temperaturregulierung wird die Spritzraum-Ersatzluft erwärmt sowie staub- und zugfrei in den Lackierraum eingeblasen. Gleichzeitig lassen sich die Luftkonditionen auf Über- oder Unterdruckverhältnisse einstellen.

Einen grossen Nutzen an Einsparung bringt der Einbau einer Fortluft-Wärmerückgewinnung. Mit einem Wirkungsgrad von über 75 % ist die Einsparung bei einer Spritzraumventilation sehr hoch. Schon eine kleine Absauganlage von  $6000 \text{ m}^3/\text{h}$  Fortluftleistung benötigt bei einer Lufterwärmung von  $-8 \text{ }^\circ\text{C}$  bis  $+22 \text{ }^\circ\text{C}$  ca. 60 kW Heizleistung im Winterbetrieb.

Als Vergleich: 60 kW Heizleistung entsprechen in etwa einer Heizleistung von fünf bis zehn Einfamilienhäusern im Winterbetrieb. Mit dem Einbau einer Wärmerückgewinnung reduziert sich die Nachwärmeleistung auf ca. 15 kW bei gleicher Auslegung. Der Einbau einer Wärmerückgewinnung ist einfach und auch nachträglich realisierbar. Voraussetzung ist genügend Platz im Lüftungssystem, eine sauber filtrierte Fortluft und eine angepasste Kanalinstallation. In den meisten Schweizer Kantonen ist der Einsatz von Wärmerückgewinnungsanlagen auch Vorschrift und in den jeweiligen Energiegesetzen festgehalten.



### Bedienung, Reinigung und Unterhalt

Für den Bediener ist aber neben einer optimalen Absaugleistung auch ein Minimum an Unterhalt und Wartung ein wichtiges Kriterium. Da liegen die Vorteile von Straumann AG auf der Hand. Mit dem Einsatz von einem leistungsfähigen Filtersystem reduziert sich die Verschmutzung von Anlageteilen wie Ventilatoren, Elektromo-

toren, Heizregister, Wärmerückgewinnung und Kanalteilen auf ein absolutes Minimum. Gleichzeitig legen wir Wert auf eine zusätzliche Blechverkleidung von Anlageteilen wie Ventilatorgehäuse, damit der Spritzraum möglichst leicht zu reinigen ist und sich nur minimale Staubablagerungen bilden.

#### Dienstleistungen von Straumann AG

Beratung, Planung, Fabrikation, Montage und Service von Spritzraumventilatoren, Filtern, Trockenräumen, Transporthängebahnen sowie Zubehör wie Farbspritzpistolen, Spritzdrehtische und Regalwagen.

#### Lieferprogramm von Straumann AG

Beratung – Planung – Lieferung und Montage von:

- Lackierkabinen und Spritzraumventilationen
- Zu- und Abluftventilationen
- WRG – Wärmerückgewinnungssysteme
- Transport- und Handhängebahnen
- mobile Absaugwände, Tischkabinen
- Kabinenfilter – Aktivkohlefilter – Filterservice
- Regal- und Stapelwagen, Lackier-Drehtische
- Wartung – Unterhalt – Reparatur und Service
- mit Metallbauwerkstatt und Montageteam

Straumann AG  
Bruggacherstrasse 18  
8117 Fällanden  
Telefon 044 850 01 50  
Fax 044 850 65 66

info@farbspritzkabinen.ch  
www.farbspritzkabinen.ch

### Die Qualität der Messung hat direkten Einfluss auf die Qualität des Endprodukts

Das Messwerkzeug muss daher nicht nur zuverlässig und genau, sondern auch präzise – und darüber hinaus gerüstet sein, in oft harten Bedingungen auf der Baustelle oder im Betrieb zu bestehen.



Vom «einfachen» Gliedermeter bis zum High Tech-Produkt aus Holz oder Kunststoff reicht hier das Spektrum und die Auswahl an Metern ist riesig. Umso wichtiger ist bei dieser Auswahl eine richtige Beratung und die Qualität des Produkts. Gliedermeter sind von der täglich benötigten Ausrüstung nicht mehr wegzudenken und daher auch zu wichtigen Werbegeschenken und -botschaftern geworden.

Sicher haben Sie es auch schon erlebt: Sie erhalten einen Gliedermeter als Werbegeschenk und nach kurzer Zeit ist dieser schon defekt?! Oder er ist so ungenau, dass Sie sich fragen, wozu dieser überhaupt zu gebrauchen ist.

Kundengeschenke oder Arbeitsmittel sollten positiv für Ihre Firma sprechen, ein erstklassiger Botschafter sein und zusätzlich durch Qualität und Praxisnutzen überzeugen.

Mittels verschiedener Druckverfahren können heute alle möglichen Druckwünsche, Logos und Motive auf den Gliedermetern realisiert werden. Natürlich unter der Voraussetzung einer professionellen Beratung und der Machbarkeit, welche unmittelbar mit dem Wunsch und dem jeweiligen Produkt zusammenhängt.



#### Darum empfiehlt es sich, sich vorher ein paar Gedanken zu machen:

- Was für einen Gliedermeter suche ich und was sind die Anforderungen an diesen? (z. B. das Material oder die Genauigkeitsklasse)
- Welchen Zweck oder welche Botschaft möchte ich übermitteln? (z. B. mein Logo mit Telefonnummer oder ein Schriftzug?)
- Habe ich konkrete Vorstellungen des gewünschten Aufdrucks? (z. B. Anzahl Farben oder Schrifttyp)
- Handelt es sich um Kundengeschenke oder Arbeitsgeräte für Mitarbeiter?
- Und wenn, welche Qualität wird gewünscht oder sogar von uns erwartet?
- Habe ich ein konkretes Budget?

Unter [werbemeter.rieffel.ch](http://werbemeter.rieffel.ch) finden Sie garantiert das Richtige – unser Team freut sich auf Ihre Kontaktaufnahme!

Robert Rieffel AG  
Widenholzstrasse 8  
8304 Wallisellen  
Telefon 044 877 33 33  
Fax 044 877 33 22

info@rieffel.ch  
werbemeter.rieffel.ch

**Rieffel** SWITZERLAND **Wir gestalten und bedrucken Ihren Werbemeter!**

**Verlangen Sie noch heute ein Angebot unter:**  
[werbemeter.rieffel.ch](http://werbemeter.rieffel.ch)

**Robert Rieffel AG**  
Widenholzstrasse 8  
CH-8304 Wallisellen  
Tel. +41 (0)44 877 33 33

## Für längere Laufzeiten: 54,0 Volt-FLEXVOLT-Akkus mit bis zu 12,0 Ah

Bisher unerreicht im Marktsegment: 54 Volt-XR-FLEXVOLT-Akkus neben 108 Wh (DCB546) auch mit 162 Wh (DCB547) und mit 216 Wh (DCB548) erhältlich / Akku-Betrieb für extrem leistungsstarke Werkzeuge möglich / Damit bietet DEWALT ein 54,0 Volt-Akku-Gerätesortiment für harten Einsatz auf der Baustelle an / Leistung der 54,0 Volt-Akku-Werkzeuge gleichwertig mit Kabel-Geräten / Akkus auch mit gesamter DEWALT 18,0 Volt-XR-Range1 kompatibel / Hohe Sicherheit nicht nur beim Transport.



Fotos: DEWALT



Passend zum neuen 54,0 Volt-System gibt es zwei Schnellladegeräte: das Doppelschnellladegerät DCB132 (oben) lädt zwei Akkus gleichzeitig und passt zu den DEWALT FLEXVOLT-Akkus sowie zu allen DEWALT XR-Schiebe-Akkus von 10,8 Volt bis 18,0 Volt (1,3 Ah bis 5,0 Ah). Das Schnellladegerät DCB118 (unten) ist mit allen 54,0 Volt-FLEXVOLT-Akkus sowie mit den XR 18,0 Volt-Schiebe-Akkus kompatibel.

Mehr Leistung, mehr Power und eine höhere Laufzeit: Das bieten die DEWALT FLEXVOLT-Akkus mit bis zu maximal 12,0 Ah und 216 Wh. DEWALT hat ein 54,0 Volt-FLEXVOLT-Akkusystem, das Werkzeugtypen, bei denen die Akku-Technologie früher an ihre Leistungsgrenzen stieß, mit einem kraftvollen 54,0 Volt-Akku verbindet – eine Weltneuheit. Die DEWALT-Maschinen aus der 54,0 Volt-FLEXVOLT-Akku-Range können es in Sachen Performance mit ihren kabelgebundenen Gegenparts problemlos aufnehmen.

## Unerreicht kraftvoll mit 54,0 Volt, noch ausdauernder mit 18,0 Volt

Besonders praktisch und weltweit neu am Markt ist die FLEXVOLT-Funktion: Die XR-FLEXVOLT-Akkus können in allen 54,0 Volt-Maschinen und aufgrund ihrer einmaligen Rückwärtskompatibilität auch in nahezu allen 18,0-Volt-Maschinen eingesetzt werden, wo sie über eine Speicherkapazität von 12,0 Ah (DCB548), 9,0 Ah (DCB547) 6,0 Ah (DCB546) verfügen. Technischer Hintergrund: Der intelligente Akku erkennt sofort, über welche Akkuspannung die jeweilige Maschine verfügt und schaltet automatisch auf die entsprechende Voltklasse um. Zusätzlicher Vorteil: Durch die maximale Kapazität von 12,0 / 9,0 / 6,0 Ah verfügt er über noch mehr Laufzeit als herkömmliche 18,0 Volt-XR-Akkus.

Alle Akkus sind optimal für schwere Anwendungen über einen längeren Zeitraum geeignet. Eine von DEWALT entwickelte und in alle FLEXVOLT-Maschinen integrierte Elektronik schützt den jeweiligen Akku vor Überlastung, Überhitzung und Tiefenentladung. Und wie auch bei den anderen Lithium-Ionen-Akkus von DEWALT kann beim DCB546, DCB547 und beim DCB548 kein Memory-Effekt entstehen. Die Akkus halten ihre Ladung auch bei längerer Nichtbenutzung. Die Leistungen der 54,0 Volt-FLEXVOLT-Akkus sind bisher unerreicht in ihrem Marktsegment; dennoch sind sie kompakt und leicht.

Ihr bruchsaferes Gehäuse und die stossicher verlöteten Akkuzellen machen sie besonders robust und sind für den harten Einsatz auf der Baustelle optimiert. Drei LEDs zeigen auf Knopfdruck den Ladestand an.



DEWALT hat neu den extrem leistungsstarken Akku mit 54,0V/216Wh auf dem Markt. Alle FLEXVOLT-Akkus sind sowohl mit der neuen 54,0 Volt-Range als auch mit 18,0 Volt-Maschinen kompatibel und können somit in Geräten beider Voltklassen eingesetzt werden.

### Sicher dank Transportkappe

Wie andere grosse Akkus würden auch die 54,0 Volt-FLEXVOLT-Akkus normalerweise in die Gefahrgutklasse 9 fallen. Deshalb werden sie mit einer speziellen Transportkappe geliefert, die auf die Aufnahmeverbindung geschoben wird und dabei den Stromkreis zwischen den drei Zellen unterbricht. Mit Transportkappe verfügt der FLEXVOLT-Akku somit über eine Leistung von weit unter 100 Wh – sowohl physikalisch betrachtet als auch vor dem Gesetz.

Die 54,0 Volt-FLEXVOLT-Akkus gibt's als Variante DCB546 mit 6,0 Ah, die 9,0 Ah-Version DCB547 und die 12,0 Ah-Variante DCB548. Dazu passend gibt es zwei System-Schnellladegeräte. Das DCB118 lädt den 54,0 Volt-FLEXVOLT-Akku innerhalb von 45 Minuten (6,0 Ah) bzw. 70 Minuten (9,0 Ah) bzw. 90 Minuten (12,0 Ah) komplett auf. Es ist ausserdem kompatibel mit allen DEWALT XR 18,0 Volt-Schiebe-Akkus und lädt mit einem Ladestrom von 4 bzw. 8 A. Zwei Akkus gleichzeitig lädt das Doppel-Schnellladegerät DCB132. Es ist passend für die neuen DEWALT FLEXVOLT-Akkus sowie für alle DEWALT XR Schiebe-Akkus von 10,8 Volt bis 18,0 Volt (1,3 Ah bis 5,0 Ah) und lädt mit 4 A. Selbst zwei Akkus mit unterschiedlicher Volt- und Ah-Klasse lassen sich mit dem DCB132 somit problemlos gleichzeitig laden. Beide Schnellladegeräte sorgen durch ihren zweistufigen Ladeprozess (DCB 118 zusätzlich mit spezieller Lüfterkühlung) für besonders schonendes Laden – das sorgt für eine lange Lebensdauer der Akkus bei maxi-

maler Speicherkapazität. Eine LED informiert bei beiden Geräten über Akku- und Ladezustand; ausserdem verfügen beide über eine Wandhalterung. Aufgrund ihrer kompakten Abmessungen sind die System-Schnellladegeräte von DEWALT optimal für die Montage geeignet.

#### Technische Daten 54,0 Volt-FLEXVOLT Lithium-Ionen-Akkus

Modell	DCB548	DCB547	DCB546
Spannung (V)	54,0 bzw. 18,0	54,0 bzw. 18,0	54,0 bzw. 18,0
Kapazität (Ah)	Max. 12,0	Max. 9,0	Max. 6,0
Leistung (Wh)	216	162	108
Abmessungen (cm)	13,0 x 8,0 x 9,5	12,5 x 8,0 x 9,5	12,0 x 8,0 x 8,5
Gewicht (kg)	1,25	1,2	1,0

#### Technische Daten Systemschnellladegeräte

Modell	DCB118	DCB132
Für Akku-Typen (V)	18,0 Volt XR Schiebeakkus / 54,0 Volt FLEXVOLT-Akkus	10,8; 14,4; 18,0 Volt XR-Schiebeakkus / 54,0 Volt FLEXVOLT-Akkus
Ladezeit mit 4 A (min)	ca. 25 (1,5 Ah-Akku) ca. 30 (2,0 Ah-Akku) ca. 60 (4,0 Ah-Akku) ca. 75 (bei 5,0 Ah-Akku)	ca. 25 (1,5 Ah-Akku) ca. 30 (2,0 Ah-Akku) ca. 60 (4,0 Ah-Akku) ca. 75 (5,0 Ah-Akku) ca. 90 (6,0 Ah-Akku) ca. 135 (9,0 Ah-Akku) ca. 180 (12,0 Ah-Akku)
Ladezeit mit 8 A (min) (Nur bei Akkus mit Voraussetzung für Lüfterkühlung)	ca. 35 (5,0 Ah-Akku) ca. 45 (6,0 Ah-Akku) ca. 70 (9,0 Ah-Akku) ca. 90 (12,0 Ah-Akku)	
Abmessungen (cm)	19,5 x 12,0 x 8,0	33,5 x 14,5 x 8,0
Gewicht (kg)	0,6	1,1

#### XR-FLEXVOLT Starter-Kits

	Lieferumfang	UVP (CHF exkl. Mwst.)
DCB118Y2T	2 x XR-FLEXVOLT-Akku DCB548 und System-Schnellladegerät DCB118	570.00

DCB118X2	2 x XR-FLEXVOLT-Akku DCB547, System-Schnellladegerät DCB118	445.00
DCB132X2	2 x XR-FLEXVOLT-Akku DCB547, System-Doppelladegerät DCB118	469.00
DCB118T2	2 x XR-FLEXVOLT-Akku DCB546 und System-Schnellladegerät DCB118	370.00
DCB132T2	2 x XR-FLEXVOLT-Akku DCB546 und System-Doppelladegerät DCB132	395.00

#### Die DEWALT FLEXVOLT-Akkus auf einen Blick:

- Weltneuheit: Extrem leistungsstarke Akkus mit 54,0 V / 108, 162 und 216 Wh
- Flexibel verwendbar mit 54,0 Volt- oder mit 18,0 Volt-Geräten der XR-Range
- Herausragende Laufzeiten
- FLEXVOLT ermöglicht Akku-Betrieb auch für Werkzeugtypen, die zuvor auf Kabelbetrieb beschränkt waren

#### Profis für Profis – weltweit

Schon seit mehr als 90 Jahren entwickelt und fertigt DEWALT hochwertige Elektrowerkzeuge und Zubehör für den gewerblichen Anwender. Viele tausend Profiwerkzeuge dieser Marke sind – seit Anfang der neunziger Jahre im typischen gelbschwarzen Design – zuverlässig und erfolgreich auf allen Baustellen dieser Welt im Einsatz. Als Marke für den professionellen Anwender wird DEWALT ausschliesslich über den qualifizierten Fachhandel vertrieben. Als Vollsortimenter bietet DEWALT seinen Kunden neben Elektrowerkzeugen und Zubehör auch ein breites Sortiment an professionellen Befestigungslösungen.

Stanley Works (Europe) GmbH

In der Luberzen 42

8902 Urdorf

Telefon 044 755 60 70

Fax 044 730 70 67

verkaufch.sbd@sbdinc.com

www.stanleyworks.com

# FOCO



## Lagertechnik

auf die Sie bauen können.

Beratung Planung Montage Service

- Lager- und Betriebseinrichtungen
- Kragarmregale
- Palettenregale
- Tablarregale
- Schutzeinrichtungen
- Garderoben
- Lagerbühnen



# FOCO

FOCO Lager- und Fördertechnik AG 4147 Aesch

Telefon 061 756 26 00 — Telefax 061 756 26 56

E-mail: info@foco.ch — Internet: www.foco.ch

Die meisten unserer Standard-Produkte sind ab unserem Lager in Aesch erhältlich.



## Akustikpaneele

Sonic-Panel ist ein hochwirksames Akustikelement mit einem klaren ästhetischen Design. Durch die schallabsorbierende Basotect<sup>®</sup>-Schaumfüllung werden hervorragende Akustikwerte erzielt. Ein Produkt, das überzeugt!

- Bessere Raumakustik
- Ästhetisches Design
- Verschiedene Farben
- Einfache Montage
- Individueller Bilddruck
- Vielfältige Einsatzmöglichkeiten

...für Ruhe und Behaglichkeit.



**SCHADEGG**  
Zubehör für Innendekoration

Schadegg AG  
Anetswilerstrasse 5 · CH-9545 Wängi  
Tel. +41 52 369 74 74 · Fax +41 52 369 74 70  
www.schadegg.ch

## Einweg-Hebegurten für Elementbau



Längen: 0.50 m / 0.75 m / 1.00 m  
Breite: 50 mm  
Traglast: 750 kg

**TOREX AG** 

Durisolstrasse 1B Tel 056 622 49 22 info@torex.ch  
5612 Villmergen Fax 056 622 13 63 www.torex.ch

## Cobra 40-10: Pneumatische Doppelmembranpumpe – auch für UV-, scher-, temperatur- und feuchtigkeits- empfindliche Lacke

Mit der bewährten pneumatischen Doppelmembranpumpe Cobra 40-10 bietet WAGNER eine zuverlässige und vielseitige Lösung zur Oberflächenbeschichtung. Aufgrund der minimalen Scherkräfte eignet sich das Gerät ideal für die Verarbeitung von UV-, scher- und feuchtigkeitsempfindlichen Lacken.



Einzigartig in der Branche: Die Abluft des IceBreaker-Motors klimatisiert Öl und Farbstufe, sorgt so für konstante Viskosität des Hydrauliköls und für eine konstante Leistungskurve. Die gleichmässige Motortemperatur bietet zudem einen erheblichen Vorteil bei der Verarbeitung temperaturempfindlicher Lacke.

Dank ihrer speziellen Geometrie und der Verbindung mit dem 5 Liter-Oberbehälter ist die pulsationsfreie Cobra-Pumpe prädestiniert für die Verarbeitung von Kleinstmengen.

Das macht sie bei kleinen Chargen und/oder häufigen Farbwechseln zum Werkzeug der Wahl. Der geringe Bedarf an Reinigungsmitteln bei der Reinigung trägt zur Wirtschaftlichkeit bei. Stehen grössere Projekte an, kann die Cobra 40-10 das Material mittels eines flexiblen Ansaugsystems direkt aus dem Originalgebinde pumpen.



*WAGNER Cobra 40-10: für alle Lackanwendungen geeignet, auch für kritische Lacke und Kleinstmengen.*

Durch die Membrantechnologie benötigt die pneumatisch betriebene Hochdruckpumpe keine Packungen. Dadurch entfällt das Schmieren oder Nachstellen von Packungen, wodurch die Cobra-Pumpe besonders wartungsfreundlich und zuverlässig ist. Zuverlässigkeit und Wartungsfreundlichkeit tragen, ebenso wie die verschleissarme Konstruktion von Druckstufe, Farbstufe und Ventilen aus Hartmetall, zur Reduzierung der Betriebskosten bei.

Details wie der Einlassventildrucker sorgen für einfaches Lösen eines verklebten Ventils und somit für eine hohe Betriebssicherheit. Ihr geringes Gewicht von nur 23 Kilogramm und der stabile Metallrahmen machen die Cobra 40-10 kompakt, handlich und für schnelle Ortswechsel geeignet.

Im Einsatz zeigt die Doppelmembranpumpe ihre enorme Vielseitigkeit. Bei der luftunterstützten Beschichtung ergeben die AirCoat-Pistole AC 4600 P mit dem flexiblen WAGNER-Doppelschlauch und die Cobra 40-10 ein perfektes Team.

Damit spricht die WAGNER-Pumpe insbesondere anspruchsvolle Anwender an, die Wert auf ein perfektes Oberflächenfinish legen und eine Vielzahl kritischer Lacke verwenden.

Für die Cobra 40-10 gilt die 3 + 2 Profi-Garantie von WAGNER mit drei Jahren Regelgarantiezeit und zusätzlichen zwei Jahren bei Online-Registrierung des Geräts. Diese in der Branche einmalige Profi-Garantie unterstreicht WAGNERs klaren Qualitätsanspruch im Bereich Oberflächentechnik.

Wagner International AG  
Industriestrasse 22  
9450 Altstätten  
Telefon 071 757 22 11  
Fax 071 757 22 22

wagner\_ch@wagner-group.com  
www.wagner-group.com



## FÜR HÖCHSTE OBERFLÄCHENANSPRÜCHE

Cobra 40-10 AC glänzt mit brillanter Zerstäubung.

Robust und kompakt ist sie perfekt für den Einsatz in der Werkstatt geeignet.

Erfahren Sie mehr unter:  
wagner-group.com





# König unter den Regalen!

## HW-REGALE AG

Lager- & Betriebseinrichtungen Tel. 044 817 60 50  
Riedgrabenstrasse 10 www.hw-regale.ch  
CH-8153 Rümlang info@hw-regale.ch

### Platzgewinn mit System, von den Fachleuten mit Erfahrung

#### Wir haben keinen Platz mehr!

Wenn Sie in Ihrem Betrieb zu diesem Schluss kommen, sollten Sie die Profis rufen. Seit bald vier Jahrzehnten verhelfen wir unseren Kunden in der ganzen Schweiz zu mehr Platz, erweitern Kapazitäten durch innovative Lagerlösungen und verwandeln Chaos in Ordnung. Unsere Produktpalette reicht vom Kellerregal über Archivanlagen bis zum tonnenschweren Baumateriallager. Abgestimmt auf Ihre Bedürfnisse dürfen Sie bei HW-Regale AG das beste Preis-Leistungs-Verhältnis erwarten.

Kompetente Beratung, termingerechte Lieferung und fachgerechte Montage sind selbstverständlich. Aber auch unser Nachverkaufs-Service lässt Sie nicht im Regen stehen. Fordern Sie uns heraus! Gerne nehmen wir uns auch Ihrem Projekt an und zeigen Ihnen auf, dass es manchmal nur etwas System braucht, um Platz zu gewinnen.

#### ERREX® Allzweckregal

ERREX® – das Original! Eines der ersten und nach vielen Jahren immer noch das erfolgreichste modulare steckbare Regalsystem der Schweiz. Universell einsetzbar, rasch montiert und dank einem vielseitigen Zubehör-Programm beliebig ausbaubar. ERREX®-Regale lassen sich in Grösse, Form und je nach Lagergut an Ihre persönlichen Bedürfnisse anpassen.

Ob als klassisches Archivregal, Aufbewahrung für Kleinteile aller Art oder als trendiges Küchenmöbel, ERREX® passt einfach überall! Einmal zusammengebaut, lässt sich ERREX® jederzeit erweitern und umgestalten. Wenn Sie umziehen, kommt ERREX® mit! Passt es nicht, bauen Sie einfach um. Aus dem ehemaligen Weinregal wird ein Sideboard, aus der Aktenablage eine Garderobe!

ERREXplus® Zubehör wird Sie begeistern. Veredeln Sie Ihr Regal und geniessen Sie die Vorzüge von industrieller Robustheit und schlichter Eleganz. Alle Teile sind in hochwertiger sendzimirverzinkter Ausführung gefertigt und zusätzlich mit einem Klarlack versehen.

Regale können vielleicht viele, ERREX® können nur wir!

#### Universalregale – garantierte Vielseitigkeit

Die alten Holzgestelle geben unter der Last der Gartenwerkzeuge langsam nach? Die eleganten Aluräder Ihres Sportwagens nehmen doch mehr Platz ein als gedacht? Überall dort, wo es etwas schwerer und sperriger wird, kommen unsere Universalregale zum Einsatz.

In kürzester Zeit zusammengesteckt und aufgestellt, tragen sie problemlos Lasten von 400 kg und mehr, und das auf jeder Auf-

lage! Wählen Sie zwischen unserem Preisbrecher LIGHT BI-BLOC® mit seinem umfangreichen Zubehör oder dem bewährten und unzerstörbaren R60.

Beide Produkte sind extrem wandelbar und können mit Laufrosten, Treppen und Geländern zu mehrgeschossigen Anlagen ausgebaut werden. Die Automobilbranche vertraut auf diese Regaltypen als Pneuregale. Absolut robust bei geringsten Lagerplatzkosten.

#### Palettenregale

Wenn es um platzsparende Palettenlagerung bei tiefen Lagerplatzkosten geht, sollten Sie sich diesen Begriff merken: R90!

Eine einfache, selbststabilisierende Konstruktion mit verschraubten Ständerrahmen und gesteckten Traversen und ein vielseitiges Zubehörprogramm ermöglichen die individuelle Anpassung an Ihre Last- und Lagerbedürfnisse. Ausgelegt auf höchste Lasten und maximale Sicherheit.

Speditionen, Warenhäuser, Lebensmittelproduzenten und viele mehr, sie alle vertrauen auf R90 Palettenregale. R90 lässt sich ausserdem individuell konfigurieren. Sei es als mobile Anlage oder als Drive-in-Regal, R90 überzeugt!

Natürlich führen wir auch weiterhin Ersatz- und Ergänzungsteile unseres bewährten P80 am Lager. Dies sind wir unseren Stammkunden schuldig!

#### Kragarmregale

Wenn es mal etwas länger und noch schwerer wird, kein Problem für CANTILEVER! Das Schwerlast-Freitrageregale, dessen Dimensionen Ihren Ansprüchen angepasst werden. Ihre Anforderungen sind die Parameter, nach welchen CANTILEVER berechnet und hergestellt wird. Die ein- oder doppelseitige Ausführung garantiert optimale Raumausnutzung und einfachstes Handling.

Zu gross, sagen Sie? Für alle KMU, die statt Tonnen nur Kilogramme bewegen: Auch sie brauchen nicht auf ein nützliches Kragarmregal zu verzichten.

Erleben Sie die Vorteile von STECK, dem vielseitig einsetzbaren Freitrageregale. Durch ein ausgeklügeltes Baukastensystem und zahlreiches Zubehör kommt STECK einmal wandmontiert, einmal freistehend und einmal an die Decke gespannt daher. Konsolen, ausgelegt für verschiedene Lasten, zusammen mit Tablaren und Einteilungsmaterial sorgen für die ideale Anpassung an Ihr Lagergut.

#### Zwischenboden

Ihnen gehen im Lager die Quadratmeter aus? Dann wird es Zeit, in die dritte Dimension vorzustossen! Bauen Sie in die Höhe! Mit einem Zwischenboden schaffen Sie neuen Raum. Unsere robusten, selbsttragenden Konstruktionen in modernster Leichtbauweise

aus gezogenen Stahlprofilen sorgen für eine effiziente Umsetzung Ihrer Ausbaupläne. Dabei lassen sich Treppen, Geländer und Übergabestationen nach Ihren Wünschen konfektionieren.

Erfahren Sie neuen Lagerplatz, wo vorher nur Luft war!

#### Und ausserdem ...

Wo die Regale aufhören, ist das Lagern noch nicht zu Ende! HW-Regale AG versorgt Sie rundum mit allem, was zu Ordnung und Platzgewinn dazugehört.

Bauen Sie ein Quarantänelager mit unseren Gittertrennwänden in Schnellmontage-Bauweise. Überwachen Sie Ihre Produktion aus einem Hallenbüro, gefertigt aus unseren modularen Bürotrennwänden. Lagern Sie Ihr wertvolles Spezialwerkzeug in unseren robusten Materialschränken. Rüsten Sie Ihr Personal aus mit Arbeitskleidung aus unseren hochwertigen Garderobenschränken.

Und nicht zuletzt: Sorgen Sie für einen sicheren und unfallfreien Betrieb in Ihrem Lager. Gerne stehen wir Ihnen zur Verfügung für alljährliche Regalinspektionen, geben Ihnen Empfehlungen über Regalzubehör und Anfahrtschutzelemente und bieten Ihnen den von HW-Regale AG gewohnten Rundumservice!

Willkommen bei HW-Regale AG! Besuchen Sie uns im Showroom oder auf unserer neuen Website. Wir freuen uns!

Ihr HW-Regale AG-Team

HW-Regale AG  
Riedgrabenstrasse 10  
8153 Rümlang  
Telefon 044 817 60 50  
Fax 044 817 34 24

info@hw-regale.ch  
www.hw-regale.ch

## Lagersysteme mit Konzept bei HWZ Niederbipp

In der Holzindustrie ist eine spezielle, auf die Branche zugeschnittene Lagertechnik ein wichtiges Merkmal für eine wirtschaftliche Lagerhaltung: Paletten im Palettenregal und Lagegüter mit speziellen Abmessungen, Holz und Platten im Kragarmregal. Die HWZ in Niederbipp setzt dabei auf Palettenregale von OHRA.



Ivan Terzic, Projektleiter bei OHRA, berät seine Kunden von der Planung über die Bauphase bis hin zur Endabnahme. Dabei werden individuelle Wünsche und Anforderungen berücksichtigt. «Wir haben uns auf diese besondere Lagerhaltung spezialisiert und fertigen individuelle Regalsysteme für die Möbel- und Holzindustrie: Palettenregale bis 24 Meter Höhe und vor allem Kragarmregale und Sonderlösungen», ist Terzic sichtlich stolz.



#### Kuratle & Jaecker setzt auf OHRA

Bei der HWZ in Niederbipp steht ein Palettenregal mit integriertem Kragarmregal sowie Zwischenböden aus Gitterrosten. «Die Sicherheit stand von Anfang an im Vordergrund.» Die Fussbodenheizung stellte die OHRA vor eine kleine Herausforderung, denn die Verankerungen mussten angepasst werden. «Wir können und müssen uns nach den individuellen Gegebenheiten anpassen und finden die beste Lösung», so Terzic. Bedingt durch die produzierten Waren und eingesetzten Werkstoffe müssen hier voluminöse Güter platzsparend und kommissionierfreundlich ein- und ausgelagert werden können.



#### Robust und sicher

Als Basis für anspruchsvolle Hochregale kommen robuste Palettenregale zum Einsatz. Die Regalständer werden entsprechend ihrer Funktion und Traglasten statisch berechnet und nachgewiesen. Zusätzlich kommt eine Vielzahl von Zubehörteilen wie Führungsschienen und Gitterroste zum Einsatz. Fast 100 % mehr Lagerkapazität gegenüber Regalen mit Zeilenanordnung und Gängen bietet das Palettenregal. Die hohe Qualität der Rahmen und Auflagen garantieren eine langlebige und somit wirtschaftliche Lösung.

#### Wartungsfreundlich und zuverlässig

Es gibt auch die Möglichkeit, verfahrbare Palettenregale einzusetzen. Diese bieten ein Höchstmass an Lagerkapazität, Raumnutzung und Ordnung. Weitere Pluspunkte sind die Wartungsfreundlichkeit, die einfache Bedienung und Zuverlässigkeit. Die Palettenregale werden auf Verfahrwagen montiert, die auf Führungsschienen entweder hand- oder motorgetrieben bewegt werden. Mit dieser Technik ist es möglich, mehrere Regalzeilen ohne Zwischengang aneinanderzuschieben.

Fortsetzung Seite 156

### Individuelle Lösungen

Verschraubte Regalrahmen und Auflagen aus IPE-Profilen mit angeschweissten Einhängelaschen, Rahmen-Systemstanzung im Raster von 100 mm oder massive Fussplatten: alles lässt sich individuell einrichten. Für den Aussenbereich sind feuerverzinkte Palettenregale keine Frage. Alle Bauteile können individuell, dem Lager entsprechend, konfiguriert werden. Verschiedenes Zubehör erlaubt das Lagern von Gitterboxen, schweren Paletten, längs stehenden Paletten oder Waren ohne Paletten. Bei allen Regalen kommen die Vorteile der robusten Bauweise für die Stützen voll zum Tragen. Die Stützen sind vor Anstössen durch den Stapler beim Einfahren in den Schacht fast nicht zu schützen. Gut, dass es starke Profile gibt. (Im)

#### OHRA

Mitte der 60er Jahre wurden mit einfachen Mitteln die ersten Kragarmregale für den Holz- und Baustoffhandel hergestellt. Schon schnell wurde in Maschinen und Anlagen investiert, um den erhöhten Kundenanforderungen nach immer aufwändigeren Lösungen und dem stark steigenden Umsatzvolumen gerecht zu werden. Kern der heutigen Fertigung sind vor allem die zahlreichen Sondermaschinen, die für OHRA individuell entwickelt und gebaut wurden. Zudem ermöglichen Schweissroboterstrassen fast wie in der Automobilindustrie, Oberflächenzentren und flexible Fertigungsinseln eine präzise Fertigung auf höchstem Qualitäts- und Produktivitätsniveau. Die Fertigung ist in Deutschland ansässig.

OHRA Regalanlagen  
Verkauf Schweiz  
8951 Fahrweid  
Telefon 044 548 88 80  
Fax 044 548 88 70

info@ohra.ch  
www.ohra.ch

Partner-Lieferant des  
Verbandes Holzbau Schweiz

**OHRA**  
LAGERSYSTEME MIT KONZEPT



Seit 30 Jahren der Lagerspezialist für Holz!

Als langjähriger Partner und Lieferant der Schweizer Holzbranche bietet OHRA ausgereifte und praxiserprobte Lagersysteme an, speziell entwickelt für die Lagerung von Holz.

Robuste und langlebige Regallösungen durch den Einsatz von warmgewalzten Stahlprofilen.

- Kragarmregale
- Palettenregale
- Stahlbaubühnen
- Regalhallen
- Verfahr- und Automatanlagen

OHRA Regalanlagen  
Verkauf Schweiz  
8951 Fahrweid

Tel.: 044 548 88 80  
Fax: 044 548 88 70  
eMail: info@ohra.ch

**OHRA**  
LAGERSYSTEME MIT KONZEPT

www.ohra.ch

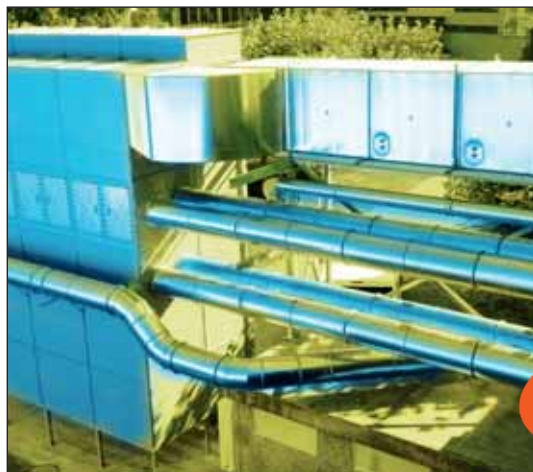

## ABSAUGTECHNIK

- Planung & Beratung
- Absaug- & Entstaubungstechnik
- Steuerungstechnik
- Rohrbauteile
- Brikettierpressen
- Zerkleinerer
- Ihr Komplettanbieter

Webshop für  
Rohrleitungsmaterial:  
shop.fuchs-aadorf.ch

**FUCHS AADORF**  
ABSAUG- UND HAUSTECHNIK

**coll-fox**  
schlau verlegen

richtig wählen,  
schlau verlegen

Verlegesortiment für  
clevere Parkettleger.

www.collfox.ch



# Lebensräume gestalten

mit der grössten Türenausswahl der Schweiz!

JELD-WEN bietet mit seinen vier starken Marken die grösste Türenausswahl der Schweiz – für jeden Geschmack und jede Anforderung. Das vielfältige Angebot an hochwertigen Aussen- und Innentüren wird komplettiert mit funktionalen Stahlzargen von der Marke BOS – seit Kurzem Teil des JELD-WEN Konzerns. Kunden profitieren künftig von noch stärkeren Gesamtlösungen aus einer Hand.

Infos und Kataloge auf [www.jeld-wen.ch](http://www.jeld-wen.ch)

**KELLPAX**   
DAS SCHWEIZER ORIGINAL VON JELD-WEN

**JW**

**JELD-WEN**  
DOOR SOLUTIONS

**DANA**  
Die Marke von JELD-WEN

**BOS**  
Best Of Steel

# Vielseitigkeit leicht gemacht



## Tischzugsäge PRECISIO CS 50

Wenn es um das Zusägen von Holzwerkstücken geht, erweist sich die Tischzugsägen Precisio CS 50 als idealer Helfer. Ob in der Werkstatt oder auf Montage. Mit dem umfangreichen Systemzubehör lässt sich die Säge zu einer vollwertigen Sägestation ausbauen. Nun hat Festool die Tischzugsäge mit neuen Details ausgestattet.

[www.festool.ch](http://www.festool.ch)

Werkzeuge für höchste Ansprüche

# FESTOOL